

**Mazda 929 sedan/hardtop
superieure Japanse klasse**



Rijden in de Mazda 929... een unieke ervaring

Maak kennis met de Mazda 929. Gemaakt als hij is voor de verwende, stijlbewuste automobilist. De 929 komt tegemoet aan al Uw wensen. Geen auto die U koopt, maar een Mazda waarvoor U doelbewust kiest. Zijn gedistingeerde lijn, zijn geraffineerde vormgeving, zijn vele praktische snuffjes maken het rijden in de 929 tot een waar genoegen. Als U dat van uw auto verwacht, bekijk dan zorgvuldig deze hartveroverende modellen van de Mazda 929.





929 hardtop
sportief, snel, subliem van styling

Zijn fantastische "stroomlijn" is al even "snel" als zijn pittige krachtbron. Veilige, diepliggende koplampen en grill. Zijn bumpers vormen een harmonisch geheel met de carrosserie. Dat de 929 ook inwendig een complete auto is, bewijzen de vele praktische accessoires en voorzieningen, die standaard in dit model zijn aangebracht.



929 sedan
gezinsauto met allure

De 929 biedt het hele gezin comfort en ruimte in overvloed. Hij is ideaal voor elk doel: als representatieve bedrijfsauto voor de zakenman, als reisauto voor verre vakantietochten, om te winkelen... De 929 is voor U gemaakt. En... voor 'n lang leven.



929 hardtop spektakulair rondgebouwd dashboard

Het interieur van de 929 hardtop is praktisch. Geraffineerd. Vernuftig. En overduidelijk het tegendeel van een "gewone" auto. De 929 heeft in feite een hele echte "cockpit". Met alle instrumenten direkt binnen handbereik.



929 sedan komfort dat U aan den lijve moet ervaren...

De 929 sedan heeft een ruim, bijna ruimtelijk werkend interieur: elke vierkante decimeter is afgestemd op gemak en comfort: dat blijkt o.a. uit de vliegtuigstoelen. Dat blijkt uit de regelbare dashboardverlichting. Dat blijkt uit de interval-schakelaar bij de ruitwissers. Uit de gemakkelijke armsteunen achter. Ja zelfs de radio-antenne is ingebouwd in de voorruit. Bijvoorbeeld...



Geraffineerde uitrusting voor een maximum aan rijgenoege

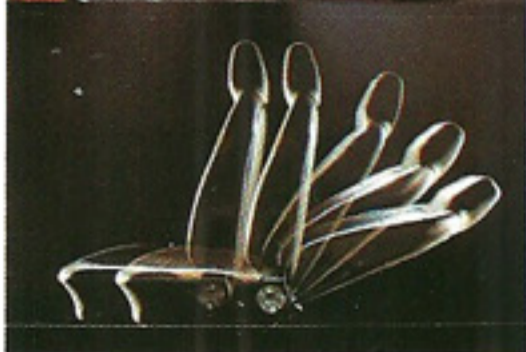

specificaties

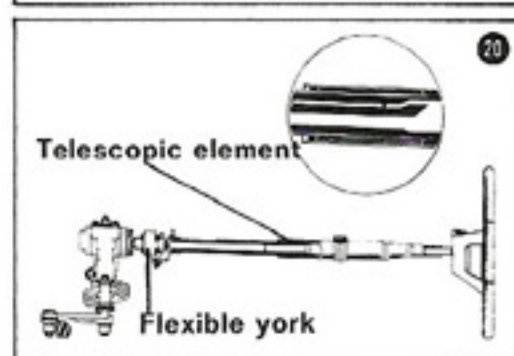
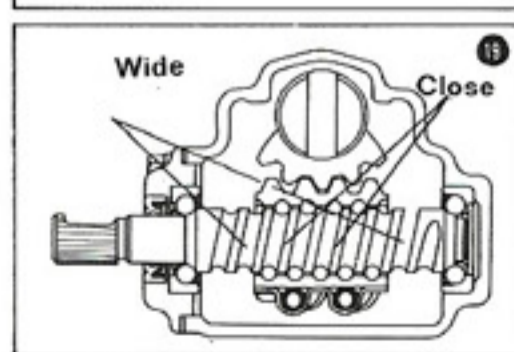
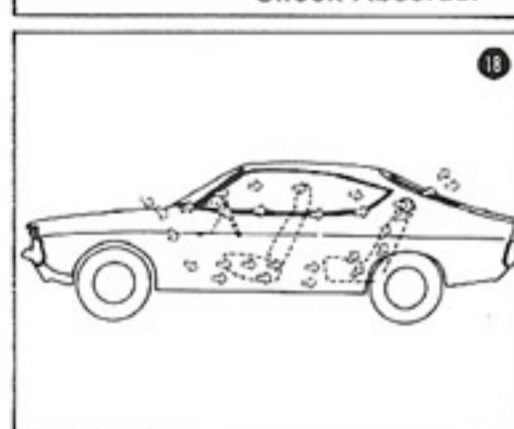
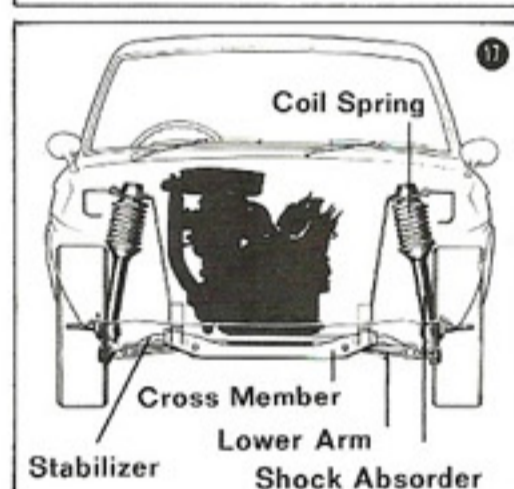
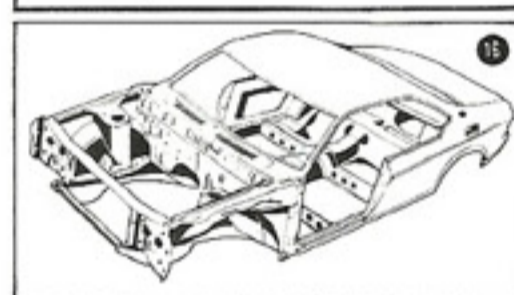
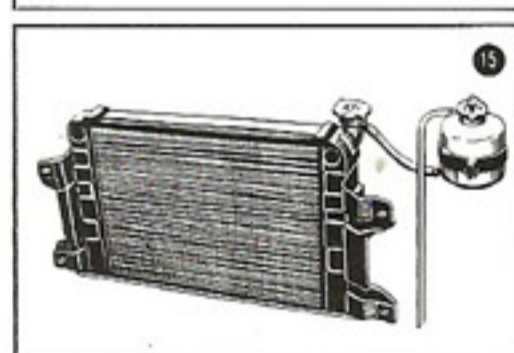
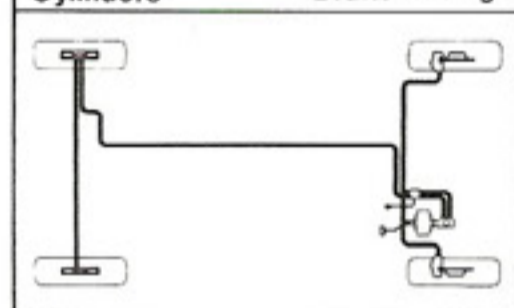
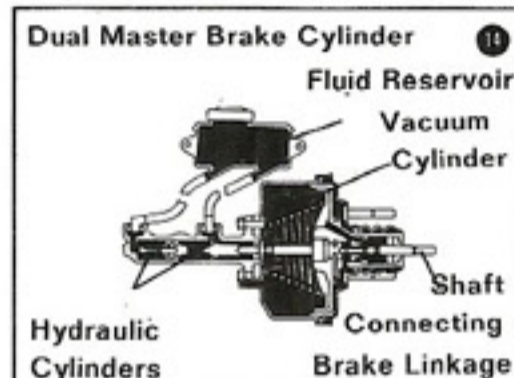
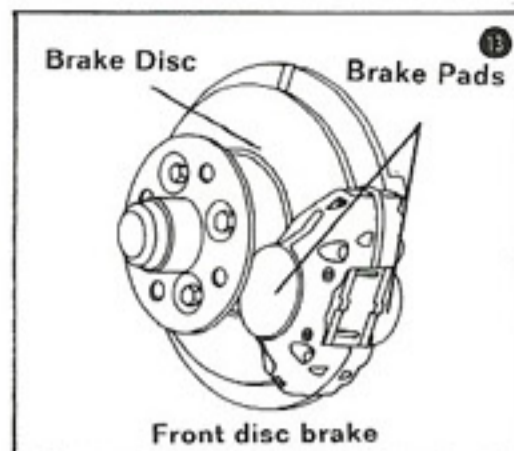

1. koplampen zijn voorzien van aparte zekeringen
2. waarschuwingsknipperlichten en reflectoren
3. comfort blijkt uit o.a. volledig verstelbare stoelen
4. zowel de voor- als achterraut zijn volgens speciaal procédé gemonteerd: uitspringen bij eventuele botsing is uitgesloten.
5. het stuur van de hardtop-uitvoering heeft twee claxon-toetsen extra
6. sportief veiligheidsstuur bekleed met semi-leder
7. één bedieningshandle voor richtingaanwijzers, ruitesproeiers, ruitewissers (tevens met interval-schakelaar), dimlichtschakelaar, passeerlicht.
8. keuze-handle voor de sedan met automatische versnellingsbak (tegen meerprijs leverbaar)
9. ingebouwde antenne in de voorruit
10. 2-snelheden ruitewissers (voorzien van 5 seconden-interval-schakelaar)
11. portieren kunnen in 2 posities geopend staan
12. radiaalbanden. De bandenmaat is 175 SR 13. De Sedan is uitgerust met 5 j. velgen, de hardtop met 5 1/2 j. velgen
13. schijfremmen vóór (230 mm), trommelremmen achter (228 mm)
14. gescheiden remsysteem met rembekrachtiger
15. gesloten koelsysteem; de radiator is gevuld met koelvloeistof met anti-vries. Vervanging van deze vloeistof pas nodig na 2 jaar of 50.000 km.
16. extra veilige kooi-konstruktie van de carrosserie; schok-absorberend motor- en kofferkompartiment; beveiligde motorkap-konstruktie
17. voorwiellophanging met spiraalveren en dubbelwerkende schokbrekers, alsmede stabilisators
18. Air-flow ventilatiesysteem met 3-toeren blower
19. variabele rol- en wormstuurinrichting
20. verende stuurkolom, voor absorbering van schokken bij slecht wegdek. Tevens voorzien van telescopisch element dat bij een ongeval in elkaar schuift.

Kompleet, veilig, komfortabel.

Automobil- en Garagebedrijf
HOOGWERF
4e Industriestraat 38 - Vlaardingen
Tel. 010-343119

- zelfdragende carrosserie, beveiligde passagiersaccomodatie, schokabsorberende voor- en achterkant
- beveiligde, teleskopische en dus kracht-absorberende stuurkolom
- beveiligd, niet-springbaar (gelaagd) glas in de voorruit
- speciaal gemonteerde voor- en achterraut - uitspringen van het glas is uitgesloten
- gescheiden remsysteem met rembekrachtiger
- beveiligde, anti-verblindings-achteruitkijkspiegel
- alle handles zijn zowel van buiten als van binnen weggevoerd in de portieren
- vierspaken-stuurwiel met voor-gevormde handgrepen
- apart gezekerde koplampen
- hoofdzekering ter voorkoming van brand in de bedrading
- remverklikker in sedan automatisch en hardtop
- verklikker voor niet-funktioneren van de remmen (in sedan automatisch en hardtop)
- elektrisch verwarmde achterraut
- antenne ingebouwd in de voorruit (betere ontvangst gagarandeerd)
- schijfremmen vóór
- handremwaarschuwingssignaal
- groot licht waarschuwingssignaal
- zekeringen-kastje direkt binnen bereik in het dashboard
- twee-snelheden ruitewissers met 5 sec. interval-schakelaar
- regelbare dashboardverlichting
- portieren kunnen in 2 posities geopend staan
- stuurslot
- één en dezelfde bedieningshandle voor richtingaanwijzers, dimlicht-schakelaar, passeerlicht, ruitewissers, ruitesproeiers
- air-flow ventilatiesysteem met 3-toeren blower
- radiaalbanden met 5 j. velgen (sedan-uitvoeringen) en 5 1/2 j. velgen op hardtop-model
- gesloten koelsysteem - radiator is gevuld met koelvloeistof met anti-vries. Vervanging hiervan pas noodzakelijk na 2 jaar of 50.000 km.

929 motor snel op de grote weg elastisch in het stadsverkeer

Bedrijfszekere, soepele 4-cilinder lijnmotor met 1769 CC en bovenliggende nokkenas. Watergekoelde 12-Volts installatie met wisselstroom-dynamo. Een Fallstromcarburator zorgt voor laag benzineverbruik bij maximale prestaties. De 5 maal gelagerde krukas zorgt voor een geluidsarme, probleem-loze en duurzaam meegaande motor.

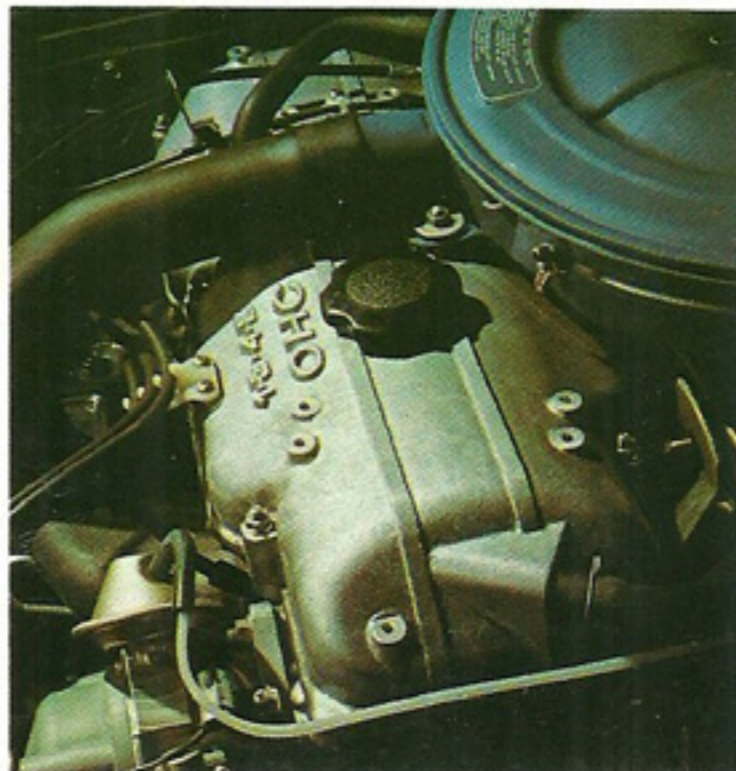

TECHNISCHE GEGEVENS

MAZDA 929

afmetingen

	sedan	sedan autom.	hardtop
lengte	4240 mm	4240 mm	4320 mm
breedte	1660 mm	1660 mm	1665 mm
hoogte	1410 mm	1410 mm	1380 mm
wielbasis	2510 mm	2510 mm	2510 mm
spoorbr. voor	1380 mm	1380 mm	1380 mm
spoorbr. achter	1370 mm	1370 mm	1370 mm
bodemvrijheid	175 mm	175 mm	175 mm
gewicht	1030 kg	1035 kg	1030 kg

Motor:

type	4-cilinder in lijn met bovenliggende nokkenas watergekoeld	
boring x slag	80 x 88 mm	
cil. inhoud	1769 CC	
kompressie	8,6 : 1	
draaicirkel	10.00 m.	
benzine	normaalbenzine	
carburator	elektrisch	
pomp	65 l.	
inhoud tank	papier filter	
filter	droge plaatkoppeling	
koppeling	normaal	automatisch
versnellingsbak	4 vooruit 1 achteruit	3 vooruit 1 achteruit
	geheel gesynchroniseerd	
overbrenging	1 3.403	2.458
	2 2.005	1.458
	3 1.373	1.000
	4 1.000	—
	achter. 3.665	2.182
	vloerschakeling	
vering vóór	spiraalveren, dubbelwerkende schokbrekers en stabilisators	
vering achter	bladveren, dubbelwerkende schokbrekers	
remmen vóór	schijfremmen met bekrachtiging	
remmen achter	trommelremmen met bekrachtiging	
handrem	mechanisch op de achterwielen	
banden	radiaalbanden, maat 175 SR13	
velgen	sedan: 5 j. hardtop: 5 1/2 j.	

Wijzigingen in konstruktie en uitvoering voorbehouden

Importrice voor Nederland:
AUTO PALACE - DE BINCKHORST B.V.
DEN HAAG
Binckhorstlaan 312-322, Postbus 148,
tel. 070-855100