



DE MERCEDES-BENZ A-KLASSE

**De teksten en foto's in deze reclame-
uitingen zijn niet meer actueel.**

Naast technische modificaties is ook gekozen voor aanpassingen aan het onderstel.

Bovendien wordt in de toekomst standaard op alle modellen van de A-klasse het Electronic Stability Program ESP gemonteerd.

Daimler-Benz AG





SöMN 2824

*Een klein wonder.
Een sterke troef voor
de toekomst.
De Mercedes-Benz A-klasse.*



De tijd is er rijp voor.

De gehele bruidsschat van de echtgenote werd er voor gebruikt, tijdens de Kerst 1879 was er een motor in plaats van gebraden gans en bovendien maakten de burens grapjes over die „nutteloze koets zonder paard“. Dit weerhield Carl Benz er echter niet van zijn visioen te verwezenlijken: samen met Gottlieb Daimler vond hij de automobiel uit - een kleine revolutie, die de mens daadwerkelijk vooruitgang heeft gebracht. Met de A-klasse hebben wij hun pioniersgeest als voorbeeld genomen en de auto bijna opnieuw uitgevonden. De A-klasse is het antwoord op nieuwe wensen en toekomstige behoeften. Kortom, ons „commitment“ aan de nieuwe generatie. Wij hebben een compleet nieuwe categorie auto's gecreëerd, die eigenschappen combineert die tot dusver onverenigbaar leken: de A-klasse is met zijn 3,57 meter verbazingwekkend kort, maar net zo comfortabel als een Limousine uit de middenklasse en even variabel als een kleine ruimtewagen. Met name door zijn hoge veiligheidsniveau verdient hij de Ster op de grille. Daarachter schuilt een geniaal eenvoudig, maar baanbrekend idee: het sandwichconcept met zijn innovatieve ruimte- en veiligheidsprincipe.

Design	4	De A-klasse Lines	10
Kwaliteit en verantwoording	6	De ideeën in de A-klasse	32
Service	8	De uitrusting	46

Design voor een nieuwe levensfilosofie.

„Vergeet alles wat u tot dusver hebt geleerd.“ Zo verwelkomde Mercedes-Benz designer Bruno Sacco zijn Advanced Design Team. De opgave aan dit team was, het sandwichconcept van de A-klasse in een onmiskenbare vormgeving te verwerken. Bij dit innovatieve principe worden de aggregaten, die normaliter in



het front van een auto worden geplaatst, in een soort dubbele bodem schuin vóór en onder het inzittendencompartiment ondergebracht. Dit was het uitgangspunt voor de compacte afmetingen van de A-klasse en daarvoor moesten de designers een volledig nieuwe richting inslaan. Het resultaat is een uitzonderlijke Limousine, die functie en fantasie

combineert: een lange wielbasis, een korte motorkap, een licht oplopende voorruit, een markante geometrie van lijnen en vlakken - zo creëerden de designers de harmonische, spannende vormgeving. Daarbij blinkt onze nieuwste Mercedes niet uit door kortstondige modetrends, maar overtuigt door tijdloze attractiviteit. Dat heeft hij niet alleen te danken aan de vakkennis van onze designers maar ook aan u. Tijdens de ontwikkelingsperiode van 32 maanden hebben vele belangstellenden ons meegedeeld hoe hun persoonlijke A-klasse er uit zou moeten zien. Een groot aantal van uw aanbevelingen, zoals bijvoorbeeld een gemakkelijk te bedienen cockpit of een variabel interieur, kunt u nu in de nieuwe A-klasse terugvinden.





Veel ruimte op een klein oppervlak: de A-klasse legt nieuwe maatstaven aan.

FONL

Precisiewerk in klei:
de A-klasse neemt vorm aan.

De vuurproef glansrijk doorstaan.



Het dak van de fabriek is bedekt met 200 m² zonnecellen, die zorgen voor verwarming van de douche- en wasruimten.

Job nummer 1. Zo noemen wij de eerste voor serieproductie geschikte A-klasse, die alle ontwikkelingsfasen heeft doorlopen en voldoet aan onze hoogste kwaliteitseisen. Voordat het zover is, moet een Mercedes zich eerst onderwerpen aan een reeks duurzaamheidstests. De A-klasse prototypen stuurden wij door de verzengende hitte van Death Valley. Bij 35°C onder nul moesten zij zich wagen op de bevroren meren van Kiruna. En tot slot joegen wij ze bij een luchtvochtig-

heidsgraad van 80 procent over Braziliaanse zandweggetjes. De A-klasse wordt gebouwd in onze fabriek te Rastatt. Daar worden innovatieve productiemethoden en de modernste technologieën toegepast. Zo passen wij een nieuw milieuvriendelijk spuitprocédé toe, dat vrijwel geen oplosmiddelen bevat. Milieubehoud begint bij ons al bij de fabriekspoort: of het er nu om gaat om de kwaliteit van de lucht en het grondwater te bewaken of via warmte-accumulatorsystemen energie terug te winnen. Deze milieuvriendelijke instelling heeft ons al een eco-certificaat van de Europese Unie opgeleverd.



Afmattend voor mens en materiaal: Death Valley en de noordelijke poolcirkel zijn slechts enkele stations op het A-klasse testtraject.



Iedereen kan een A-klasse rijden.



Net zo flexibel als de A-klasse zelf zijn de mogelijkheden om er één aan te schaffen. Wij richten ons geheel naar uw wensen. Bij zowel leasing als financiering kunt u rekenen op een passend aanbod. Voor zakelijke rijders van de A-klasse biedt Mercedes-Benz Leasing, naast een scala van leasevormen, een aantal unieke voordelen. Bijvoorbeeld No-claim leasing. Schadevrij rijden met uw A-klasse wordt beloond met extra korting op uw verzekeringspremie. Hiermee bespaart u tientallen guldens per maand. Daarnaast kunt u, afhankelijk van de gekozen leasevorm, in geval van schade of diefstal over een vervangende auto beschikken, bij voorkeur een A-klasse. Voor particuliere rijders van de A-klasse is er Mercedes-Benz Credit, gespecialiseerd in financieringen voor Mercedes-Benz personenwagens. Het bedrag dat u voor uw A-klasse wilt lenen, wordt afgestemd op uw wensen en mogelijkheden.

Ook de service heeft een Ster.

Een Mercedes is één van de technisch meest perfecte automobielen. Maar ook in het zeldzame geval dat u pech mocht krijgen, hebben wij voor u gezorgd.

Elke Mercedes krijgt *mobilo* mee, het mobiliteitspakket. Dit geldt maar liefst vier jaar lang vanaf de eerste tenaamstelling in 23 landen van Europa. Mocht u ooit eens



een technische storing of startproblemen hebben, dan kunt u altijd onze Service 24h bellen, 365 dagen per jaar. Wij zorgen ervoor, dat u zo snel mogelijk weer verder kunt. Ook bij garantie- of coulance-

Dit zult u zelf zien: dankzij de hoge kwaliteit van de A-klasse zult u onze technische servicedienst nauwelijks leren kennen.

reparaties die meer dan twee uur duren, houden wij u mobiel. Mercedes-Benz heeft voor haar cliënten ook een eigen creditcard. De door Mercedes-Benz samen met Eurocard ontwikkelde MercedesCard wordt door alle Eurocard-



contractanten over de gehele wereld geaccepteerd en biedt u een scala van extra servicefaciliteiten (niet in België verkrijgbaar). Uw Mercedes-Benz dealer zal u gaarne informeren.



Hoe stelt u zich uw A-klasse voor?

Voor wat betreft de basisuitvoering biedt elke A-klasse u hetzelfde: een exclusief, bijzonder omvangrijk standaardpakket: ABS, stuurbekrachtiging,



airbags en sidebags voor de bestuurder en de voorpassagier bijvoorbeeld behoren bij de A-klasse vanzelfsprekend tot de standaarduitrusting. Daarenboven kunt u echter uw A-klasse heel individueel uitrusten. Met de drie design- en uitrustingslines Classic, Elegance en Avantgarde hebt u legio mogelijkheden uw eigen stempel op de A-klasse te drukken. De Lines bieden variaties voor het exterieur en het interieur van uw A-klasse, kleuren en bekledings-

*Zoals u wenst:
de drie A-klasse Lines.*

stoffen, leder en praktische extra's. De Avantgarde bijvoorbeeld is sportief, terwijl u in de Elegance wordt verwend met extra comfort. Op de volgende pagina's kunt u zich een beeld vormen van de A-klasse volgens uw voorstellingen.





*Volke Line u ook kiest:
rijplezier biedt elke
A-klasse u standaard.*



De A-klasse Lines

De A-klasse Classic.



Het principe van de Classic-Line is heel eenvoudig: hij is jong, verfrissend en kleurrijk. Let u al bij het uiterlijk op het detail: de grille, de buitenspiegels, de deurgrepen en de bekledingen van de stijlen onderscheiden zich in tijdloos zwart van de door u gekozen lakkleur. Maar u bepaalt ook hoe het er in het interieur uitziet. U kunt kiezen uit twee dessins: de bekleding is geheel conform uw persoonlijke wensen uitgevoerd in hetzij de basiskleuren lesteengrijs,

blauwviolet, steenrood of petrol hetzij in multicolor dessin. Zelfs de dashboardpanelen, de deurbekleding en de knop van de schakelhendel van de A-klasse Classic geven wij tot slot een qua kleur passende outfit.



Contrast in de A-klasse: de buitenspiegels zijn in matzwart uitgevoerd.



De A-klasse die u past: als Classic, Elegance of Avantgarde.



*„Zonder mijn giraf ga ik
nergens heen!” Heeft u ook niet,
want als extra is een lamellen-
dak leverbaar.*



Karakteristieke elementen van de Classic: de grille, de buitenspiegels en de bekleding van de stoffen zijn in zwart uitgevoerd, de achterlichten zijn driekleurig.

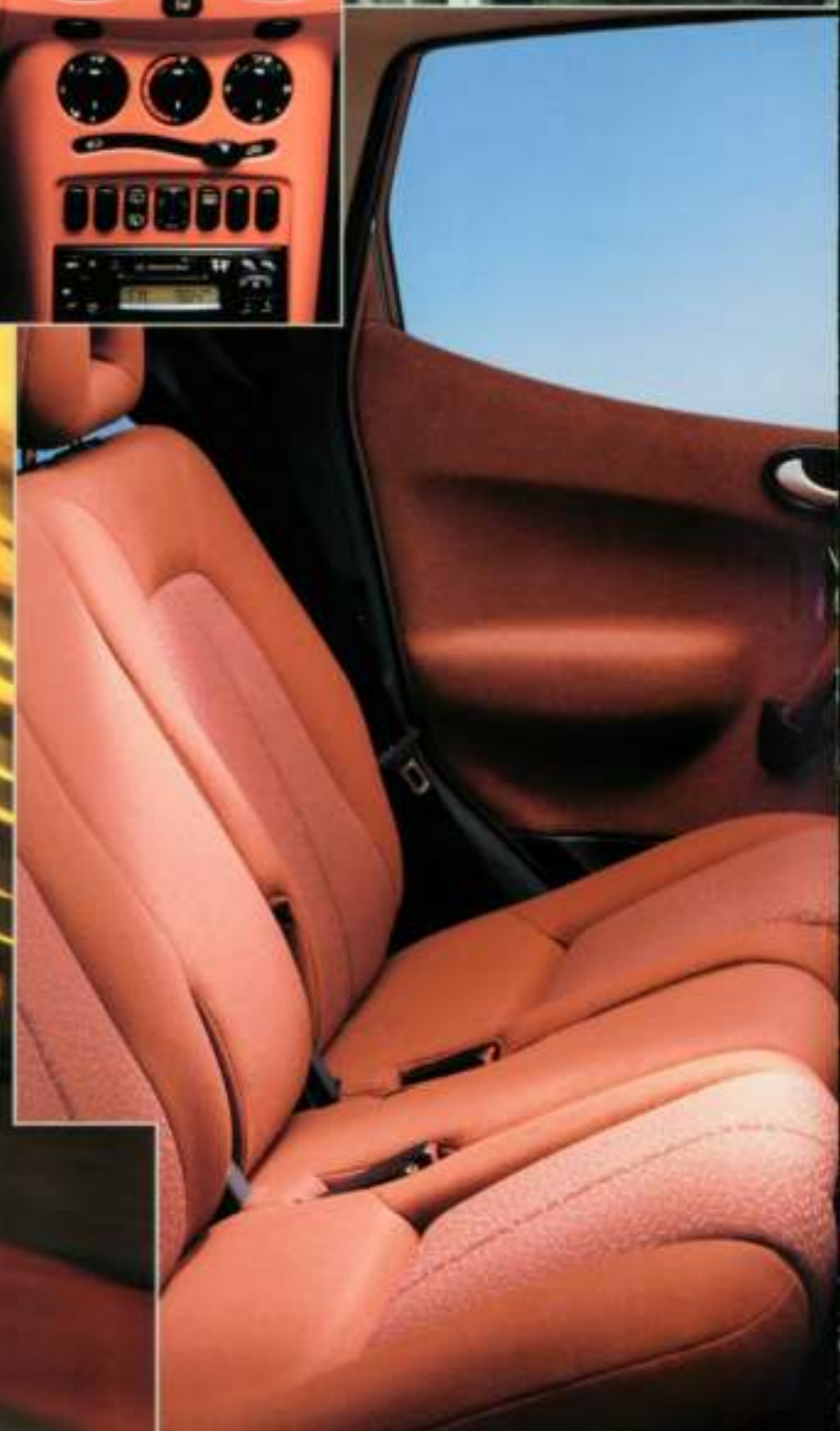

*„Wanneer zijn we er nu eindelijk?”
zult u in de A-klasse niet vaak horen.*

Classic

Ew eigen klassieker; bijvoorbeeld in steenrood: het dashboardpaneel, de knop van de schakelhendel en de deurgrepen zijn bekleed in passende kleuren. Op pagina 51 ziet u de door ons aanbevolen kleurencombinaties.



De A-klasse Elegance.



Met een lengte van 3,57 meter behoort de A-klasse tot de kortste Limousines ter wereld. Dat een manier van leven echter geen kwestie is van formaat, bewijst de A-klasse met vele subtiele details: dorpellijsten van gepolijst edelstaal, deurgrepen met chroomstrip, lichtmetalen velgen in vijfgaats design, een met leder bekleed stuurwiel en knop van de schakelhendel evenals buitenspiegels in de kleur van de auto. Daarnaast zijn er vier kleurencombinaties voor de

bekleding. Dankzij het in hoogte verstelbare stuurwiel, de elektrische zijruitopeners (4 stuks) en de op afstand bedienbare centrale vergrendeling rijdt u eersteklas. Praktische extra's als pompadourtassen en opbergboxen onder de voorstoelen bieden royale opbergruimte. Al met al is de Elegance een auto die bij elke gelegenheid gezien mag worden en waarin u ontspannen kunt genieten.



Elegant in detail, van de lichtmetalen vijfgaats velgen tot de grille in de kleur van de auto.



*Ruimte voor de mooie dingen
in het leven. De A-klasse heeft vele
elegante zaken te bieden.*



De exclusieve herkomst van de Elegance: herkenbaar aan de buitenspiegels in de kleur van de auto, de bekleding van de stoffen, de deurgrepen met chroomstrip en de tweekleurige achterlichten.

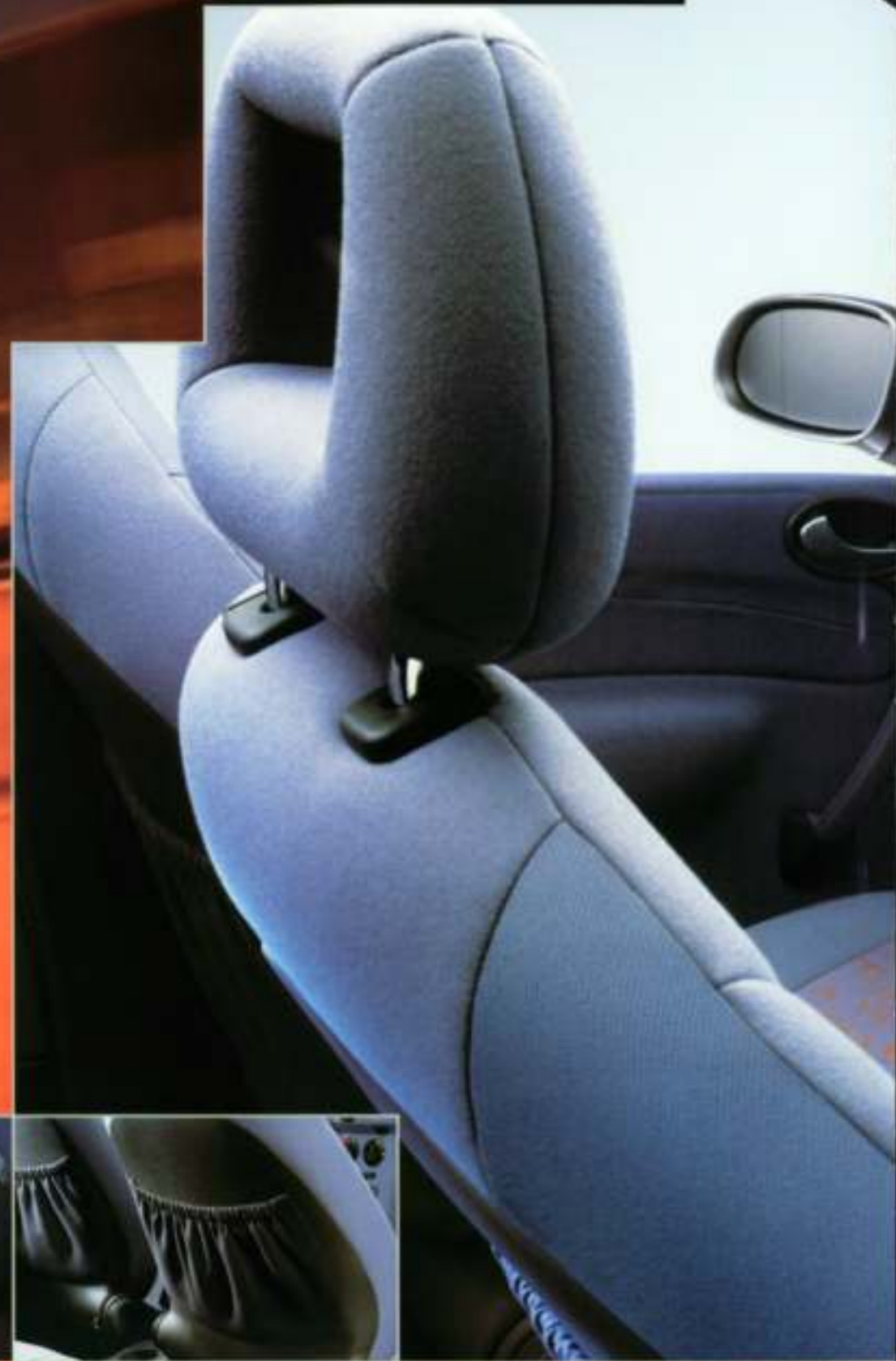

Elegance

De opbergboxen onder de stoelen van de bestuurder en de voorpassagier evenals de twee pompoentassen zijn in de Elegance standaard. Ook uw koffers zijn dankzij de afdekking van de bagageruimte op fraaie wijze afgeschermd.





*Een kenmerk van de Elegance:
de dorpelplaten van gepolijst
edelstaal. En met de vier
elektrisch bediende zijruit-
openers is er frisse lucht met
een druk op de knop.*





De A-klasse Avantgarde.

Wie zijn tijd altijd een stuk vooruit wil zijn, moet visies kunnen vertalen. De A-klasse Avantgarde laat opnieuw zien, dat achter de Ster ook altijd een forse



dosis eigenzinnigheid en innovatiegeest schuilt. Het standaard sportonderstel, de lichtmetalen vijfspaaks velgen, de brede banden en de monochromatische achterlichten zijn slechts enkele van de uitzonderlijke kenmerken van de Avantgarde-Line. Daarbij zorgen de ivoorkleurige wijzerplaten voor de sportieve sfeer in de cockpit. Ten behoeve van uw comfort rusten wij de Avantgarde uit met een in hoogte verstelbare stuurkolom, afstandsbediening voor de centrale

vergrendeling en een blauw bandfilter ter bescherming tegen de zon. De leder/stofcombinatie, de dashboardpanelen en de deurgrepen met effectsoftlak geven het Avantgarde-interieur de finishing touch.





Duizend herkent u de Avantgarde: zilverkleurige grille, zwarte deurgrepen en éénkleurige achterlichten.

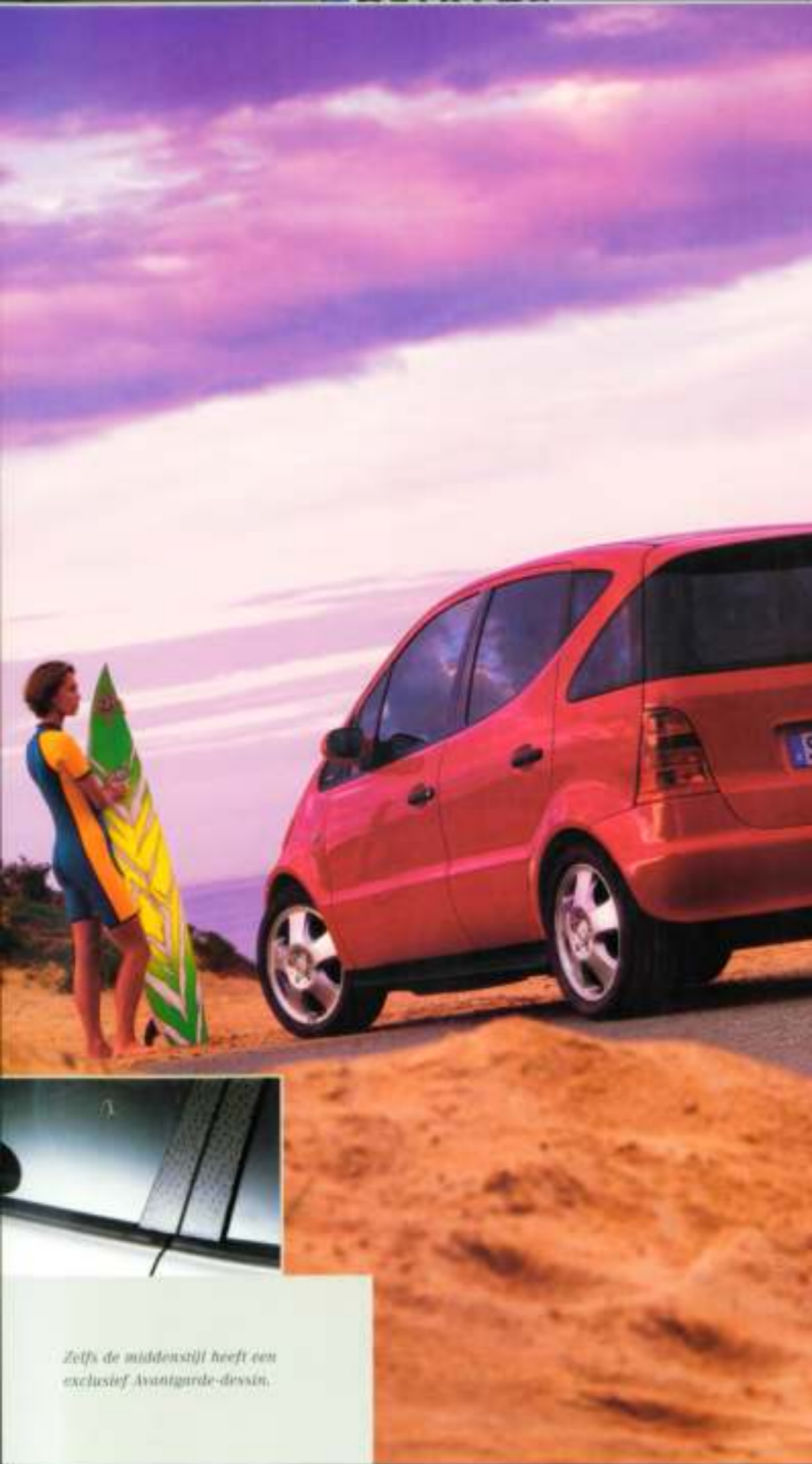

Ivoorkleurige wijzerplaten: een vleug sportwagengevoel is in de Avantgarde standaard. Aanvullend op het warmteverende glas zorgt het blauwe bandfilter in de zomer voor aangename interieurtemperaturen.

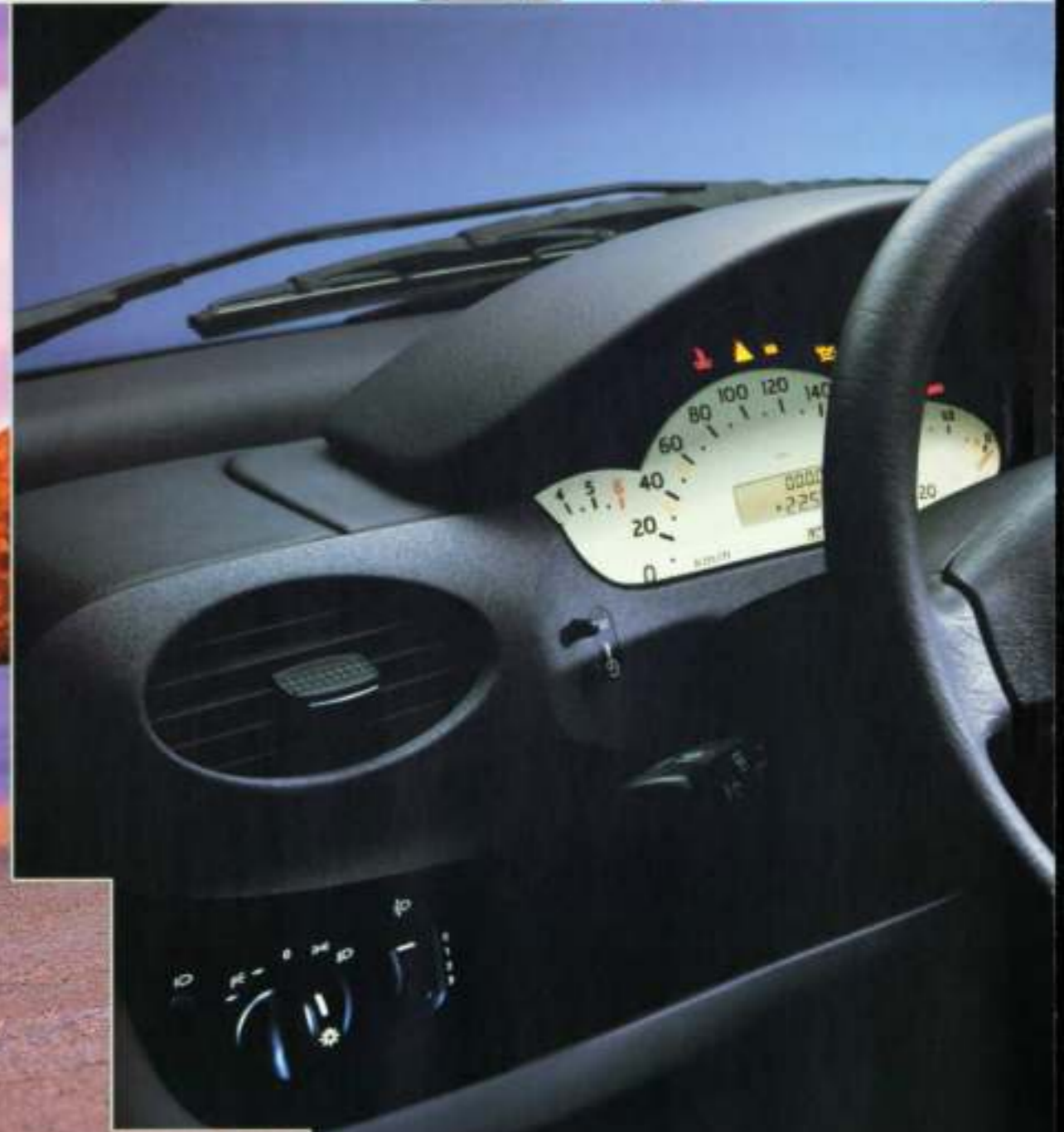

Zelfs de middenrij heeft een exclusief Avantgarde-deesin.



*Stijfvoet, met de A-klasse
Avantgarde bent u anderen
ver voor.*



*Voor de passende sound in de
A-klasse kunt u een radio uit
het Mercedes-Benz accessoires-
programma kiezen.*



Avantgarde

*Hier is dankzij de bagage-
aflekking alles beschermd
tegen ongewenste inktijk.*



De ideeën in de A-klasse.

Met de vele innovaties die wij hebben verwerkt in 3,57 meter lengte wilden wij geen records vestigen. Wij wilden u alleen



overtuigen, dat u bij een Mercedes op méér kunt rekenen. In cijfers: u kunt kiezen uit vier nieuwe motoren. De uitlaatgasemissies blijven 40 procent onder de geldende Europese normen. Hoog zijn de waarden daarentegen voor wat betreft rijplezier en basisuitrusting: daartoe behoren dertig veiligheids- en comfortelementen - van de airbag en de sidebag voor de bestuurder en de voorpassagier via de gordelkrachtbegrenzers tot de elektrisch verstelbare buitenspiegels. De service-intervallen zijn bij de dieselmodellen verlengd naar 40 000 kilometer dankzij het Actieve Service Systeem ASSYST. De achterbank biedt



36 variatiemogelijkheden. Met de als extra uitneembare rechter voorstoel zijn dit zelfs 72 posities. U zit 20 cm hoger dan vele andere automobilisten dankzij het sand-

Met een druk op de knop weg te schuiven: het nieuwe lamellen schuifdak.

wichconcept. De opening van het lamellen schuifdak is 60 procent groter vergeleken met conventionele schuifdaken.

Tien lakkleuren voor het exterieur, 23 kleurencombinaties voor het interieur en het exterieur staan u ter beschikking.

Ondanks de hoogte van de auto en de korte carrosserie is de A-klasse aerodynamisch. De A 160 Turbodiesel schittert bijvoorbeeld met een Cw-waarde van 0,30.



Aerodynamica is de kunst om de luchtweerstand te reduceren - en daarmee ook het windgeruis en het brandstofverbruik. De ongebruikelijke proporties van de A-klasse vormden een uitdaging voor de ingenieurs. Met pionierswerk tot in detail is het hen gelukt voor de A-klasse een aerodynamisch optimale oplossingen te vinden.



Een Limousine die van binnen groter is dan van buiten? Zo mag u de A-klasse kwalificeren. Hij is weliswaar korter dan menige kleine auto, maar dankzij het sandwichconcept is in het interieur voldoende ruimte voor een uitstapje met het hele gezin. In een handomdraai maakt u van de vijfpersoons-Limousine een éénpersoons mini-verhuiswagen.

De nieuwe norm

De compacte buitenmaten maken van de A-klasse een flexibele stadswagen. In het interieur ontpopt hij zich als een waar ruimtewonder. Daar komt geen goocheltruc bij aan te pas, maar het sandwichconcept met de nieuwe ruimtebenutting: „de aggregaten onder, de passagiers boven”. Want hoewel de A-klasse veel korter is dan een Limousine uit de middenklasse, is de interieurlengte van hetzelfde niveau. De verhouding tussen exterieur- en interieurlengte is wederom een bewijs voor de economische ruimtebenutting in de A-klasse: de bagage ruimte meggerekend, kunt u beschikken over 70 procent van de carrosserielengte. Daarmee overtreft de A-klasse zelfs de meeste mini-vans. Als u de achterbank en de als extra leverbare, uitneembare rechter voorstoel verwijdert, kunt u zelfs 2,57 meter lange voorwerpen vervoeren. En dankzij het ontbreken van de mildentunnel is het instappen en doorschuiven aanzienlijk gemakkelijker dan tot nu toe gebruikelijk.



„Ik pak mijn A-klasse.” Voor de wekelijkse boodschappen, voor een vakantie met 2'n tweeën, voor een picknick met 2'n viereën, voor de verhuizing van een éénpersoons huishouden...



Hoe reist u bij voorkeur? Met vijf personen, vier koffers en een driewieler? Of met vier personen, vijf koffers en drie vouwfietzen? Of met twee personen, twee koffers en twee mountainbikes? Alleen de achterbank van de A-klasse biedt u al 36 variatiemogelijkheden. U kunt de zitplaatsen gemakkelijk verschuiven, omklappen of zelfs helemaal verwijderen.

Bestuurdersstoel

De sleutel tot de eindeloze variatiemogelijkheden van de A-klasse wordt gevormd door het unieke ruimteconcept met zijn volledig vlakke vloer en innovatieve zitplaatsen. Alleen al de bestuurdersstoel is 262 mm in langsrichting verstelbaar. De hoogte van de stoel is 57 mm te verstellen, al naargelang uw lichaamsgrootte. Ook de hoofdsteun is in de hoogte 80 mm verstelbaar.

Achterbank

36 Posities achterin. Dat klinkt ongelooflijk, maar is heel eenvoudig: men neemt een variabele, 1/3-2/3 deelbare achterbank. En met enkele handelingen verandert u de vijfpersoons Limousine in een vrijetijdswagen met plaats voor twee fietsen of in een mini-verhuurwagen voor de verhuizing van een éénpersoons huishouden. U kunt de beide delen van de achterbank onafhankelijk van elkaar



variëren: de achterzitplaatsen kunt u zelfs apart of tegelijk traploos over een lengte van 111 mm verstellen. Zo krijgt u een nog variabelere ruimte-eindeling met meer plaats voor uw bagage. Ook de rugleuningen achterin zijn in drie standen verstelbaar: 24°, 18° en 12°. U kunt de rechter- of linkerleuning of beide tegelijk neer-

klappen. Daardoor kunt u grotere voorwerpen in de bagageruimte vervoeren. Praktisch is ook de zogenaamde „package“-stand, als u bijvoorbeeld iets moet vervoeren, maar wel de stoelen op de terugweg nodig hebt. De stoeldekken kunt u eenvoudig samenklappen en nagenoeg loodrecht achter de rugleuning van de voorstoelen





Variabiliteit in de A-klasse: ofwel hoe u van een vijfpersoons auto in een handomdraai een eenpersoons auto maakt.



plaatsen. Zo wordt de bagageruimte ten opzichte van de normale opstelling met zo'n 150 procent vergroot. U kunt ook de achterstoelen moeiteloos verwijderen: de 1/3-zitplaats bijvoorbeeld weegt slechts 17,5 kilogram.

Uitneembare voorpassagiersstoel

Met de als extra leverbare uitneembare voorpassagiersstoel kunt u de A-klasse moeiteloos omtoveren tot een eenpersoonsauto. Dankzij een nieuwe aluminium constructie weegt deze in hoogte verstelbare voorpassagiersstoel slechts 15 kilogram.

Laadvolume

De A-klasse kan heel wat verstouwen: al naargelang de positie van de stoelen heeft het achtercompartiment een volume van 390 tot 1340 liter. Als eenpersoons-

auto bedraagt het laadvolume zelfs 1740 liter. Als u met z'n vieren onderweg bent en de 1/3-zitplaats eruit neemt, is er plaats voor vier grote en twee kleinere koffers alsmede een kledingzak. Zijn er drie zitplaatsen bezet, dan kunt u vijf grote koffers, drie kleinere koffers en een kledingzak meenemen. De grote achterklep en de lage laadbremmel van slechts 505 mm vergemakkelijken het laden. De bevestigingsogen zorgen ervoor dat uw bagage veilig verankerd kan worden. Nog een truc om ruimte te creëren: met de standaard bandenreparatieset TIREFIT kunt u de ruimte voor het reservewiel gebruiken als extra, afgesloten bagageruimte. Als extra leveren wij zonder meerprijs een reservewiel in plaats van TIREFIT, dat 40 liter volume in de bagageruimte in beslag



neemt. Zelfs onder de stoelen is plaats voor de als extra leverbare opbergboxen (standaard bij de Elegance).

Accessoires

Tot de accessoires behoort een praktische interieurdrager, waarmee u twee fietsen veilig in de A-klasse kunt vervoeren. Dak- en achterklepdragers zijn uiteraard ook in het accessoiresprogramma opgenomen.



Met de als extra leverbare bagagenetten kan veel eenvoudig en veilig worden opgeborgen.



De groten tegen de kleinen: heel oneerlijk maar voor de A-klasse geen probleem. Wij lieten hem frontaal tegen de E-klasse botsen. Daarbij werd de passagierskooi minimaal vervormd en bleven de dummies ongedeerd. Het unieke veiligheidsconcept en de omvangrijke veiligheidsuitrusting zorgen voor de bescherming die kenmerkend is voor Mercedes-Benz.

Sandwichconcept

Om het op te kunnen nemen tegen de veiligheidsstandaard van de E-klasse Limousine, moesten onze ingenieurs een volledig nieuw carrosserie- en veiligheidsprincipe ontwikkelen. Die oplossing heette „sandwichconcept“. In principe hebben auto's met een kort front bij een botsing niet veel mogelijkheden om de energie te

absorberen. Daarom werden bij de A-klasse alle aggregaten die bij een frontale botsing het vervormingsproces kunnen belemmeren, uit de weg geruimd: de motor en de versnellingsbak bewegen bij een frontale botsing niet in de richting van het inzittendencompartiment, maar schuiven eenvoudigweg langs de schuin lopende vloer onder de pedalen door naar

beneden, zonder de inzittenden in gevaar te brengen. De volledig vlakke vloer van de pedalen tot de achterbumper scheidt het inzittendencompartiment van de daaronder liggende aggregatenruimte, waar de achteras, de tank, de accu, de zekeringskast en het uitlaatsysteem zich bevinden. Deze opstelling resulteerde in een verhoogde zitpositie: u zit ongeveer 20 cm hoger dan bij conventioneel gebouwde personenwagens en bevindt u daardoor boven de

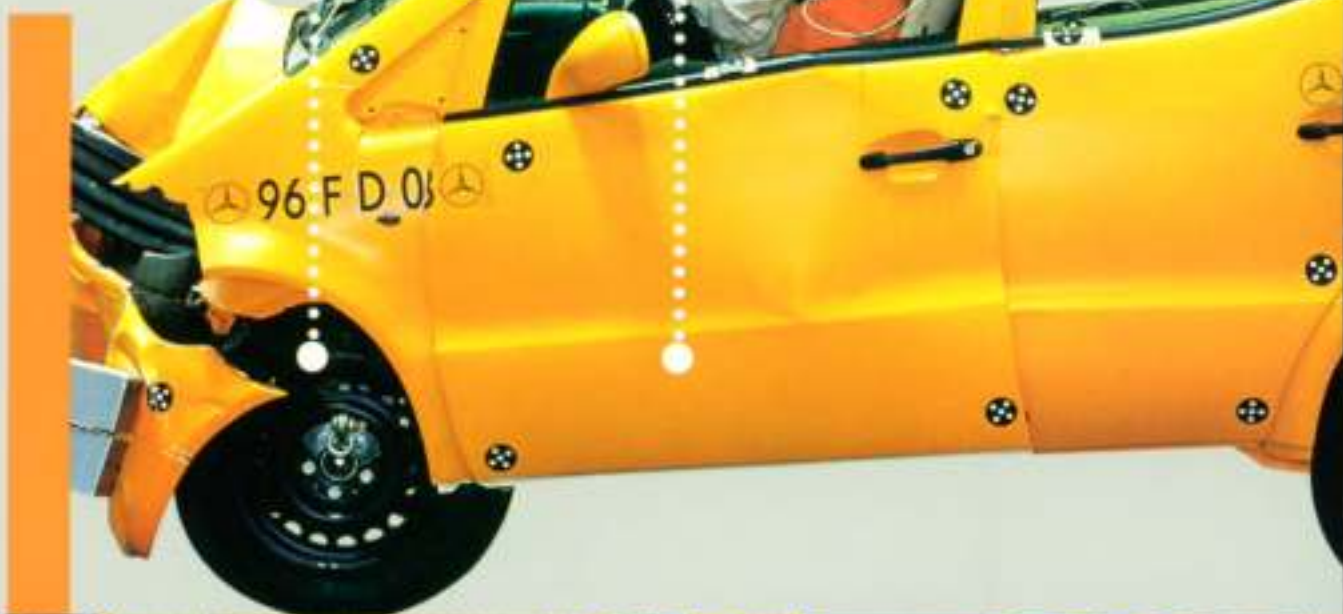

kritische zone bij een aanrijding van oprij. De A-klasse voldoet niet alleen aan de toekomstige Europese norm voor frontale botsingen, maar ook aan de strengste Amerikaanse voorschriften bij een botsing van oprij.

Veiligheidschassis

Een ander voordeel van het sandwichconcept blijkt uit de nieuw ontwikkelde bodemconstructie van de A-klasse. Deze bestaat uit een ladder-vormig staal van langs- en dwarsdragers van hoogwaardig staalplaat, dat aan de bodemplaat is vastgelast. Zo wordt een grote stabiliteit van de carrosserie gerealiseerd.

Gordel- en airbagsystemen

Bij een botsing blazen de standaard full-size airbags respectie-



velijk de sidebags voor de bestuurder en de voorpassagier zich in enkele milliseconden op. De zitplaats van de voorpassagier is voorzien van een stoelbezettingssensator. Als de stoel ontzet is, wordt voorkomen dat de betreffende airbag en sidebag worden geactiveerd. Dat reduceert de reparatiekosten. En als er zich op deze stoel een speciaal Reboard-kinderzitje uit het Mercedes-Benz accessoiresprogramma bevindt, wordt de airbag uitgeschakeld. De sidebag en gordelspanner worden daarentegen geactiveerd. Een ingenieus gordelsysteem met gordelspanners bij de voorzitplaatsen en de buitenste zitplaatsen achterin alsmede in hoogte verstelbare hoofdsteunen op alle vijf zitplaatsen behoren tot de standaarduitrusting van de A-klasse. De gordels van de voorzitplaatsen zijn in hoogte verstelbaar en bovendien voorzien van gordelkrachtbegrenzers.



Onze jongste Mercedes moest het een en ander ondergaan: de A-klasse doorstond ruim 50 botsproeven in een ontwikkelingsperiode van 32 maanden.

Een onderdeel van het inventieve veiligheidssysteem in de A-klasse: de standaard airbags en sidebags alsmede het innovatieve sandwichconcept.



ABS, ASR

Kenmerkend voor Mercedes-Benz zijn ook de rijveiligheidssystemen, zoals het standaard ABS. Als extra rusten wij uw A-klasse met elektronisch werkende systemen uit die u anders alleen in grote limousines aantreft: ASR zorgt bijvoorbeeld bij het wegglijden en op een gladde ondergrond voor optimale tractie. Als één of beide aangedreven wielen doordraaien, worden ze afgeremd. Daarnaast wordt, indien noodzakelijk, gas teruggenomen.

Kinderzitjes

Twee in de achterbank geïntegreerde, opklapbare kindersitjes zijn als extra leverbaar. Naast het Reboard-kinderzitje bevat het accessoiresprogramma een wereldprimeur: het schooltas-kinderzitje „Ricky“. Kinderen van 5 tot 12 jaar zitten daardoor niet alleen hoger maar ook veiliger. Dit alternatieve zitje is ook te gebruiken als leuke schooltas. De tas wordt eenvoudigweg op de achterbank gelegd en daar bevestigd.



Zitten, gordel omdoen en op naar school. Dit veiligheidssitje „Ricky“ is tegelijkertijd een schooltas.



De „soundcheck“ bewijst het: als de deur met de typische Mercedes-klik in het slot valt, hoort men al dat de A-klasse de Ster op de grille verdient. Ook in het interieur merkt u snel in welke auto u zit: van de verhoogde zitpositie tot de centrale vergrendeling zorgt elk detail ervoor, dat u optimaal van het rijden kunt genieten.

Verhoogde zitpositie

Dankzij het sandwichconcept kunt u comfortabel en zonder te bukken in- en uitstappen. Door de hoge zitpositie heeft u ook een beter uitzicht. Het ruime overzicht vergemakkelijkt het wisselen van rijstrook, het inparkeren en het manoeuvreren. En met de standaard stuurbevestiging is het parkeren een fluitje van een cent.



Cockpit

Minder is meer: pas als u de contactsleutel omdraait worden de wijzers en meters in het dashboard verlicht. Maar dan wel helder en duidelijk. De transparante wijzers tonen alleen hun gekleurde uiteinden. Zo blijft het zicht vrij op het multi-info-display, dat informatie verstrekt over de buitentemperatuur, de tijd alsmede het Actieve Service Systeem ASSYST.

Ergonomie

Door ons in het ergonomie-laboratorium getest: alle schakelaars en bedieningselementen bevinden zich in de A-klasse onder direct handbereik. De beide elektrische zijruitopeners worden bediend via schakelaars tussen de voorstoelen. Zijruitopeners op alle vier de ruiten met snelbediening zijn als extra leverbaar (standaard bij de Elegance). De zithoogteverstelling van de bestuurdersstoel behoort tot de standaarduitrusting, het in hoogte verstelbare stuurwiel is als extra leverbaar (standaard bij de Avantgarde en de Elegance).

Vario-armsteun

Niet alleen comfortabel, maar ook multifunctioneel is de variabele armsteun uit het accessoiresprogramma. Daarin kunt u allerlei spulletjes, drankjes en/of wegenkaarten opbergen. De vario-armsteun wordt met behulp van koelelementen zelfs een koelflex. En met een stevige riem kunt u deze mini-A-klasse zelfs dragen.

Klimaatbeheersing

Hoe de temperatuur buiten ook is, in de A-klasse is deze altijd goed. Het verwarmings- en ventilatie-

systeem met recirculatieschakeling, stof- en pollenfilter behoort uiteraard tot de standaarduitrusting. Ook het standaard warmtewerende glas zorgt voor een aangename atmosfeer. Als extra zijn hosendieën, verwarmde voorzitplaatsen leverbaar. Uw redding als het u te heet wordt: de als extra leverbare nieuw ontwikkelde airconditioning met actief koolstoffilter. Deze is bij het koolen uitermate zuinig in verbruik.



Nog een klein ruimtewonder: de vario-armsteun met plaats voor al uw spulletjes.





Lamellen schuifdak

Als u van frisse lucht nooit genoeg krijgt, is als extra een lamellen schuifdak leverbaar. Met één druk op de knop schuiven de stalen lamellen over elkaar heen. Door deze intelligente techniek kan het dak circa 60 procent verder worden geopend dan conventionele schuifdaken. Bij het openen blijft de voorste lamel omhoog staan en dient zo als windgeleider. U kunt de lamellen ook in elke gewenste tussenpositie openen.

Centrale vergrendeling

Alle deuren kunnen met de schakelaar op het dashboard van de standaard centrale vergrendeling snel van binnenuit worden ver- of ontgrendeld. Ook de contactleutel bevat intelligente techniek: één druk op de knop en de radiografische afstandsbediening (standaard voor de Elegance en Avantgarde, als extra voor de Classic) ontgrendelt alleen de bestuurdersdeur en de tankdop. Nog een druk op de knop en alle deuren en de achterklep worden ontgrendeld. Als ze niet binnen 40 seconden worden geopend, sluit het systeem alle deuren weer automatisch af.

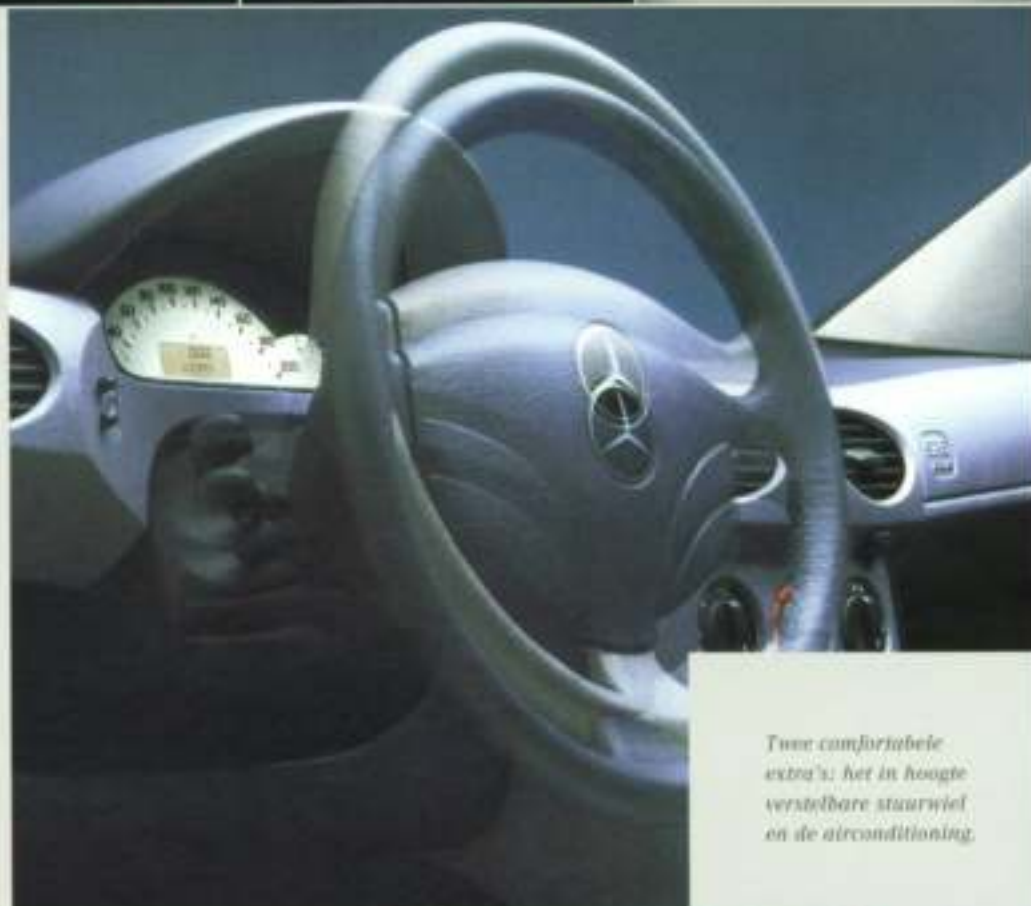

Twee comfortabele extra's: het in hoogte verstelbare stuurwiel en de airconditioning.



In ons laboratorium testen wij ook al voor de toekomst. In de A-klasse is dankzij het sandwichconcept al ruimte voor energie-opslagreservoirs van alternatieve aandrijvingen zoals de waterstoftank voor de brandstofcelauto. Nu laten wij met lichtgewicht constructies en nieuwe spuitprocédés zien dat ecologie en economie uitstekend samengaan.

Lichtgewicht constructies

Om een optimale balans tussen zuinigheid, milieuvriendelijkheid en gewicht te bereiken, hebben wij de A-klasse „op diesel“ gezet, met een grondstoffenmix die naast staal ook uit aluminium, magnesium en kunststof bestaat, konden we ten opzichte van de conventionele bouwwijze met staal veel gewicht besparen. Het aandeel grondstoffen voor de lichtgewicht constructie bedraagt 25 procent van het totale gewicht.

Reparatievriendelijk

Bij het gebruik van kunststof voor de voorspatborden hadden onze ingenieurs niet alleen een gewichtsbesparing voor ogen. In het geval van een kleine schade veroorzaakt door bijvoorbeeld het raken van een geparkeerde auto vervormt dit spatschoem meestal heel weinig en neemt daarna automatisch de oorspronkelijke vorm weer aan.



Een stuk natuur in de A-klasse: in de zitplaatsen bevinden zich grondstoffen uit de natuur, zoals kokosvezels.

Service-intervallen

Het Actieve Service System ASSYST baseert zich niet alleen op de kilometerstand maar ook op de daadwerkelijke belasting van de motor. Daardoor kunnen de service-intervallen van 15.000 naar 30.000 kilometer worden verlengd (bij de dieselmotoren zelfs tot 40.000 kilometer). Anders gezegd: de onderhoudskosten worden met 30 procent verminderd. Als de volgende onderhoudsbeurt noodzakelijk is, ziet u op het display in het



„Pulver-slurry“: het nieuwe lakprocédé is nagenoeg vrij van oplosmiddelen.

dashboard een schroevendraaier-symbool oplichten.

Lakken zonder oplosmiddelen

Achter het fraaie uiterlijk van de A-klasse gaat een wereldwijd uniek lakprocédé schuil. Dankzij het van een organische laag voor-

ziene staalplaat is geen conservering van de hofle ruimtes van de carrosserie nodig. Na de anti-corrosiebescherming en het opbrengen van twee laklagen op waterbasis wordt een blanke lak - die nagenoeg vrij is van oplosmiddelen - opgebracht, genaamd „pulver-slurry“-lak. In combinatie met een nieuw lakprocédé wordt het lakverbruik met zo'n 20 procent gereduceerd.

Recycling

Om zoveel mogelijk grondstoffen zo efficiënt mogelijk te kunnen recycleren, werd het aantal materiaalsoorten gereduceerd: 86 procent van alle thermoplastische kunststoffen van de A-klasse bestaat uit slechts vijf verschillende kunststoffen. Opdat de kringloop zo vroeg mogelijk in beweging wordt gezet, worden al 19 componenten - met een totaalgewicht van 12 kilogram - vervaardigd uit hergebruikte kunststoffen.



Het instrumentenpaneel, één van de 19 componenten die bestemd is voor de productie van hergebruikte kunststoffen.



Planen die samen rook het
milieu: de emissiewaarden
van de A-klasse liggen ver
onder de momenteel geldende
Europese normen.



De symbolen in de
A-klasse zelden oplichten.
De lage verbruikswaarden
spreken voor zich.



Hier gaat een lampje branden
als een onderhoudsbeurt
nodig is. ASSIST merkt
de draadverbreking herstellend
aan de motor.

De exclusief voor de A-klasse ontwikkelde benzine- en dieselmotoren met de nieuwste inspuitechniek kregen een bijzondere plaats onder de motorkap: dwarsgeplaatst en onder een hoek van 59° naar voren gemonteerd. Schakelen kunt u zelf of dit aan de A-klasse overlaten. Een comfortabel alternatief is de versnellingsbak met automatische koppeling.

De A-klasse motoren

De ongewone afmetingen van de A-klasse vormen een echte uitdaging voor onze ingenieurs: in het kader van het veiligheidsconcept construeerden zij aandrijfunits die schuin, dwarsgeplaatst, onder de voetenruimte zijn gemonteerd. De naar de vloer onder de pedalen gekeerde zijde van de aandrijfunit is geconstrueerd als glijvlak. Daardoor kan de motor bij een frontale aanrijding onder de auto en het schutbord wegschuiven. Dankzij de nieuw ontwikkelde constructie uit aluminium zijn de benzinemotoren met een gewicht van slechts 89 respectievelijk 92 kilogram ruim 25 procent lichter dan vergelijkbare viercilinder motoren. Ook de dieselmotoren zijn aanzienlijk lichter. En geheel passend bij het ruimteconcept heeft de A-klasse voorwielaandrijving. Voor een nauwkeurige motorregeling zorgt de geavanceerde motorelektronica. Via een CAN-databus wordt op betrouwbare wijze de informatie van de andere systemen zoals de microcomputer van het ABS, de als extra leverbare automatische versnellingsbak en het combi-instrument verkregen.

Benzinemotoren

De A-klasse motoren bieden niet alleen innovatieve constructies maar ook veel rijplezier. Datervaart u in de stad maar ook op de snelweg. U heeft keuze uit de 1,4 liter A 140 met een vermogen



van 60 kW of de 1,6 liter A 160 met een vermogen van 75 kW. Beide viercilinder motoren bereiken hun hoge koppel al bij lage toerentallen. Bij de krachtige A 160 wordt 90 procent van het maximum koppel bij een toerental tussen 2200 en 5400 t/min. behaald.

Dieselmotoren

In 1998 presenteren wij weer een aantal noviteiten in de A-klasse: première: de turbodieselmotor met vierkleppen-techniek, turbocompressor en brandstofinspuiting volgens het „Common Rail“-principe met voorspuiting. U kunt kiezen uit de 44 kW sterke A 160 Turbodiesel (vanaf herfst 1998) of de vanaf het tweede kwartaal van



Een nieuwe generatie dieselmotoren werd mogelijk dankzij de aluminium constructie en de intelligente inspuitechniek.

1998 leverbare A 170 Turbodiesel met intercooler en een vermogen van 66 kW. Dankzij de nieuwe inspuitechniek behoort de A-klasse tot de zuinigste auto's ter wereld: met een verbruik van 4,7 liter/100 kilometer (volgens richtlijn 93/116/EU) hoeft de A 160 TD niet vaak naar de benzinepomp.

„Common Rail“-inspuitechniek

Dieselmotoren met directe insputing verbruiken ten opzichte van vergelijkbare voorkamer-dieselmotoren aanzienlijk minder brandstof. Normaal gesproken levert dit meer motorgeluid op en zijn de schadelijke uitlaatgasemissies hoger. De nieuwe dieselmotoren van de A-klasse hebben ook directe insputing. Maar dankzij de nieuw ontwikkelde „Common Rail“-techniek lopen ze net zo rustig als voorkamer motoren bij een even geringe uitstoot van stikstofoxyde.

Essentieel daarbij is de insputting van een zeer kleine hoeveelheid brandstof vóór de eigenlijke hoofdinsputting. Als gevolg van deze zogenaamde voorinsputting is het gelukt om de snelle druk- en temperatuurstijging in de verbrandingsruimte te reduceren. Deze zorgt bij conventionele, direct ingespoten motoren voor meer motorgeluid en een hoger aandeel stikstof in de uitlaatgassen. De voorinsputting is mogelijk dankzij een snel schakelende magneetklep in het inspuitsventiel van de verstuiver van elke cilinder die door de motorelektronica wordt aangestuurd. Elke injector is verbonden met een gemeenschappelijk drukkamer (Common Rail), waarin de brandstof met een druk tot 1350 bar wordt opgeslagen. Omdat de hoge druk gedurende de gehele inspuittijd constant blijft, kan de ingespoten minimale hoeveelheid brandstof in de verbrandingsruimte beter worden gemiddeld dan bij de conventionele inspuitsystemen.

Uitlaatgasemissies

De nieuwe A-klasse motoren voldoen niet alleen aan de geldende emissienormen. De uitstoot van koelwaterstof en stikstofdioxide ligt zelfs circa 40 procent onder de huidige Euro 2-richtlijn. Ook de nieuw ontwikkelde katalysatoren dragen bij tot de lage emissiewaarden van de A-klasse.

Vijfversnellingsbak

Ook de versnellingsbakken van de

A-klasse maken deel uit van het innovatieve veiligheidsconcept van de A-klasse. De nieuwe, standaard vijfversnellingsbak is heel gemakkelijk te schakelen.

Automatische koppeling

Als extra wordt de versnellingsbak met een automatische koppeling geleverd, hetgeen met name in de stad zijn nut bewijst. Bij het stop-and-go-verkeer bijvoorbeeld hoeft u bij het wegrijden en stop-



Met het nieuwe als extra leverbare automatische koppelingsysteem heeft uw linkervoet rust.

pen niet steeds de koppeling in te trappen. Als u uw voet van het gaspedaal neemt en de schakelhendel beweegt, wordt de koppeling automatisch door een elektromotor bediend. Daarbij „herkent“ de intelligente elektronica of u graag sportief snel of liever comfortabel schakelt. Bij het manoeuvreren helpt de „kruip“ functie: net als bij een volautomaat heeft de A-klasse in de eerste versnelling en achteruit kruipvoelingsen.



Eersteklas comfort: de automatische vijfversnellingsbak past zich exact aan uw rijstijl aan.

Automatische vijfversnellingsbak

Als extra is vanaf het tweede kwartaal van 1998 een automatische vijfversnellingsbak leverbaar. De pluspunten van deze automaat zijn het dynamische karakter en het uitzonderlijke comfort. Het schakelprogramma is bovendien afgestemd op een laag brandstofverbruik. De elektronische besturing signaleert of de auto bergaf gaat of een bocht neemt en kiest daarbij automatisch de juiste versnelling. Afhankelijk van hoe u het gaspedaal bedient, herkent de versnellingsbak uw persoonlijke rijstijl en past zich daarop exact aan. In combinatie met de automatische versnellingsbak is als extra een Tempomat leverbaar.



	CLASSIC	ELEGANCE	Avantgarde
Exterieur			
Buitenspiegels	zwart	Kleur van de auto	Kleur van de auto
Achterlichten	chromering	chromatisch	monochromatisch
Radsteurgreep	zwart	Kleur van de auto	alvorenkleurig
Velgen	staal, Ringsport design	chromaal, vijfspeaks design	lichtmetaal, vijfspeaks design
Randen	175/65 R 15	175/65 R 15	195/50 R 16
Bekleding van de stoffen	matzwart	Elegance design	Avantgarde design
Vloeringaanbedding	„Classic“ in spiegelstrichok	„Elegance“ in spiegelstrichok	„Avantgarde“ in spiegelstrichok
Sportonderstel			•
Deurgrepen	zwart	zwart met chromestrip	zwart
Interieur			
Opbergkassen		onder voorzitplaatsen	
Blauw handflinter			•
Dashbordpaneelen	effectieflak, 4 kleuren, afgestemd op kleur bekleding	effectieflak, 4 kleuren, afgestemd op kleur bekleding	effectieflak in licht bronsengrijs
Elektronische afritspijpen, eenvoudig		•	
Radgraaflicht afstandsbediening voor de centrale vergrendeling		•	•
Afdekking bagageruimte		•	•
Met leder bekled stuurwiel		•	•
Stuurwiel, in hoogte verstelbaar		•	•
Bekleding	Gent (4 kleuren), Brugge	Brussel (4 kleuren)	Rosendal, leder/ stok combinatie
Pompdoortansen		aan voorzitplaatsen	
Schakelhendel	chromaal, 4 kleuren, afgestemd op kleur bekleding	leder, 4 kleuren, afgestemd op kleur bekleding	leder in licht bronsengrijs
Deurbekleding	4 kleuren, afgestemd op kleur bekleding	4 kleuren, afgestemd op kleur bekleding	licht bronsengrijs
Wijzerplaat op tocht-instrument	zwart	zwart	roerokleuring



**Standaarduitrusting (selectie)**

Anti-Blotkeer-Systeem (ABS)	•
Buitenspiegels, links en rechts verwarmd, elektrisch verstellbaar, asfietstuch glas	•
Besluitingshaken (2 stuks) voor net in bagageruimte	•
Bekerhouder	•
Toeren teller	•
Bestuurdersstoel verstelbaar (hoogte en zitruimte)	•
3Ruitopeners, elektrisch, 2x, voor	•
Achterzitplaatsen (1/3-2/3 deelbaar, neerklapbaar, uitneembaar, ind. verstelbaar)	•
Full-size airbags voor de bestuurder en de voorpassagier	•
Vijfversnellingsbak	•
Gordels, voor in hoogte verstelbaar met gordelspanners en gordelkruisbeveiligers	•
Gordelspanners bij de buitenste achterzitplaatsen	•
Achterspreekwiel	•
Verwarming wiel stof- en pollenfilter alsmede recirculatieschakelaar	•
Verwarme achterspoel met tijdschakelaar	•
Kinderslot (achtersloten)	•
Munt-, pen- en kaarthouder in de klep van het handschoenenkastje	•
Midlampen en mistachterlicht	•
Radioantenne in de achterspoel inclusief radio- en hijsprekiersvoetbedrading	•
Open hoofdsteunen, 5x, in hoogte verstelbaar	•
Verwarme ruitensproeierkoppen	•
Stuurkrachtregeling	•
Sidelugs voor de bestuurder en de voorpassagier	•
Stoelbezetting- en kindersitzesensor op de voorpassagiersstoel	•
TRETT (handreparatiezet en elektrische luchtpompe), kruk, of naar keuze versniewiel	•
Tijds- en buiten temperatuur aanduiding in het combi-display	•
Besluitingsvoet in de bagageruimte	•
Warmtewerend glas	•
Onderhoudsysteem (ASSYST) met aanduiding in het combi-display	•
Managemanagementafklokking	•
Centrale vergrendeling met schakelaar in het interieur	•

Extra's (selectie)

Opbergbakken naar keuze onder de bestuurdersstoel/voorpassagiersstoel/achterbank	
Anti-dieftal-Begelling (AVB)	
Automatische vijfversnellingsbak (vanaf het 2 ^o kwartaal van 1998)	
Automatische koppeling	
Auto Pilot systeem (APS) (vanaf het 3 ^o kwartaal van 1998)	
Voorpassagiersstoel, in hoogte verstelbaar en uitneembaar	
Achterbank met 2 geïntegreerde kindersitjes	
Afdekking bagageruimte	
Airconditioning met actief kool- en stoffilter	
Lamellen schuifdak	
Lederen bekleding	
Metalliek lak	
Verwarme voorzitplaatsen	

Accessoires (selectie)

Dakdragers	
Fietsdrager voor in het interieur	
Schommel kindersitje	
Verstevigd armsteun achterin, uitneembaar	

Technische gegevens

	vanaf herfst 1998 ¹⁾		vanaf 2 ^e kwartaal 1998 ²⁾	
	A140	A160	A160	A170
			Turbodiesel 5.0	Turbodiesel 5.0
Cilinderaantal	4	4	4	4
Boring en slag (mm)	80/84,5	80/79,5	80/84	80/84
Cilinderinhoud (cm ³)	1397	1598	1689	1689
Max. vermogen in kW bij t/min. ³⁾	60/3000	75/3250	44/3600	66/4200
Max. koppel in Nm bij t/min. ³⁾	130/1750	150/4000	160/1500-2400	180/1600-1200
Compressieverhouding	11:1	11:1	19,5:1	19,5:1
Hoofdelheid motorolie bij olie- en filtervervanging (l)	4,5	4,5	5	5
Inhoud koelsysteem (l)	5	5	6	6
Dynamo (V/A)	13/90	13/90	13/90	13/90
Accu (Ah)	46	46	62	62
Max. snelheid ca. km/h	170	182	153	175
Bandenmaat	175/65 R 15	175/65 R 15	155/70 R 15	175/65 R 15
Brandstofverbruik in l/100 km ⁴⁾				
in de toelastwde kom	9,4	9,6	5,8	6,2
op de buitenweg	5,3	5,3	3,7	4,1
totaal	6,8	6,9	4,7	4,9
CO ₂ -emissie in g/km ⁵⁾	159	162	122	132
Inhoud brandstoftank (l)	54	54	54	54
waarvan reserve	8	8	8	8
Draaicirkel (m)	10,6	10,6	10,6	10,6
Eigengewicht (kg) ⁶⁾	1085	1095	1125	1140
Kentekengewicht in Nederland (kg)	985	995	1025	1040
Max. toelaatbaar totaalgewicht (kg)	1470	1480	1510	1525
Nuttig draagvermogen (kg)	460	460	460	460
Dakbelasting (kg)	100	100	100	100
Inhoud kofferruimte ⁷⁾				
(volgens VDA bij belading tot toevankant stoeplijning van achterbank resp. bestuursruimte in l)				
Normale indeling, 3 zitplaatsen achterin	390	390	390	390
1/3 deel uitgebouwd, 2 zitplaatsen achterin	650	650	650	650
2/3 deel uitgebouwd, 1 zitplaats achterin	780	780	780	780
1/2 en 2/3 deel in „package“-stand, geen zitplaatsen achterin	890	890	890	890
1/3 en 2/3 deel uitgebouwd, geen zitplaatsen achterin	1040	1040	1040	1040
1/2 en 2/3 deel uitgebouwd, geen zitplaatsen achterin, voorpassagiersruimte uitgebouwd (bij belading tot dakhoogte achterin, op de voorpassagiersruimte tot boordkant)	1740	1740	1740	1740

¹⁾ Gegeve volgens richtlijn 80/1261/EE.

²⁾ Gegeve volgens richtlijn 88/193/EE.

³⁾ Gegeve volgens richtlijn 93/116/EE.

⁴⁾ Gegeve volgens richtlijn 92/23/EE (rijkleur, brandstoftank voor 90 procent gevuld, een bestuurder 48 kg en bagage 7 kg). Het betreft de standaarduitvoering, omits uitrustingen en accessoires kunnen dit gewicht verhogen, waardoor het draagvermogen lager wordt.

⁵⁾ Met TIERCE.

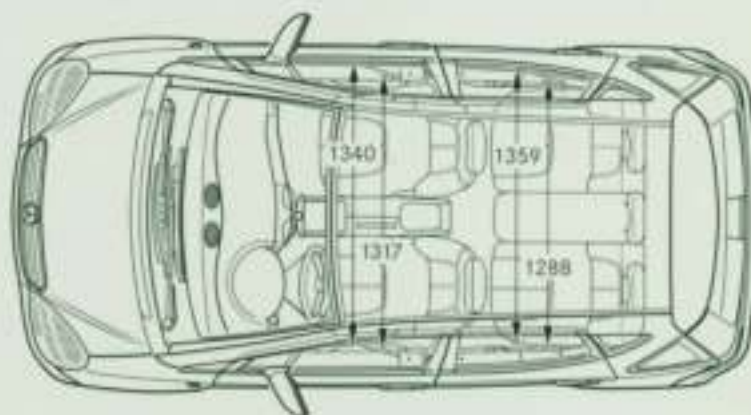
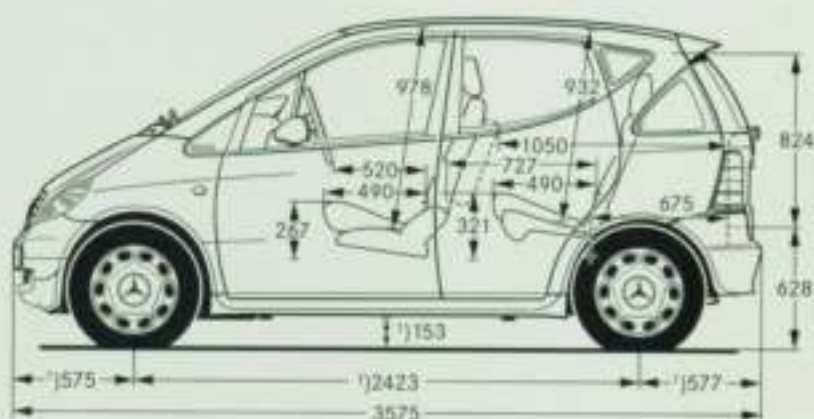
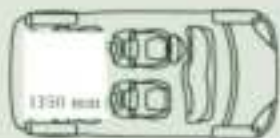
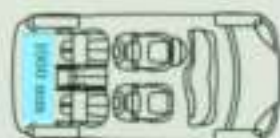
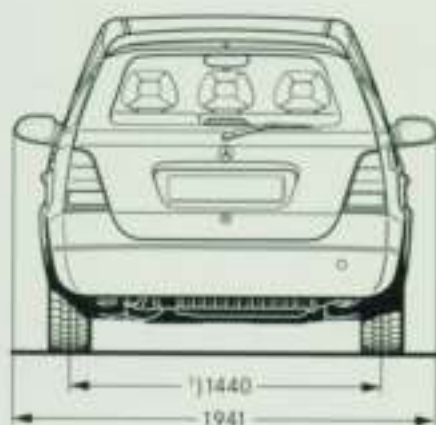

* Als extra leverbaar

** Maximale lengte inclusief overnameklemmen

Alle maten in mm. De maten in de afbeeldingen zijn getaxideerde waarden.

Zie geldende voorwaarden bij de standaardafmetingen en de optionele leveringen.

** Bij belasting met 3 personen van elk 68 kg.

Stelt u zich uw A-klasse eens voor: in diepzeeblaauw, oasegroen of één van de overige acht lakkleuren, die wij extra voor u hebben gemengd. Kleurige stoffdessins in de Classic en Elegance alsmede een leder/stofcombinatie vol effect in de Avantgarde creëren de juiste atmosfeer. En als extra kunt u het uzelf makkelijk maken op lederen bekleding.

Classic

Kleurcombinaties deuren en bekleding



708
Brugg

002
Gent blauwviolet

006
Gent petrol

007
Gent steenrood

008
Gent lesteengrijs

Elegance

Kleurcombinaties deuren en bekleding



402
Brussel blauwviolet

406
Brussel petrol

407
Brussel steenrood

408
Brussel lesteengrijs

Avantgarde

Kleurcombinaties deuren en bekleding



808
Rustvoren

Als u uw A-klasse nog meer wilt verfijnen:
als extra kunt u lederen bekleding
in de basiskleuren lesteengrijs, blauwviolet,
petrol of steenrood verkrijgen.

Leder

*niet verkrijgbaar
voor de Avantgarde



202
blauwviolet*

206
petrol*

207
steenrood*

208
lesteengrijs*

Standaardlakken



104
Vuurrood



101
Fluorviolet



200
Oceaanblauw



949
Cascadeblauw



133
Pruwit

Metallic lakken



403
Vulkaanrood



933
Diepzeblauw



282
Jungelgroen



193
Metallicgrijs



706
Houtzilver

Bekledingen		Lakken									
		Vuurrood	Fluorviolet	Cascadeblauw	Oceaanblauw	Pruwit	Vulkaanrood	Diepzeblauw	Jungelgroen	Metallicgrijs	Houtzilver
Classic	Gene*	Leisongrijs	•	•	•	•	•	•	•	•	•
		Blauwviolet	•	•	•	•	•	•	•	•	•
	Brugge	Pruwit	•	•	•	•	•	•	•	•	•
		Steinrood	•	•	•	•	•	•	•	•	•
Elegant	Brussel*	Leisongrijs/taalkoker	•	•	•	•	•	•	•	•	
		Leisongrijs	•	•	•	•	•	•	•	•	
	Binnenlam*	Blauwviolet	•	•	•	•	•	•	•	•	
		Pruwit	•	•	•	•	•	•	•	•	
Avantgarde	Binnenlam*	Steinrood	•	•	•	•	•	•	•	•	
		Leisongrijs	•	•	•	•	•	•	•	•	

• Aanbevolen combinatie

□ Mogelijke combinatie

• Minder aanbevolen combinatie

* Slechts als extra leverbaar

Inhoud vrijblijvend. Wijzigingen in specificaties en uitrustingen voorbehouden. De gegevens in deze brochure benaderen de werkelijkheid zoveel mogelijk. Tevens moeten de vermelde technische gegevens als voorlopig worden beschouwd. Ze komen overeen met de stand van zaken op het moment van redactiesluiting van deze uitgave (97175, stand 08/97). Deze brochure is een internationale uitgave. Derhalve kunnen de afbeeldingen en omschrijvingen afwijken van de in België en Nederland geldende standaard en leverbare uitvoeringen. Hiervoor verwijzen wij naar onze laatste prijslijst.

Deze brochure werd gedrukt op papier dat is vervaardigd van 100 procent chloorvrij gebleekt vezels.



De A-klasse van Mercedes-Benz. De Advanced Compact Car.

Wie de A-klasse bekijkt, ziet een geheel nieuw type auto. En toch verraaft het front zijn afkomst. Typisch Mercedes.

Zuiver een kwestie van vorm.

Onze ontwerpers hebben net zolang geëxperimenteerd met de geometrie en de techniek tot een geheel nieuwe Mercedes te voorschijn is gekomen. Tot de unieke vormgevingsskenmerken van de A-klasse behoren een korte motorkap, een hoog doorgetrokken voorruit, een naar achteren toe stijgende 'aiffelij', alsmede een bijna haaks staande achterraut. De clou: het wigvormige design zet zich voort tot in de driehoekige zijruiten.

In de A-klasse komt u ongetwijfeld niets tekort.

De 3,60 meter lange A-klasse heeft veel waar menige andere auto van dit formaat alleen maar van kan dromen. Vooral veel ruimte. Die werd gecreëerd door het sandwichconcept. Om te beginnen is het passagierscompartiment wat hoger geplaatst. Daardoor kan de onderbouw op een geheel andere wijze worden benut. Want veel van hetgeen wat zich tot dusver onder de motorkap bevond, is bij de A-klasse onder het passagierscompartiment geplaatst, zoals verschillende motorcomponenten en de accu. Deze 'aggregaten' zijn door een vlakke bodemplaat gescheiden van het daarboven liggende passagierscompartiment. Hierbij wordt het interieur van de A-klasse zo uitgekend benut, dat er in verhouding tot de exterieurlengte geen millimeter ruimte verloren gaat. Om precies te zijn: er is van de 3,60 meter 2,60 beschikbaar. Het nuttige interieurvolume komt daardoor praktisch overeen met de ruimte van een limousine van de grote middenklasse.

In de A-klasse rijdt u 'op niveau'.

Het sandwichconcept verschaft u bovendien een beter overzicht. Want u zit iets hoger dan normaal. En omdat u zich daardoor boven de kritieke aanrijdingszone bevindt, bent u ook bij een aanrijding van opzij beter beschermd.

Riant.

Hoe u het ruime interieur indeelt, beslist u zelf. Afhankelijk van uw wensen van dat moment kunt u de stoelen verschuiven, neerklappen en opklappen. Ook als de voorstoelen helemaal naar achteren worden geschoven, blijft er voor de achterpassagiers voldoende beenruimte over. Daarbij kan de A-klasse met slechts enkele handelingen worden veranderd in een mini-verhuiswagen. Standaard is een in de verhouding 2:1 gedeelde achterbank. Daarnaast kunt u de achterbank verwijderen - in delen of in z'n geheel. De vloer is geheel vlak. Daarom past er niet alleen een surfplank maar ook een boekenkast in. Wij kunnen het u ook in nuchtere cijfers vertellen: de kofferruimte heeft normalerwijze een volume van 350 liter. Als u de achterbank thuislaat, past er in de A-klasse 1.050 liter bagage. Met de als extra leverbare uitneembare rechter voorstoel gaat er nog meer in: het laadvolume bedraagt dan 1.700 liter.

De standaarduitvoering van de A-klasse omvat (onder andere):

- ABS
- Achterbank in twee delen (2:1) neerklaphaar, eenvoudig geheel te verwijderen
- Achterrautwischer met sproeier
- Airbag voor voorzitenden
- Bagageverankering d.m.v. 6 ringen
- Buitentemperatuurmeter
- Centrale vergrendeling
- Elektrisch bediende portiertinnen voor
- Elektrisch verwarmde en verstelbare buitenspiegels
- Gevarendriehoek
- Hoofdstoelen voor en achter
- In hoogte verstelbare koplampen
- Mistlampen
- Stoelbezettingssensor rechts vóór
- Stuurkrachtiging
- Toerenteller
- Veiligheids gordels in hoogte verstelbaar, met gordelspanners, voor ook met gordelkrachtbegrenzers
- Verwarming en ventilatie thermostatisch geregeld, met stoffilter
- Verwarme ruitensproeierkoppen
- Warmtewerend glas
- Zithoogte en zithoek verstelbaar (links voor)
- Zonwering met spiegels

Technische gegevens

	A 140	A 160	A 170 Turbodiesel (v.a. voorjaar 1998)	A170 Turbodiesel (v.a. herfst 1998)
Aantal cilinders	4	4	4	4
Max. vermogen				
in kW bij 1/min.	60/4000	75/5250	66/4200	44/3600
Max. koppel				
in Nm bij 1/min.	110/3800	150/4000	100/1600	160/1400
Max. snelheid				
(km/h)	169	181	176	154
Brandstofverbruik				
l/100 km*	ca. 6,5	ca. 6,9	ca. 4,9	ca. 4,5

* Gemiddelde waarden volgens EU-richtlijn 93/116/EU; voorlopige, berekende waarden.

Inhoud vrijblijvend. Wijzigingen in specificaties en uitrustingen voortbehouden. De gegevens in deze folder dienen als voorlopig te worden beschouwd en benaderen de werkelijkheid zoveel mogelijk. Zij komen overeen met de stand van zaken op het moment van redactiestuuring van dit drukwerk (96590, stand 12/96).



Mercedes-Benz

Mercedes-Benz Nederland B.V.
Beunroweg 25, 3542 AD Utrecht, tel. 010-2479911



De A-klasse Lines - **Classic**, **Elegance** & **Avantgarde**.

De teksten en foto's in deze reclame-
uitingen zijn niet meer actueel.

Naast technische modificaties is ook gekozen voor aan-
passingen aan het onderstel.

Bovendien wordt in de toekomst standaard op alle modellen
van de A-klasse het Electronic Stability Program ESP
gemonteerd.

Daimler-Benz AG



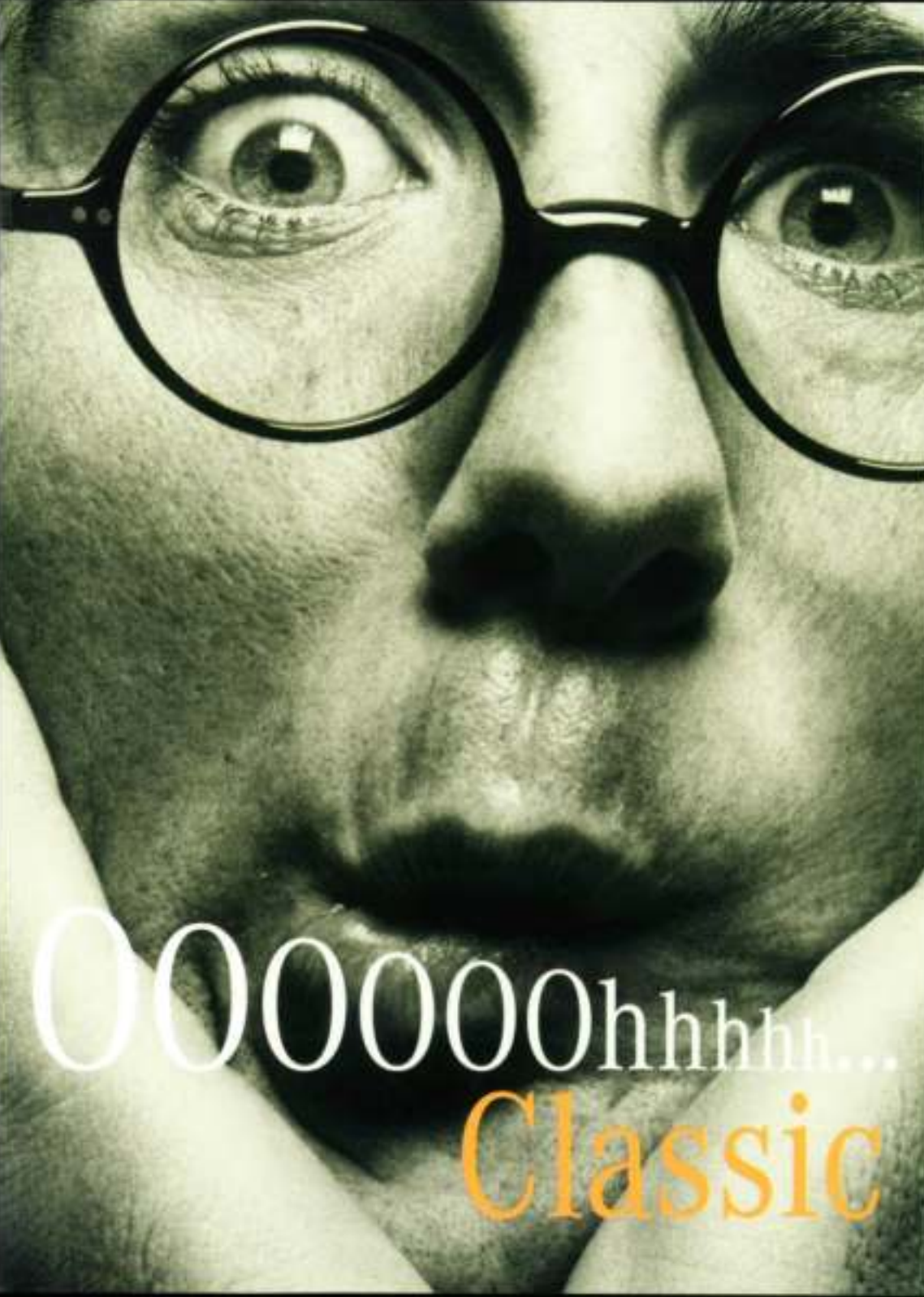

000000hhhhh...
Classic

Als u deze auto ziet, herkent u het principe van de Classic-Line al op het eerste gezicht. Decent maar geenszins onopvallend toont deze uitvoering van de A-klasse aan, hoe Mercedes-Benz de klassieke auto van de toekomst ziet. Fraaie eenvoud zet de toon, stemmig tot in het detail: de



*Uw eigen klassieker:
in de A-klasse Classic
heeft uw smaak
de hoofdrol gekregen.*

radiateurgrill, de buitenspiegels, de deurgrepen en de bekledingen van de stijlen zijn uitgevoerd in tijdloos zwart. Hoe de A-klasse er van binnen uitziet, bepaalt u: voor het interieur worden vijf smaakvolle dessins aangeboden. En geheel naar uw wens geven wij de dashboardpanelen, de deurbekledingen en de schakelhandle de passende outfit.



*Een nieuw gezicht:
met zwarte radiatorsgrill.*

*Classic wielen
met merksymbool.*

*Zwart:
de buitenspiegels.*

*Matzwart: de bekleding
van de stoffen.*

*Karakteristiek: de achter-
lichten van de Classic.*

„...zoiets
bestaat toch
niet!”

*Passend bij het dash-
board en de zitplaatsen:
de deurbekleding.*



*Zo zou uw dashboard
eruit kunnen zien.*



*Harmonisch tot in detail:
schakelmanchet, dash-
boardpanelen en bekledin-
gen van de zitplaatsen
zijn ton-sur-ton op elkaar
afgestemd.*

*Slechts één van de vijf mogelijk-
heden om in de A-klasse
Classic te zitten, bijvoorbeed
in Gent steenrood.*



Classic dessin

Interieurkleuren



Bruge



Gent lesteengrijs



Gent violet



Gent steenzand



Gent petrol

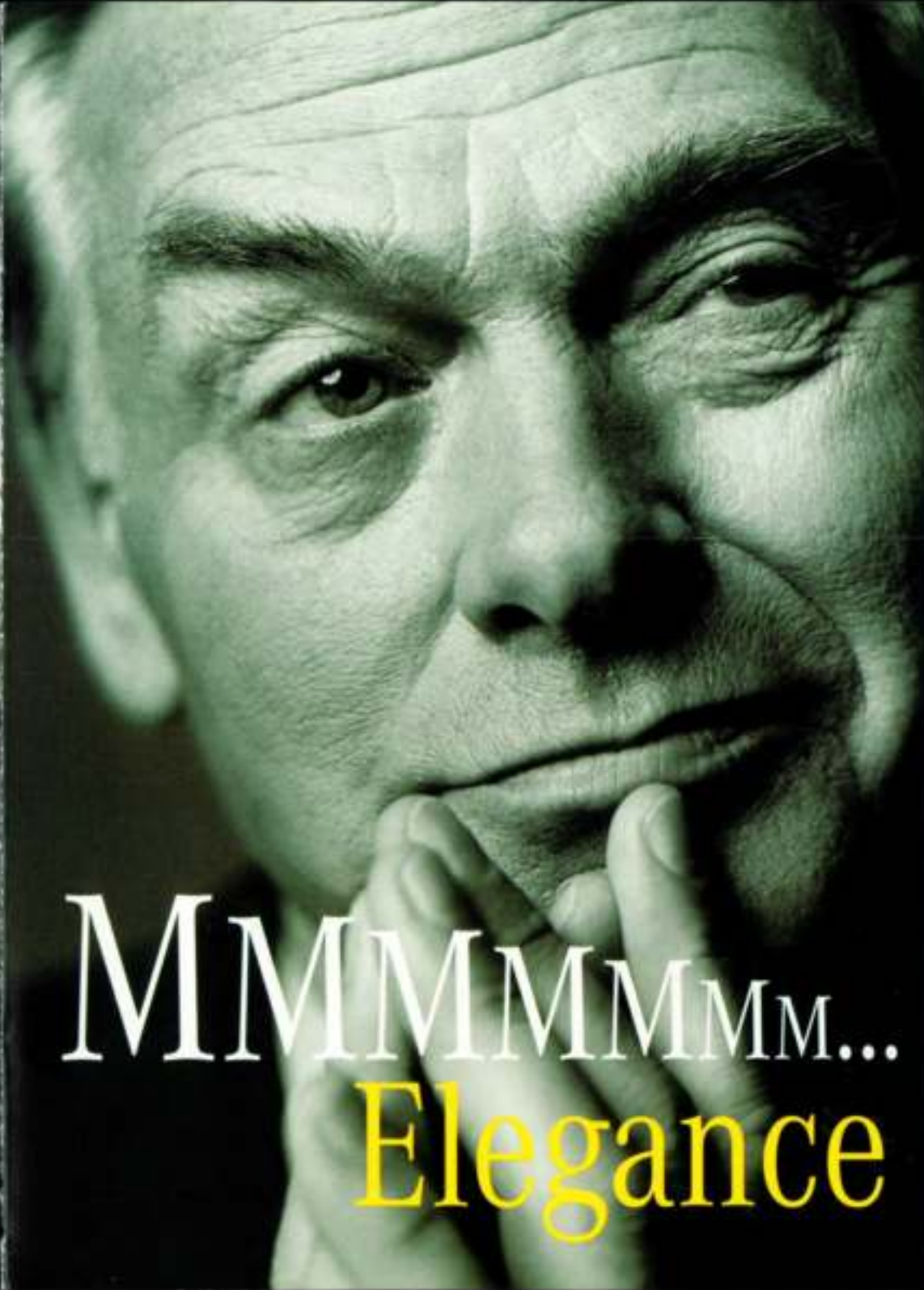

MMMMMM... Elegance

Met een lengte van nog geen 3,60 meter is de A-klasse wellicht de 'kortste Limousine ter wereld'. Dat een manier van leven echter geen kwestie is van formaat, bewijst de A-klasse Elegance op overduidelijke wijze: met dorpellijsten van gepolijst edelstaal, verchromde deurgrepen en een

*Een kwestie van stijl:
de A-klasse Elegance.*



met leder bekleed stuurwiel laat de nieuwe Ster zich van zijn haute-couture kant zien. De verstelbare stuurkolom, de centrale vergrendeling met afstandsbediening en extra's als opbergboxen onder de zitplaatsen maken het comfort in de auto volmaakt. En de A-klasse Elegance tot een partner, waarmee u zich maar al te graag laat zien.



*Exclusief voor de Avantgarde:
de zilverkleurige radiatorgrill.*

*Voor het contrast:
de zwarte deurgrepen.*

*Opvallen: de B-stijl
in Avantgarde-design.*

*Sportief: de 16 inch
lichtmetalen velgen.*

*Avantgarde pur sang:
één kleur, drie lichten.*

„...die laat ik
niet meer
los!”



*Tegen verblinding
door de zon:
het blauwe bandfilter.*



*Ter bescherming tegen
ongewenste blikken:
de afdekking van de
bagageruimte.*



*Sportwagen-geeling:
ivoorkleurige wijzerplaten.*



*Vast in de hand:
de schakelhandle
met lederen manchet
in licht leisteenrijfs.*



*Voor sportief rijden: het met
leder bekleed stuurwiel
met verstelbare stuurkolom.*



*De A-klasse voor de
broekzak: de contact-
sleutel met afstands-
bediening.*



USOC TLOS BENZ · MERCEDES BENZ · MERCEDES

USOC TLOS BENZ · MERCEDES BENZ · MERCEDES

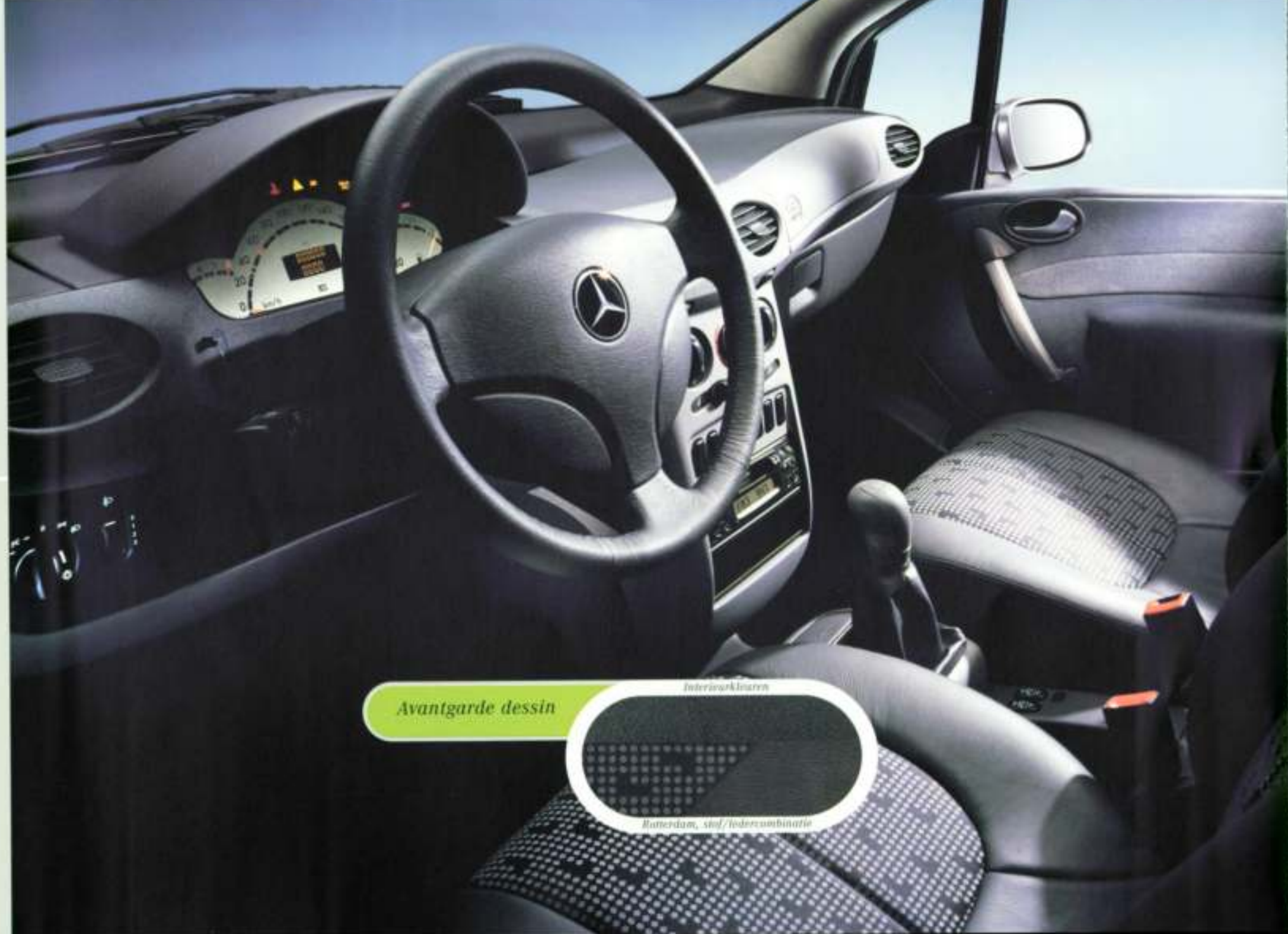

Avantgarde dessin

Interieurkluizen

Batterdam, stof/ledecombinatie

	Classic	Elegance	Avantgarde
Exterieur			
Buitenspiegels	zwart	kleur van de auto	kleur van de auto
Achterlichten	brakleurig	lichtchromatisch	monochromatisch
Radiatorgrijs	zwart	kleur van de auto	zilverkleurig gespoet
Velgen	staal, 10-spaaks design	lichtmetaal, vijfpaaks design	lichtmetaal, vijfpaaks design
Randen	175/65 R 15	175/65 R 15	195/50 R 16
Bekledingen van de stoffen	matzwart	Elegance-design	Avantgarde-design
Uitvoeringsomleiding	„Classic“ in spiegeldriehoek	„Elegance“ in spiegeldriehoek	„Avantgarde“ in spiegeldriehoek
Deurgrepen	zwart	zwart met chromostrip	zwart
Interieur			
Ophangboom (2)	-	onder voorzitplaatsen	-
Randfilter	-	-	kleur
Dashboordpanelen	softlak, 4 kleuren, afgestemd op kleur bekleding	softlak, 4 kleuren, afgestemd op kleur bekleding	effect softlak licht leidsingrijs
Elektrische zijruitopeners, viervoudig	-	•	-
Afdekking bagageruimte	-	•	•
Met leder bekled stuurwiel	-	•	•
Met leder bekled schakelhendel	-	•	•
Bekleding	Geel (leidsingrijs, violet, petrol, steenrood) Brugge	Brussel (leidsingrijs, violet, petrol, steenrood)	Rotterdam (wit/leiderscombinatie)
Pompdoortansen	-	aan voorzitplaatsen	-
Schakelhendel	kunststof, 4 kleuren, afgestemd op kleur bekleding	leder, 4 kleuren, afgestemd op kleur bekleding	leder in licht leidsingrijs
Deurbekleding	4 kleuren, afgestemd op kleur bekleding	4 kleuren, afgestemd op kleur bekleding	licht leidsingrijs
Verstelbare stuurkolom	-	•	•
Centrale vergrendeling en afstandsbediening	-	•	•
Wijzerplaat	zwart	zwart	rookkleurig

Deze 10 lakkleuren zijn leverbaar:



De A-klasse van Mercedes-Benz.

De Advanced Compact Car.

Inhoud vrijgesteld. Prijzen zijn in specificaties en uitvoeringen voorbeelden. De gegevens in deze brochure betreffen de beschikbaarheid zoveel mogelijk. Tenzoveer de vermelde technische gegevens als voorlopig worden beschouwd. Zij kunnen overeen met de stand van zaken op het moment van publicatie van dit drukwerk (07/2015, stand 05/07). Deze brochure is een informatieve uitgave. Inzake kunnen de afbeeldingen en omschrijvingen afwijken van de in Nederland en België geldende standaard en leverbaar uitvoeringen. Hierover verwijzen wij naar onze laatste prijslijst. Deze brochure wordt gedrukt op papier dat wordt vervaardigd van 100 procent chlorovrij gebleekt vezel. Mercedes-Benz AG, Stuttgart, Duitsland. VPKW 470 - 1402 - 07-01/0037. Printed in Federal Republic of Germany/Ingeland en Koninkrijk der Nederlanden.



*Ton-sur-ton: de radiatorgrill
in de kleur van de auto.*

*Blikvanger: deurgreep
met chroomstrip.*

*Elegant: de 15 inch
lichtmetalen velgen.*

*De bekleding van de
stijlen in Elegance-design.*

*Kenmerkend voor de Elegance:
bichromatische achterlichten.*

„...het
antwoord
op mijn
vragen”



Een interieur met slijf: het stuurwiel en de schakelhandle zijn bekled met hoogwaardig lester. De verstelbare stuurkolom past zich exact aan uw zitpositie aan.



Alles wordt dankzij de afdekking van de bagageruimte op frate wijze afgeschermd.



Frisse lucht, met een druk op de knop: de elektrische raambediening voor en achter.



Uitnodigend: de deorpel-lijsten van edelstaal.

Nieuw design - nieuwe techniek. Met de radiografische afstandsbediening in de contact sleutel kunnen de sloten worden geopend.



Goed opgeborgen: in de beide opberghokken onder de voorzitplaatsen en in de pompadour-tassen is plaats voor wegkanten, frisdranken of de camera.



Elegance dessin

Interieurkleuren



Brussel petrol

Brussel leistengrijs

Brussel violet

Brussel steenrood



AAAAAAAhhh...
Avantgarde

De vaardigheid om visies te vertalen en hieraan expressie en karakter te verlenen, is onbetwist een reden waarom Mercedes-Benz haar tijd reeds meer dan honderd jaar ver vooruit is. De A-klasse Avantgarde laat opnieuw zien, dat achter de Ster ook altijd een forse dosis eigenzinnigheid

Om styling zijn tijd vooruit: de A-klasse Avantgarde.



en innovatiegeest schuil gaat. Het standaard sportonderstel, de lichtmetalen velgen en de brede banden zijn enkele van de uitzonderlijke features van de Avantgarde-Line. En de fraaie bekleding in stof/ledercombinatie creëert in het passagierscompartiment de passende ambiance.

AAAAAAAhhhh! De A-klasse...



Hier vindt u de tankdop.

U zult hem maar zelden hoeven te openen.



Als extra leveren wij uw A-klasse met vijfpaats lichtmetalen velgen.



Voor vlot rijden zonder door-slippende wielen.

Als extra is de Anti-doorSlip-Regeling leverbaar. ASR voorkomt dat de wielen op een glad wegdek en tijdens het accelereren doorlijpen. De wielen worden kort afgeremd en, indien nodig, wordt daarnaast het motorvermogen gereduceerd.

Een beter uitzicht!

In de A-klasse heeft u standaard een goed uitzicht dankzij de rchterspuitwisser.



De brede achterlichtunits hebben het typische Mercedes-design. Ze zien er fraai uit. U wordt door het achteropkomende verkeer snel gezien. De mistachterlampen zijn geïntegreerd in de achterlichten.



Hier vindt u geen reserveband, maar Tirefit.

Het moeizame vernisselen van banden kunt u vergeten. En de reserveband ook. In plaats daarvan is de A-klasse uitgerust met het bandafdichtmiddel Tirefit. Hiermee kunt u de defekte band snel repareren en tot aan de dichtstbijzijnde werkplaats rijden. Bovendien heeft u door Tirefit meer plaats in de koffer ruimte: u kunt 40 liter extra bagage meenemen. Als u toch liever een volwaardige reserveband wilt hebben, is die zonder meerprijs leverbaar.

En hier zijn we bij het einde aangekomen.

De hoog doorgetrokken achterzijde met de lage tildtempel rondt de vorm van de A-klasse op harmonische wijze af.



Riant.

Met een kofferruimtevolumen van 330 liter heeft de A-klasse heel wat voor op andere auto's uit deze categorie.

De A-klasse kan met slechts enkele handelingen worden veranderd in een mini-verhuissagen. Standard is een in de verhouding 2:1 gedeelde achterbank. Daarnaast kunt u de achterbank verwijderen - in delen of in z'n geheel. De vloer is geheel vlak. Daarom past er niet alleen een surfplank maar ook een boekenkast in. Wij kunnen het u ook in natuurlijke cijfers vertellen: als u de achterbank thuislaat, past er in de A-klasse 1.050 liter bagage. Met de als extra leverbare uitneembare rechter voorstoel gaat er nog meer in: het laadvolume bedraagt dan 1.700 liter.

Geen hinderlijk verschuiven.

Er zijn vier ringen in de laadruiimte aangebracht om de bagage vast te zetten.



JA *Nai* YES *Si* نعم
IGEN *Ja* はい *Si*
就是它! EVET Да
Oui...

*Het wiel. De auto. De pil. De broodrooster.
De fax. De spijkerbroek. De microchip.
De minirok. Bent u klaar voor een nieuwe
uitvinding?*





Hier kunt u heel wat opbergen.

Overal waar mogelijk, hebben wij ruimte gecreëerd. Bijvoorbeeld onder de stoelen van de bestuurder en de voorpassagier en onder de achterzittingen. Als extra kunnen daar opberghokken worden geplaatst.

In de A-klasse rijdt u 'op niveau'.

Het sandwichconcept verschaft u een beter overzicht. Want u zit iets hoger dan normaal. En omdat u zich daardoor boven de kritieke aanrijdingszone bevindt, bent u ook bij een aanrijding van opzij beter beschermd.



De gordel omdoen a.u.b.

De gordels in de A-klasse zijn in de hoogte verstelbaar, liggen comfortabel om het lichaam en beschermen u in het geval van een ongeval. Het geheel vormt een ingenieus gordelsysteem, dat elke Mercedes zo veilig maakt. Dierse behoren de gordelspanners met gordelkrachthebbers voor en de gordelspanners achterin.



Veiligheid voor iedereen!

In de A-klasse zijn vijf in hoogte verstelbare hoofdsteunen standaard. Een voor de bestuurder, een voor de voorpassagier en drie voor de achterpassagiers.

Vuurrood of sneeuwwit?

Duurtussen zijn er nog acht andere kleuren, die speciaal voor de A-Klasse werden uitgekozen.

floraviolet, cascadeblauw, oasegroen, vulkaanrood, diepzeeblauw, junglegroen, meteorgrijs en maanzilver.

Zuiver een kwestie van vorm.

Onze ontwerpers hebben het zolang geëxperimenteerd met de geometrie en de techniek tot een geheel nieuwe Mercedes te voor schijn is gekomen. Tot de unieke vormgevingen merken van de A-Klasse behoort een korte motorkap, een laag doorgetrokken voorruit, een naar voren toe stijgende 'liffelijin', alsomde een hoge linkv staande achtruit. De chaa het wigvormige deslpe, zet zich voort tot in de driehoekige zijruiten.



Oh alstublieft,

ik móet 'm
hebben.



*„Het kleine wonder“, „de mini-reus“,
„de mug en de olifant“, „de gebeurtenis
van de reus“, „de auto waarop men
heeft gewacht“. Wij noemen hem gewoon
de A-Klasse.*

Normaal
gesproken koop ik wel
een maatje
groter.

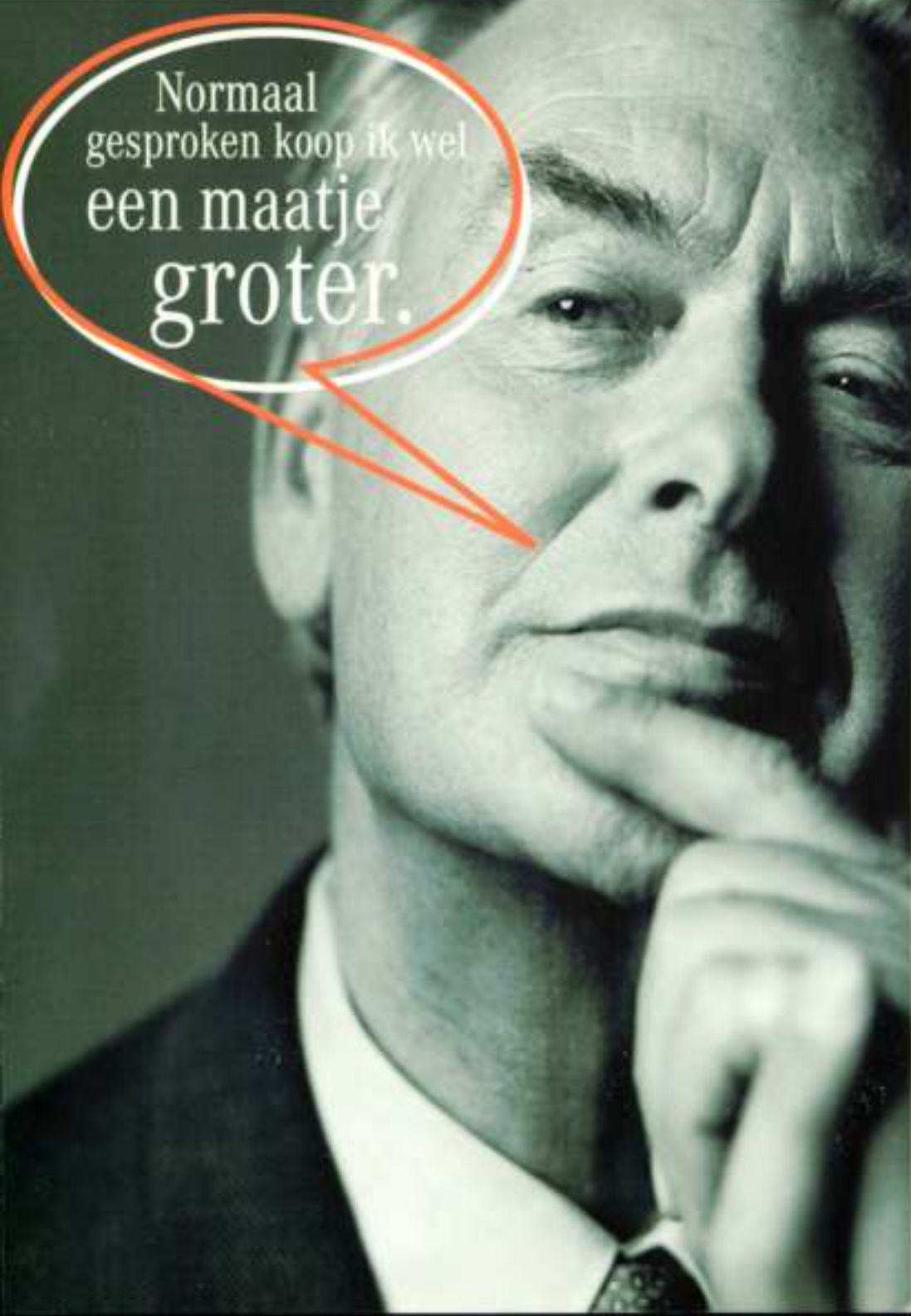

*Andere auto's die even veilig zijn, hebben
een veel langere neus. In de A-klasse bent
u van voor tot achter veilig.*



De zon, de maan en de sterren.

Als extra leveren wij de A-Klasse met een lamellen dak van staal. Als u zon wilt, drukt u gewoon op de knop boven u - en de lamellen schuiven over elkaar heen. Door deze uitstekende, ruimtebesparende techniek kan het dak bijzonder snel worden geopend. Zo wordt ook de achterbank een tegen de wind beschutte zonnebank.

Gemakkelijk instappen.

De deuren gaan gemakkelijk open, vallen met het voor Mercedes-Benz kenmerkende geluid weer dicht en sluiten perfect. Daarvoor zorgt de veiligheids techniek van Mercedes-Benz. Ook in het interieur hebben de ontwerpers aangenomen veel gevoel voor detail te hebben. De deurgrepen, de geïntegreerde luidsprekers en de opbergvakken zijn alle harmonisch op elkaar afgestemd.





Schakelen of laten schakelen.

Voor veel rijplezier. De schakelhandle in A-klasse design ligt goed in de hand. Daarnaast bodient u de exacte schakelende vijfversnellingsbak. Desgewenst is de A-klasse als extra ook leverbaar met de bijzonder comfortabele vijftraps automatische versnellingsbak of met een automatisch koppelingssysteem. Daarbij schakelt u zoofs normaal de versnellingen, echter zonder het koppelingspedaal in te hoeven trappen. Want dat regelt de A-klasse elektronisch. Hierdoor wordt niet alleen de slijtage verminderd, maar rijdt u ook bijzonder gemakkelijk door het drukke verkeer.



Zit hier iemand? De A-klasse weet het.

Als de stoel van de voorpassagier vrij is of daarop een Roboair kinderzitje is geplaatst, voorkomt de stoelbezettingssensor dat de rechter airbag wordt geactiveerd. Hierdoor wordt uw kind beschermd en worden reparatiekosten voorkomen.

	A 140	A 160	A 170 TurboDiesel (i.a. met 100)	A 170 TurboDiesel (i.a. met 90)
Afmetingen				
Lengte	3573 mm	3573 mm	3573 mm	3573 mm
Breedte	1719 mm	1719 mm	1719 mm	1719 mm
Hoogte	1403 mm	1403 mm	1403 mm	1403 mm

Technische gegevens

Aantal cilinders	4	4	4	4
Max. vermogen in kW (CV) / min.	60/4800	75/5200	66/4200	44/3600
Max. toerental in 1/min (1/min)	230/3000	250/4000	180/3000	240/3000
Max. aandrijf (kg/m ²)	309	301	176	174
Brandstofverbruik 1/100 km (lpg, *1) (l/100 km)	68,6,6	66,6,9	58,6,5	66,6,5

* Gemiddeld verbruik, bestrijkt alle waarden.



...op een dag...

*Stelt u zich eens voor... alles wat u zich
ervan had voorgesteld, komt uit...
...in vuurrood, sneeuwwit, diepzeblauw,
manniëver, oasegroen, vulkaanrood...*





*Die ogen, en dat gezicht, en dan dat uitdagende
glimlachje, deze body, dat figuur, uit de kluiten
gewassen en van achteren zeer verleidelijk...*

Meer zicht naar achteren.

De buitenspiegels van de A-klasse kennen zo goed als geen dode hoek. U ziet alles wat achter u gebeurt. Bovendien zijn ze elektrisch verstelbaar, en bij lage buitentemperaturen zijn ze verwarmd.



Meer comfort.

Niet vanzelfsprekend bij een auto van deze grootte: elektrisch bediende zijruitopeners zijn worden in de A-klasse standaard geleverd. En als extra ook achterin.

Wat u verder in een comfortabele Mercedes mag verwachten: een toerenteller en een buitentemperatuurmeter.

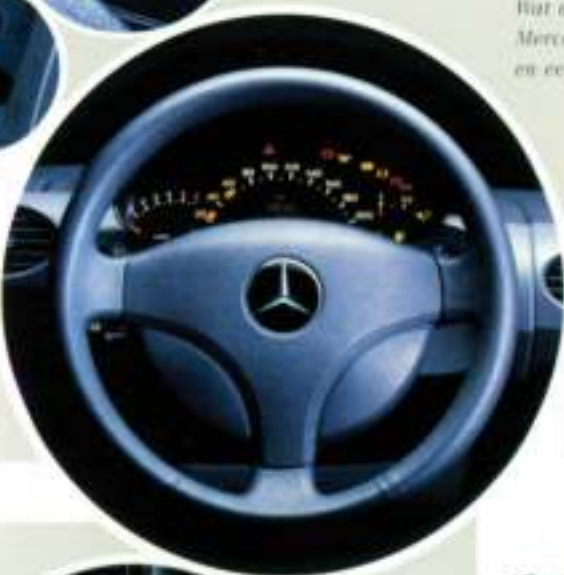

Achterover leunen en genieten. De middenconsole waarin de bediening van het ventilatie- en verwarmings-systeem evenals de als extra leverbare radio zijn geplaatst, is bijzonder overzichtelijk en gemakkelijk te bereiken.

Hier bepaalt u, waar u heen gaat.

Onder de fraaie bekleding van het driespaaks stuurwiel gaat een vervormbaar aluminium element schuil, dat in geval van nood vervormt. Voor de nodige veiligheid. En dankzij de standaard stuurbekerichting kost het inparkeren zeer weinig moeite.



Ook de auto heeft een nieuwe plaats, namelijk geheel onderin. Daar zit hij bijzonder veilig en is vanuit het interieur gemakkelijk toegankelijk.

Niet alleen een fraai accessoire.

Het nieuwe design van de contact sleutel is kenmerkend voor de nieuwe techniek. Want zonder deze sleutel werkt er niets. Zeker de motor niet. Want in de sleutel is een elektronische, geheime code ingesloten. Alleen als deze sleutel in het contactslot wordt gestoken, kan de motor worden gestart. Voor diegenen die een behoudelijke levenswijze leiden. Als extra kunnen deuren sloten met behulp van een radiografische afstandsbediening worden geopend en gesloten.



Hier is lucht voor uw veiligheid.

Standaard zijn de full-size airbags voor de bestuurder en de voorpassagier. Die krijgt u alleen te zien als het absoluut noodzakelijk is. Maar dan kunt u er ook op vertrouwen. Binnen enkele milliseconden worden ze opgeblazen en beschermen u bij een aanrijding.



How u het interieur aanleert, beslist u zelf. Afhankelijk van uw wensen van dat moment kunt u de stoelen verschuiven, neerklappen en opklappen. Ook als de voorstoelen helemaal naar achteren worden geschoven, blijft er voor de achterpassagiers voldoende beenruimte over.

In de A-klasse komt u ongetwijfeld niets tekort.

De 3,60 meter lange Mercedes heeft veel voor sommige andere auto's van dit formaat alleen maar van een dromen. Vooral veel ruimte. Die werd gecreëerd door het sandwichconcept. Om te beginnen hebben wij het passagierscompartiment wat hoger geplaatst. Daardoor kan de onderbouw op een geheel andere wijze worden benut. Want veel van het overige met zich tot dusver onder de motorkap bevond, is bij de A-klasse onder het passagierscompartiment geplaatst, zoals verschillende motorcomponenten en de accu. Deze 'aggregaten' zijn door een vlakke bodemplaat gescheiden van het daarboven liggende passagierscompartiment. Hierdoor wordt het interieur van de A-klasse zo uitnodigend breed, dat er in verhouding tot de exterieur lengte geen millimeter ruimte verloren gaat. Om precies te zijn: daar zijn van de 3,60 meter 2,60 beschikbaar. Het nuttige interieurvolume komt daardoor praktisch overeen met de ruimte van een limousine van de grote middenklasse.

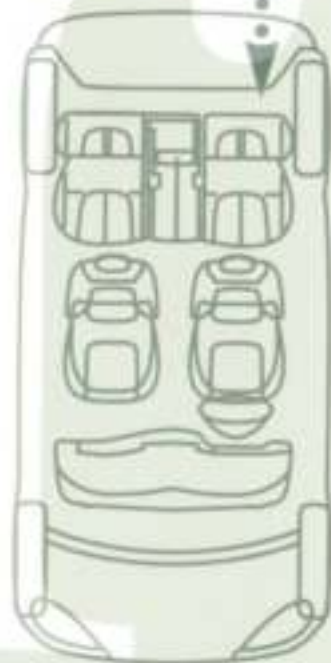

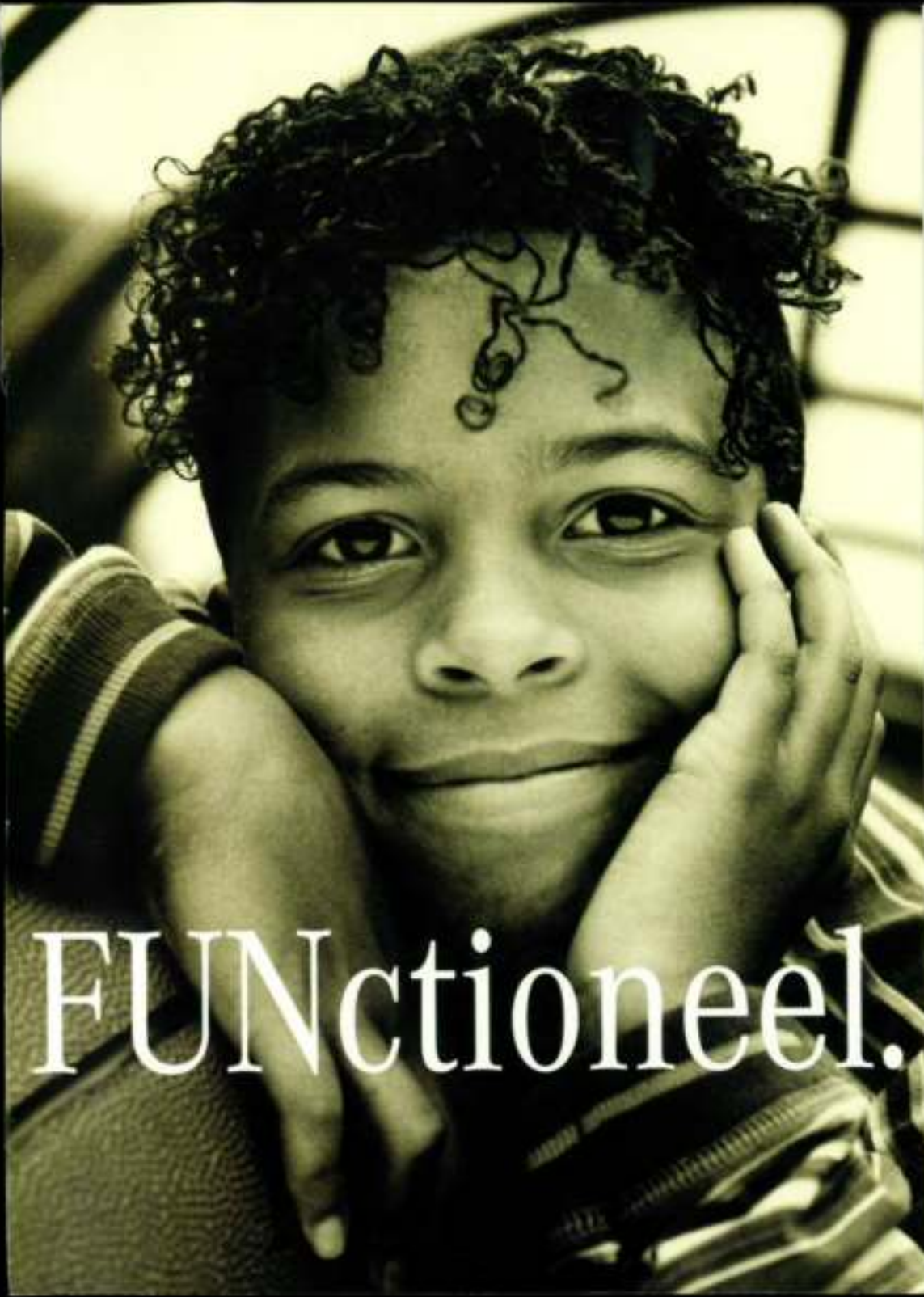

FUNctioneel.

De compacte autoruimte van de minivan van Mercedes. Nog een keer, om mee te schrijven: de compacte autoruimte van de minivan van Mercedes.



MERCEDES-BENZ MERCEDES-BENZ MERCEDES-BENZ

MERCEDES-BENZ MERCEDES-BENZ MERCEDES-BENZ



Het aftellen begint,
binnenkort ben je *van*
mij.



1, 2, 3, 4, 5, 6, 7, 8, 9, 10, 11 seconden...
en u bent op 100!
Zo snel gaat dat, als u 'n de sporen geeft.

Net zo veilig als grote auto's.

Hij heeft weliswaar geen grote frontpartij of een lange achteroverbouw, die bij een aanrijding in elkaar zouden kunnen worden gedrukt. Maar net als bij zijn grote broers rijdt u in de A-klasse uiterst veilig. Daarvoor zorgt het nieuwe veiligheidsconcept: omdat de motor schuin voor respectievelijk onder de voetenruimte is aangebracht, kan hij bij een frontale botsing niet in het interieur binnendringen. En dankzij een extreem stijf geconstrueerd passagierscompartiment is de A-klasse uitstekend voorbereid op een botsing. Het front, het schutbord en de zijwanden, alsmede de vloer en de deuren zijn uitermate stabiel.

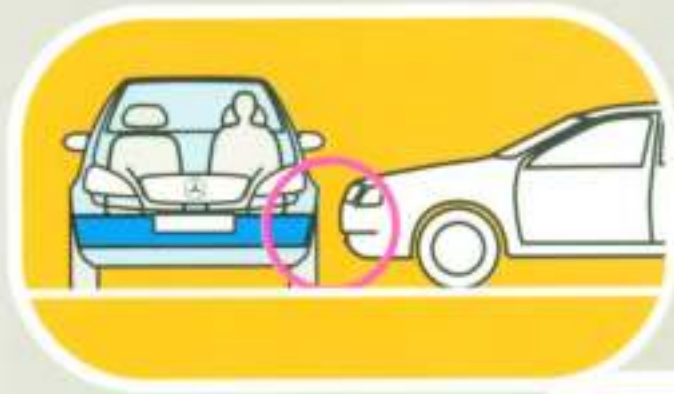

Om hartkloppingen te voorkomen.

De A-klasse staat met alle wielen vast op de grond. Dankzij het ABS blijft hij ook dan bestuurbaar wanneer er uit alle macht wordt gered. Voordat een wiel kan blokkeren, wordt de remwerking gedurende een fractie van een seconde opgeheven.

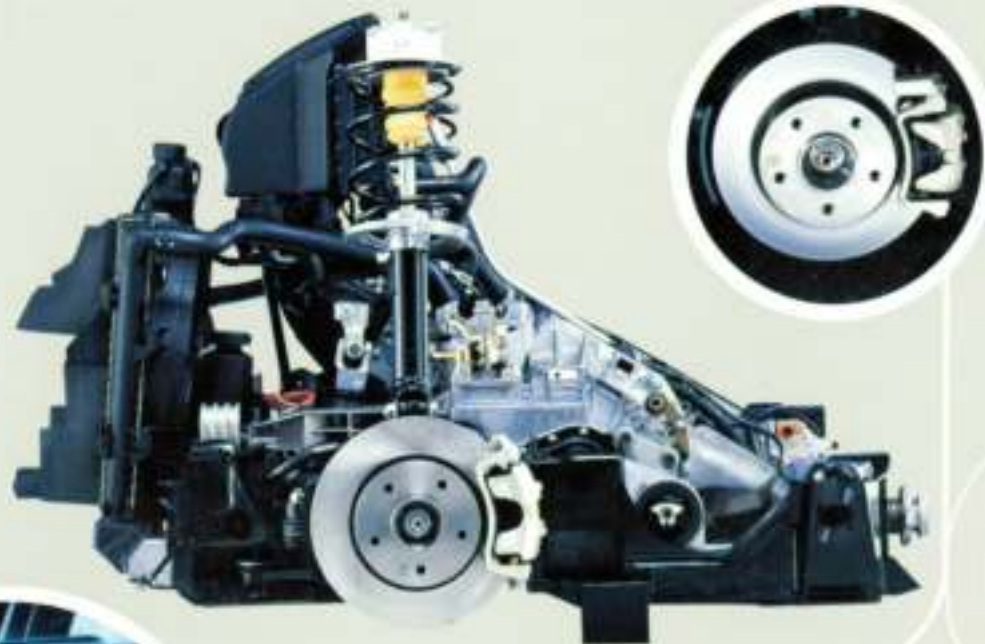

Als u de motor zoekt, die is hier!

Dat de motor hier is geplaatst, is nieuw. En ongebruikelijk voor een personenwagen. Het is echter één van de voorwaarden voor de efficiënte verdeling van de ruimte, de ruimsprekende variabiliteit en het unieke veiligheidsconcept van de A-klasse.

U kunt nu te beginnen kiezen uit drie motoren. De eerste is een dynamische 1,4 liter benzine motor die 60 kW (82 pk) levert. Het tweede benzine model is met 1,6 liter en 75 kW (102 pk) de sportieve versie van de A-klasse. Tenslotte de derde: dit betreft een 1,7 liter dieselmotor. En wat voor een! Met turbo compressor en de modernste inspuittechniek ruimt hij alle vooroordelen uit de weg, die er nog altijd over dieselmotoren bestaan. En dat bij een ruimsprekend laag verbruik.





Heaven can wait!



*Eén uw dak gaan kunt u ook op aarde.
Stap gewoon in de A-klasse, en weldra
voelt u zich in hogere sferen.*

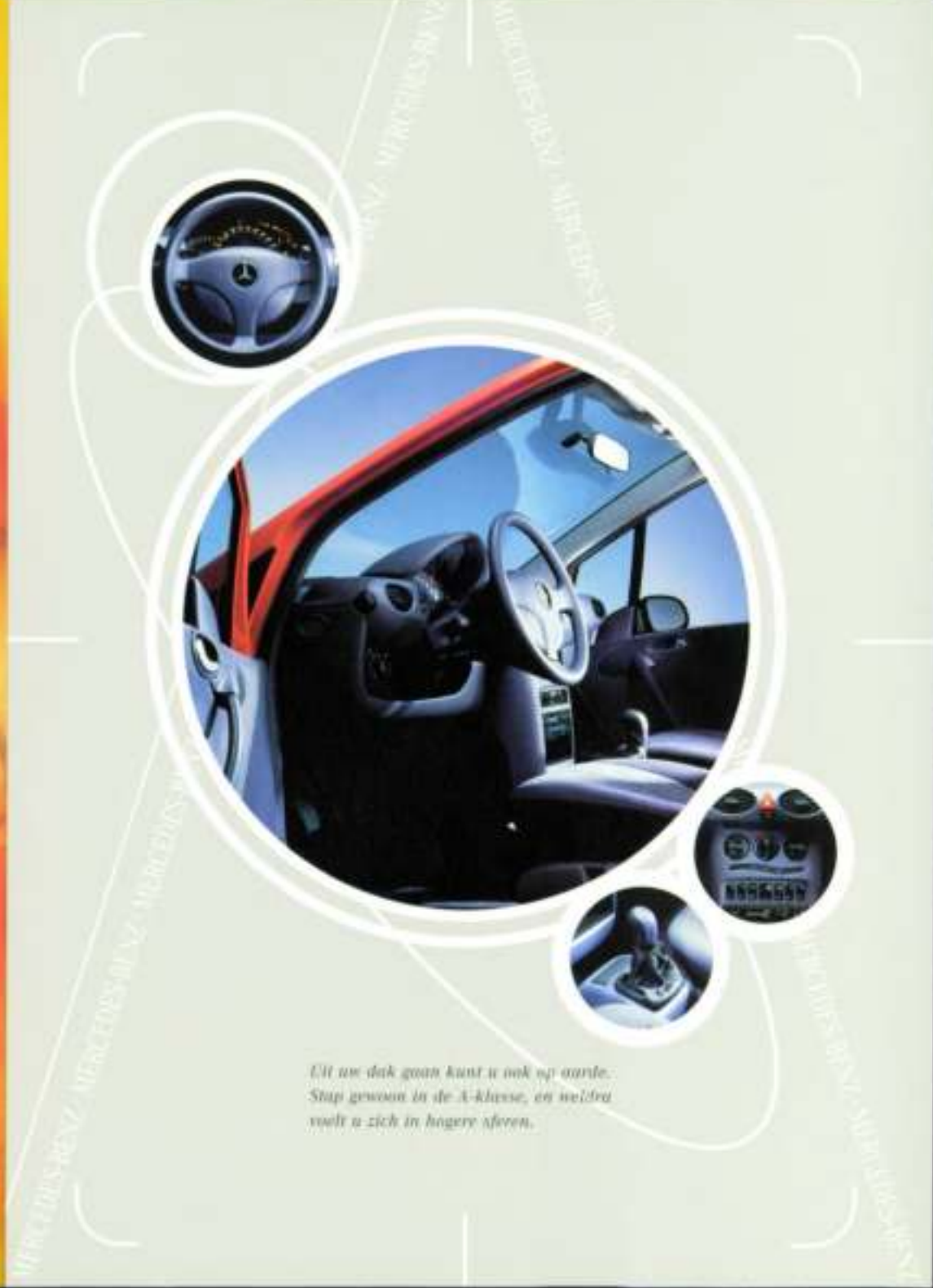

De A-klasse van 0 tot 360 cm.



Licht in de duisternis.

De A-klasse is niet alleen mooi, maar ook een lichtend voorbeeld. Het dim- en grootlicht, de parkeer- en de mistlampen alsmede de knipperlichten bevinden zich alle in één glazen huis.



3,60 m



De A-klasse van Mercedes-Benz.

**De teksten en foto's in deze reclame-
uitingen zijn niet meer actueel.**

Naast technische modificaties is ook gekozen voor aanpassingen aan het onderstel.

Bovendien wordt in de toekomst standaard op alle modellen van de A-klasse het Electronic Stability Program ESP gemonteerd.

Daimler-Benz AG

De A-klasse van Mercedes-Benz.

The advanced Compact Car.

Allemaal vrijblijvend. Wijzigingen in specificaties en uitvoering mogelijk. De gegevens in deze brochure dienen als voorbeeld en worden besloten en benadrukt de werkelijkheid zoveel mogelijk. De prijzen worden met de stand van zaken op het moment van redactie van dit boekje (1994), staat D, 796.
Deze brochure is een auteursrechtelijk uitgaaf. De inhoud is auteursrechtelijk beschermd en kan anderszins anderszins beschermd zijn. Het is niet toegestaan deze brochure te kopiëren of te verspreiden. Het is niet toegestaan deze brochure te verspreiden of te verspreiden. Het is niet toegestaan deze brochure te verspreiden of te verspreiden.

Mercedes-Benz AG, Stuttgart/Leipzig/Bonn. TELEFON 49 140 47 00 1207