



R-Klasse.

Mercedes-Benz

”Onze filosofie is heel simpel: onze klanten willen het beste,
wij willen het beste voor onze klanten.”

Dr. Dieter Zetsche

De R-Klasse.

COMFORT	12
Design	14
Cockpit	16
Vijf zitplaatsen	18
Zitplaatsvarianten	26
Verlengde uitvoering	30
<hr/>	
DYNAMIEK	32
Efficiëntie	34
Dieselmotoren	36
Benzinemotoren	38
Transmissies	40
Aandrijving en onderstel	42
<hr/>	
VEILIGHEID	46
Veilig rijden	48
Bij gevaar	50
Bij een ongeval	52

Mijn R-Klasse.

UITRUSTINGEN	56
Standaarduitrusting	58
Lichtmetalen velgen	60
Opties	64
Chroompakket	76
Sportpakketten	78
Tweekleurig interieur	82
<hr/>	
ORIGINELE ACCESSOIRES	84
<hr/>	
KLEUREN EN MATERIALEN	86
Lakken	86
Stof en leder	88
Hout en sierdelen	90
Combinatiemogelijkheden	92
<hr/>	
TECHNIEK	94
Technische gegevens	94
Afmetingen	96
<hr/>	
SERVICE EN DIENSTEN	98

De nieuwe manier om grote klasse te tonen.

De R-Klasse – onafhankelijker dan ooit.

Een rimpelloze zee, een wolkenloze hemel of een eindeloze vlakke – ruimte biedt ontspanning. Een goed voorbeeld daarvan is de R-Klasse, de Grand Tourer van Mercedes-Benz. Het royale en variabele interieur zorgt niet alleen voor een unieke ambiance, maar is ook bijzonder comfortabel tijdens lange ritten.

De Grand Tourer is standaard uitgerust met vijf zitplaatsen, waarbij de tweede rij uit drie zitplaatsen bestaat. Als optie is de R-Klasse ook leverbaar met zes of zeven zitplaatsen. In de uitvoering met vijf zitplaatsen is het model uitgerust met een flexibele bagageruimte, die in de verlengde uitvoering een inhoud van maar liefst 2436 liter heeft.

Naast een bijzonder royaal interieur biedt de R-Klasse ook een grote mate van variabiliteit, twee verschillende wielbases, achterwiel- of vierwiel aandrijving 4MATIC, nieuwe motoren en een nieuw, karakteristiek uiterlijk met een bijzonder sportieve styling en 18-inch lichtmetalen velgen (17-inch bij de R 300 CDI BlueEFFICIENCY en

R 350 BlueTEC 4MATIC, 19-inch bij de R 500 4MATIC). De R-Klasse is niet alleen qua uiterlijk een uitblinker, maar ook omdat dit model leverbaar is in veertien verschillende basisversies, waardoor de uitrustingsmogelijkheden vrijwel onbeperkt zijn. Bovendien is als optie een tweekleurig interieur leverbaar, dat in hoogwaardige materialen is uitgevoerd en veel technische highlights bevat om het rijden nóg comfortabeler en aangenamer te maken.

Voor een zorgeloze rijervaring zijn er bovendien krachtige en stille motoren aan boord. U kunt kiezen uit drie diesel- en drie benzinemotoren. Als u nóg meer tractie wilt, kunt u voor de permanente vierwiel aandrijving 4MATIC kiezen. Ook het standaard veiligheidssysteem PRE-SAFE® biedt een geruststellend en veilig gevoel.

Lange reis of dagelijks ritje – de R-Klasse is een auto voor mensen die van het leven genieten en die onafhankelijk willen zijn.



















Een gevoel van welbehagen.

Ervaar een nieuwe dimensie van comfort.

Leder, hout, chroom en zelfs lucht – er zijn vele redenen te noemen waarom u zich in een R-Klasse beter voelt dan in menige andere auto. De standaard stalen vering bijvoorbeeld biedt zelfs bij een zware belading een hoog vering-comfort. De R 500 4MATIC en de 5+2-zitter zijn op de achteras zelfs uitgerust met luchtvering met niveauregeling. Voor een onovertroffen rijgevoel zorgt het als optie leverbare AIRMATIC-pakket, dat uit luchtvering rondom en het adaptief dempingssysteem ADS bestaat.

In het interieur nemen de bestuurder en voorpassagier plaats op luxeuze Executive Chairs. Het overige interieur kan uiterst flexibel worden ingedeeld. Standaard heeft de R-Klasse vijf zitplaatsen en een grote bagageruimte. Daarnaast is de R-Klasse ook leverbaar als uitvoering met zes of met zeven zitplaatsen. In de 4+2- en 5+2-zitter is een derde zitrij toegevoegd. Ook aan de achterpassagiers is gedacht. Met het als optie leverbare entertainment-pakket achter kunnen zij volop genieten van uiteenlopende media. Met de automatische multi-zone comfortairconditioning THERMOTRONIC, eveneens als optie leverbaar, kunnen zij individueel de gewenste temperatuur instellen.

Wat uw bestemming ook is, de weg ernaartoe is in de R-Klasse altijd een genot.





Spanning en ontspanning liggen heel dicht bij elkaar.

Het interieur: een verhaal dat altijd spannend blijft.

Ook in het interieur voelt u direct de kracht die de R-Klasse uitstraalt. Hier hebben onze interieurontwerpers een interessant spel weten te creëren met holle en bolle vormen, kanten en rondingen, licht en schaduw. Spanning en ontspanning wisselen elkaar voortdurend af en zorgen voor een levendig interieur. Als inspiratiebron voor de cockpit diende de vorm van een 'horizontaal gestrekte' spier, die in de welvingen van het dashboard, de portieren en de tunnelbekleding wordt gereflecteerd.

Daarbij hanteerden de ontwerpers van de R-Klasse het motto: 'Iets wat er goed uitziet, moet ook goed aanvoelen.' En dat is direct merkbaar bij de schakelaars en regelaars met softtouch-lak, de zachte armleuningen en de sierdelen van aluminium of hout. Kortom, in het interieur vormen ergonomie en esthetiek een harmonieus geheel.



Voordat u plaatsneemt, hebben wij ons hier al uitgeleefd.

Bijvoorbeeld op intelligente techniek, die voor de juiste ergonomie in de R-Klasse zorgt.

Hoe goed men zich voelt in een Mercedes-Benz, is moeilijk in woorden uit te drukken. Wij hebben daarvoor een exacte wetenschap ontwikkeld.

Door middel van geavanceerde computersimulaties kunnen wij ergonomische interieurs creëren. Met computergestuurde 3D-programmatuur bootsen wij houdingen en bewegingspatronen van de mens perfect na, zoals het vastmaken van de veiligheidsgordel of het inschakelen van de radio. Wij kunnen zelfs door de ogen van de bestuurder kijken, om op deze wijze vast te stellen of het stuurwiel nog genoeg ruimte overlaat om het instrumentenpaneel goed te kunnen zien of hoe goed het zicht op de buitenspiegels is. Uiteraard zijn er grote verschillen tussen mensen. Daarom hebben wij gegevens van duizenden mensen in onze computers opgeslagen, om zo een overzicht te hebben van een breed spectrum van de bevolking. Deze gegevens bevatten informatie over geslacht, leeftijd, lichaamsgrootte en zithou-

ding. Omdat wij dergelijke gegevens goed bestuderen, vormt u uiteindelijk samen met uw R-Klasse een goed op elkaar ingespeeld team.

Daarbij wordt u geholpen door de bestuurdersstoel met optionele lendensteun. Het memory-pakket, waarmee u de instelling van de stoel, de buitenspiegels en de stuurkolom kunt opslaan, is als optie leverbaar voor de R-Klasse. Vanuit de bestuurdersstoel bent u heer en meester over de royale interieuruitrusting. Op het stuurwiel bevinden zich de bedieningsknoppen voor het multifunctionele display, de radio en de telefoon. De twee gripvaste schakelpaddles en de bijbehorende DIRECT SELECT-schakeling voor de automatische transmissie 7G-TRONIC zijn achter het stuurwiel aangebracht.

De middenconsole is uw commandocentrale voor de airconditioning, de communicatie en het mediasysteem COMAND APS.

Ook op de tweede rij zit u eersteklas.

De comfortuitrusting achter.

In de R-Klasse kunnen de passagiers achterin zich volledig ontspannen op de driezitsbank. Daartoe bestaat de tweede zitrij uit twee bijzonder comfortabele Executive Chairs en een aangename stoel in het midden.

De als optie leverbare cd/dvd-speler van het entertainmentpakket achter bevindt zich onder de middenconsole tussen de bestuurders- en voorpassagiersstoel. De achterpassagiers kunnen dan op 8-inch beeldschermen aan de voorstoelen genieten van een film of, in combinatie met de tv-tuner (optie), televisie kijken. Op het systeem kunnen ook twee spelconsoles worden aangesloten.

Aan de achterzijde van de middenconsole is een 12-volt aansluiting aangebracht. Daar bevinden zich ook de bedieningselementen van de als optie leverbare automatische multi-zone comfortairconditioning THERMOTRONIC. De achterste zijwandbekledingen zijn hiervoor voorzien van extra roosters.





Prima ligging, veel licht, 2,22 x 1,25 m woonoppervlak.

De ruimte en variabiliteit van de R-Klasse.

Nee, u hoeft voor de R-Klasse geen tweede woonplaats op te geven. Met een bagageruimte van 1,98 m lang (2,22 m in de verlengde uitvoering) en 1,25 m breed is de R-Klasse de ruimste personenwagen die wij ooit hebben gebouwd. Zo kunt u moeiteloos zes koffers vervoeren. Wanneer alle zittingen zijn omgeklapt, ontstaat een volkomen vlakke laadvloer vanaf de rugleuningen van de voorstoelen tot aan de achterklep. Dankzij de lage laaddrempel van 69,5 cm kunt u zonder enige moeite bagage in- en uitladen.

Wanneer u uiteenlopende goederen moet vervoeren, is de als optie leverbare laadhulp EASY PACK een ware uitkomst voor het moeiteloos in- en uitladen van bagage. Dit systeem omvat een elektrohydraulische achterklep die met behulp van een afstandsbediening of met een schakelaar kan worden geopend en gesloten. Ook wordt bij deze optie een bijzonder praktische bagageafdekking geleverd. Deze beide onderdelen kunnen echter ook afzonderlijk worden besteld.





Laadvloer

Standaard is de R-Klasse uitgerust met vijf zitplaatsen en een grote bagageruimte. Onder de laadvloer bevindt zich een extra opbergvak met een inhoud van 51 liter.



Veiligheid voor de kleintjes is van het allergrootste belang.

De kinderzitjes voor de R-Klasse.

Als gezinsauto is de R-Klasse een absolute topper, omdat ook uw kroost van de buitengewoon royale afmetingen van het interieur kan meegenieten. Op de tweede rij kunnen bijvoorbeeld drie kinderzitjes worden geplaatst. En omdat het welbevinden van onze toekomstige klanten ons aan het hart gaat, zijn de beide buitenste zitplaatsen van de tweede rij uitgerust met ISOFIX-bevestigingspunten, waardoor de kinderzitjes stevig aan de carrosserie kunnen worden verankerd. Maar ook als u een kinderzitje op de voorpassagiersstoel

plaatst, wordt de hoogste veiligheid geboden. De als optie leverbare kinderzitherkenning deactiveert bijvoorbeeld automatisch de voorpassagiersairbag zodra het systeem herkent dat er een kinderzitje op de stoel is aangebracht. De enige voorwaarde hierbij is, dat het een kinderzitje uit het Mercedes-Benz accessoiresprogramma betreft, dat met een transponder is uitgerust. Kortom, zelfs op grote gezinnen is de R-Klasse volledig voorbereid.



Volledig ontspannen onderweg.

Of u nu zakelijk of privé onderweg bent, de R-Klasse heeft een perfecte oplossing voor vrijwel alle uitdagingen. In de royale 5-zitter met zijn doordachte interieur zult u ongetwijfeld samen met uw passagiers volkomen ontspannen op uw bestemming aankomen, dankzij de uiterst flexibele indeling van het interieur. De R-Klasse is op dit gebied immers een ware tovenaars. Zo kan bijvoorbeeld de middelste zitting van de tweede rij van de 5-zitter volledig worden omgeklapt,

en dient dan als praktische en tegelijkertijd comfortabele middenarmsteun. En mocht het voorkomen dat u volumineuze bagage moet vervoeren, dan kunt u over een bagageruimte beschikken met een indrukwekkende inhoud van 2001 liter en een lengte van 1,98 m wanneer de achterzitplaatsen volledig zijn omgeklapt. Kortom, u bent degene die de grenzen van de mogelijkheden bepaalt, niet uw auto.





De R-Klasse als 4+2-zitter met de als optie leverbare middenconsole achter op de tweede zitrij.

De R-Klasse maakt groepsreizen weer 'salonfähig'.

Ruimte en comfort voor zeven inzittenden.

Als optie kan de R-Klasse met drie zitrijen worden uitgevoerd, waarbij dan het bergvak in de laadvloer vervalt. De 4+2-zitter beschikt niet alleen over een royaal interieur, maar is op de tweede rij ook uitgerust met comfortabele zitplaatsen met armsteunen. Dankzij de brede zittingen en de comfortabele bekleding is het comfort van de tweede zitrij nagenoeg gelijk aan dat van de beide voorstoelen. Een middenconsole achter met twee bekerhouders en vele opbergmogelijkheden is eveneens als optie leverbaar voor deze zitrij. Ook kan de R-Klasse als 5+2-zitter worden geleverd. In deze uitvoering is het model standaard uitgerust met luchtvering en niveauregeling op de achteras. Het EASY ENTRY-systeem, dat zowel voor de 4+2- als de 5+2-zitter wordt geleverd, zorgt ervoor dat u heel comfortabel kunt in- en uitstappen.

De afzonderlijke stoelen voor de derde zitrij zijn in dezelfde uitvoering leverbaar voor de 4+2- en 5+2-zitter.



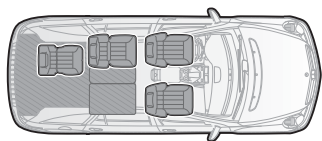
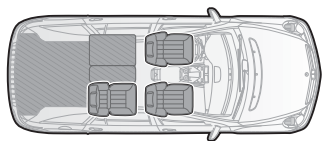
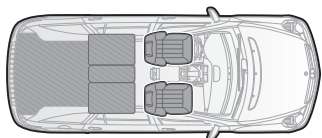

Voor optimale flexibiliteit zijn alle stoelen omklapbaar, zowel voor de standaard 5-zitter als voor de 4+2- en 5+2-zitter.

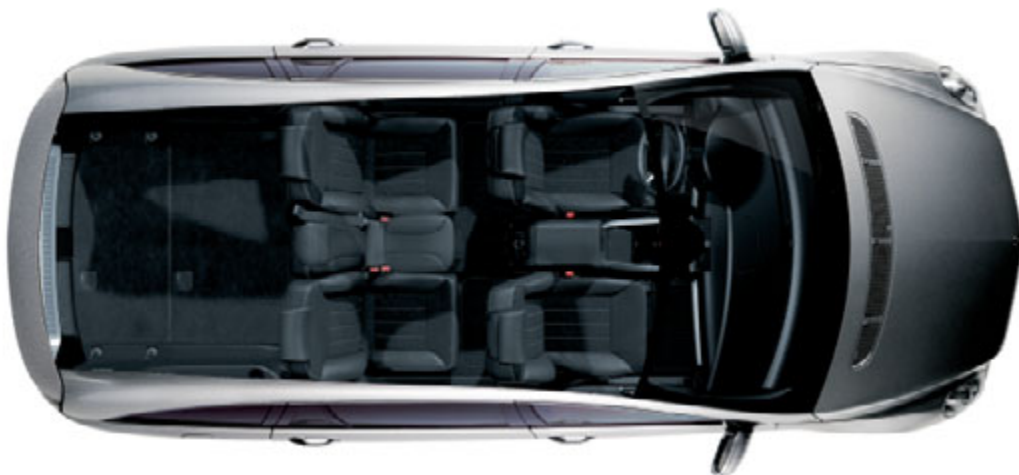

5-zitter (standaarduitrusting)



4+2-zitter (optie)

Naar wens maar liefst zeven logeplaatsen.

De flexibele zitplaatsindeling van de R-Klasse.

Het interieur van de R-Klasse is niet alleen bijzonder royaal, maar ook uiterst flexibel in te delen. Standaard beschikt de Grand Tourer over vijf zitplaatsen, maar indelingen met twee, drie, vier, zes of zeven zitplaatsen zijn eveneens mogelijk. Als slechts twee zitrijen nodig zijn, heeft de 5-zitter een bagageruimte van 939 liter wanneer tot aan het dak wordt geladen (bij de 4+2- en 5+2-zitter is dit 888 liter). Met twee personen aan boord biedt de R-Klasse in de basisuitvoering

2001 liter laadvolume (1950 liter bij de 4+2- en 5+2-zitter). Voor het ombouwen zijn maar weinig handelingen nodig: de zittingen en rugleuningen van de tweede en derde zitrij kunnen eenvoudig naar voren worden geklapt – als vanzelf ontstaat dan een vlakke laadvloer. Zelfs bij zes passagiers is er in de bagageruimte met een volume van 324 liter (tot aan het dak) nog plaats voor enkele bagagestukken.



5+2-zitter (optie)

Groot, groter, grootst.

De verlengde uitvoering van de R-Klasse – 5,17 m – laat geen wens onvervuld.

De 'korte' uitvoering van de R-Klasse, met een imponerende lengte van 4,94 m, is al een multi-talent. Maar voor wie dergelijke afmetingen nog te krap zijn, is er de verlengde uitvoering. Het voordeel: met zes of zeven personen aan boord genieten de passagiers op de tweede en derde zitrij van nóg meer comfort dan in de standaarduitvoering. Bovendien is er dan ook nog meer ruimte voor uw bagage – 414 liter om precies te zijn, wanneer tot aan het dak wordt geladen. Wanneer alleen de eerste en tweede zitrij zijn bezet, beschikt de 5-zitter over een volume van 1118 liter. Bij de 4+2- en 5+2-zitter bedraagt dit 1067 liter (179 liter meer dan in de standaarduitvoering). De lengte van de laadvloer bedraagt dan 1,08 m.

Bij de 4+2- en 5+2-zitter kunnen de stoelen van de tweede zitrij zover worden verschoven dat een afstand van 990 mm tot de voorste zitrij wordt gerealiseerd. Dat is vergelijkbaar met het ruimtecomfort van een luxe limousine. Met twee personen aan boord heeft de verlengde uitvoering een maximaal laadvolume van 2436 liter in de 5-zitter, respectievelijk 2385 liter in de 4+2- en 5+2-zitter (435 liter meer dan de standaarduitvoering). De maximale lengte van de bagageruimte bedraagt dan 2,217 m. Genoeg ruimte dus voor een surfboard, mountainbike of de vakantiespullen (de R 300 CDI 4MATIC is niet leverbaar in verlengde uitvoering).

De vergelijking
De 235 mm langere uitvoering van de R-Klasse biedt niet alleen meer bagageruimte, maar ook meer comfort.

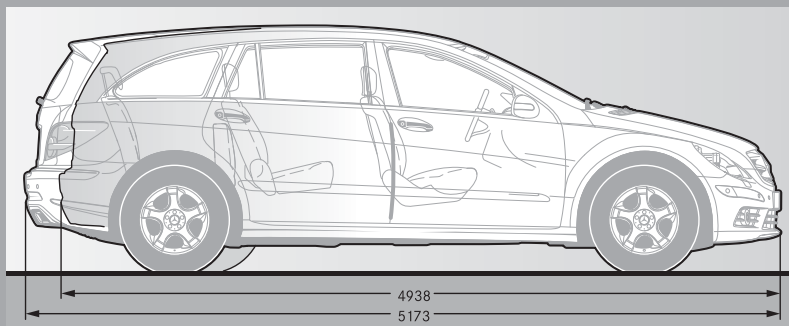



Dynamiek

Veertien goede redenen om voor de R-Klasse te kiezen.

Sterke motoren, achterwiel- of vierwielaandrijving en luchtvering.

Met in totaal veertien basisuitvoeringen beschikt de R-Klasse over een vrijwel onbeperkte flexibiliteit. Dankzij de verfijnde techniek en de dynamiek van de R-Klasse wordt elke rit een waar genoegen voor de inzittenden. U kunt bovendien kiezen tussen achterwiel- of vierwielaandrijving. De R 300 met V6-benzinemotor beschikt standaard over achterwielaandrijving, terwijl de R 300 CDI BlueEFFICIENCY met V6-dieselmotor en de R 350 met V6-benzinemotor naar keuze kunnen worden uitgerust met achterwiel- of vierwielaandrijving. De R 350 CDI, R 350 BlueTEC 4MATIC met V6-dieselmotor en het topmodel R 500 met V8-benzinemotor worden standaard uitgerust met de permanente vierwielaandrijving 4MATIC, die voor extra tractie en trekkracht zorgt. Met 4MATIC worden wielen met onvoldoende grip gericht afgeremd, terwijl de aandrijving van de wielen met een betere grip juist wordt verhoogd. Ongeacht voor welke motor u kiest, elk model is uitgerust met een onderstel dat volledig is afgestemd op zowel bochtige trajecten als snelwegen. Met het als optie leverbare AIRMATIC-pakket - luchtvering rondom en adaptief dempingssysteem ADS - kunt u volop genieten van ontspannen en onovertroffen rijplezier.





Innovaties voor efficiënte mobiliteit.

Klimaatverandering is een van de grootste uitdagingen van de 21ste eeuw. Het almaar toenemende verbruik van natuurlijke grondstoffen zorgt ervoor dat onze planeet in een ongekend rap tempo verandert. Als uitvinder van de automobiel draagt Mercedes-Benz de verantwoordelijkheid om met behulp van innovatieve technologieën oplossingen te vinden die ertoe bijdragen dat het milieu minder wordt belast en dat uiterst efficiënt met grondstoffen wordt omgegaan – zonder dat daarbij veiligheid, comfort en rijplezier in het geding komen.

Ons doel is emissievrije mobiliteit. Om dat te bereiken, hebben we verschillende concepten ontwikkeld. **BlueEFFICIENCY** bijvoorbeeld. Met de maatregelen van dit pakket kan het brandstofverbruik tot 12% worden verminderd. Voor elk model

worden aerodynamische en energiebesparende maatregelen uitgevoerd om de grootst mogelijke besparing te behalen. Daaronder vallen banden met een lage rolweerstand, lichte materialen, aerodynamische modificaties aan de carrosserie en het ECO start-stopsysteem. Bij de dieseluitleveringen heeft Mercedes-Benz bovendien de **BlueTEC-technologie** geïntroduceerd, die op Common-Rail Direct Injection (CDI) is gebaseerd. Dit is de schoonste dieseltechnologie ter wereld, omdat daarmee niet alleen de uitstoot van roetdeeltjes vermindert maar ook de uitstoot van stikstofoxide met 95% kan worden gereduceerd. Ook veelbelovend is de **hybride technologie**, een combinatie van een efficiënte verbrandingsmotor en een elektromotor. Modellen met deze aandrijving bereiken onge-

kende resultaten als het om brandstofbesparing en emissies gaat, zoals de S-Klasse overtuigend aantoon. **BlueTEC HYBRID** is de naam die Mercedes-Benz heeft gegeven aan de combinatie van moderne hybride- en dieseltechniek. Hiermee kunnen de voordelen van een hybride model worden gecombineerd met die van BlueTEC, waarbij intelligent energiemangement en lage emissies een grote rol spelen. Groot potentieel biedt ook het onderzoek dat Mercedes-Benz verricht naar elektrische aandrijvingen op basis van de lithium-ion-accu. Met het **Concept BlueZERO**, dat zo goed als rijp is voor serieproductie, heeft Mercedes-Benz drie aandrijfconfiguraties op het oog: een volledig elektrische aandrijving op accu, een combinatie van accu en verbrandingsmotor



BlueTEC. De schoonste dieseltechnologie ter wereld. Vanaf herfst 2009 ook voor de M-, R- en GL-Klasse leverbaar.



BlueEFFICIENCY. Uiteenlopende modellen, uiteenlopende maatregelen, één doel: de hoogste efficiëntie.

voor het on-board genereren van stroom, en brandstofcellen. In de laatste categorie wordt vanaf 2010 de B-Klasse **F-CELL** in een kleine serie geproduceerd.

Onze allesomvattende efficiëntieconcepten omvatten niet alleen de ontwikkeling van nieuwe aandrijftechnologieën. In ons programma **Design for Environment** berekenen we gedurende de gehele levenscyclus van een auto de mate van invloed ervan op het milieu, van de planning tot de recycling. We besparen op energie, vermijden uitstoot van schadelijke stoffen en maken steeds meer gebruik van duurzame natuurlijke grondstoffen die opnieuw kunnen worden aangeplant. Mercedes-Benz is de enige autofabrikant ter wereld die van het onafhankelijke instituut TÜV¹

milieucertificaten heeft gekregen. Onder onze milieumaatregelen vallen ook de inspanningen die onze medewerkers binnen en buiten de fabriekspoorten leveren. En onze deelname aan de ontwikkeling van tweede generatie BTL-bio-brandstoffen (biomass-to-liquid) als SunDiesel[®], die de voedselproductie niet in de weg staan. Een ander aspect is de onderzoekdiscipline bionica, die structuren en constructies in de natuur bestudeert om zo inzicht te krijgen in zaken waarmee de aerodynamica nog kan worden verbeterd of op gewicht kan worden bespaard. En niet in de laatste plaats kunt u zélf een waardevolle bijdrage leveren, door een zuinige rijstijl.

¹TÜV SÜD Management Service GmbH, München.



Hybride technologie. Vanaf zomer 2009 al in de S-Klasse, een van de zuinigste luxe limousines ter wereld.



Concept BlueZERO. Drie wegen die leiden naar een emissieloze toekomst.



F-CELL. Emissievrije mobiliteit met de aandrijftechniek van de toekomst: de B-Klasse F-CELL wordt vanaf 2010 in serie geproduceerd.

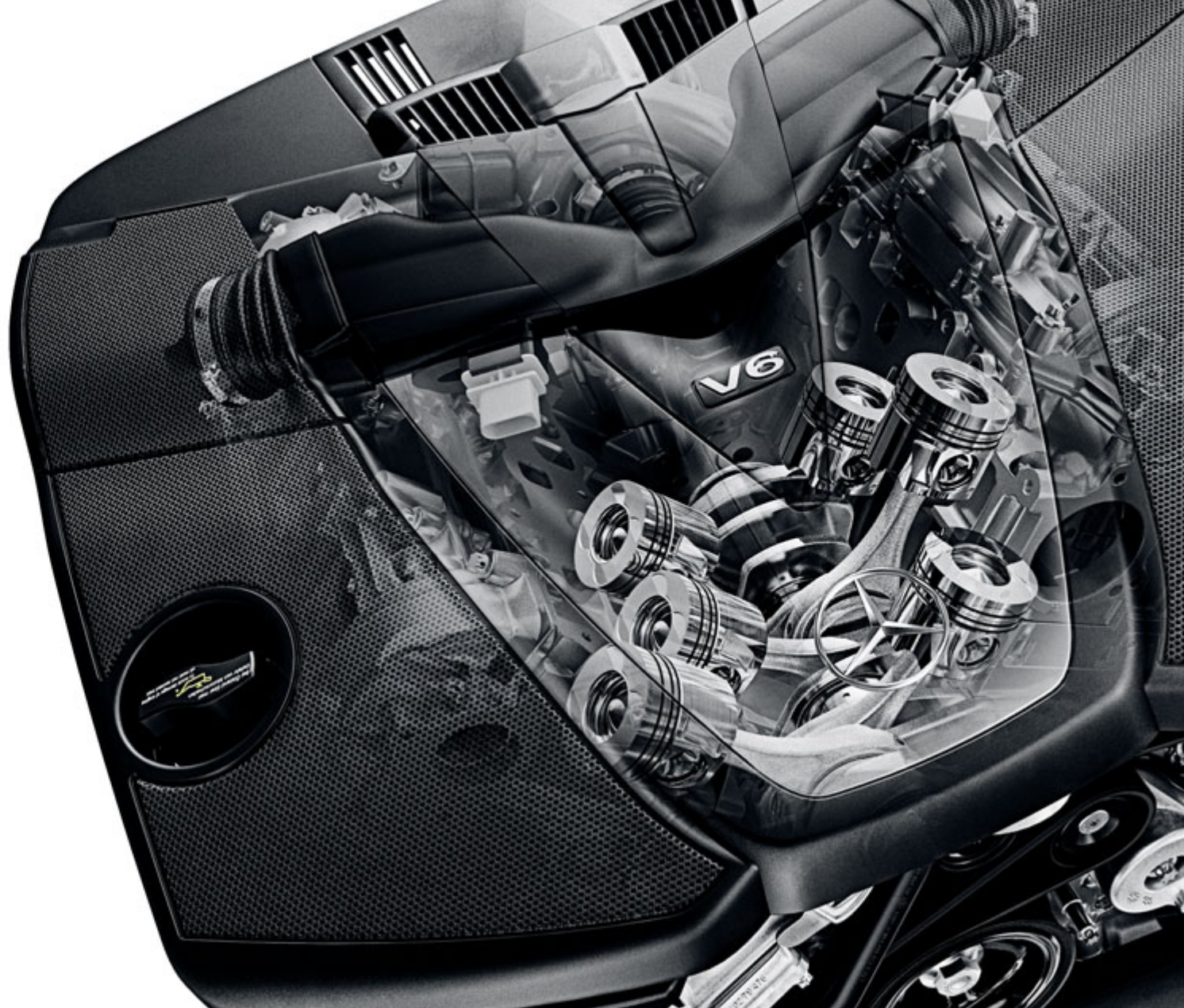

De V6

CDI-dieselmotoren

Het indrukwekkende koppel is het resultaat van de verder geoptimaliseerde Common-Rail technologie met meervoudige inspuiting en variabele turbocompressor.

Onze dieselmotoren hoort u nauwelijks. Op hun gedrag is niets aan te merken.

De CDI-modellen met Common-Rail dieseltechnologie van de nieuwste generatie.

De V6-CDI-dieselmotoren in de R 300 CDI BlueEFFICIENCY en R 350 BlueTEC 4MATIC hebben een stille loop en een enorm koppel van respectievelijk 440 en 540 Nm, dat al bij lage toerentallen voor een royale krachtreserve zorgt. De R 300 CDI BlueEFFICIENCY levert een vermogen van 140 kW (190 pk), de R 350 BlueTEC 4MATIC 155 kW (211 pk).

Deze motoren kenmerken zich door een gering brandstofverbruik en een lage emissie.

Bij de R 300 CDI BlueEFFICIENCY is het brandstofverbruik nóg verder teruggedrongen dankzij efficiëntiemaatregelen als banden met een lage rolweerstand en verbeterde aerodynamica.



R 300 CDI BlueEFFICIENCY

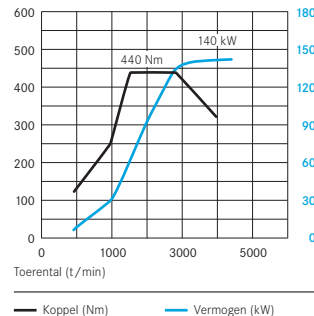

R 350 BlueTEC 4MATIC

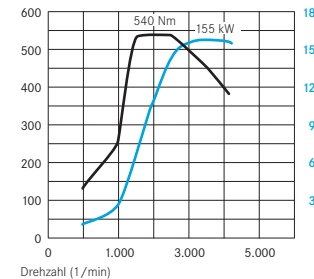

De CDI-dieselmotoren
Twee manieren om snel uit
de startblokken te komen:
de V6 CDI-motoren bereiken
hun maximumkoppel al bij
een laag toerental.

Ware kracht komt van binnenuit.

De V6- en V8-benzinemotoren van de R-Klasse: soeverein in elke situatie.

De R 300 en de R 350¹ baren opzien door puur understatement. De V6-motor met vierkleppen-techniek en traploze nokkenassenverstelling behoort tot de krachtigste motoren in zijn klasse. Het vermogen van 170 kW (231 pk) bij de R 300 en 200 kW (272 pk) bij de R 350¹ zorgt bij snelle tussensprints voor de nodige trekkracht. Ook in hoge versnellingen zorgt de benzinemotor voor een ontspannen rijervaring. En dat bij een gunstig brandstofverbruik.

Onovertroffen prestaties in vrijwel elke rij situatie is een van de hoofdkenmerken van de nieuwe achtcilindermotor in de R 500 4MATIC. In cijfers uitgedrukt betekent dit een vermogen van 285 kW (388 pk) en een maximumkoppel van 530 Nm. De R 500 4MATIC accelereert van 0 naar 100 km/h in 6,1 seconden. Dankzij de verstelbare in- en uitlaatkleppen en het gebruik van lichtgewicht onderdelen van magnesium blijft het brandstofverbruik laag. En om ervoor te zorgen dat u volop kunt genieten van uw R-Klasse, kiest de standaard automatische transmissie 7G-TRONIC steeds de juiste versnelling.

R 300

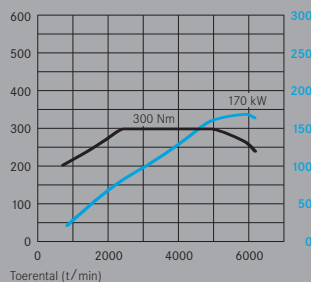
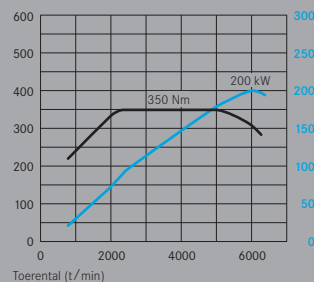
R 350¹

R 500 4MATIC

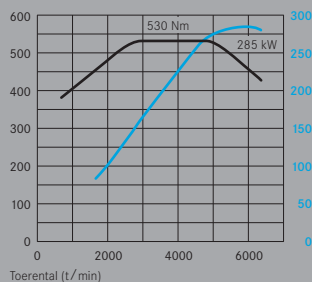

— Koppel (Nm) — Vermogen (kW)

¹ Ook leverbaar met vierwielaandrijving 4MATIC.





Kleine sprongen, groots effect.

De automatische transmissie 7G-TRONIC: kleine toerentalsprongen vergroten het rijplezier.

De 7G-TRONIC staat voor de allernieuwste transmissietechnologie. Zeven versnellingen vooruit maken kleine toerentalsprongen mogelijk ondanks de grote spreiding van de versnellingen. Daardoor merkt u nauwelijks dat er wordt geschakeld. Bij het terugschakelen kan de 7G-TRONIC dankzij de meervoudige terugschakeling meerdere versnellingen tegelijk overslaan, waardoor de motor vlotter terugschakelt. Een overbruggingskoppeling – die al vanaf de eerste versnelling actief is – en een transmissieregeling zorgen bovendien voor een lager brandstofverbruik en een optimale acceleratie.

Dankzij standaard DIRECT SELECT-schakeling blijft de middenconsole van de R-Klasse vrij. De rijstanden van de automatische transmissie kiest u eenvoudig op het stuurwiel. U kunt kiezen uit P, R, N en D – zonder de handen van het stuur te halen. Verder kunt u kiezen uit twee rijprogramma's: 'S' voor Sport en 'C' voor Comfort. Het geactiveerde programma wordt weergegeven in het combi-instrument. Als u zelf wilt schakelen, drukt u eenvoudig op de standaard DIRECT SELECT-stuurschakeltoetsen (nadat de rijstand D is gekozen).



DIRECT SELECT-schakeling

Voor het kiezen van een rijprogramma is een tikje op de keuzehendel aan het stuurwiel al voldoende.



7G-TRONIC

Ontwikkeld uit de ervaring die is opgedaan met de productie van meer dan 11 miljoen automatische transmissies gedurende de afgelopen veertig jaar.

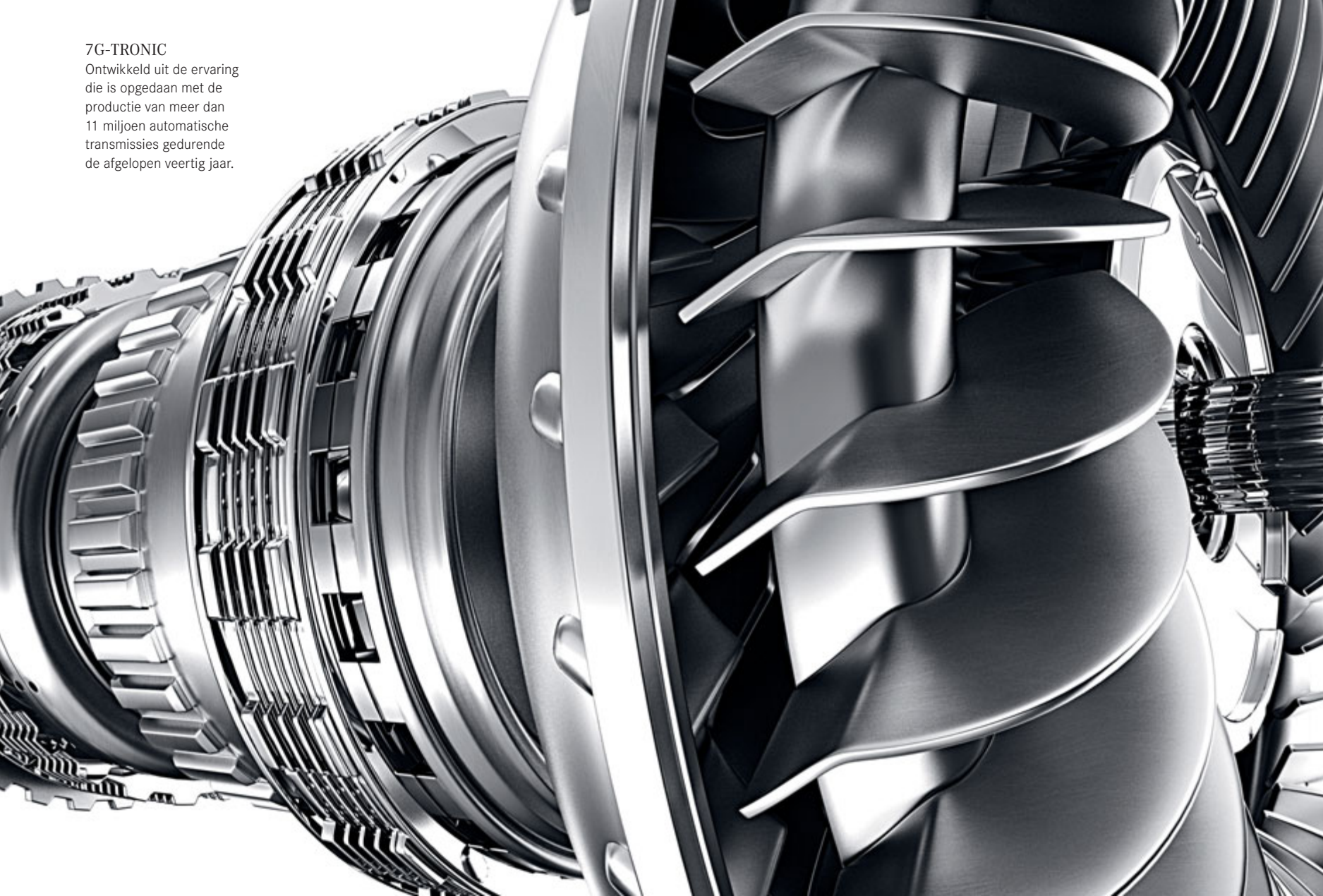



Een overvloed aan ruimte betekent ook veel ruimte voor toptechnologie.

Het wendbare onderstel en de vierwielaandrijving 4MATIC vergroten de rijddynamiek.

Aan boord van de R-Klasse rijdt een overvloed aan intelligente systemen mee. De als optie leverbare vierwielaandrijving 4MATIC, de geavanceerde asconstructie, de lange wielbasis en een groot aantal rijddynamieksystemen zorgen voor een comfortabele rit. De voorwielen worden geleid door een dubbele dwarsgeleidingsarm, die het afrolcomfort en de rijddynamiek verbetert. Voor de achterwielen is dit een uitgekiende viervoudige wielgeleiding. De 5-zitter en de 4+2-zitter zijn voorzien van stalen vering op beide assen. De 5+2-zitter en de R 500 4MATIC hebben standaard luchtvering met niveauregeling op de achteras. Voor alle modellen leveren wij als optie het AIRMATIC-pakket met luchtvering rondom, waarmee het rijcomfort alleen nog maar wordt verhoogd.

Het systeem zorgt samen met het adaptief dempingssysteem ADS voor een uitstekende vering, ook bij een zware belading. Vanaf 120 km/h gaat de carrosserie automatisch omlaag, waardoor de luchtweerstand en het brandstofverbruik afnemen. Ook kan met het AIRMATIC-pakket met een enkele

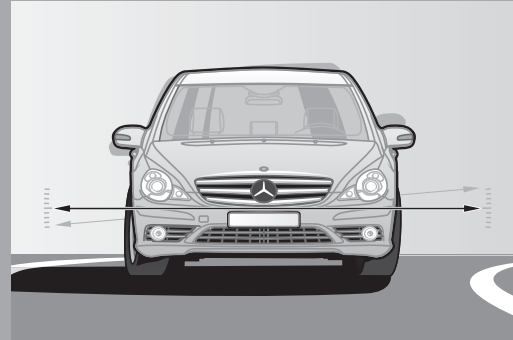

druk op de knop de carrosserie 50 mm omhoog worden gebracht, waardoor bijvoorbeeld een slecht wegdek minder problemen oplevert.

In dergelijke situaties zorgt ook de als optie leverbare vierwielaandrijving 4MATIC, die het koppel in de verhouding 50:50 over de voor- en achteras verdeelt, voor de nodige ondersteuning. In samenspel met de rijddynamieksystemen ETS en ESP® verbetert 4MATIC de tractie en aandrijfkraft - met name op een slecht, nat, glad of besneeuwd wegdek.

AIRMATIC-pakket
De luchtvering werkt met het adaptief dempingssysteem ADS, dat de kracht van de schokdempers automatisch aan de rijdsituatie aanpast. Dit vermindert schommel- en knikbewegingen, bijvoorbeeld in een snelle bocht of op slecht wegdek.







DAS INTEGRALE SICHERHEITSKONZEPT
VON MERCEDES-BENZ

Een theorie die in de praktijk levens kan redden.

Het integrale veiligheidsconcept van Mercedes-Benz.

Er is nauwelijks een uitdaging te vinden die ons meer aanspoort tot het leveren van topprestaties dan technisch onderzoek op veiligheidsgebied. Al in de jaren vijftig werd door ons de kiem gelegd voor een uitstekende bescherming van de inzittenden – met de veiligheidskooi, een vinding van Béla Barényi. Naast deze legendarische pionier op veiligheidsgebied werd destijds door nog veel meer medewerkers baanbrekend werk verricht, waaronder ook Rolf Maier.

Om de besturing en veiligheidssystemen bij ongevallen efficiënt en zonder hoge kosten te kunnen onderzoeken, construeerden Rolf Maier en zijn collega-ingenieurs een soort slede, die met hoge snelheid tegen een muur werd gereden. Als kreukelzone fungeerde een even simpele als briljante oplossing: augurkblikken uit de fabriekskantine. Een typisch voorbeeld van de creativiteit die in deze pionierstijd aan de dag werd gelegd.

Sindsdien is er wel het een en ander veranderd. Tegenwoordig zorgt uiterst geavanceerde technologie ervoor dat onze voertuigen niet alleen bij

een ongeval heel veilig zijn. Maar toch gaan we nog een stap verder en werken we heel hard aan maatregelen die onze visie op autorijden zonder ongevallen een stap dichterbij moeten brengen. Deze maatregelen maken deel uit van ons integrale veiligheidsconcept, dat uit drie deelgebieden bestaat. 'Veilig rijden' omvat alle componenten die veilig rijden ondersteunen, kritieke rij situaties vroegtijdig herkennen en vervolgens de bestuurder hiervoor waarschuwen en de nodige assistentie kunnen bieden. In de tweede fase, 'bij gevaar', kunnen de inzittenden en het voertuig door het standaard PRE-SAFE®-systeem op een mogelijk ongeval worden voorbereid. 'Tijdens het ongeval' kan het systeem voor de nodige bescherming van de inzittenden zorgen. Maar ook na het ongeval kunnen maatregelen worden genomen om de redding van de inzittenden te vergemakkelijken.

Meer informatie over het Mercedes-Benz veiligheidsconcept vindt u op www.mercedes-benz.com/sicherheitsbroschueren



De R-Klasse herkent gevaar vroegtijdig, opdat u er niet mee in aanraking komt.

Kritieke rijsituaties vermijden, dat is het doel van de R-Klasse.

Om ervoor te zorgen dat u ook in het donker niets ontgaat, regelt de standaard lichtsensoren automatisch de verlichting. Als optie zijn voor uw R-Klasse ook bi-xenonkoplampen verkrijgbaar in combinatie met actieve bochtenverlichting, dynamische lichthoogteregeling, een koplampreinigingsinstallatie en afslagverlichting. De actieve bochtenverlichting volgt uw stuurbewegingen en verlicht de bochten tot 90 % beter. De afslagverlichting wordt bij snelheden tot 40 km/h bij het afslaan – als u de knipperlichten gebruikt – of bij scherpe bochten automatisch geactiveerd en beschikt bovendien over een mistlichtfunctie. De als optie leverbare afstandsregeling DISTRONIC zorgt ervoor dat bij snelheden van circa 30 tot 180 km/h automatisch de juiste afstand tot de voorligger wordt aange-

houden. Het systeem remt de auto indien nodig af met 2 m/sec^2 en versnelt daarna automatisch weer tot de ingestelde snelheid.

Indien de auto – bijvoorbeeld op een nat wegdek – in een slip dreigt te raken, wordt de tractie ondersteund door de op de achter- en vierwiel-aandrijving 4MATIC afgestemde rijdynamiek-systemen. Zodra de sensoren een kritieke situatie herkennen, wordt het motorvermogen aangepast en worden indien nodig één of meer wielen gericht afgeremd. ESP® en het elektronisch tractiesysteem 4ETS werken nauw samen met het brake assist system BAS en de aandrijfslipregeling ASR. De ESP®-aanhangwagenstabilisatie is eveneens standaard.

Actieve bochtenverlichting
Om ervoor te zorgen dat u obstakels eerder herkent, beschikt de R-Klasse over actieve bochtenverlichting (optie). Zo wordt de weg in bochten tot 90 % beter verlicht.

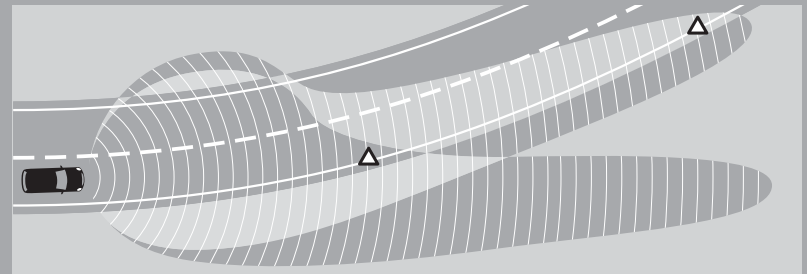



Als er geen tijd meer blijkt te zijn om na te denken, heeft de R-Klasse allang gehandeld.

Het PRE-SAFE®-systeem neemt preventief maatregelen om de inzittenden te beschermen.

Als u abrupt remt, is de R-Klasse dankzij uitermate gevoelige sensoren in de hoogste staat van paraatheid. Het voordeel daarvan is dat als het dan toch tot een aanrijding komt, u eerder en daardoor nog beter beschermd bent. Per slot van rekening telt in een noodsituatie elke seconde.

Het standaard aanwezige PRE-SAFE®-systeem werkt onder andere met de sensoren van het elektronisch stabiliteitsprogramma ESP® en het Brake Assist System BAS. Wanneer deze systemen een kritieke rijdsituatie signaleren, worden de veiligheidsgordels van de bestuurder en voorpassagier razendsnel strakgetrokken, terwijl de voorpassagiersstoel indien nodig in een gunstigere stand wordt geplaatst (alleen in combinatie met het als optie leverbare memorypakket). Wanneer bepaalde dwarsdynamiekwaarden worden overschreden, wordt ook het panoramaschuif-/kanteldak gesloten. Zodra het gevaar is geweken, geven de gordels weer mee – de overige systemen kunnen handmatig in de oorspronkelijke stand worden teruggezet.

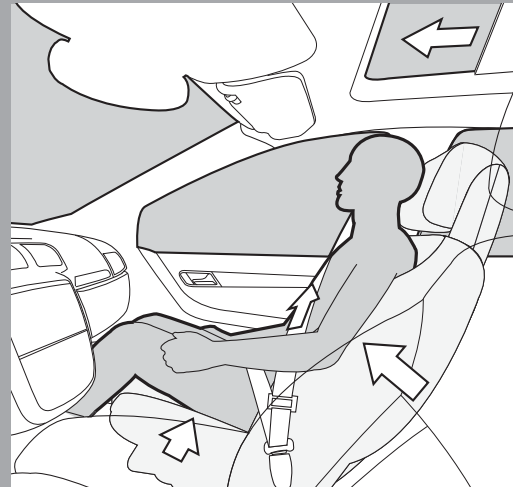

PRE-SAFE®-systeem

In kritieke situaties trekt het preventieve beschermings-systeem de gordels van de bestuurder en voorpassagier strak. Bovendien kan het systeem ervoor zorgen dat (afhankelijk van de rijdsituatie en voertuiguitrusting) de voorpassagiersstoel in een gunstigere stand wordt gezet en zowel het panoramaschuif-/kanteldak als de zijruiten worden gesloten.

Passagiers- compartiment

De energieabsorberende voor- en achterzijde vormen samen met de portieren die met massieve profielen zijn verstevigd, een effectief beschermingsschild.

Frontairbags

Een perfect op elkaar ingespeeld team, dat zich niet alleen bliksemsnel ontvouwt als het echt nodig is, maar dat ook in fasen wordt opgeblazen, afhankelijk van de ernst van het ongeluk.

Crashconstructie front

Twee kreukelzones van uiterst stabiel staal absorberen bij frontale botsingen tot 15 km/h het overgrote deel van de vrijgekomen energie. Het grote voordeel: de achterliggende carrosseriestructuur blijft intact.





Crashconstructie zijkant

Bij een aanrijding van opzij worden de inzittenden beschermd door hoogwaardig staal, stabiele langsdragers en drielaags zijwanden.

Onze hoofdrolspelers krijgt u zelden of nooit te zien.

Ook bij een ongeval toont de R-Klasse karakter.

Een uiterst stabiel passagierscompartiment dat uit zeer sterke materialen is vervaardigd en over een groot vervormingsvermogen beschikt, biedt een betrouwbare bescherming van de inzittenden als het erop aankomt. Bij de constructie is ook de nodige aandacht besteed aan de bescherming van de overige verkeersdeelnemers, om ook bij deze partij het risico op letsel te reduceren.

Wanneer een botsing onvermijdelijk lijkt te zijn, zorgt een uitgekiend airbagsysteem voor de nodige hulp. Zowel de bestuurder als de voorpassagier worden bij een frontale botsing standaard beschermd door frontairbags die, afhanke-

lijk van de zwaarte van het ongeval, in twee fasen worden geactiveerd. Ook zijn er twee sidebags aanwezig voor de bestuurder en voorpassagier. Als optie kan de tweede zitrij eveneens worden uitgerust met in de rugleuning geïntegreerde sidebags. Bij een aanrijding van opzij of bij het over de kop slaan kunnen windowbags over alle zitrijen worden ontplooid. Niet alleen de voorstoelen maar ook de achterzitplaatsen bij de 5-zitter en 5+2-zitter zijn standaard uitgerust met driepuntsveiligheidsgordels met gordelspanners. De buitenste stoelen van de tweede zitrij beschikken net als de voorstoelen over gordelkrachtbegrenzers.

NECK PRO-hoofdsteun

Bij een aanrijding van achteren worden de automatisch activerende NECK PRO-hoofdsteunen vanaf een bepaalde inslagkracht naar voren en naar boven geschoven. Dit helpt een whiplash te voorkomen. De NECK PRO-hoofdsteunen zijn standaard voor de bestuurder en voorpassagier.

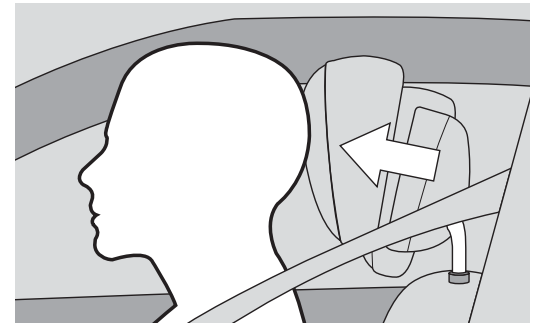





Mijn R-Klasse.



Wat voor R-Klasse het uiteindelijk wordt, bepaalt u helemaal zelf.

De standaarduitrusting en opties.

De veelzijdigheid van de R-Klasse komt ook tot uitdrukking in het omvangrijke uitrustingsprogramma voor dit model. Wat voor plannen u ook mocht hebben, er is altijd wel een passende uitrusting voor te vinden. Voor het uiterlijk alleen al hebt u een ruime keuze om uw R-Klasse te individualiseren. Het interieur van de V6-modellen wordt bijvoorbeeld voorzien van mat aluminium sierdelen en stoelbekleding stof Aspen/lederlook ARTICO. Tot de standaarduitrusting van de R 500 4MATIC behoort een interieur met sierdelen in populierenhout en lederlook ARTICO. Alle modellen van de R-Klasse zijn voorzien van een dubbel uitlaatsysteem met verchromde uitlaatstukken. Daarnaast zijn er diverse uitrustingspakketten leverbaar, zoals het sportpakket exterieur met onder andere lichtmetalen velgen en het sportpakket interieur met onder andere aluminium

accenten. Daar komt nu nog een nieuw pakket bij: het AMG-sportpakket interieur met vele bijzondere accenten. Uiteraard is bij de uitrustingen gedacht aan praktische zaken en comfort. Bij vrijwel geen ander automodel wordt zoveel aandacht besteed aan alle passagiers. Vooral de passagiers op de tweede en derde zitrij profiteren hiervan: de opties variëren van een entertainmentpakket achter tot het interieurverlichtingspakket (onder andere met leeslampjes voor de derde zitrij en vele verlichte functies) en van de automatische comfortairconditioning THERMOTRONIC tot een royaal, panoramaschuif-/kanteldak.



Meer dan 40 uitrustingen hebben maar één doel: welbehagen.

De omvangrijke standaarduitrusting van de R-Klasse.

Dat tegenstrijdigheden wel degelijk kunnen worden verenigd, wordt onomstotelijk bewezen door de standaarduitrusting van de R-Klasse. De automatische transmissie is bijvoorbeeld oorspronkelijk afkomstig uit de racesport. Verder beschikt de R-Klasse over automatische airconditioning, een multifunctioneel stuurwiel voor onder andere de bediening van de radio AUDIO 20 CD en comfortabele afzonderlijke stoelen, ook achterin.

En dan is er ook nog de variabiliteit van de R-Klasse, waarmee menige andere auto in de schaduw wordt gesteld. Om nog maar te zwijgen van de veiligheidssystemen die standaard worden ingebouwd, zoals de automatisch activerende NECK PRO-hoofdsteunen. Kortom, bij de R-Klasse is alles aan boord voor comfortabel en ontspannen reizen.

Automatische airconditioning THERMATIC.



Met nappaleder bekleed multifunctioneel stuurwiel.



Radio AUDIO 20 CD.



STANDAARDUITRUSTING (SELECTIE)
5-zitter met vier Executive Chairs (voor deels elektrisch verstelbaar) en middelste zitplaats
Achterbumper met krasbescherming
Airbag met meertraps activering en sidebag voor de bestuurder en voorpassagier, alsmede windowbags voor alle rijen zitplaatsen
Antiblokkeersysteem ABS
Armsteun klapbaar (tussen voorstoelen) met telefoonvak en opbergvak
Automatische airconditioning THERMATIC met combifilter
Automatische transmissie 7G-TRONIC
Aux in-aansluiting in het dashboardkastje
Bandenreparatieset TIREFIT met elektrische luchtpomp
Bandenspanningscontrolesysteem
Bekerhouder voor, twee stuks
Bekleding stof Aspen/lederlook ARTICO
Brake Assist System BAS
Buitenspiegel links en rechts verwarmd, van binnen uit elektrisch verstelbaar en in carrosseriekleur gespoten, met asferisch gebogen glas en geïntegreerde knipperlichten
Buitentemperatuurmeter
Dieselpartikelfilter R 300 CDI BlueEFFICIENCY, R 300 CDI 4MATIC, R 350 CDI 4MATIC en R 350 BlueTEC 4MATIC
DIRECT SELECT-stuurschakeltoetsen en -keuzehendel
Driepuntsveiligheidsgordels met adaptieve gordelkrachtbegrenzer (niet voor de middelste zitplaats) en gordelspanner
Dynamic Steering
Elektrische ruitbediening, vier stuks
ESP®/4ETS (elektronisch stabiliteitsprogramma en elektronisch tractiesysteem) met ESP®-aanhangwagenstabilisatie
Hoofdsteunen, vijf stuks, voor alle zitplaatsen handmatig verstelbaar

ISOFIX-kinderzitverankering voor de buitenste zitplaatsen van de tweede zitrij
Lichtmetalen velgen 18-inch voor de V6-modellen (17-inch voor de R 300 CDI BlueEFFICIENCY), 19-inch voor de R 500 4MATIC
Lichtsensoren voor automatisch inschakelende dimverlichting
Mistlampen voor met chromen ring en mistachterlicht
Multifunctioneel stuurwiel bekleed met leder
NECK PRO-hoofdsteun voor de bestuurder en voorpassagier
Opbergvak onder de laadvloer (51 liter), exclusief voor de 5-zitter
Permanente vierwielaandrijving 4MATIC voor de R 350 CDI, R 350 BlueTEC en R 500
PRE-SAFE®-systeem
Radio AUDIO 20 CD, geschikt voor mp3, met telefoontoetsen, acht luidsprekers, Bluetooth®-interface
Ruitenwissers met tip-/wisfunctie en regensensor met traploze intervalschakeling
Service-intervalindicator ASSYST PLUS met onderhoudscomputer
Sjorogen bagageruimte, acht stuks
Stalen vering (voor R 500 4MATIC luchtvering met niveauregeling op de achteras)
Stoelbezettingssensor in de voorpassagiersstoel
Stuurkolom mechanisch in lengte en hoogte verstelbaar
TEMPOMAT met SPEEDTRONIC
Uitlaat tweedelig, met zichtbare, ovale uitlaatsierstukken
Uitstap- en reflectielichten, vier stuks, extra reflectielichten in de achterklep
Vorbereiding voor dakdragersystemen
Warmtewerend glas rondom, achterraut van ongelaagd veiligheidsglas
Wegrijblokkering elektronisch, inclusief sluitsysteem met radiografische/infrarood-afstandsbediening
Wegrijhulp voor op hellingen



Zeven wegen naar rijgenot.

Lichtmetalen velgen voor iedere smaak.

Er zijn vele mogelijkheden om de R-Klasse op weg te helpen: het palet reikt van 17-inch lichtmetalen velgen tot titaanzilverkleurige 21-inch lichtmetalen AMG-velgen – de grootste velgen uit het Mercedes-Benz velgenprogramma. In het accessoireprogramma kunt u nog meer velgen vinden.

Als optie voor het sportpakket exterieur leverbaar: 19-inch vijfspaaks lichtmetalen velgen met bandenmaat 255/50 R 19 voor en 285/45 R 19 achter.



Standaard voor R 300 CDI BlueEFFICIENCY en R 350 BlueTEC 4MATIC: 17-inch zevenspaaks lichtmetalen velgen met banden 235/65 R 17.



Standaard voor de V6-modellen, niet voor de R 300 CDI: 18-inch vijf-dubbelspaaks lichtmetalen velgen met banden 255/55 R 18.



Standaard voor de R 500 4MATIC: sterlingzilverkleurige 19-inch vijfspaaks lichtmetalen velgen met banden in de maat 255/50 R 19.



Optie: 18-inch tienspaaks lichtmetalen velgen met banden in de maat 255/55 R 18.



Optie: glanzende 20-inch vijfspaaks lichtmetalen AMG-velgen met banden 265/45 R 20.



Optie: titaanzilverkleurige 21-inch vijfspaaks lichtmetalen AMG-velgen met banden 265/40 R 21.

Hier spelen details de hoofdrol.

De incenio designvelgen uit het originele accessoireprogramma.

Vaak zijn het de kleine dingen die het grote verschil maken. Vanuit dat perspectief willen wij dan ook de incenio designvelgen uit het originele accessoireprogramma aan u voorstellen. De 18-inch zesspaaks incenio designvelgen Angetenar

met banden 255/55 R 18 zijn bijvoorbeeld glanzend titaanzilverkleurig. Bijzonder elegant zijn ook de sterlingzilverkleurige 19-inch vijfspaaks incenio designvelgen Sadalmelik met banden 255/50 R 19 en 285/45 R 19 achter. En als u op

zoek bent naar imponerende detaillering, kunnen wij zonder meer de 20-inch vijf-dubbelspaaks incenio designvelgen Alanz met banden 265/45 R 20 aanbevelen.



De glanzende 18-inch incenio designvelgen Angetenar met banden in de maat 255/55 R 18.



De sterlingzilverkleurige 19-inch incenio designvelgen Sadalmelik met banden 255/50 R19 en 285/45 R 19 achter.

De 20-inch incenio designvelgen Alanz met banden in de maat 265/45 R 20.



Alles wat men zich maar wensen kan – plus licht en lucht.

Van het entertainmentpakket achter tot het panoramaschuif-/kanteldak.

Vanwege de royale buitenafmetingen is het niet verbazingwekkend dat er heel veel ruimte is voor opties. Zo kunt u bijvoorbeeld uw sportieve kant benadrukken met een van de sportpakketten of met opvallende lichtmetalen velgen. Voor comfort is onder andere een achteruitrijcamera leverbaar (in combinatie met het multimediasysteem COMAND APS), waarmee parkeren eenvoudiger wordt. Voor de dagelijkse praktijk zijn voor de 4+2-zitter een middenconsole achter leverbaar, de EASY PACK-achterklep en nog veel meer ideeën voor een opgeruimde bagageruimte. Ook is aan entertainment voor onderweg gedacht met diverse

radio's met cd-spelers of dvd-wisselaars. Daarnaast is in combinatie met COMAND APS en het entertainmentpakket achter een tv-tuner leverbaar. Met een dergelijke uitrusting kunt u de R-Klasse omtoveren in een rijdende bioscoop of concertzaal. Tot slot kunt u van het 'open air'-gevoel genieten met een schuif-/kanteldak of het grote glazen panoramaschuif-/kanteldak (rechts afgebeeld). Het glazen oppervlak strekt zich uit over vrijwel het gehele dak en is aanzienlijk groter dan conventionele schuifdaken. Daarmee zorgt het voor een overvloedige lichtinval in het interieur.





Het panoramaschuif-/kanteldak
Grotere lichtinval dan bij
de meeste schuifdaken.

COMAND APS met het overzichtelijke 6,5-inch kleurenscherm.





Met COMAND APS kunt u telefoonnummers oproepen en telefoneren.



De achteruitrijcamera vergemakkelijkt het inparkeren, doordat het COMAND-display het gebied achter de auto weergeeft.



De absolute topklasse in akoestiek: hier regelt u het surround sound system Harman Kardon® Logic 7®.

COMAND APS: intelligent én onderhoudend.

De commandocentrale voor informatie, navigatie en audiosystemen.

Bij de R-Klasse zijn alle functies voor navigatie, audiosystemen en telefonie gebundeld in het multimediasysteem COMAND APS. Ongeacht of u naar de radio wilt luisteren, wilt telefoneren, een cd wilt afspelen of snel naar uw bestemming wilt worden geleid: in COMAND APS komen al deze activiteiten bij elkaar.

COMAND APS beschikt over een 6,5-inch kleurenscherm, een dvd-wisselaar voor audio/video, een opslagcapaciteit van 4 GB voor mp3-bestanden (MUSIC REGISTER) en navigatie vanaf vaste schijf met een grote opslagcapaciteit. Het traject wordt aan de hand van een kleurenkaart weergegeven. Een kompas dat de richting in het display weergeeft, maakt eveneens deel uit van COMAND APS. Het geïntegreerde spraakgestuurd bedieningssysteem LINGUATRONIC is bijzonder comfortabel, met functies voor audio, telefoon en navigatie. Uiteraard zijn de systemen ook uitgerust met een Bluetooth®-interface voor handsfree communicatie.

Wanneer u op uw bestemming bent gearriveerd, wordt u door de als optie leverbare achteruitrijcamera ondersteund. Deze waarschuwt u niet alleen visueel maar ook akoestisch voor obstakels achter de auto. De camera geeft het gebied achter de auto weer in de vorm van een videobeeld op het COMAND-display. De camera is geïntegreerd in de greep van de achterklep en wordt geactiveerd als de achteruitversnelling wordt ingeschakeld.

Alle radio's van Mercedes-Benz zijn uitgerust met een snelheidsafhankelijke volumeregeling, waarbij vanaf 20 km/h het volume in stappen wordt verhoogd.

Voor muzikale fijnproevers is het Harman Kardon® Logic 7® surround sound system 5.1 als optie leverbaar. Dit sound system bestaat uit elf (in plaats van de standaard acht) luidsprekers en een subwoofer. Dit systeem, met een indrukwekkend vermogen van 610 watt, is dusdanig fijn afgestemd dat rijgeluiden en andere mogelijk storende geluidsbronnen geen enkele invloed hebben op de akoestiek.

Avonturen beleven achterin.

Opties voor entertainment achterin.

De R-Klasse is uitermate geschikt als drive-in bioscoop. Terwijl de bestuurder iedereen naar de bestemming brengt, kunnen de overige inzittenden op de tweede zitrij ontspannen en zich in andere werelden begeven. Daarvoor hebben zij alleen het als optie en voor alle zitplaatsvarianten leverbare entertainmentpakket achter nodig, dat uit een cd/dvd-speler, aan de hoofdsteunen bevestigde 8-inch beeldschermen, twee draadloze hoofdtelefoons en een afstandsbediening bestaat. Een tv-tuner is eveneens als optie leverbaar (in combinatie met het multimediasysteem COMAND APS en entertainmentpakket achter). Op elk beeldscherm kan bovendien een spelconsole worden aangesloten.

Zoals het een goede bioscoop betaamt, zijn tussen de comfortabele achterzitplaatsen twee bekerhouders en vele opbergmogelijkheden, bijvoorbeeld voor popcorn, als optie leverbaar. Deze maken deel uit van de als optie leverbare middenconsole achter, met een bekleed deksel als armsteun. Daaronder bevindt zich een opbergvak met een volume van 7 liter. De middenconsole, leverbaar voor de 4+2-zitter, is uitneembaar.

Of u een speelfilm over de Sahara of een documentaire over eeuwige sneeuw bekijkt, de als optie leverbare automatische multi-zone airconditioning THERMOTRONIC zorgt altijd voor een aangenaam klimaat. Hiermee kunt u drie klimaatzones (bestuurder, voorpassagier, achtercompartiment) afzonderlijk en ook vanaf de tweede zitrij instellen.

Multi-zone airconditioning THERMOTRONIC

Om voor een dergelijke, grote ruimte de gewenste temperatuur in te stellen, beschikt de automatische comfortairconditioning over negen sensoren.

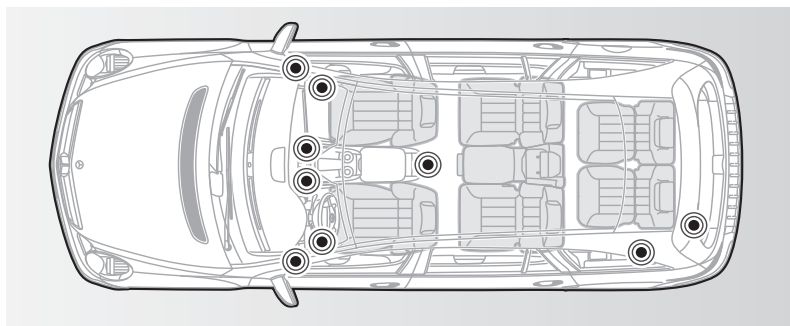

Entertainmentpakket achter



Multi-zone airconditioning THERMOTRONIC.



Middenconsole achter.



De sportstoelen voor (onderdeel van het sportpakket interieur) bieden optimale zijdelingse steun.



Verborgen in de multicontourstoel: de lendensteun die voor extra comfort zorgt.



Zitten – bijna net zo ontspannend als liggen.

Sport- of multicontourstoelen: comfortabel en ontspannen zitten.

De stoelen aan boord van de R-Klasse zijn zo geconstrueerd dat u aan het einde van de rit nog net zo ontspannen bent als aan het begin. Daarvoor zit u dan ook op de eerste en tweede zitrij op uiterst comfortabele Executive Chairs (bij de 5-zitter op de tweede zitrij de twee buitenste zitplaatsen). Nog aangenamer wordt het met verwarmde en geventileerde voorstoelen. Of met multicontourstoelen die eveneens als optie voor de bestuurder en voorpassagier leverbaar zijn. Deze stoelen zijn voorzien van opblaasbare luchtkamers die zich volledig aan de contouren van uw lichaam aanpassen en zodoende voor betere steun zorgen.

Als u vooral in bochten meer zijdelingse steun wilt, kunt u als optie sportstoelen voor bestellen met verhoogde zijgedeelten. Deze stoelen zijn elektrisch verstelbaar en bekleed met alcantara®/lederlook ARTICO (als onderdeel van het sportpakket interieur). Wanneer u voor het nieuwe AMG-sportpakket interieur kiest, worden de AMG-sportstoelen uitgevoerd in nappaleder.

Het als optie leverbare memorypakket is vooral praktisch. Hiermee kunt u de voorstoelen elektrisch verstellen en bovendien maximaal drie instellingen van de bestuurdersstoel, hoofdsteunen, buitenspiegels en stuurkolom opslaan.

Stoelverstelling

Met het memorypakket (inclusief viervoudig verstelbare lendensteun) kunt u de instellingen van de bestuurdersstoel, stuurkolom en buitenspiegels opslaan evenals de buitenspiegels en voorpassagiersstoel elektrisch verstellen.



KEYLESS GO.



Bi-xenonkoplampen met actieve bochtenverlichting.



Multifunctioneel stuurwiel bekleed met hout/leder.



Radio AUDIO 50 APS.



OPTIES* (SELECTIE)	R 300 CDI BlueEFFICIENCY	R 300 CDI 4MATIC	R 350 CDI 4MATIC	R 350 BlueTEC 4MATIC	R 300	R 350	R 350 4MATIC	R 500 4MATIC
18-inch tienspaaks lichtmetalen velg	●	●	●	●	●	●	●	–
20-inch vijfspaaks lichtmetalen AMG-velg	●	●	●	●	●	●	●	●
21-inch vijfspaaks lichtmetalen AMG-velg	–	●	●	●	–	–	●	●
Achteruitrijcamera	●	●	●	●	●	●	●	●
Actieve uitstaphulp voor ongevallen (in combinatie met memorypakket)	●	●	●	●	●	●	●	●
Afwerking populierenhout antraciet	●	●	●	●	●	●	●	●
Afwerking populierenhout in esdoornhoutlook	●	●	●	●	●	●	●	□
Afwerking wortelnotenhout	●	●	●	●	●	●	●	●
Airconditioning achter, alleen in combinatie met THERMOTRONIC	●	●	●	●	●	●	●	●
AIRMATIC-pakket: adaptief dempingssysteem ADS en luchtvering rondom met niveauregeling	●	●	●	●	●	●	●	●
AMG-sportpakket interieur	●	●	●	●	●	●	●	●
Automatische comfortairconditioning THERMOTRONIC (ook voor achter)	●	●	●	●	●	●	●	●
Automatische kinderzitherkenning in de voorpassagiersstoel	●	●	●	●	●	●	●	●
Bi-xenonkoplampen met actieve bochtenverlichting, koplampreinigingsinstallatie, dynamische lichthoogteregeling en afslagverlichting met mistlampfunctie	●	●	●	●	●	●	●	●
Binnen- en linkerbuitenspiegel automatisch dimmend	●	●	●	●	●	●	●	□
Buitenspiegel links en rechts elektrisch inklapbaar	●	●	●	●	●	●	●	●
Chroompakket	●	●	●	●	●	●	●	□
Comfortstoelen voor, met verwarming en ventilatie	●	●	●	●	●	●	●	●
Diefstal-/inbraakalarminstallatie met wegsleepbeveiliging	●	●	●	●	●	●	●	●
DISTRONIC, snelheidsafhankelijke afstandsregeling	●	●	●	●	●	●	●	●
EASY PACK-achterklep met beknellingsbeveiliging	●	●	●	●	●	●	●	●

● Optie □ Standaarduitrusting – Niet leverbaar

*Het betreft de Duitse specificaties. De Nederlandse en Belgische specificaties kunnen afwijken. Raadpleeg hier voor de prijslijst, verkrijgbaar bij uw Mercedes-Benz dealer.

OPTIES* (SELECTIE)	R 300 CDI BlueEFFICIENCY	R 300 CDI 4MATIC	R 350 CDI 4MATIC	R 350 BlueTEC 4MATIC	R 300	R 350	R 350 4MATIC	R 500 4MATIC
Scheidingsnet met bagagebeveiliging achter de eerste en tweede zitrij (in NL standaard)	●	●	●	●	●	●	●	●
Sidebags voor de tweede zitrij	●	●	●	●	●	●	●	●
Sportpakket exterieur, inclusief chroompakket en 19-inch lichtmetalen velgen	●	●	●	●	●	●	●	●
Sportpakket interieur, inclusief elektrisch verstelbare voorstoelen en interieurverlichtingspakket	●	●	●	●	●	●	●	●
Spraakgestuurd bedieningssysteem LINGUATRONIC (onderdeel van AUDIO 50 APS of COMAND APS)	●	●	●	●	●	●	●	●
Stoelverwarming voor	●	●	●	●	●	●	●	□
Stoelverwarming voor de tweede zitrij	●	●	●	●	●	●	●	●
Tv-tuner voor analoge en digitale ontvangst	●	●	●	●	●	●	●	●
Warmtewerend, donkergetint glas (achterzijruiten en achterraut)	●	●	●	●	●	●	●	●
Zonnescherm voor de achterzijruiten en derde zitrij	●	●	●	●	●	●	●	●

● Opties □ Standaarduitrusting – Niet leverbaar

*Het betreft de Duitse specificaties. De Nederlandse en Belgische specificaties kunnen afwijken. Raadpleeg hier voor de prijslijst, verkrijgbaar bij uw Mercedes-Benz dealer.

Glazen panoramadak.



EASY PACK-achterklep – vergemakkelijkt het in- en uitladen.



Zonnescherm.





Voor een schitterende uitstraling.

Altijd de perfecte outfit: het chroompakket.

Het basismodel is standaard voorzien van bijzondere details. Als u uw R-Klasse nog verder wilt verfraaien, kunnen wij u het chroompakket aanbevelen. Uiterlijk onderscheidt deze uitvoering zich door de portiergrepen en stootlijsten rondom in carrosseriekleur met chroomaccenten. De ruit- en tailliesierlijsten bevatten hoogglans aluminium accenten.



De portiergrepen in carrosseriekleur met chroomaccenten.

Het exterieur van het chroompakket met chromen en aluminium accenten.

Chroom en zilver voor de winnaar.

Sportpakket exterieur en sportpakket interieur.

Het sportpakket exterieur herkent u aan de 19-inch lichtmetalen sportvelgen, de donkerrode/grijze achterlichten en het blauwgetinte warmtewerende glas. Bovendien bevat dit pakket dezelfde kenmerken als het chroompakket, inclusief zilverkleurige grille met drie chromen lamellen. De portiergrepen in carrosseriekleur en de stootlijsten rondom zijn voorzien van chroomaccenten. Tot slot bevatten de ruit- en taillesierlijsten hoogglans aluminium accenten.



De achterlichten in donkerrood/grijs.

Het sportpakket exterieur met krachtige 19-inch lichtmetalen sportvelgen.



Het sportpakket interieur inclusief sportstuur en sportstoelen bekleed met alcantara®/lederlook ARTICO.



Een perfecte aanvulling op de bekleding met contraststiksel: de aluminium accenten op de portiersierlijsten.



De hoogglanzende middenconsole in carbonlook.



Karakteristieke bestanddelen van het sportpakket interieur zijn de accenten in mat aluminium op de portiersierlijsten en het dashboard, gecombineerd met een tunnel-/middenconsole in hoogglanzend zwarte carbonlook en een zilverkleurig gelakt combi-instrument. En niet te vergeten: sportpedalen.

Voor het passende dynamische rijgevoel zorgen de elektrisch verstelbare sportstoelen voor met optimale zijdelingse steun, bekleding in alcantara®/lederlook ARTICO met contrasterend stikstiksel.

Het interieurverlichtingspakket is eveneens onderdeel van het sportpakket interieur.

Verder is nu ook het nieuwe AMG-sportpakket leverbaar. Naast de onderdelen van het eerder beschreven sportpakket interieur, bevat dit pakket AMG-sportstoelen in nappaleder (zonder contraststiksel), een AMG-sportstuur met zwarte kunststofvoetsen en AMG-vloermatten.

Zilver, aluminium en lederlook ARTICO: dé kenmerken van het sportpakket interieur.



De kunst om met contrasten harmonie te creëren.

Het tweekleurige interieur van de R-Klasse.

We hebben het tweekleurige interieur bedacht voor al degenen die een individuele touch in hun R-Klasse bijzonder op prijs stellen. De clou bij deze spannende contrasten tussen licht en donker in het interieur wordt pas duidelijk wanneer u nog eens heel goed kijkt. Door het uitgebalanceerde gebruik van kleuren en hoogwaardige materialen wordt een bijzonder harmonieuze en tegelijkertijd sportieve ambiance gecreëerd.

Bij deze uitrusting is de interieurhemel uitgevoerd in elegant zwart, terwijl een lichte band – ton sur ton met de stoelen – over de portierbekleding tot in de bagageruimte is doorgetrokken. De matten zijn weer donker, waardoor het gehele interieur als het ware wordt omgeven door een zwart frame, dat de smaakvolle ambiance nog verder benadrukt. De tweekleurige combinaties zijn leverbaar in leder of nappaleder in de kleuren zwart/kasjmierbeige of zwart/alpacagrijs.







Tot slot nog een paar praktische aanvullingen.

De originele accessoires van Mercedes-Benz.

Voor nóg meer sportiviteit is bijvoorbeeld een dakspoiler leverbaar. En als u meer bergruimte nodig hebt, is er de dakbox XL met een indrukwekkend volume van circa 450 liter. Deze dakbox kan zowel links als rechts openend en in de kleuren titaan metallic of matzilver worden geleverd.

Met de als optie leverbare skihouder kunt u in de dakbox XL vijf paar ski's veilig vervoeren. Fietsen kunnen op twee verschillende manieren worden vervoerd, namelijk met de fietshouder New Alustyle op het dak of met de achterfietsdrager New Alustyle op de trekhaak. Met beide systemen kunt u maximaal drie fietsen vervoeren.

Verder is er voor de R-Klasse ook een iPod®-interfacekit beschikbaar. Hiermee kan uw iPod® in het audiosysteem van de R-Klasse worden geïntegreerd. Daarbij wordt de iPod®, afgeschermd van nieuwsgierige blikken, in het dashboardkastje op het audiosysteem aangesloten. Tijdens het rijden kunt u alle muziektitels selecteren op het multifunctionele stuurwiel. Wilt u meer weten over het omvangrijke accessoireprogramma, kijk dan in de accessoirebrochure die verkrijgbaar is bij uw Mercedes-Benz dealer.



Bijzonder praktisch: de achterfietsdrager New Alustyle wordt op de trekhaak bevestigd. Dankzij een eenvoudig klapmechanisme kan de bagageruimte gewoon worden geopend.



Nóg meer opbergruimte met de dakbox XL, waarin vijf paar ski's kunnen worden opgeborgen of bagage tot een volume van 450 liter.



De dakspoiler accentueert de daklijn.

UNILAKKEN



040 Zwart

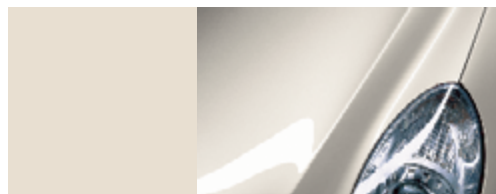

650 Calcietwit

METALLIC LAKKEN¹

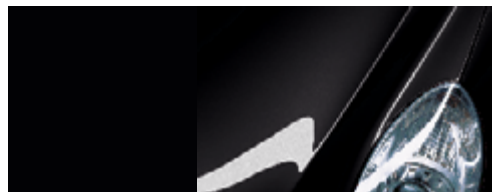

112 Chromietzwart

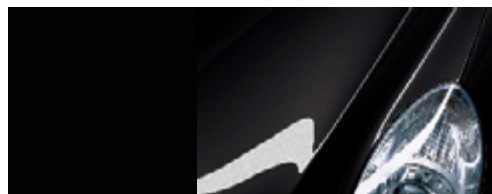

197 Obsidiaanzwart



359 Tanzanietblauw



544 Carneoolrood

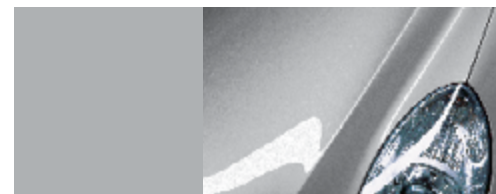

755 Tenorietgrijs

METALLIC LAKKEN¹



775 Iridiumzilver

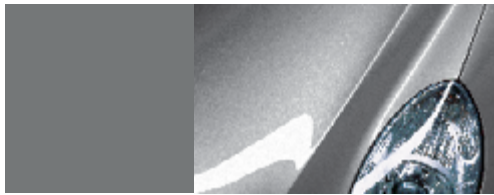

792 Palladiumzilver



798 Sanidienbeige

SPECIALE LAK¹



349 Lazurietblauw

¹Optie.

STOF ASPEN/
LEDERLOOK ARTICO¹

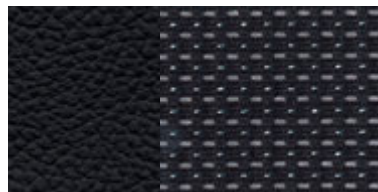

001 Zwart

LEDERLOOK ARTICO²

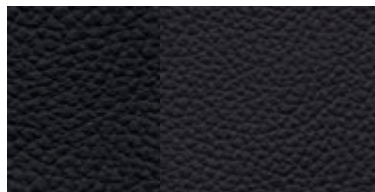

141 Zwart

ALCANTARA[®]/LEDERLOOK
ARTICO (SPORTPAKKET INTERIEUR)

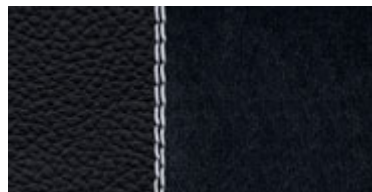

901 Zwart

LEDER

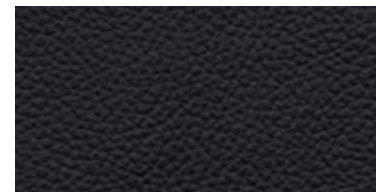

201 Zwart



148 Alpacagrijs



908 Alpacagrijs

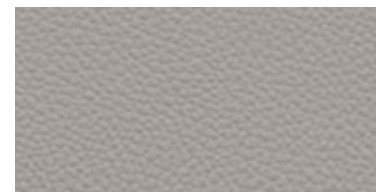

208 Alpacagrijs



144 Kasjmierbeige

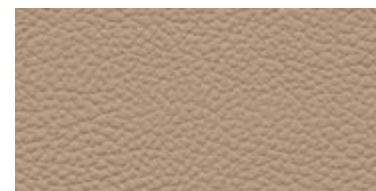

204 Kasjmierbeige

NAPPALEDER³

501 Zwart

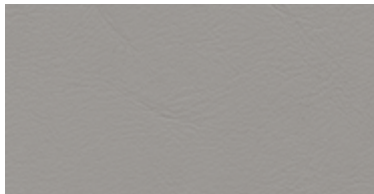

508 Alpacagrijs

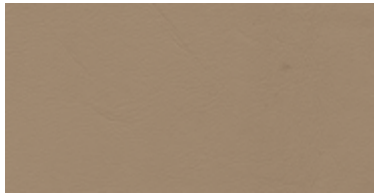

504 Kasjmierbeige

LEDER
TWEEKLEURIG INTERIEUR⁴

258 Zwart/alpacagrijs

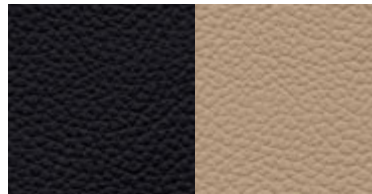

254 Zwart/kasjmierbeige

Met de R-Klasse bent u altijd perfect gekleed – of u nu stof, lederlook ARTICO, leder of verfijnd nappaleder als bekleding kiest. Overigens laten wij de materialen door onze eigen experts in Sindelfingen onderzoeken, om er zeker van te zijn dat de oppervlakken perfect aanvoelen. Welke bekledingsvorm

u ook kiest, het kleurenpalet is harmonieus afgestemd op de luxieuze houten en sportieve aluminium sierdelen. Voor de lichte interieuruitrusting in grijs en beige zijn vloermatten leverbaar in een iets donkerder kleur, die bovendien minder besmettelijk zijn.

¹ Standaard bij de V6-modellen.

² Standaard bij de R 500 4MATIC.

³ Leverbaar in combinatie met het AMG-sportpakket interieur (optie).

⁴ Aanbevolen met sierdelen populierenhout antraciet.



Voor de R-Klasse hebben wij de modernste materialen ontwikkeld. Alleen het aller-mooiste maken wij nog steeds niet zelf.

Voor een bijzondere auto gebruiken wij bijzondere houtsoorten.

Omdat hout nu eenmaal uit de natuur voortkomt, is elke R-Klasse eigenlijk een exclusief en uniek exemplaar. Geen enkel sierdeel is immers identiek. En toch hebben alle sierdelen één ding gemeen: het hout daarvoor is met uiterste zorgvuldigheid geselecteerd door experts die over de hele wereld reizen op zoek naar de allerbeste soorten. Zo wordt het wortelnotenhout bijvoorbeeld geïmporteerd vanuit Californië. Voordat het ruwe hout gereed is om in het interieur te worden verwerkt, ontfermen onze vaklieden zich erover. Om de houtsoorten vervolgens in een aantal arbeidsintensieve stappen te transformeren tot exclusieve en natuurlijke sierdelen voor de R-Klasse.

De sierdelen van populierenhout in esdoornhoutlook zijn standaard voor de R 500 4MATIC en als optie leverbaar voor de V6-modellen. De R-Klasse kan echter ook optioneel worden afgewerkt met sierdelen populierenhout antraciet of wortelnotenhout. De aluminium sierdelen maken deel uit van de standaarduitrusting van de V6-modellen en van het sportpakket interieur.

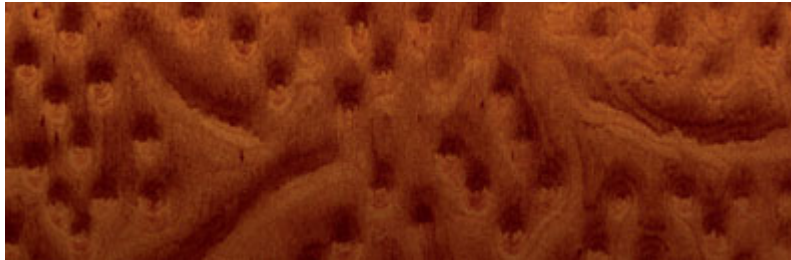

Populierenhout in esdoornhoutlook¹

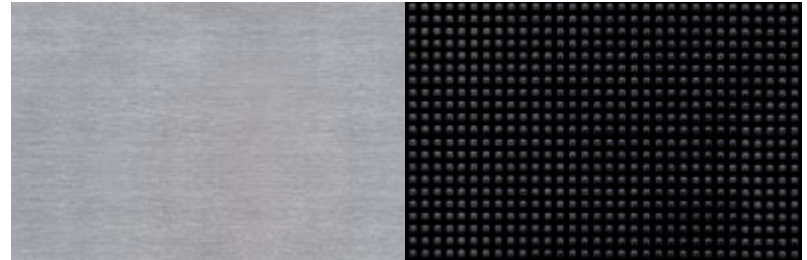

Aluminium sierdelen

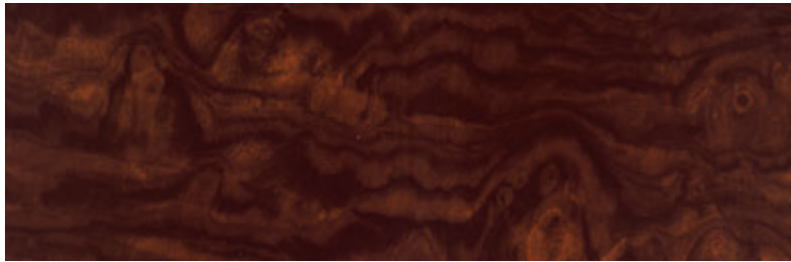

Wortelnotenhout



Populierenhout antraciet²

¹ Standaard voor de R 500 4MATIC.

² Aanbevolen voor het tweekleurige interieur.

	Stof Aspen/ Lederlook ARTICO ¹ Zwart	Lederlook ARTICO ² Zwart	Alpacagrijs Kasjmierbeige	Sportpakket interieur alcantara® Lederlook ARTICO Zwart	Alpacagrijs	Leder Zwart	Alpacagrijs Kasjmierbeige	Zwart/alpacagrijs ³	Zwart/kasjmierbeige ³	Nappaleder ³ Zwart	Alpacagrijs Kasjmierbeige
UNILAKKEN											
Zwart	●	●	●	●	●	●	●	●	●	●	●
Calcietwit	●	●	●	○	●	●	●	○	○	○	●
METALLIC LAKKEN											
Chromietzwart	●	●	●	●	●	●	●	●	●	●	●
Obsidiaanzwart	●	●	●	●	●	●	●	●	●	●	●
Tanzanietblauw	●	●	●	○	●	●	●	○	●	○	●
Carneoolrood	●	●	●	●	●	●	●	●	●	●	●
Tenorietgrijs	●	●	●	○	●	●	●	○	●	●	○
Iridiumzilver	●	●	●	○	●	●	●	○	●	○	●
Palladiumzilver	●	●	●	△	●	●	●	△	●	○	△
Sanidienbeige	●	●	△	●	●	△	●	△	●	●	△
SPECIALE LAK											
Lazurietblauw	●	●	●	△	●	●	●	△	●	△	△

● Aanbevolen combinatie

○ Mogelijke combinatie

△ Niet aanbevelenswaardig

¹ Standaard bij de V6-modellen.² Standaard bij de R 500 4MATIC.³ Leverbaar in combinatie met het AMG-sportpakket interieur (optie).



R 350



BLUETEC

S-OG 4747

	<i>R 300 CDI BlueEFFICIENCY⁸</i>	<i>R 300 CDI 4MATIC¹</i>	<i>R 350 CDI 4MATIC</i>
Aantal cilinders/-opstelling	6/V	6/V	6/V
Boring/slag (mm)	83/92	83/92	83/92
Cilinderinhoud (cm ³)	2987	2987	2987
Max. vermogen ² (kW (pk) bij t/min)	140 (190)/4000	140 (190)/4000	165 (224)/4000 (3800)
Max. koppel ² (Nm bij t/min)	440/1400-2800	440/1400-2800	510/1600-2800
Compressieverhouding	17,7	17,7	17,7
Acceleratie van 0-100 km/h (sec.) (verlengde uitvoering)	9,7 (9,8)	9,8	8,7 (8,8)
Topsnelheid ca. (km/h)	210	210	222
Bandenmaat (verlengde uitvoering)	235/65 R 17 (255/55 R 18)	255/55 R 18	255/55 R 18
Brandstof	diesel	diesel	diesel
Brandstofverbruik ³ (verlengde uitvoering) gecombineerd l/100 km gecombineerd km/l	8,2-8,6 (8,6-8,6) 12,2-11,6 (11,6-11,6)	9,3-9,5 10,8-10,5	9,3-9,5 (9,3-9,5) 10,8-10,5 (10,8-10,5)
CO ₂ -emissie ³ (g/km) (verlengde uitvoering)	217-227 (227-227)	246-253	246-253 (246-253)
Tankinhoud/waarvan reserve ca. (l)	80/13	80/13	80/13
Draaicirkel (m) (verlengde uitvoering)	11,7 (12,4)	11,7	11,7 (12,4)
Inhoud bagageruimte ⁴ max. (l) (verlengde uitvoering) vanaf tweede zitrij vanaf derde zitrij ⁵	2001 (2436) 939 (1118) 324 (414)	2001 939 324	2001 (2436) 939 (1118) 324 (414)
Leeggewicht ⁶ (kg) (verlengde uitvoering)	2185 (2245)	2250	2250 (2295)
Max. totaalgewicht (kg) (verlengde uitvoering)	2840 (2880)	2880	2880 (2910)

<i>R 350 BlueTEC 4MATIC¹⁰</i>	<i>R 300</i>	<i>R 350</i>	<i>R 350 4MATIC</i>	<i>R 500 4MATIC</i>
6/V	6/V	6/V	6/V	8/V
83/92	88/82,1	92,9/86	92,9/86	98/90,5
2987	2996	3498	3498	5461
155 (211)/3400	170 (231)/6000	200 (272)/6000	200 (272)/6000	285 (388)/6000
540/1600-2400	300/2500-5000	350/2400-5000	350/2400-5000	530/2800-4800
16,5	11,3	10,7	10,7	10,7
(8,9)	9,6 (9,7)	8,1 (8,2)	8,3 (8,4)	6,1 (6,3)
216	222	234	230	250 ⁷
235/65 R 17	255/55 R 18	255/55 R 18	255/55 R 18	255/50 R 19
diesel	euro	euro	euro	euro
(8,7 - n.n.b.) (11,5 - n.n.b.)	11,1 - 11,3 (11,1 - 11,4) 9,0 - 8,8 (9,0 - 8,8)	11,3 - 11,5 (11,3 - 11,5) 8,8 - 8,7 (8,8 - 8,7)	11,6 - 11,9 (11,7 - 11,9) 8,6 - 8,4 (8,5 - 8,4)	13,2 - 13,4 (13,2 - 13,4) 7,6 - 7,5 (7,6 - 7,5)
(229 - n.n.b.)	260 - 265 (260 - 267) ⁹	265 - 270 (265 - 270) ⁹	271 - 279 (271 - 276) ⁹	306 - 311 (306 - 311) ⁹
80/13	80/13	80/13	80/13	80/13
(12,4)	11,7 (12,4)	11,7 (12,4)	11,7 (12,4)	11,7 (12,4)
(2385) n.n.b. n.n.b.	2001 (2436) 939 (1118) 324 (414)	2001 (2436) 939 (1118) 324 (414)	2001 (2436) 939 (1118) 324 (414)	2001 (2436) 939 (1118) 324 (414)
(2335)	2130 (2175)	2130 (2175)	2180 (2230)	2220 (2265)
(2910)	2790 (2840)	2790 (2840)	2840 (2880)	2880 (2920)

¹ De R 300 CDI 4MATIC is niet verkrijgbaar in verlengde uitvoering.

² Opgaven volgens richtlijn 80/1269/EWG in de huidige versie.

³ De opgaven werden gemeten volgens de wettelijke meetprocedure (richtlijn 80/1268/EWG in de huidige versie). De opgaven hebben geen betrekking op een specifiek voertuig. Ze zijn slechts bedoeld ter vergelijking van de verschillende voertuigtypen.

⁴ Opgaven voor modellen met TIREFIT, belading tot aan het dak.

⁵ Bij als optie leverbare 4+2- en 5+2-zitter.

⁶ Opgaven volgens richtlijn 92/21/EG met aanpassing naar 95/48/EG (rijklaar, brandstoftank voor 90 % gevuld, met bestuurder 68 kg en bagage 7 kg). De waarden wijken af van het Nederlandse kentekenbewijs. Het betreft de standaarduitvoering; opties en accessoires kunnen dit gewicht verhogen, waardoor het betreffende laadvermogen lager wordt.

⁷ Elektronisch begrensd.

⁸ Korte uitvoering. De verlengde uitvoering is leverbaar als R 300 CDI.

⁹ Voldoet aan EU5-emissienorm.

¹⁰ Voorlopige waarden.

R-Klasse verlengde uitvoering.

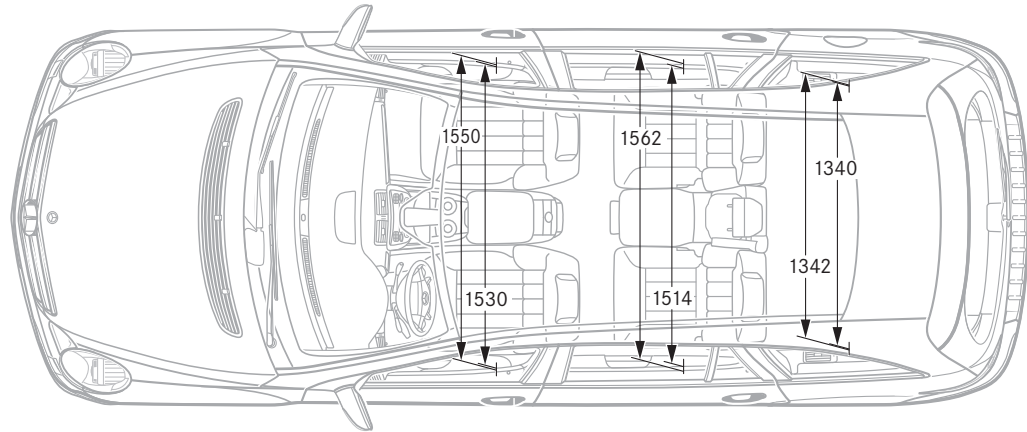
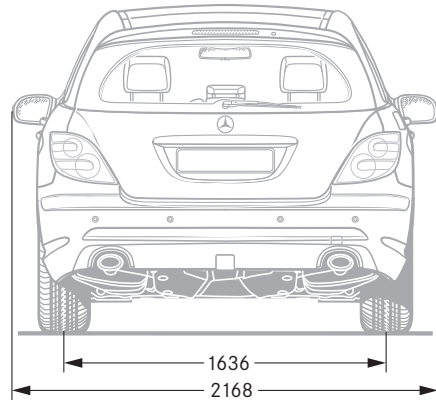
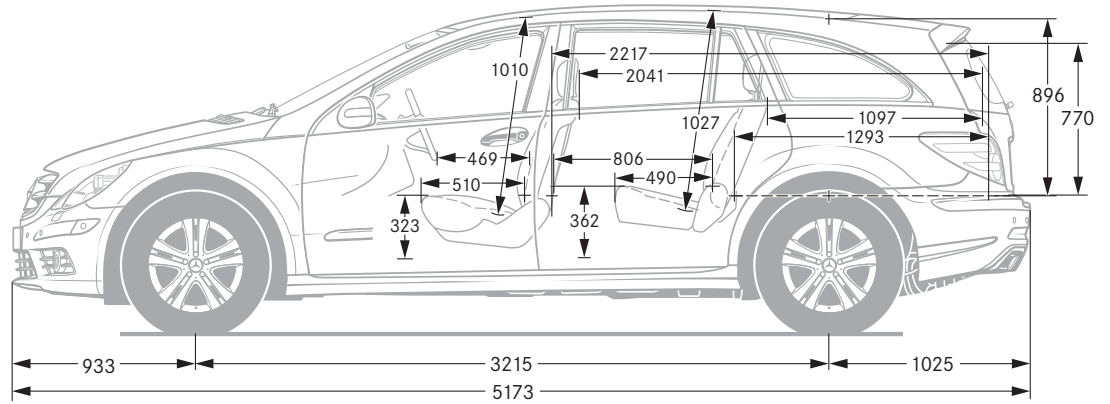
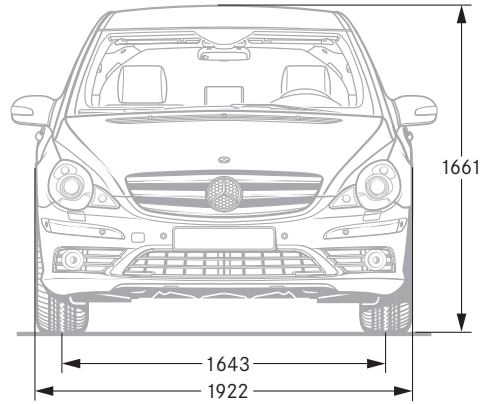

De afmetingen zijn gemiddelde waarden in millimeters. Ze gelden voor voertuigen in standaarduitvoering en in onbeladen toestand.

Wie voor een Mercedes-Benz kiest, koopt veel meer dan een auto.

De uitgebreide service van Mercedes-Benz.

Mercedes-Benz Center. Het begon allemaal eind 2000 in Berlijn. Met het eerste Mercedes-Benz Center werd een geheel nieuw concept geboren. De aanwezigheid van het volledige Mercedes-Benz modelprogramma met bijbehorende accessoires alsmede de wisselende tentoonstellingen en evenementen die in het Mercedes-Benz Center worden gehouden, oefenen een grote aantrekkingskracht uit op het publiek. De mythe van de ster kan hier van nabij worden beleefd, en is inmiddels ook in een aantal andere grote Europese steden te bezichtigen.

Maar niet alleen in de grote steden kunt u de service van en de fascinatie voor het merk Mercedes-Benz ervaren. Over de hele wereld zijn Mercedes-Benz dealers te vinden die een veelzijdige service aanbieden, deskundig advies geven en garant staan voor de kwaliteit die u van het merk Mercedes-Benz mag verwachten. Niet alleen vóór en tijdens de koop, maar ook nog lang nadat u uw Mercedes-Benz hebt aangeschaft.

Mercedes-Benz Museum. In het Mercedes-Benz Museum in Stuttgart vindt u meer dan 120 jaar legendarische automobielgeschiedenis op één enkele plek. In de indrukwekkende architectuur van dit museum wacht bezoekers een spannende reis door de tijd. Op negen verdiepingen, met een totale oppervlakte van 16.500 m², worden meer dan 1500 stukken uit onze vaste collectie tentoongesteld die kenmerkend zijn voor de unieke traditie en innovatie van het merk Mercedes-Benz. Bovendien worden hier twee topstukken uit het prille begin van de automobielgeschiedenis tentoongesteld: de 'Benz Patent Motorwagen' en de 'Daimler Motorkoets', beide uit 1886. Verder kunt u in twee met elkaar verbonden rondgangen genieten van onvergetelijke klassiekers en een overzicht van 100 jaar autosportgeschiedenis. Tot slot wordt onze visie op de toekomst gepresenteerd. Kortom, het Mercedes-Benz Museum is een onvergetelijke belevenis op zich.

MercedesCard. De door Mercedes-Benz Nederland samen met PaySquare Nederland ontwikkelde MercedesCard biedt wereldwijd betaalgemak bij ruim 23 miljoen bedrijven. Daarnaast biedt deze creditcard extra servicefaciliteiten, zoals extra financiële speelruimte met de kredietfaciliteit, gratis aankoopverzekering, uitgebreide SafeGuard verzekeringen, gratis hulpverlening overal ter wereld, SafeGuard Support bij calamiteiten onderweg, voordelige co-card voor uw partner of familielid, wereldwijd geld opnemen bij meer dan 400.000 bankfilialen, wisselkantoren en cashbalies en geld opnemen met een pincode bij ruim 940.000 geldautomaten. De MercedesCard is in België niet verkrijgbaar.

Mercedes-Benz Service 24h. In uw nieuwe Mercedes-Benz rijdt u van meet af aan met een goed gevoel. De Mercedes-Benz Service24h staat namelijk 24 uur per dag, 365 dagen per jaar voor u klaar. Mocht er zich – hoewel de ervaring leert dat dit praktisch nooit gebeurt – toch eens een pechgeval of een startprobleem voordoen, dan kunt u op elk moment in heel Europa op de Mercedes-Benz Service24h vertrouwen. Hiervoor is een telefoontje naar 00800 1 777 7777 voldoende. Daar regelt men snel professionele hulp voor u. Direct na uw telefoontje komt het Service24h-team naar u toe. Vaak kan het probleem al meteen ter plaatse worden verholpen. En is dit een keer niet mogelijk, dan zorgen wij er vanzelfsprekend voor dat uw auto naar de dichtstbijzijnde Mercedes-Benz werkplaats wordt gebracht en dat u uw weg zo spoedig mogelijk kunt vervolgen.

Mercedes-Benz leasing en financiering. Als u de Mercedes-Benz van uw dromen hebt uitgekozen, blijft nog de vraag of u deze contant moet betalen, leasen of financieren. Om het u ook bij de aanschaf van een Mercedes-Benz zo gemakkelijk mogelijk te maken, hebben wij onze eigen leasemaatschappij: Mercedes-Benz Financial Services.

Tijd om een ervaring rijker te worden.

Nergens is een Mercedes-Benz zo overtuigend als op de weg. Daar ervaart u namelijk het soevereine rijgevoel dat onze auto's zo bijzonder maakt. Ervaar de pure kracht van de motoren en voel zelf de precieze stuurbewegingen. Gegarandeerd dat het u een goed humeur bezorgt. De bijzondere sfeer die tijdens het rijden in een Mercedes-Benz ontstaat, laat zich moeilijk beschrijven. Die kunt u het beste zélf ervaren. Daarom nodigen wij u uit voor een proefrit. Op www.mercedes-benz.nl of www.mercedes-benz.be vindt u snel de dichtstbijzijnde Mercedes-Benz dealer, die graag een afspraak met u maakt.

Op internet kunt u bovendien nader kennismaken met het model van uw dromen in een interactieve tour. Stap in om aan de hand van diverse simulaties alvast vertrouwd te raken met uw droomauto. Hier kunt u tot in detail kennismaken met de functies en kenmerken van het door u gewenste model en ook het interieur onder de loep nemen. U vindt de interactieve gebruikshandleidingen op www.mercedes-benz.de/betriebsanleitung

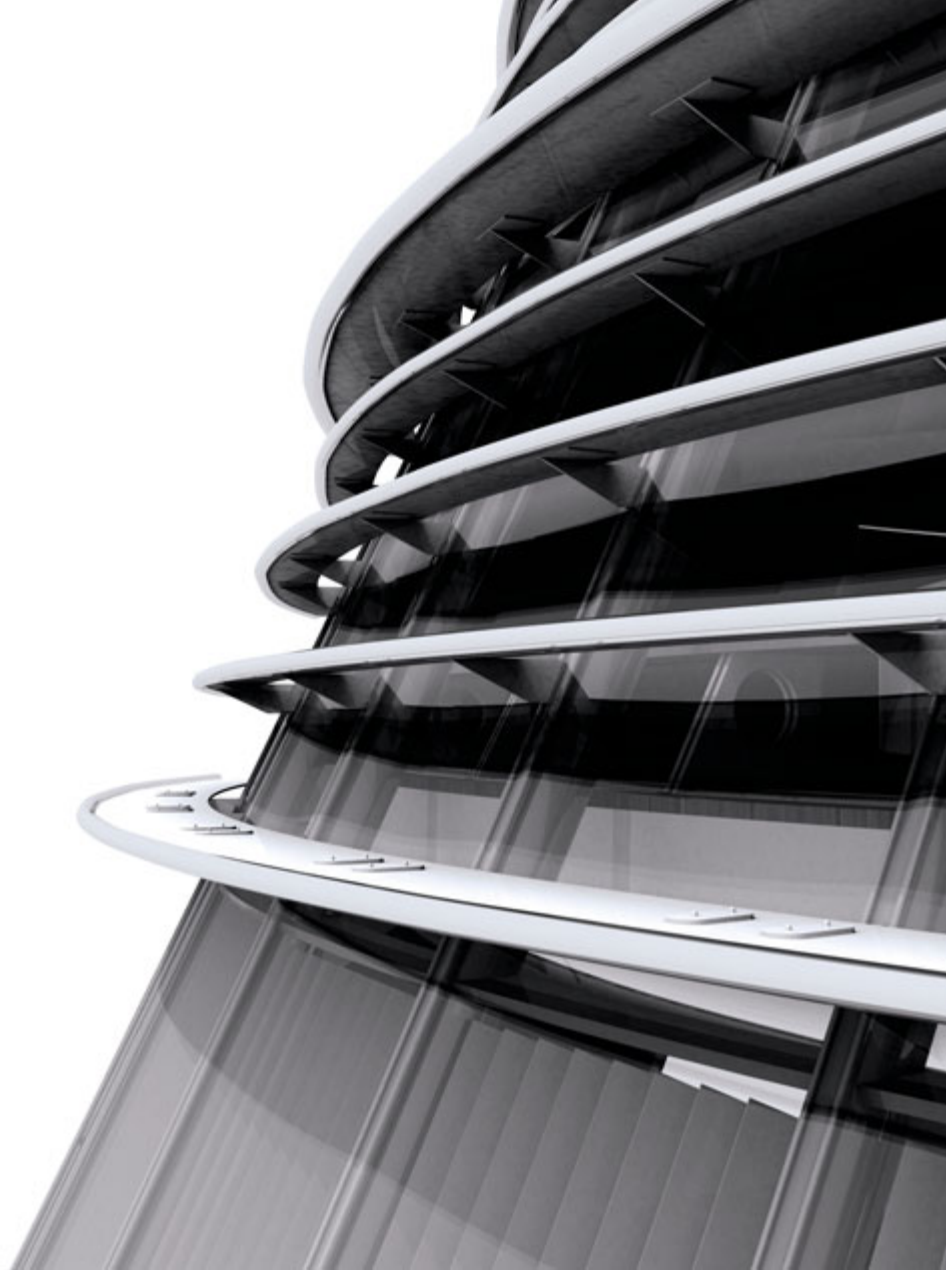

Voor een minimale belasting van het milieu worden Mercedes-Benz personenwagens aan het eind van hun levensduur zo volledig mogelijk gerecycled volgens de bepalingen die worden gesteld in richtlijn 2000/53/EG betreffende autowrakken.

Inhoud vrijblijvend. Wijzigingen in specificaties en uitrustingen voorbehouden. De gegevens in deze brochure benaderen de werkelijkheid zoveel mogelijk. Tevens moeten de vermelde technische gegevens als voorlopig worden beschouwd. Ze komen overeen met de stand van zaken op het moment van redactiesluiting (03/09) van deze uitgave. Deze brochure is een internationale uitgave. Derhalve kunnen de afbeeldingen en omschrijvingen afwijken van de in België en Nederland geldende standaard- en leverbare uitvoeringen. Hiervoor verwijzen wij naar onze laatste prijslijst.