



DE NIEUWE MINI COUNTRYMAN.



VERHALEN INBEGREPEN.

Wie veel meemaakt, heeft altijd mooie verhalen. De MINI Countryman maakt de avonturier in je los en beloont je met nieuwe belevenissen. En dat doet hij met speels gemak. Deze veelzijdige en comfortabele SUV biedt ruimte aan vijf inzittenden. Door z'n sterke motoren en onuitputtelijke doorzettingsvermogen kan je offroad plekken ontdekken die je misschien niet voor mogelijk hield. Waar wacht je nog op? Het is tijd voor nieuwe verhalen.



Informatie over het brandstofverbruik en de CO₂-emissie per model vind je bij de technische gegevens vanaf pagina 46.

De MINI dealer vertelt je graag meer over de specifieke mogelijkheden per model. Kijk voor detailinformatie ook op mini.nl/configurator



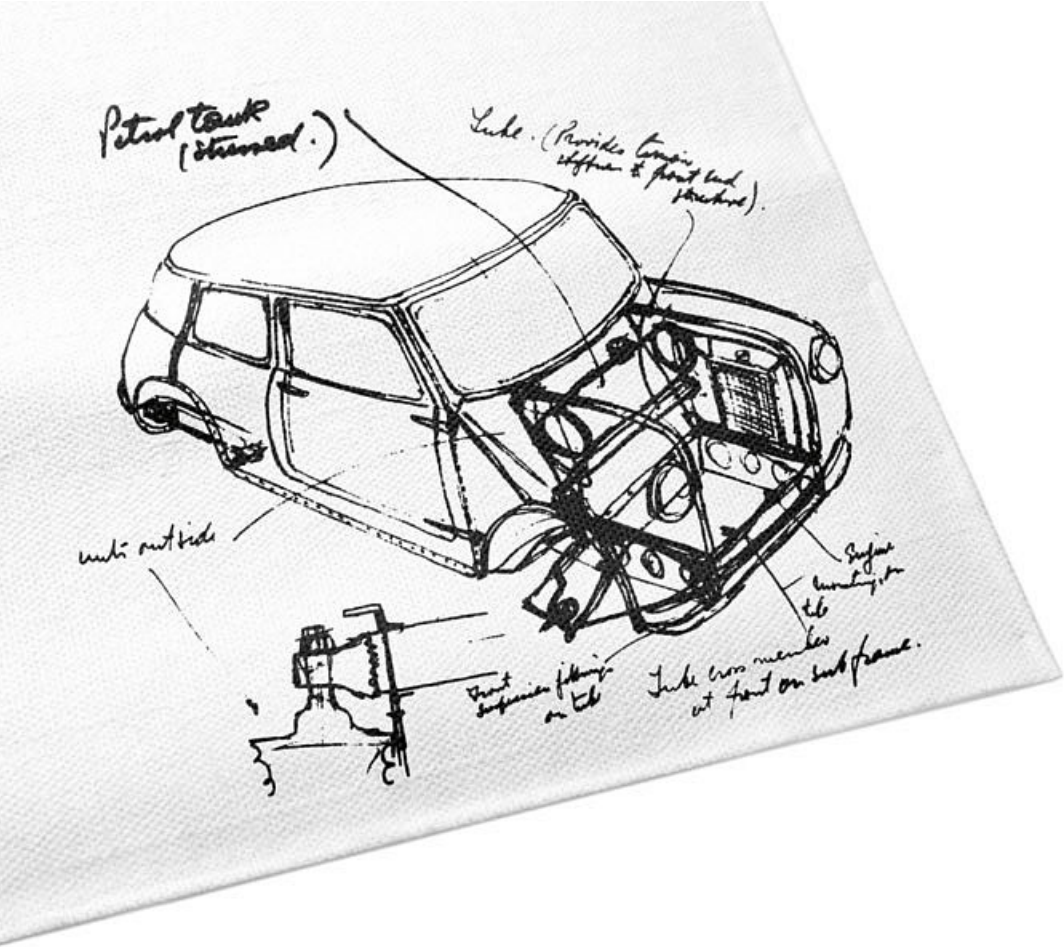

EEN REVOLUTIONAIR RUIMTECONCEPT.

Toen Sir Alec Issigonis in 1956 het eerste MINI ontwerp op een servet tekende, was zijn revolutionaire ruimteconcept een perfect antwoord op een veranderende wereld. Sir Alec deed de dingen op zijn manier: de wielen verhuisden naar de uiterste hoeken, de dashboardinstrumenten kwamen in het midden en waren dus hetzelfde in links- en rechtsgestuurde auto's en de motor werd dwars voorin geplaatst. Zo won hij maximale binnenruimte. Zijn MINI zorgde voor een revolutie en werd een icoon.

De eerste Countryman kwam in 1960 op de markt als Austin Mini Countryman. De karakteristieke estate – zo noemen ze een stationcar aan de overkant van de Noordzee – met langere wielbasis en stoere houtapplicaties was bedacht voor de Britse countryside. Al snel maakte hij overal ter wereld indruk met zijn extra binnenruimte en de vertrouwde charmes van een echte Mini.

Autosportlegende John Cooper zag de sportieve mogelijkheden van de classic Mini en hij maakte er een rallyauto van. Dankzij de wielen op de hoeken en het lage gewicht konden de coureurs met hun linkervoet remmen en dan dwars door bochten gaan. Deze hoge bochtsnelheden en wendbaarheid doen denken aan het rijden met een kart. Die karakteristieke rijbeleving is tot op de dag van vandaag aanwezig. Destijds waren de rijeigenschappen goed voor spectaculaire overwinningen in de Rallye Monte-Carlo. Daar bewees de MINI dat je met agilitéit op elk moment pure power de baas kunt zijn. Ter ere van Cooper dragen de sportiefste MINI modellen nog steeds de naam John Cooper Works.

Het efficiënte design van Alec Issigonis en de sportieve wendbaarheid van John Cooper hebben van begin af aan het Mini karakter bepaald. Deze kenmerken zijn ook in de huidige MINI generatie terug te vinden, aangevuld met de techniek van vandaag.







TREK EROPUIT.

Tijdens de eerste meters is het al te merken: die nieuwe Countryman heeft heel veel te bieden en rijdt als een echte MINI. Hij voelt zich net zo goed thuis in de stad als op kronkelende vakantiewegen in de bergen. Met zijn lengte van 4,30 meter biedt de nieuwe Countryman meer dan genoeg hoofd-, schouder- en beenruimte voor vijf inzittenden en hun bagage. Met zoveel comfort is hij meer dan geschikt voor verre reizen. En dan hebben we het nog niet eens gehad over slimme details als de picknick-bank, MINI Connected en de MINI Find Mate.

STOP OP DE MOOISTE PLEKJES.

Voor de mooiste plekjes moet je vaak de grotere wegen verlaten. Geen probleem met de MINI Countryman, die doorgaat waar het asfalt ophoudt. Avontuur en comfort gingen nog nooit zo goed samen. Stop als je daar zin in hebt, tover de handige picknick-bank met zacht zitkussen onder de bagagevloer vandaan en geniet van het uitzicht.

In het optionele opbergpakket zitten een verstelbare bagagevloer, spanbanden en vastzethaakjes om je spullen veilig mee te nemen en het gewicht ervan goed te verdelen. Met het extra LED-bagagelampje zie je meer in het donker en de 12V-aansluiting in de bagageruimte komt goed van pas om bijvoorbeeld een koelbox van stroom te voorzien.



RUIMTE VOOR NIEUWE BELEVENISSEN ...

Denken is doen. Originele MINI accessoires zijn hoogwaardige en perfect passende extra's, bijvoorbeeld om nog meer in en op je MINI te kunnen meenemen. Kies bijvoorbeeld voor een imperiaal of dakbox voor op de dakrailing.

Originele MINI accessoires
mini.nl/accessoires



... EN MOOIE UITZICHTEN.



Het optionele glazen panoramadak zorgt voor vrij zicht naar boven en vergroot het ruimtegevoel voor alle inzittenden. Het voorste paneel is elektrisch te openen of volledig naar achter te schuiven. Het getinte glas is met zonwering af te schermen.



In de grote bagageruimte zit een handige opvouwbare en wegklapbare vloer en er kan nog meer mee door de 40:20:40 gedeeld neerklapbare achterbankleuningen plat te leggen. Bovendien is de achterbank in twee ongelijke delen (40:60) verschuifbaar, voor extra beenruimte of een groter bagagevolume.

Breedte x hoogte x diepte van de bagageruimte:
859 x 718 x 813 mm.
Doorlaaddiepte met neergeklapte achterbank:
1.595 mm.

De drie MINI Yours Interieur Styles worden in het donker van achteren belicht en dragen zo met een subtiel, gekleurd licht bij aan de interieursfeer.

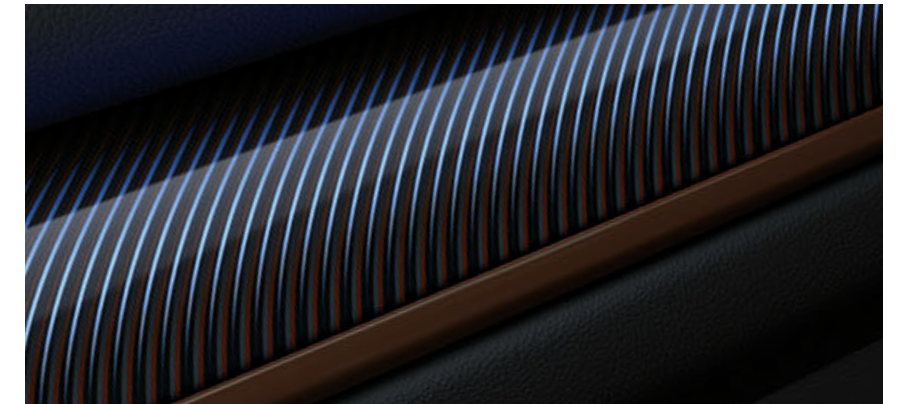

STEL JE EIGEN COUNTRYMAN SAMEN.

De volgende pagina's geven je een eerste indruk hoe je je eigen MINI Countryman kunt samenstellen. De keuzerijkdom begint al bij de aandrijflijn: je kan kiezen uit drie turbo-benzinemotoren, drie turbodiesels en de innovatieve Plug-in Hybride met standaard 6-traps Steptronic transmissie en ALL4 elektrische vierwielaandrijving. Alle motoren werken met de krachtige en efficiënte MINI Twin Power Turbo-technologie.

De drie benzineversies en twee van de diesels hebben standaard een sportieve handgeschakelde 6-versnellingsbak. De One/D en Cooper zijn er naar wens met 6-traps Steptronic automaat en voor de Cooper D en Cooper S is optioneel een 8-traps Steptronic beschikbaar. De Cooper SD heeft deze 8-traps automaat standaard. Voor een perfecte inzet van vermogen en tractie op elke ondergrond zijn de Cooper/D en Cooper S/SD modellen ook leverbaar met de slimme ALL4 vierwielaandrijving. Meer hierover vind je op pagina 34. Op de uitklappagina rechts zie je welke modellen er zijn.

Met het optionele MINI Rijmodus kan je je MINI aan het gewenste rijdersprofiel aanpassen. Met de optionele Dynamic Damper Control wint het onderstel voelbaar aan comfort in de MID en GREEN modus. Voor sportiever rijden met de ware kartbeleving kies je de stand SPORT.

Groot afgebeeld: de Cooper in de exclusief op de MINI Countryman leverbare lakkleur Chestnut, met dakreling en dorpelaankleding in satijnwit aluminium en 19" lichtmetalen velgen MINI Yours Masterpiece in de exclusieve tint Dark Spectre Grey met glanzend gedraaide velgrand.



ONE.*

Het avondtuur begint met een 1,5l 3-cilinder benzinemotor met 75 kW/102 pk of 1,5l 3-cilinder dieselmotor met 85 kW/116 pk, beide met MINI Twin Power Turbo-technologie. De drie dwarspijlen in de grille, side scuttles en achterklepgreep zijn in elegant hoogglans zwart. De buitenspiegelkappen mat zwart.

COOPER.

De 1,5l 3-cilinder benzine- en 2,0l 4-cilinder dieselmotor met 100 kW/136 pk resp. 110 kW/150 pk zijn allebei dynamisch en efficiënt. De voor MINI kenmerkende contrastkleur voor het dak en de buitenspiegelkappen kost niets extra. De uiltaatpijp heeft een verchroomd sierstuk. De striping op de motorkap is leverbaar als optie.



COOPER S.

De krachtigste modellen: kies uit een 2,0l 4-cilinder benzine-motor met 141kW/192pk en 2,0l 4-cilinder dieselmotor met 140kW/190pk voor sportieve topprestaties. Herkenbaar aan de rode 'S' achterop, de specifieke side scuttles en een grille met honingraatrooster en chroomaankleding. Verchroomde uitlaatpijpen rechts en links. Naar wens voorzien van MINI ALL4 Exterieur Styling.

COOPER S E ALL4.

Een goed team: een 3-cilinder benzine-motor met 100kW/136pk op de vooras en een elektromotor met 65kW/88pk op de achteras. Kenmerken: gele MINI Plug-in Hybride logo's op de side scuttles en achterop. Achter de linker side scuttle zit de stekeraansluiting. Een gele Cooper 'S' in de grille en op de achterklep, en een verchroomde uitlaatpijp links.



MINI ELECTRIC





DE TOEKOMST DICHTERBIJ.

De nieuwe MINI Countryman Plug-in Hybride combineert de pluspunten van een benzine-motor met die van elektrisch rijden. Dankzij de hoogvoltage lithium-ion accu rij je tot 40 kilometer elektrisch en lokaal emissievrij. De elektromotor ondersteunt met zijn boost-functie de benzinemotor en zorgt ook voor een elektrische vierwielaandrijving. Op het centrale display (1) is het samenspel tussen benzine en elektromotor goed te volgen.

In plaats van een toerenteller zit er een meter (3) die de extra beschikbare power weergeeft. De accu wordt onder het rijden bijgeladen, maar je kan ook de bijgeleverde laadkabel (2) gebruiken om de auto in maximaal 195 minuten op te laden aan een 230 volt-stopcontact. De nieuwe MINI Countryman Plug-in Hybride istaat garant voor veel rijplezier, een lagere uitstoot en een grote actieradius op stroom en benzine.

MINI ELECTRIC



WAT JE ALLEMAAL KAN VERWACHTEN.

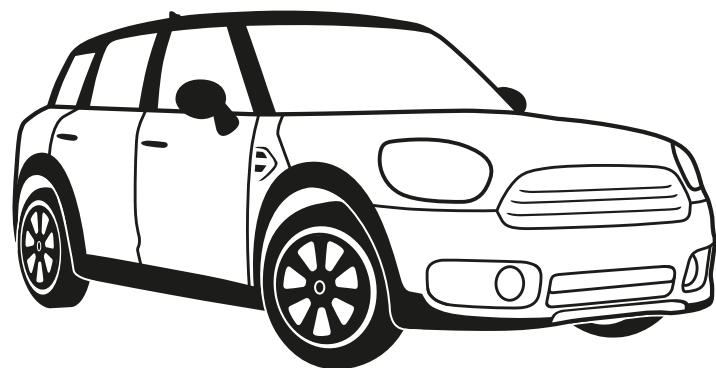

- ○ ○ ○ SALT.
- ● ○ ○ PEPPER.
- ● ● ○ CHILI.
- ● ● ● JOHN COOPER WORKS CHILI.

De uitvoeringen Salt, Pepper, Chili en John Cooper Works Chili zijn modulair opgebouwd. De uitrusting bestaat uit diverse pakketten met bijpassende losse extra's. Op de rechter uitklappagina staat precies wat is inbegrepen. Raadpleeg ook de actuele MINI Countryman prijslijst voor detailinformatie en gebruik de online configurator om het effect op jouw droomauto te zien.

mini.nl/configurator



SALT.

Het Salt pakket voegt comfort en techniek toe: veloursmaten, een binnenlicht- en opbergpakket, automatische airconditioning en mistlampen vóór. Een goede basis voor iedereen die graag iets meer comfort heeft.



PEPPER.

Bovenop de extra's van Salt biedt Pepper het MINI Excitement pakket met ambiance verlichting en schakelaars in de hemelbekleding, watervalverlichting, deurgreepverlichting aan de buitenkant en projectie van het MINI logo op de grond. En verder:

- + sleutellose Comfort Access
- + middenarmsteun vóór
- + buitenspiegelkappen in carrosseriekleur op de One/D
- + 17" Imprint Spoke op de One/D en Cooper/D



CHILI.

Bovenop de extra's van Salt en Pepper brengt het Chili Pakket nog meer sportieve stijl en innovatieve techniek met zich mee. Kijk zelf maar:

- + comfortstoelen met stof/leer-combinatie Cord
- + MINI Rijmodus
- + LED-koplampen met adaptieve lichtverdeling
- + LED-mistlampen
- + 17" Channel Spoke op de One/D en Cooper/D
- + 18" Pin Spoke op de Cooper S/SD

JOHN COOPER WORKS CHILI.

In deze versie zitten niet alleen Salt, Pepper en Chili, maar ook het John Cooper Works Exterieur en John Cooper Works Interieur Pakket – voor een zo sportief mogelijk geheel. Inbegrepen zijn:

- + John Cooper Works met leer bekleed sportstuurwiel
- + Performance Control voor One/D en Cooper/D
- + een sportieve achterspoiler
- + John Cooper Works aerodynamica kit
- + antraciet hemelbekleding
- + pedalen en voetsteun van edelstaal
- + John Cooper Works instaplijsten en pookknop
- + sportonderstel (optie zonder meerprijs)
- + 18" John Cooper Works Thrill Spoke



GEEF KLEUR AAN JE AVONTUREN.

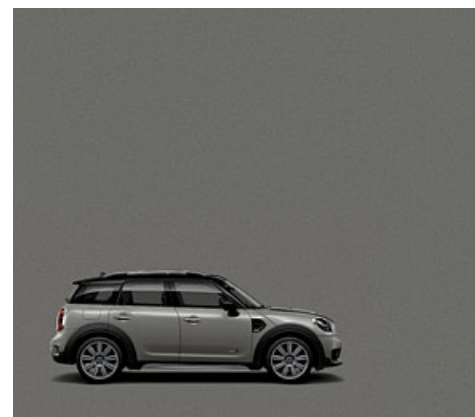

Standaardkleur
Moonwalk Grey

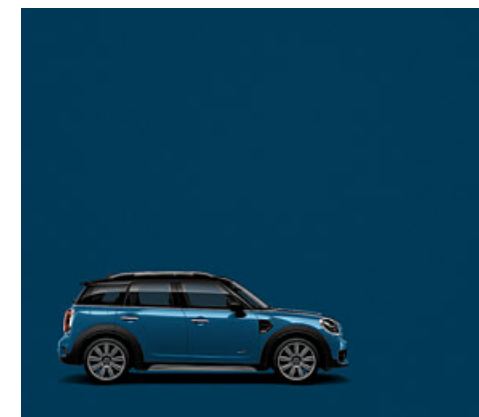

Island Blue

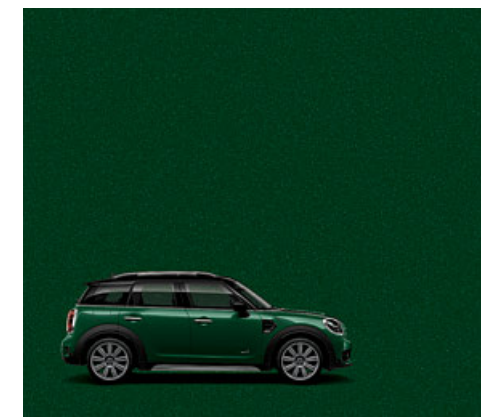

British Racing Green

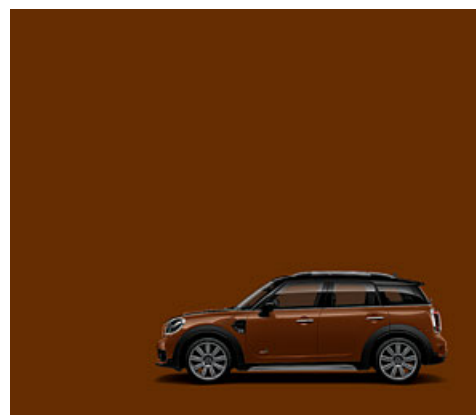

Chestnut

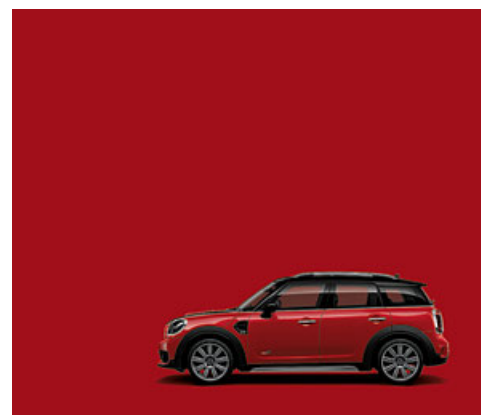

Chili Red

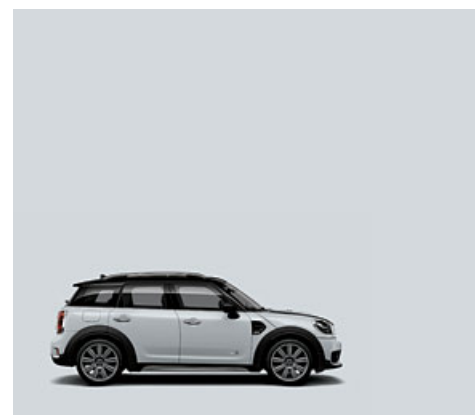

Light White

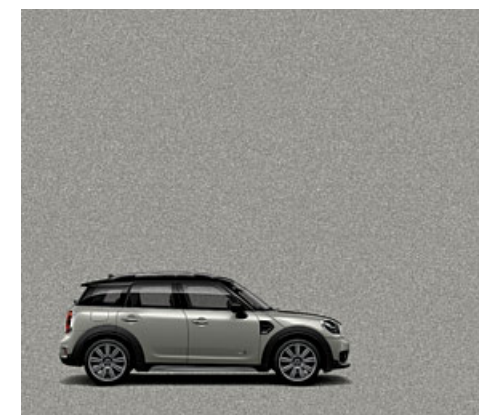

Melting Silver

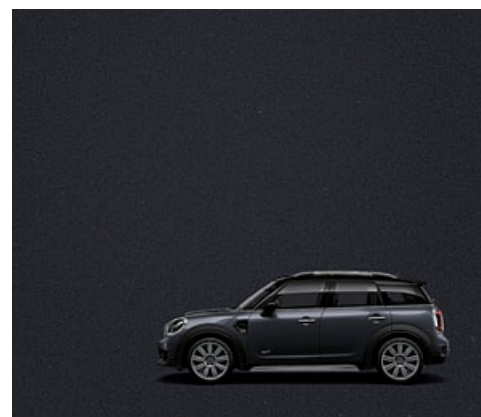

Thunder Grey

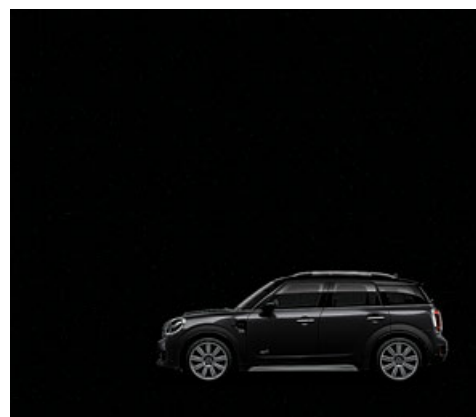

Midnight Black

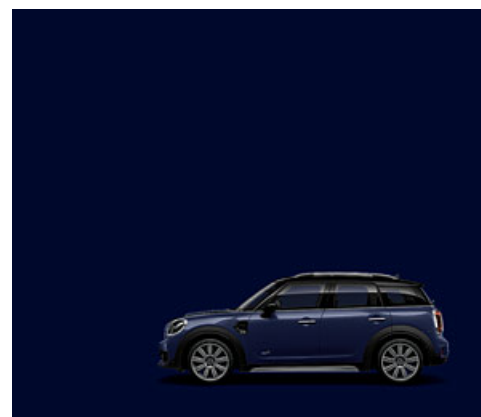

Speciale kleur
MINI Yours Lapisluxury Blue

Dak en buitenspiegelkappen.

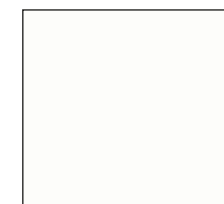

Aspen White



Jet Black



Carrosseriekleur



RONDJE LANGS DE VELGEN.

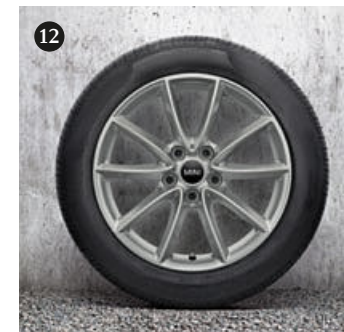
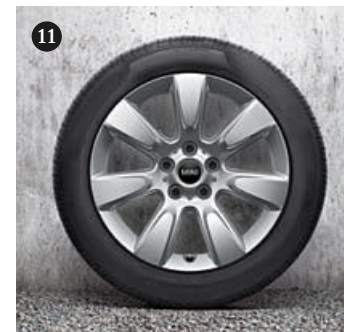
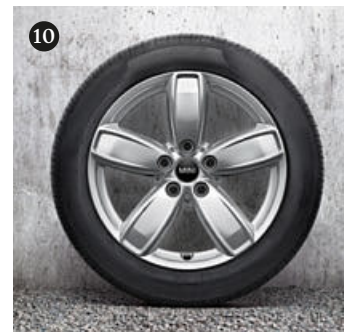
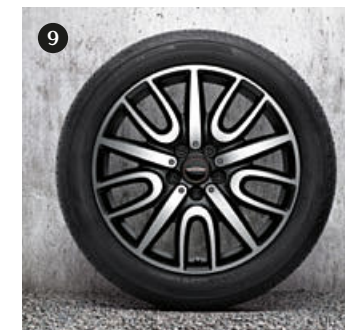
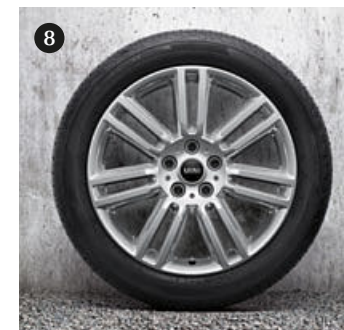
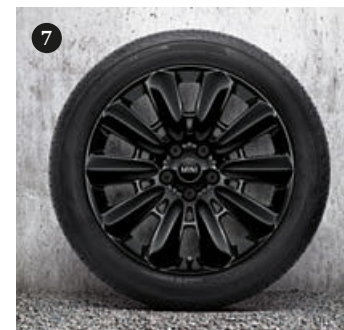
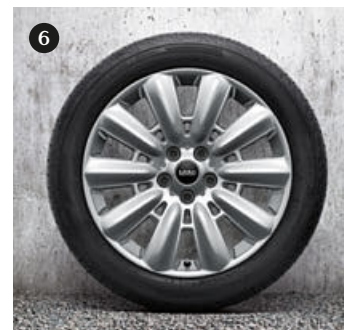
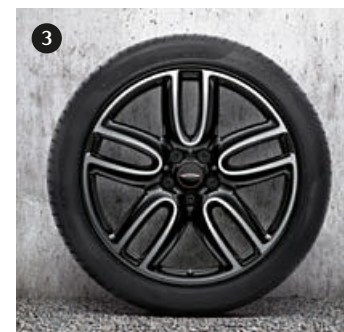
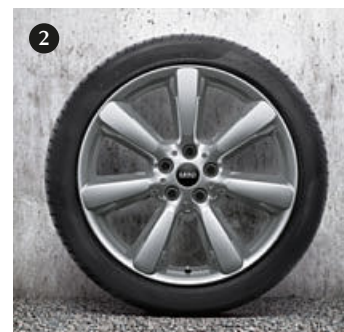

1 19" MINI Yours Masterpiece, glanzend gedraaid

2 19" Edged Spoke

3 19" John Cooper Works Course Spoke, glanzend gedraaid

4 19" John Cooper Works Rallye Spoke, wit*

5 19" John Cooper Works Rallye Spoke, grijs*

6 18" Pin Spoke

7 18" Black Pin Spoke

8 18" Pair Spoke

9 18" John Cooper Works Thrill Spoke, antraciet glanzend gedraaid

10 17" Channel Spoke

11 17" Imprint Spoke

12 17" Light Spoke, grijs**

13 16" Revolite Spoke

* Leverbaar op mini.nl/accessoires

** Exclusieve basisvelg voor de MINI Cooper S E ALL4.



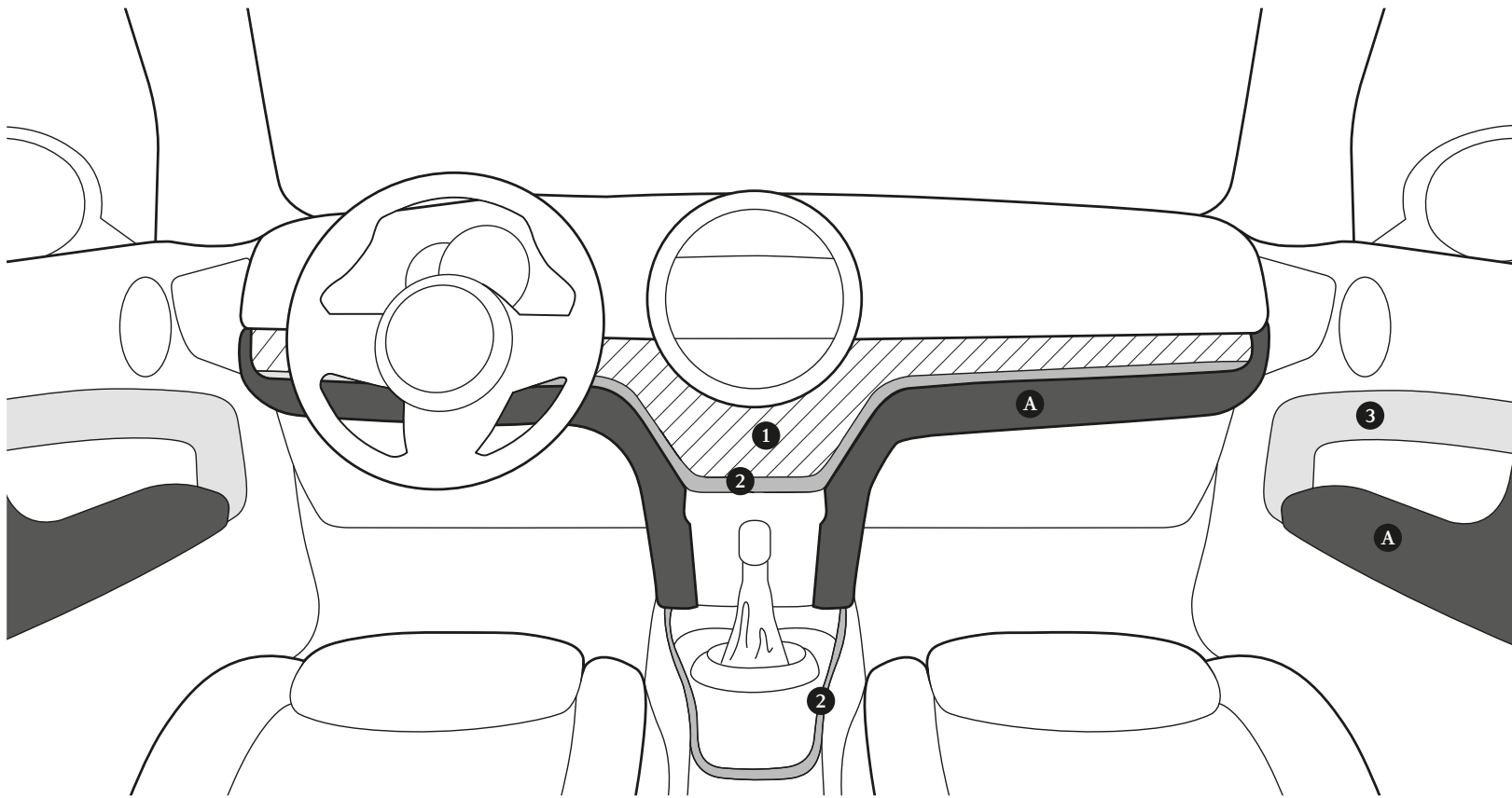

HET INTERIEUR: DESIGNELEMENTEN IN DETAIL.

Geef je interieur je eigen stijl. Dat kan met de vier optionele Interieur Styles, waarvan drie met MINI Yours verlichting. Kies eerst een Interieur Style. Die is bepalend voor de dashboardsierlijst (1), de accentlijsten (2) in bijpassende contrastkleur en de deursierlijsten (3). Bepaal dan met de Colour Line (A) de kleur van de portierarmsteunen en kneepad. Op de linker uitklappagina staat de Interieur Style Piano Black met de Colour Line British Oak en op de rechter uitklappagina is de verlichte MINI Yours Interieur Style Chestnut te zien in combinatie met de Colour Line Carbon Black.

De vier Interieur Styles.

Interieur Style Piano Black.



Piano Black



British Oak Dark



Piano Black

MINI Yours Interieur Style Piano Black, verlicht. (Verlichtingskleuren volgens instellingen van de ambiente verlichting.)

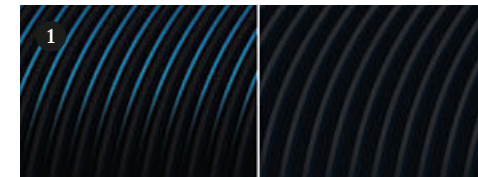

Piano Black verlicht, Piano Black



Hazy Grey

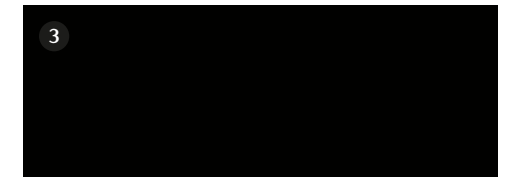

Piano Black

MINI Yours Interieur Style British Oak, verlicht. (Verlichtingskleuren met grafische elementen in rood en blauw. Gelakte kunststof oppervlakken met backlight. Geen echt hout.)

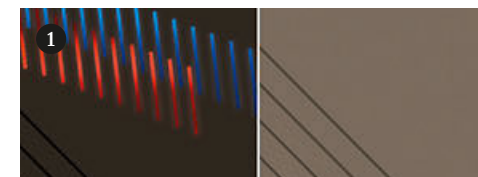

British Oak verlicht, British Oak



Hazy Grey



British Oak

MINI Yours Interieur Style Chestnut, verlicht. (Verlichtingskleuren in pin-stripepatroon volgens instellingen van de ambiente verlichting.)

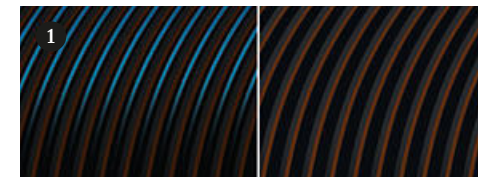

Chestnut verlicht, Chestnut



Chestnut

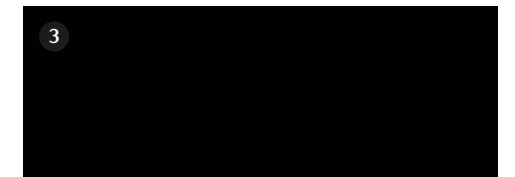

Piano Black

De vier Colour Lines.



Malt Brown



Satellite Grey



British Oak

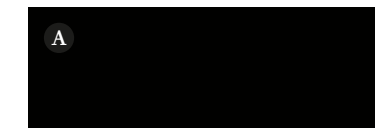

Carbon Black

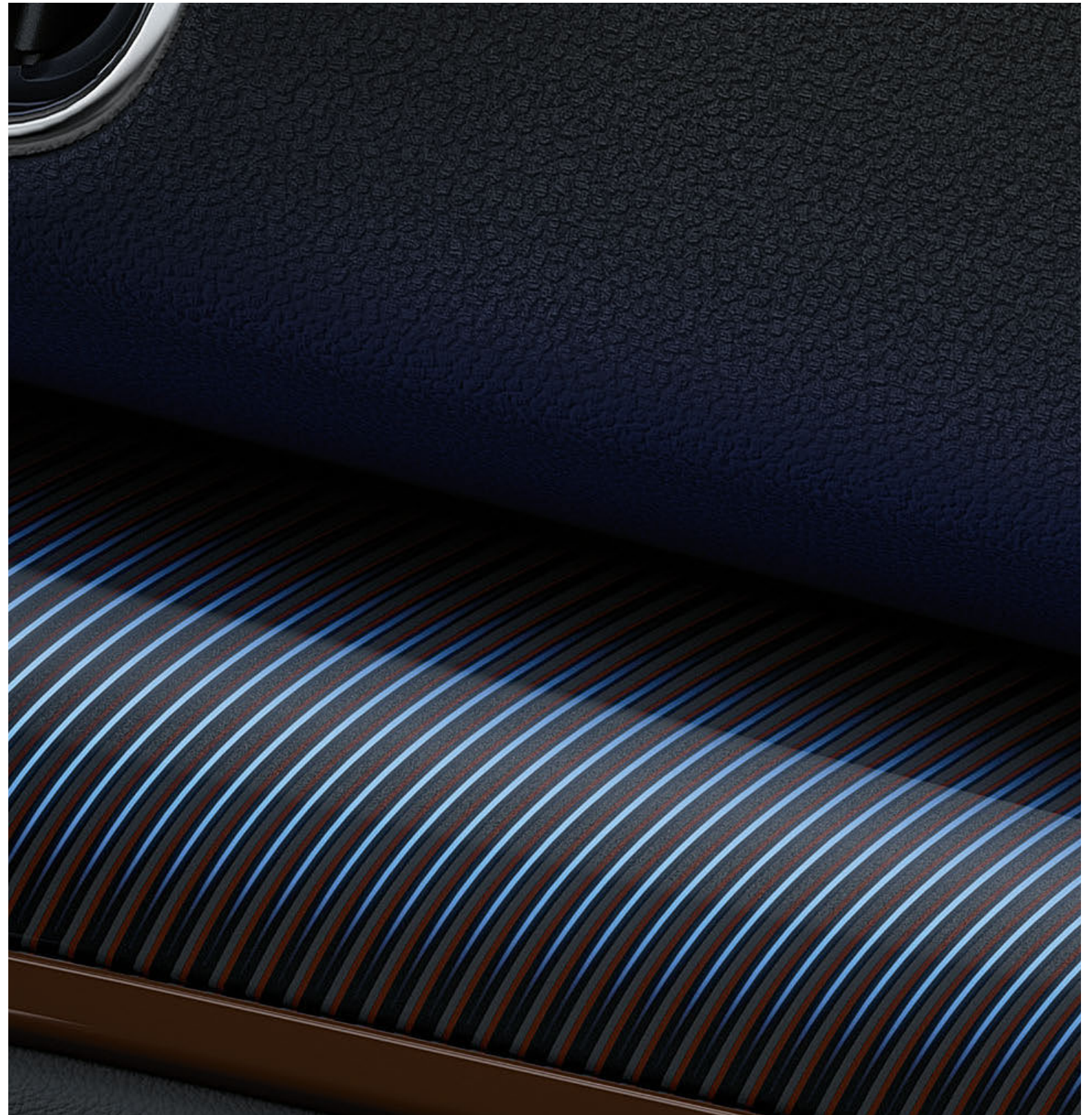

ZO COMFORTABEL KUNNEN AVONTUREN ZIJN.



Comfortstoel
Leer Chester
British Oak



John Cooper Works sportstoel
Dinamica/leer-combinatie
Carbon Black

OVERAL HET GEVOEL DAT JE THUIS BENT.



Comfortstoel
Leer Cross Punch*
Carbon Black



Comfortstoel
Stof/leer-combinatie Cord
Carbon Black



Comfortstoel
Stof/leatherette-combinatie
Black Pearl
Carbon Black



Comfortstoel
Leer Lounge*
Satellite Grey



MINI Yours leer Lounge*
Carbon Black,
incl. armsteunen in
Dinamica Carbon Black

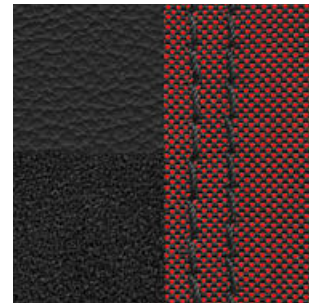

John Cooper Works
Dinamica//leer-combinatie
Carbon Black,
incl. armsteunen in
Dinamica Carbon Black



Leer Lounge*
Satellite Grey,
incl. armsteunen in leatherette
Carbon Black



Leer Chester*
British Oak,
incl. armsteunen in leatherette
Carbon Black



Leer Cross Punch*
Carbon Black,
incl. armsteunen in leatherette
Carbon Black

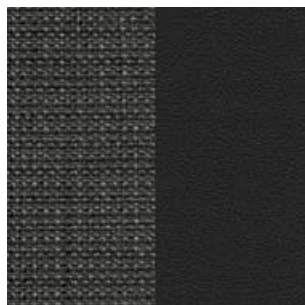

Stof/leatherette-combinatie
Black Pearl Carbon Black,
incl. armsteunen in
Black Pearl Carbon Black



Stof/leer-combinatie Cord
Carbon Black,
incl. armsteunen in
Cord Carbon Black

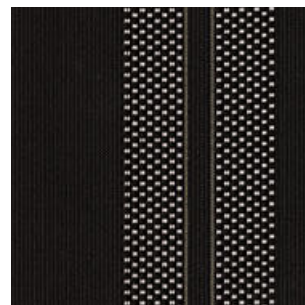

Stof Double Stripe
Carbon Black,
incl. armsteunen in
Carbon Black

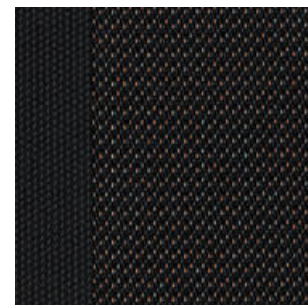

Stof Firework
Carbon Black,
incl. armsteunen in
Carbon Black



De optionele elektrische stoelverstelling voor leuning, lendensteunen en zitting onthoudt dankzij de geheugenfunctie altijd je favoriete instellingen van de bestuurdersstoel.



MINI YOURS.

Voel de kwaliteit van het leer, bewonder de Union Jack achterop de hoofdsteunen en geniet van de gevlochten stiksels en biezen. De MINI Yours stoelen zijn bekleed met exclusief leer Lounge Carbon Black. Elk detail getuigt van een hoogstaande afwerking.

mini.nl/configurator

* Leer op de zitoppervlakken (zittingen en rugleuningen) alsmede op de hoofdsteunen voor- en achterin.

MEER COUNTRY VOOR JE COUNTRYMAN.

De MINI ALL4 Exterieur Styling benadrukt het vastberaden offroadkarakter van de MINI Countryman met glanzend zwarte bumperelementen vóór en achter en nadrukkelijk aanwezige bodembeschermers aan de voor- en achterkant. De standaard dakreling en bijpassende dorpelaankleding in satijnwit aluminium versterken de kenmerkende SUV-lijnen. De MINI ALL4 Exterieur Styling is er ook voor auto's zonder ALL4 vierwielaandrijving.

Originele MINI accessoires
mini.nl/accessoires





JOHN COOPER WORKS. DE SPORTPAK- KETTEN VOOR DE COUNTRYMAN.



Nog meer sportiviteit aan de buiten- en binnenkant: het John Cooper Works Exterieur Pakket met exclusieve, glanzend gedraaide 18" lichtmetalen velgen John Cooper Works Thrill Spoke en de aerodynamica kit en achterspoiler van John Cooper Works vragen om extra aandacht voor je Countryman. Performance Control helpt tegen onderstuur. Naar wens wordt zonder meerprijs een extra strak sportonderstel gemonteerd.

Om het plaatje compleet te maken: het John Cooper Works Interieur Pakket met antraciet hemelbekleding, een John Cooper Works met leer bekleed multifunctioneel stuurwiel, sportstoelen in de One/D en Cooper/D, edelstalen pedalen, een John Cooper Works pookknop en optioneel John Cooper Works Dinamica-bekleding met rode accentstrepen en armsteunen in Dinamica Carbon Black. Beide pakketten omvatten speciale instaplijsten en zijn ook onderdeel van de uitvoering John Cooper Works Chili (pagina 16).



HET ZIT 'M IN DE DETAILS: MINI YOURS.

Voor iedereen die iets bijzonders wil en veel waarde hecht aan een eigen stijl, is er het MINI Yours designprogramma. Laat je inspireren door de extra's die met de grootst mogelijke toewijding en eerbied voor Britse tradities zijn gemaakt.

Een paar voorbeelden: het MINI Yours sportstuurwiel met walknappaleer en contrasterende stiksels, de glanzend gedraaide 19" MINI Yours Masterpiece lichtmetalen velgen, de verlichte MINI Yours Interieur Styles en de lakkleur MINI Yours Lapisluxury Blue, wat een uitzonderlijk diepe ultramarijntint is. Je herkent de MINI Yours leeruitrusting aan het MINI Yours logo met Union Jack en naald. Ter illustratie de MINI Yours stoel in Carbon Black met verfijnd walknappaleer, afgewerkt met biezen in vlechtstijl en een Union Jack achterop de hoofdsteunen, inclusief armsteun in Dinamica Carbon Black.

KIES JE EIGEN WEG.

Het mooiste uitzicht heb je op de top en ALL4 zorgt ervoor dat je daar komt. De slimme vierwielaandrijving levert veel tractie waar nodig. In de sneeuw, de modder, op landweggetjes of natte klinkerwegen. Niets staat je avontuur in de weg.



... EN TEM HEM MET ALL4.

De slimme ALL4 vierwielaandrijving van de MINI Countryman gebruikt het forse motorkoppel voor een adembenemende acceleratie en zorgt op vrijwel elke ondergrond voor maximale tractie. Zijn elektrohydraulische lamellenkoppeling* is aan het stabiliteitssysteem DSC gekoppeld en verdeelt het aandrijfkoppel van de MINI Twin Power Turbo-krachtbron in elke rijdsituatie optimaal en traploos over de voor- en achteras. Het resultaat: soevereine tractie, maximale rijstabiliteit en nog meer bochtenplezier.

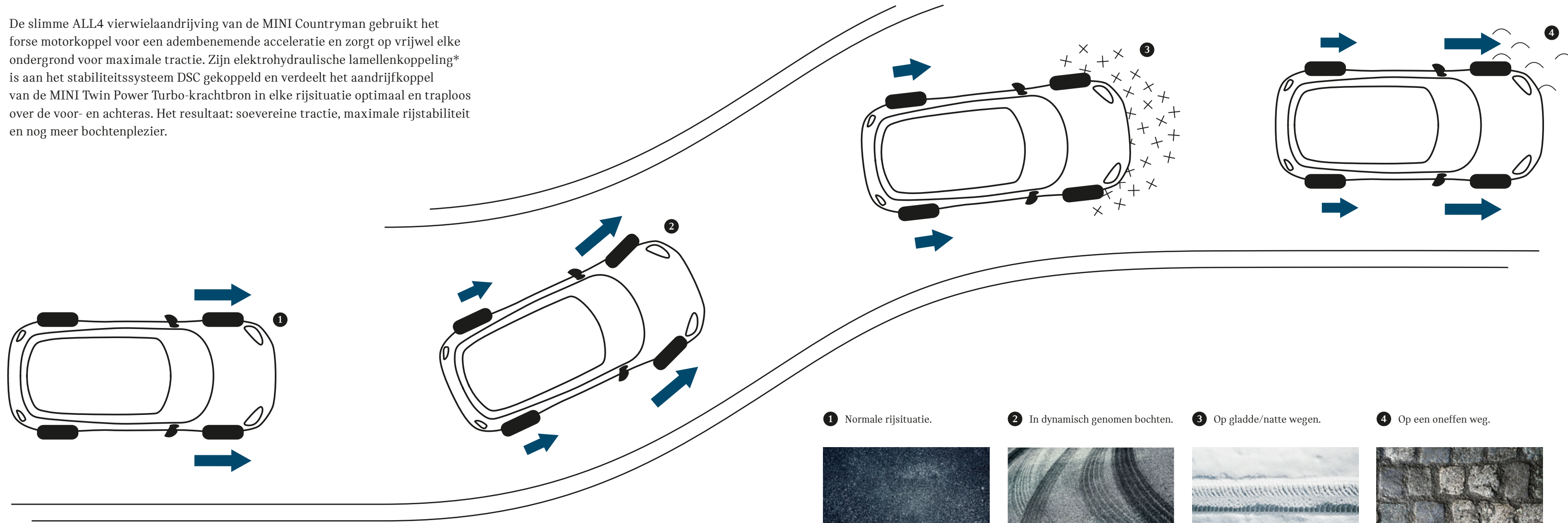



 Aandrijfkoppel

- 1** Normale rijdsituatie.

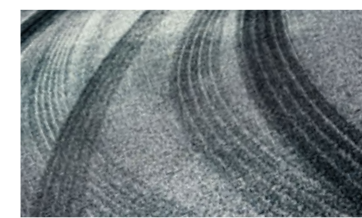
- 2** In dynamisch genomen bochten.

- 3** Op gladde/natte wegen.

- 4** Op een oneffen weg.



In normale omstandigheden, bijvoorbeeld op een rechte weg, gaat 100% van de aandrijfkraft naar de voorwielen, Omdat dat het meest efficiënt is.

Bij het dynamisch door bochten rijden leidt de ALL4 permanente vierwielaandrijving een deel van de aandrijfkraft naar de achterwielen, zodat over- of onderstuur in een vroeg stadium de kop wordt ingedrukt en daardoor de koersvastheid verbetert.

Bij gripverlies van de voorwielen, bijvoorbeeld op een gladde weg, gaat er meer koppel naar de achteras – afhankelijk van de situatie tot 100% van het beschikbare koppel. Ook in slechte weersomstandigheden heb je daardoor altijd optimale grip.

Op een ongelijke ondergrond wordt bliksemsnel de ideale krachtverdeling tussen voor- en achterwielen verkregen – voor een optimale tractie.

* Afwijkende ALL4 technologie in de MINI Countryman Plug-in Hybride (pagina 15).

TECHNOLOGIE DIE JE HELPT EN BESCHERMT.

1 Altijd een vooruitziende blik: het MINI: het MINI Head-up display toont je alle relevante gegevens direct in je blikveld. Daardoor zie je, afhankelijk van de gekozen opties, bijvoorbeeld de maximum snelheid, navigatieaanwijzingen en ingestelde cruise controlsnelheid – en natuurlijk de weg.

2 In de optionele Bi-LED-koplampen werken het dim- en grootlicht met LEDs. Met deze extra heldere verlichting zien je medeweggebruikers je altijd goed aankomen. De LED-bochtverlichting maakt het bochtverloop goed zichtbaar, terwijl de LED-mistlampen en LED-verstralers uit de collectie van originele MINI accessoires je zicht bij slecht weer verbeteren. Bij elk weertype

is je Countryman duidelijk herkenbaar aan het geïntegreerde dagrijlicht dat de contouren van de LED-koplampen volgt. De grootlichtassistent herkent tegemoetkomend verkeer en is onderdeel van de Driving Assistant. Hij kan vanaf 50 km/h automatisch het grootlicht aan- en uitzetten en zorgt ervoor dat tegenliggers niet worden verblind – op buitenwegen of in de bebouwde kom. De techniek herkent ook verlichting in bijvoorbeeld de bebouwde kom.

3 Naar wens heeft de MINI Countryman een achterklep die elektrisch opent en sluit. In combinatie met Comfort Access is ook de Easy Opener functie inbegrepen, waardoor de achterklep na een voetbeweging openzwaait. Handig als je met volle handen staat.

4 De Park Assistant helpt actief bij het zoeken naar een parkeerplek en met parallel inparkeren. Je hoeft alleen nog maar rustig gas te geven en te remmen.

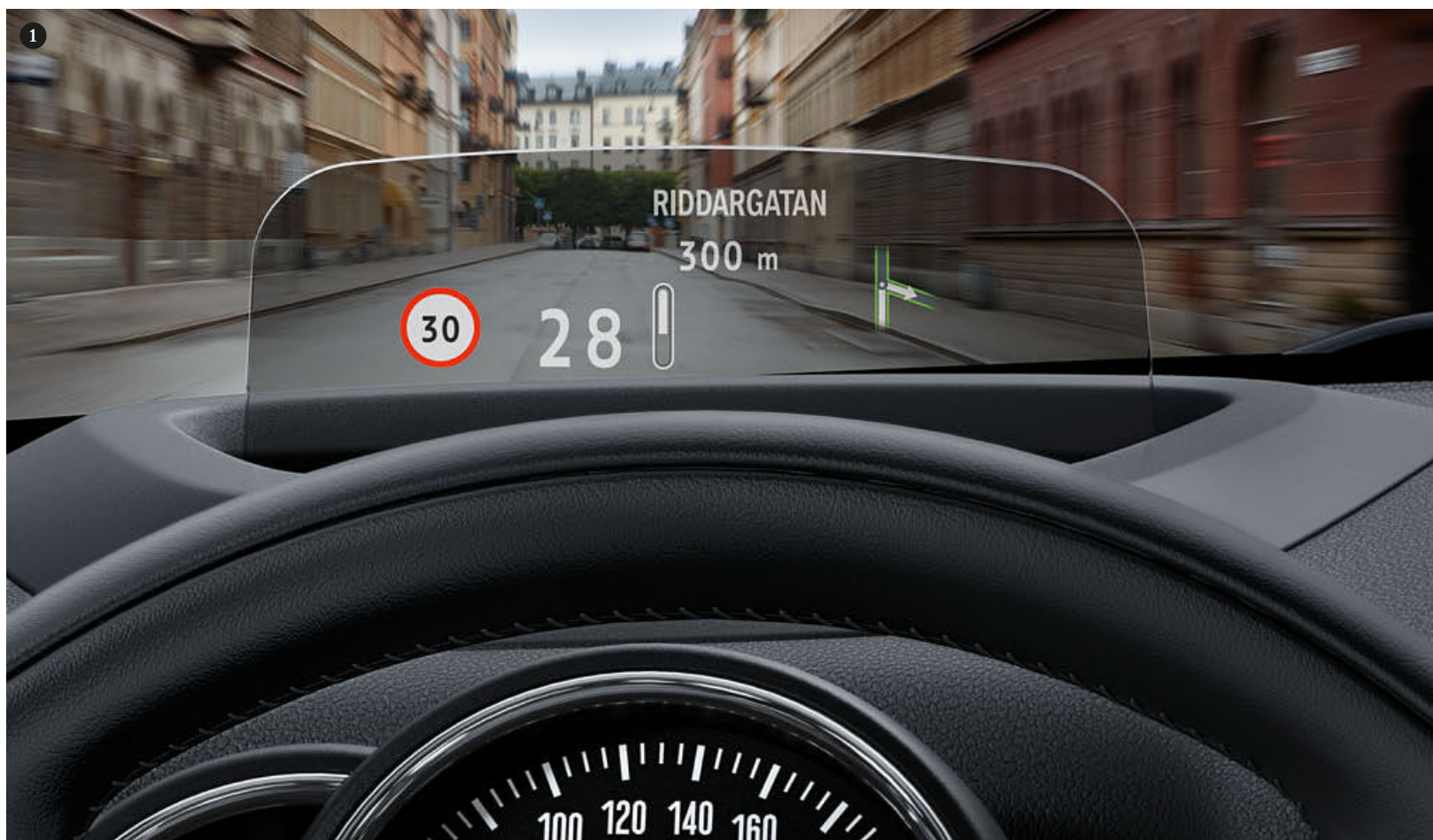



VERBONDEN MET DE WERELD: MINI CONNECTED.

MINI Connected en de MINI Connected ready apps op je smartphone geven toegang tot apps en functies die autorijden eenvoudiger, spannender of relaxter maken. Van een online zoekresultaat als navigatiebestemming gebruiken tot muziek streamen in de cockpit. Kijk voor meer informatie op onze website.

mini.nl/connected

WIRED



Met het Wired Pakket geniet je volop van alle voordelen van MINI Connected. Inbegrepen zijn het MINI professional navigatiesysteem met een 22,4 cm/8,8" touchscreen, alternatieve bediening met de MINI Touch Controller op de middenconsole en telefoonintegratie inclusief Wireless Charging. Daarmee zijn geschikte smartphones draadloos op te laden en aan de buitenantenne te koppelen. Verder zitten er nog spraakbediening, 3D-kaartweergave, MINI Connected XL, een 20 GB entertainmentserver en veel andere toepassingen bij.

VERGETEN KUN JE VERGETEN.

MINI FIND MATE.

In het Wired Pakket zit ook de handige MINI Find Mate met twee Bluetooth-tags die je aan spullen kan vastmaken die je absoluut niet mag vergeten. Als je te ver van het voorwerp vandaan bent, komt de MINI Connected app op je smartphone in actie. Dankzij de draadloze en automatische verbinding tussen de MINI Connected app en je auto stuurt de navigatie je naar de laatst bekende GPS-locatie van de MINI Find Mate. De MINI Connected app kan overweg met maximaal zes MINI Find Mates. In de MINI Lifestyle Shop kan je terecht voor extra Bluetooth-tags.

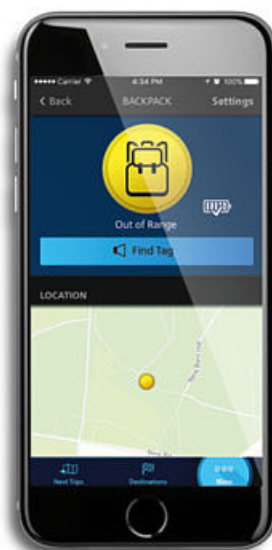

KIES EEN INTERFACE.

1 RADIO MINI VISUAL BOOST.

Overzichtelijk: Radio MINI Visual Boost met 16,2 cm/6,5"-scherm, Bluetooth-handsfreefunctie, USB-, audio- en Aux-In-ingangen, ergonomische MINI Controller en MINI Connected aansluiting.

3 MINI PROFESSIONAL NAVIGATIESYSTEEM.

Haal alles in huis met het Wired pakket: het 22,4 cm/8,8" grote touchscreen is in een volledig nieuw design en reageert als je er met een vinger op drukt. De menu's zijn intuïtief en overzichtelijk. Dankzij de splitscreenfunctie kun je multitasken op het scherm.

2 MINI NAVIGATIESYSTEEM.

De goede kant op: een uitstekend navigatiesysteem met GPS, TMC en USB-updates als aanvulling op de radio MINI Visual Boost. Logische bediening via de MINI Controller.





WIJ BRENGEN MOBILITEIT IN BEWEGING.

Nooit eerder veranderde de wereld zo snel, nooit eerder waren mensen in zo'n hoge mate digitaal verbonden en nooit eerder moest een auto zo veelzijdig zijn zoals nu.

Daarom is elke MINI niet zomaar een statement, maar een uitdrager van meerdere boodschappen. Onze auto's vertellen over rijplezier, individualiteit, design en de juiste instelling hebben.

Wat die instelling is? Wij houden van wat we doen. Wij geven om dingen die mooi, belangrijk en/of relevant zijn. Al sinds 1959 staan we voor vernieuwing en behoud van het goede. We hopen anderen te inspireren om samen aan betere mobiliteit te werken. Mobiliteit die iets teweegbrengt.



MINI SERVICE.

Alles inbegrepen.

De MINI servicespecialisten delen de passie voor jouw MINI. Zij zijn speciaal opgeleid door MINI en zorgen ervoor dat je altijd goed voor de dag komt. Geef je MINI in vertrouwen in handen van onze MINI Service Partners, die met kennis van zaken handelen als het om de elektronica, mechanische delen, carrosserie, lak en beauty repairs gaat. Een origineel als jouw MINI verdient immers originele MINI onderdelen.

Je MINI meldt zich als hij iets nodig heeft.

Omdat je onderweg niet overal aan kunt denken, denkt je MINI met je mee. Zo toont hij in het MINI Centre Instrument automatisch als het tijd is voor de volgende werkplaatsafspraak in het kader van de Condition Based Service. Met de MINI TeleServices verstuurt hij de belangrijkste autogegevens volledig automatisch direct naar MINI. Je MINI Service Partner neemt op basis van die gegevens contact met je op en maakt indien nodig een werkplaatsafspraak. Bij pech onderweg kun je rechtstreeks onze specialisten van MINI Mobile Care om hulp vragen. De enige voorwaarde voor het gebruik van de MINI TeleServices is dat de auto is voorzien van Emergency call. Als je de MINI TeleServices niet wilt gebruiken, kun je de dienst op elk moment uitzetten.

Helemaal compleet: MINI Service Inclusive.

Met een MINI Tender Loving Care (TLC) onderhoudscontract krijgt je MINI het beste onderhoud tegen de beste prijs. MINI TLC wordt o.a. aangeboden voor een periode van 5 jaar en maximaal 80.000 km (wat het eerst wordt bereikt). Alle MINI onderhoudscontracten zijn direct bij aankoop van een nieuwe MINI of tot vlak voor de eerste onderhoudsbeurt af te sluiten. Je MINI Service Adviseur vertelt je graag meer over het onderhoudscontract en de voordelen hiervan. Kijk ook op mini.nl/serviceinclusive

Met ons blijft je MINI mobiel.

24 uur per dag – 365 dagen per jaar: elke MINI heeft recht op exclusieve pechhulp. Inbegrepen zijn wegslepen, het regelen van de reparatie en eventueel vervangend vervoer, repatriëring en hotelkosten. Speciaal opgeleide MINI technici helpen je telefonisch of op locatie. MINI Mobile Care helpt je direct bij pech, overal in Europa. Kijk voor meer informatie op mini.nl/mobilecare



MINI FINANCIAL SERVICES.

Meerdere wegen leiden naar MINI.

Met MINI Financial Services worden dromen sneller werkelijkheid – waarbij het niet uitmaakt of je kiest voor leasen, financieren of verzekeren van je MINI. Met een AbonneMINI heb je het gemak van privé leasen: voor een vast bedrag per maand nemen wij de totale zorg voor de MINI van je over. Direct cruisen in je eigen MINI zonder daarvoor je spaarpot leeg te schudden?

Kies dan voor een van de financieringsvormen van het MINIstry of Finance, of je nu zakelijke of privé ritten wilt maken in de MINI van jouw keuze.

Nog iets wat goed bij je nieuwe MINI past: de MINI Top Cover verzekering. Een verzekering met een veelomvattende dekking. Kijk voor meer informatie op mini.nl/finance of vraag de MINI dealer om advies en maak je wens om MINI te rijden snel en eenvoudig werkelijkheid.

* MINI Financial Services is een handelsbenaming van BMW Bank GmbH, Heidemannstr. 164, 80939 München, Duitsland.
** Contractpartner is Allianz Versicherungs-AG.
*** De auto wordt geleverd met een servicepakket. Vraag de MINI dealer om meer informatie.

Garantie.

Voor elke MINI is er een driejarige garantie, met uitzondering van aan slijtage onderhevige onderdelen, zoals remblokken. Tegen doorroesten van de carrosserie van binnenuit is er een uitgebreide garantie van twaalf jaar, zonder nabehandeling. Carrosserieschades kunnen echter ook ontstaan door steenslag, krassen, deuken, aanrijdingen en milieu-invloeden. Daarom is bij elke inspectie ook een controle nodig, en eventueel reparatie van carrosserie of bodemgroep. Op de lak zit drie jaar garantie. Hiervan uitgesloten zijn vanzelfsprekend schades of invloeden veroorzaakt door onzorgvuldig handelen en/of door het milieu.

Recycling.

Je MINI is als product een bestanddeel van een omvangrijk recyclingconcept. Wat houdt dit concreet in? Al bij de ontwikkeling van elke MINI worden belangrijke voorwaarden gesteld met het oog op recycling. Zo stelt MINI bij de keuze en verwerking van materialen voorop dat natuurlijke hulpbronnen en het milieu zoveel mogelijk worden ontzien. Iedere MINI wordt zodanig gebouwd dat deze zich na zijn autoleven probleemloos en economisch laat hergebruiken. Sinds 1994 doen we op dit gebied waardevolle kennis en ervaring op in het unieke recycling- en demontagecentrum van de BMW Group, bij München. Kijk voor meer informatie op mini.nl/recycling

TECHNISCHE GEGEVENS MINI COUNTRYMAN.

Motor ^{1,2}		Cooper (ALL4)	Cooper D (ALL4)	Cooper S (ALL4)	Cooper SD (ALL4)	Cooper S E
Cilinders/configuratie/kleppen		3/lijn/4	4/lijn/4	4/lijn/4	4/lijn/4	3/lijn/4
Cilinderinhoud	cm ³	1499	1995	1998	1995	1499
Slag/boring	mm	94,6/82	90/84	94,6/82	90/84	94,6/82
Max. vermogen/toerental	kW/pk/1/min	100/136/4400–6000	110/150/4000	141/192/5000–6000	140/190/4000	100/136/4400
Max. koppel/toerental	Nm/1/min	220/1400–4300	330/1750–2500	280/1350–4600	[400/1750–2500]	250/1250–4300
Compressieverhouding/aanbevolen brandstof	:1	11/91–98 RON	16,5/Diesel	11/91–98 RON	16,5/Diesel	11/91–98 RON
Rijprestaties¹						
Topsnelheid	km/h	202 [200] (197 [197])	208 [208] (205 [205])	225 [225] (222 [222])	[220] ([218])	199
Elektrische topsnelheid	km/h	–	–	–	–	125*
Acceleratie 0–100 km/h	s	9,6 [9,6] (9,8 [9,8])	8,9 [8,8] (8,8 [8,7])	7,5 [7,4] (7,3 [7,2])	[7,7] ([7,4])	–
Elasticiteit 80–120 km/h (in 5e versnelling)	s	10,9 [-] (12,2 [-])	9,7 [-] (9,7 [-])	8,4 [-] (9,2 [-])	[-] ([-])	–
Verbruik^{1,2}						
Binnen bebouwde kom	l/100km	6,8 [6,6] (7,4 [7,1])	4,8 [4,8] (5,6 [5,2])	7,9 [7,4] (8,8 [7,8])	[5,1] ([5,4])	–
Buiten bebouwde kom	l/100km	4,8 [4,9] (5,3 [5,3])	4,0 [4,1] (4,4 [4,5])	5,2 [5,2] (5,9 [5,6])	[4,3] ([4,6])	–
Gemiddeld	l/100km	5,5 [5,5] (6,1 [6,0])	4,3 [4,4] (4,8 [4,8])	6,2 [6,0] (7,0 [6,4])	[4,6] ([4,9])	2,1*
Stroomverbruik ³	kWh/100km	–	–	–	–	–
Gemiddelde CO ₂ -emissie	g/km	126 [126] (139 [136])	113 [115] (127 [126])	141 [137] (159 [146])	[121] ([129])	49*
Tankinhoud ca.	l	51	51	51	51	36
Actieradius	km	925 [925] (835 [850])	1185 [1160] (1065 [1065])	825 [850] (730 [795])	[1110] ([1040])	–
Gewicht¹/inhoud¹						
Leeggewicht EU ⁴	kg	1440 [1465] (1530 [1545])	1480 [1505] (1560 [1575])	1505 [1535] (1585 [1605])	[1540] ([1610])	–
Toelaatbaar totaalgewicht	kg	1950 [1975] (2045 [2060])	2000 [2030] (2090 [2100])	2020 [2050] (2110 [2120])	[2060] ([2130])	–
Laadvermogen	kg	585 [585] (590 [590])	595 [600] (605 [600])	590 [590] (600 [590])	[595] ([595])	–
Toelaatbare asbelasting voor/achter	kg	1015 [1045] (1070 [1090])/980 (1030)	1060 [1090] (1105 [1115])/995 (1040)	1060 [1090] (1100 [1120])/1000 (1050)	[1095] ([1125])/ 1000 (1050)	–
Inhoud bagageruimte	l	450–1390	450–1390	450–1390	450–1390	360–1250
Wielen						
Bandenmaat voor/achter		205/65 R16 95W	205/65 R16 95W	225/55 R17 97W	225/55 R17 97W	–
Velgmaat voor/achter		7] x 16 Lichtmetaal	7] x 16 Lichtmetaal	7,5] x 17 Lichtmetaal	7,5] x 17 Lichtmetaal	–
Capaciteit hoogvoltage accu						
Elektr. actieradius (NEDC) ³ / totale actieradius	km	–	–	–	–	40*

* Genoemde waarden zijn onder voorbehoud en nog niet officieel bevestigd. De voorlopige verbruikscijfers zijn vastgesteld volgens de ECE-testcyclus.

¹ Alle gegevens hebben betrekking op auto's met standaard handgeschakelde 6-versnellingsbak. Gegevens tussen [] gelden voor auto's met 6-/8-traps Steptronic automaat.

² Alle MINI modellen voldoen aan de Euro 6-emissienorm. Basis voor de verbruiksgegevens is de ECE-rijcyclus (80/1268 EEG). De metingen bestaan voor eenderde uit ritten binnen de bebouwde kom en voor tweederde buiten de bebouwde kom. Behalve het verbruik wordt ook de CO₂-emissie gemeten. Het verbruik is gemeten met standaarduitrusting. Extra-uitrusting, zoals bredere banden, kan het verbruik aanmerkelijk beïnvloeden. Het vermelde brandstofverbruik en de CO₂-emissie zijn afhankelijk van de gekozen wiel- en bandenmaat.

³ De actieradius is afhankelijk van uiteenlopende factoren, zoals de individuele rijstijl, routecondities, buitentemperatuur en gebruik van airconditioning en voorverwarming/-verkoeling (preconditioning-functie).

⁴ Fabrieksopgave. De RDW-gewichten liggen 100 kg lager. Ledig gewicht geldt voor auto's in standaarduitrusting. Extra-uitrusting kan dit gewicht verhogen.

AFMETINGEN MINI COUNTRYMAN.

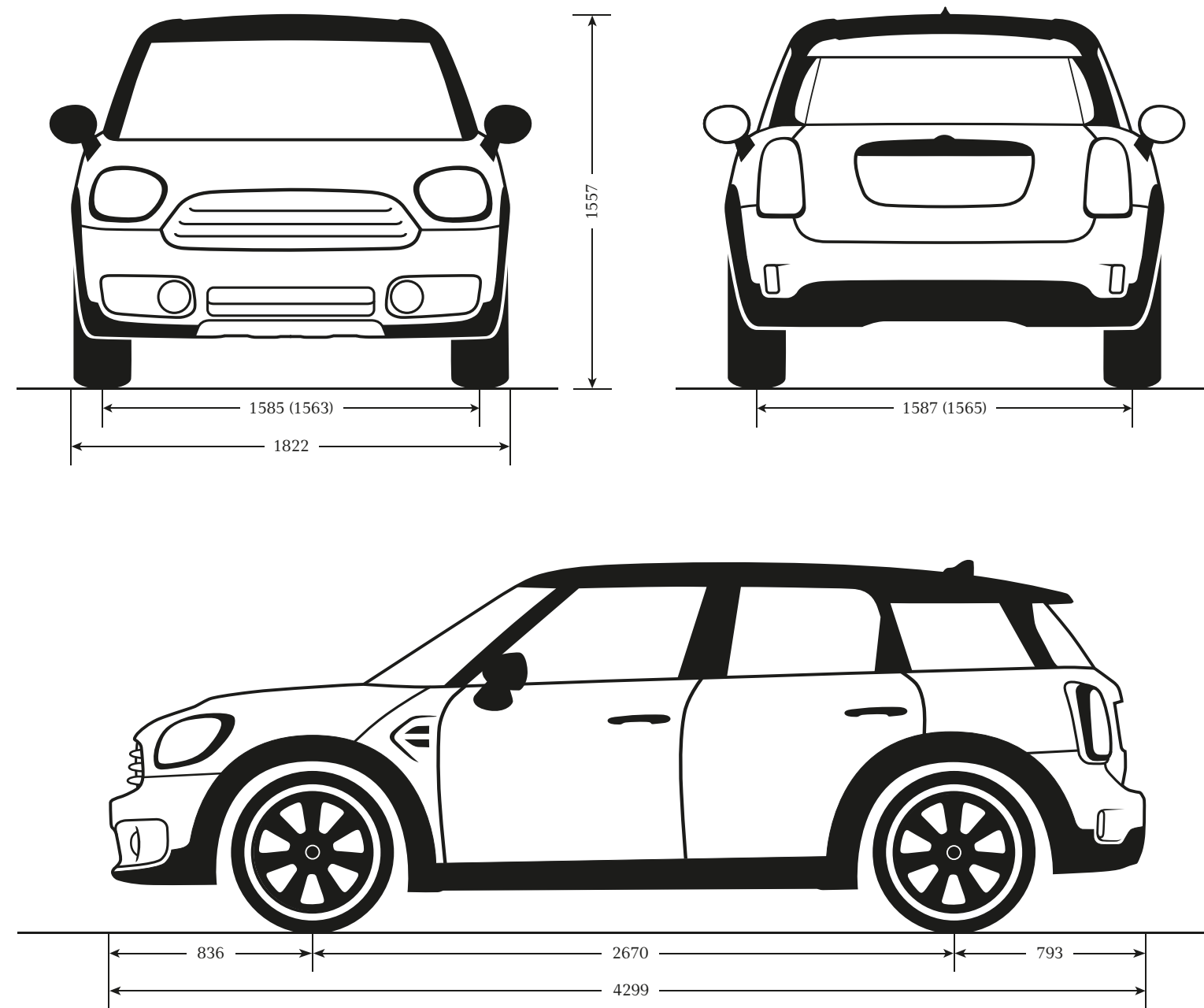

Waarden tussen haakjes voor de Cooper S/SD.
Alle maten in mm.



JOUW VERHAAL BEGINT MET EEN PROEFRIT.

Hebben we je interesse gewekt? Stap dan in. Neem plaats achter het stuur. Luister naar het geruststellende geluid waarmee de deur sluit. Gordel om. Stel je spiegels af en start de motor. Er staat je een volledig nieuwe ervaring te wachten. Een inspirerende autorit. Tijd om gas te geven. Maak een afspraak bij je MINI dealer voor een proefrit en ervaar zelf hoe het is om in de MINI Countryman te rijden.

mini.nl/proefrit



Deze brochure behandelt de Nederlandse versies. De afgebeelde uitvoeringen bevatten deels accessoires die niet tot de standaarduitrusting behoren. In andere lidstaten van de Europese Unie zijn, op grond van onder meer wettelijke bepalingen, afwijkingen mogelijk van de hier beschreven uitvoeringen en uitrustingen, in standaard en/of optionele specificaties. Raadpleeg je MINI dealer over de door hem aangeboden uitvoeringsconfiguraties. Wijzigingen in constructie en/of uitrusting, alsmede drukfouten, voorbehouden.

© BMW AG, München/Duitsland.
Nadruk, geheel of gedeeltelijk,
uitsluitend met schriftelijke toestemming
van BMW AG, München.

Meer over MINI:

mini.nl

of MINI Customer Service.

Telefoon: 0800 099 22 35



facebook.com/mini.nederland

ORIGINELE MINI ACCESSOIRES

mini.nl/accessoires

MINI COLLECTION

shop.mini.com

November 2016

