

NISSAN PATROL



Stoer, maar stijlvol.

Temidden van al die gewone auto's geeft de Nissan Patrol GR een duidelijk gevoel van anders zijn. 6-cylinder power; stoer, een klasse apart. Een auto die je overal brengt. Overal, weg of geen weg. Over bospaden, of

helemaal geen paden, door drassig terrein of rul zand. Maar bovenal comfortabel over eindeloze autoroutes.

Betrouwbaar en altijd met stijl.

Het is de auto die overal op zijn plaats is.





Hardtop.



Onverzettelijke kracht door een 6-cilinder 2,8 liter Turbo-Diesel motor met 5-bak, een geavanceerde aandrijftechniek en een robuust chassis, zacht-aardig voor zijn inzittenden door rondom progressief gedempte schroefveren, uitgekiend zitcomfort en een interieur waar je je direkt in thuis voelt.

Tot nu toe onverenigbare eigenschappen voor een 4WD terreinauto die de Patrol GR zo

onvergelijkbaar plezierig maken om te rijden.

De Patrol GR Hardtop. Progressief gestyled, een front met een tikkeltje agressief uiterlijk en een compact silhouet.

Een 5-persoons 4WD met karakter en ontegenzeggelijk allure.

Wagon.



De Patrol GR Stationwagon. Door de langere wielbasis nog vriendelijker voor zijn inzittenden. Meer ruimte voor passagiers of voor nog meer bagage, zelfs gemakkelijk voor allebei. Hij heeft alle capaciteiten om een gezin - met alles voor een weekend plezier - comfortabel mee te nemen. Hij vervoert gemakkelijk 7 personen, maar als B.V.P.-vrije VAN beschikt hij over een zee van laadruimte met 2 zitplaatsen.

Zowel de Hardtop als de Wagon hebben een goedkeuring voor aanhangwagens tot 3500 kg.

De commandopost.



Stuurbeheersing, elektrisch bedienbare ramen voor (ook achter bij de Wagon). Toerenteller. (Radio tegen meerprijs leverbaar).

Rijden in terrein betekent voortdurend onverwachte situaties, rijden op de overvolle verkeerswegen misschien nog meer. Om dan snel en adequaat te kunnen reageren beschikt de bestuurder van de Patrol GR over een vrijwel ongehinderd zicht rondom. Krijgt hij alle informatie over motor en auto in één oogopslag van overzichtelijk gegroepeerde duidelijke instrumenten. En bevinden bedieningshandles en pedalen

zich precies waar handen en voeten ze als vanzelf vinden.

Het sturen gaat moeiteloos onder alle omstandigheden omdat de stuurbeheersing het zware werk overneemt. Verstelbare, anatomisch gevormde stoelen geven ontspannen zitcomfort, ook een voorwaarde voor veilig rijden.

En dat alles in een even fraaie als functionele stijl die volkomen

bij het strakke exterieur aansluit. In een Patrol rijd je eigenlijk altijd voor je plezier.



Accessoires individualiseren uw Patrol.



Keus uit een ruim accessoire-assortiment.



Patrol GR Wagon: een regelrecht ruimtewonder.

Funkionele accessoires zijn "onontbeerlijk" voor 4-WD terreinauto's. Nissan Motor Nederland eist bij de fabricage van deze accessoires hoge kwaliteit, uitstekende pasvorm en een aan de auto aangepaste styling.

Dit heeft o.a. geresulteerd in 12 maanden kwaliteits-garantie op alle originele Nissan accessoires die door de Nissan dealer worden gemonteerd. Vraag uw

Nissan dealer naar de uitgebreide Patrol accessoire-catalogus en prijslijst.

**Goed voor
3,5 ton
aanhangwagen-
gewicht.**



Pure kracht. Bruikbaar op de weg en in het terrein.



Vierwielaandrijving gecombineerd met 6-cylinder power. Tot bijna alles in staat.

PERSONENAUTO OF BESTELAUTO?

Het schema geeft aan wanneer een auto wel en wanneer niet als een bestelauto of personenauto wordt beschouwd.

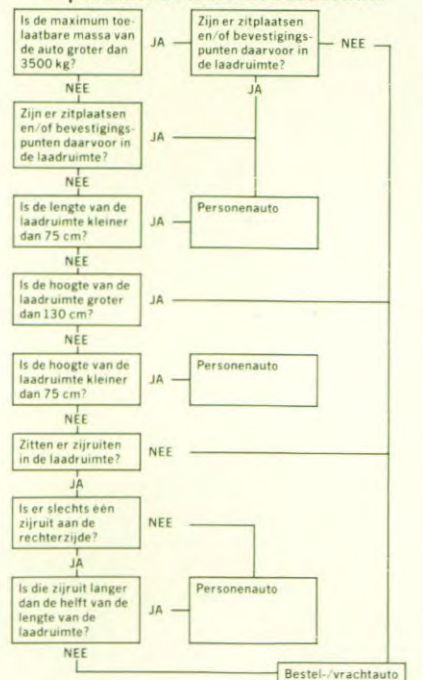

(Geblindeerde) zijruiten achter en een vaste laadvloer.



Patrol GR Hardtop "Blind" VAN. Grijs kenteken, twee zitplaatsen.



Patrol GR Wagon "Window" VAN. Grijs kenteken, twee zitplaatsen met verhoogd dak en achterzijruiten.



Patrol GR Hardtop "Window" VAN. Grijs kenteken, twee zitplaatsen met verhoogd dak en achterzijruiten.

Om voor vrijstelling van de Bijzondere Verbruiksbelasting voor Personenauto's in aanmerking te komen, moet een auto onder meer voorzien zijn van geblindeerde zijruiten achter en een vaste laadvloer.

Zo'n auto wordt dan beschouwd als een bestel- of vrachtauto waarvoor geen BVP geldt.

Bedraagt de hoogte van de laadruimte meer dan 130 cm. dan

hoeven de zijruiten achter niet geblindeerd te worden. Naast de 5- en 7-persoons Patrol GR als Hardtop en als Wagon met geel kenteken, zijn in het leveringsprogramma ook nog 2 VAN-uitvoeringen opgenomen, met een grijs vrachtautokenteken en BVP-vrij. De uitvoering met hoog dak heeft over een lengte van 80 cm een laadruimte van 130 cm hoogte. Hierdoor kunnen de

Patrol GR Hardtop en Wagon Window-VAN met zijramen toch BVP-vrij worden geleverd.

Bij de VAN-uitvoering van de Hardtop en Wagon met de standaard dakhoogte zijn de zijramen in de laadruimte vervangen door panelen, waarop een hoogglans folie is aangebracht. De Wagon VAN-uitvoering behoudt het raam in de rechter achterdeur.







Weg van de gebaande wegen.

Snelweg of ruig terrein, weg of geen weg, de Patrol R is ervoor gemaakt. Om het even of het nu om de compacte drie-deurs Hardtop gaat of de ruime Wagon.

Een 4-WD die overal thuis is. De nieuwe Nissan Patrol R biedt royaal en uitnodigend plaats aan 5 personen. Stijlvolle bekleding in grijze stof voor de anatomisch gevormde voorstoelen en banken.

Een grote middenconsole met klok, extra asbak en gemakkelijk te bereiken schakelaars. Een make-up spiegel voor de finishing touch.

Maar ook het uiterlijk, stoer, direct herkenbaar door de nieuwe versterkte bumpers, de strak gevormde buitenspiegels en de zwarte handgrepen aan de portieren.

De Nissan Patrol R neemt met gemak de steilste helling. Of er nu twee of vijf personen aan boord zijn. Hij kiest probleemloos z'n weg door de diepste kuilen en kent geen spoorje watervrees.

Krachtig en wendbaar baant de Patrol zich een weg door het zwaarste terrein. Moeiteloos, dank zij apart inschakelbare vierwielaandrijving met automa-



Patrol R Hardtop "Window" VAN (2-zitplaatsen) met verhoogd polyesterdak en achterzijruiten. B.V.P. vrij.



Patrol R Hardtop "Blind" VAN (2-zitplaatsen) achterzijruiten geblindeerd. B.V.P. vrij.



Elke Patrol is te individualiseren met accessoires ter accentuering van het stoere uiterlijk, zoals: bulbar, lier, grille met dubbele koplampen, treeplanken, lichtmetalen velgen, spatbordverbreeders, reservewieldrager en striping design.

tische vrijloopnaven en een 47% slipdifferentieel in de achteras.

De wagen is er immers voor gebouwd: de robuuste carrosserie staat op een ongekend degelijk chassis. De vooras is afgeveerd door paraboolveren en de achteras door half elliptische bladveren. Veilig en comfortabel en in alle omstandigheden onder controle, want van de nieuwe

Nissan Patrol R hoeft u zelden het uiterste te vergen. Pure kracht en klasse!

Onnavolgbaar op de weg en zeker ernaast... En toch met het bedieningsgemak en het comfort van een personenauto. Onder meer door de standaard stuurbekrachtiging.

Hardtop of Wagon, de Nissan Patrol R wint op elk terrein.

PATROL R

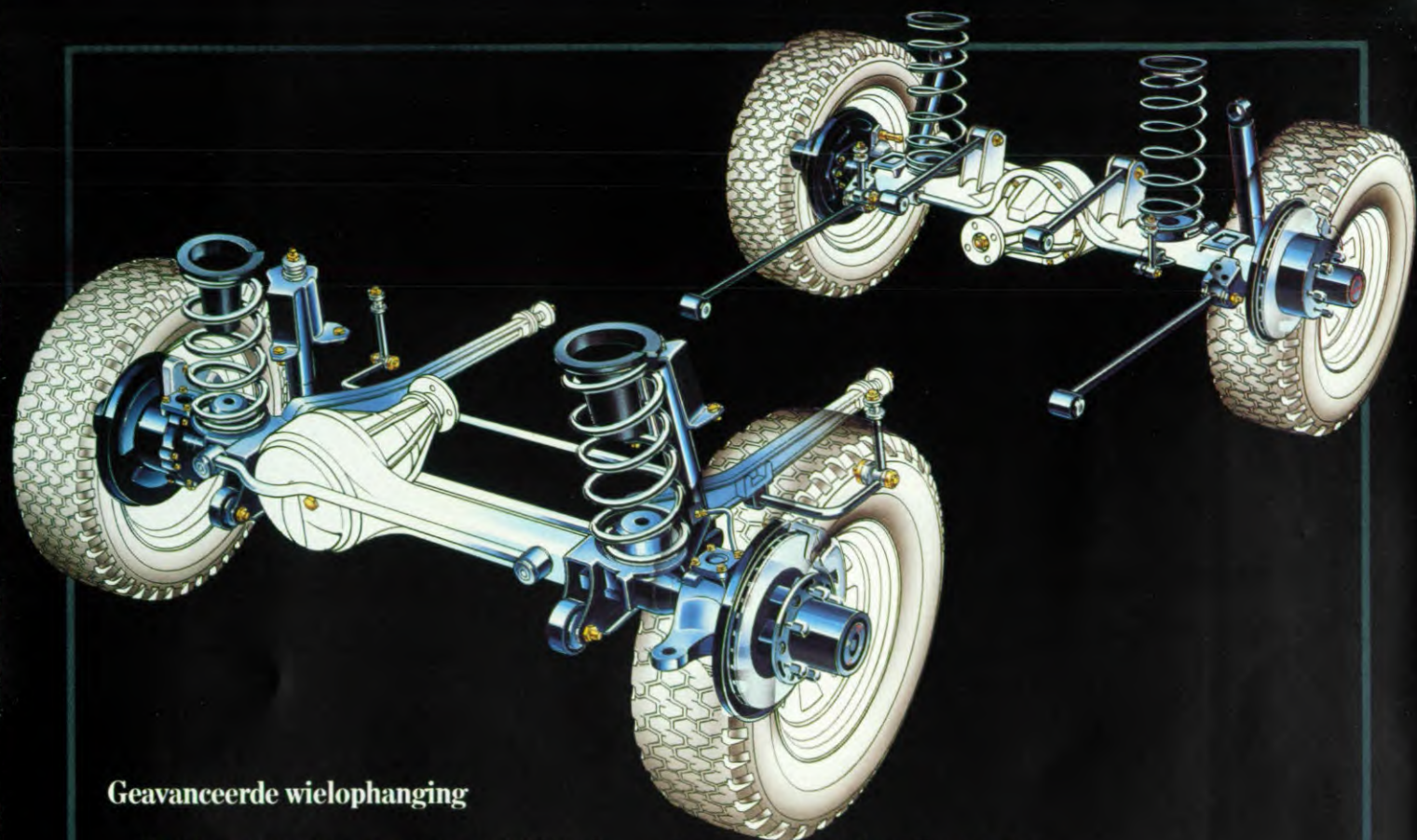

Geavanceerde wielophanging

Het hoge engineeringniveau blijkt al direct uit de geavanceerde constructie van het onderstel. Het met computers ontwikkelde veer/dempersysteem zorgt voor een superieure wegligging en een voor dit type auto's ongekend comfort.

De voorwielophanging bestaat uit een

starre as met schroefveren en dubbelwerkende hydraulische dempers, die aan weerszijden met langsarmen op drie punten is gefixeerd.

De achterwielophanging bestaat uit een vergelijkbare constructie, maar is op liefst vijf punten gelokaliseerd.

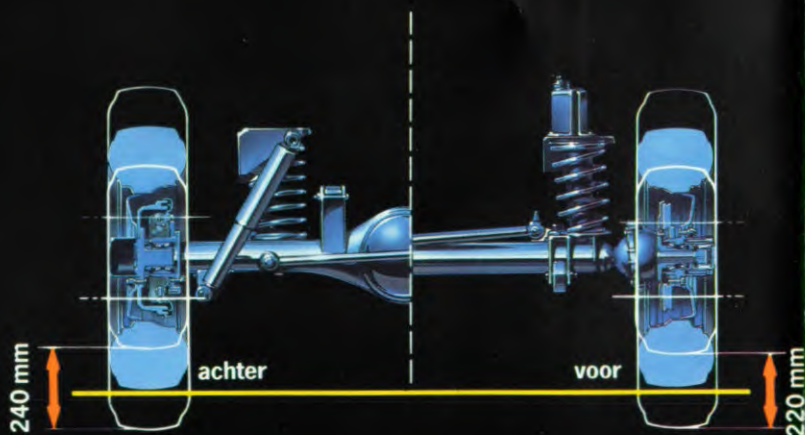
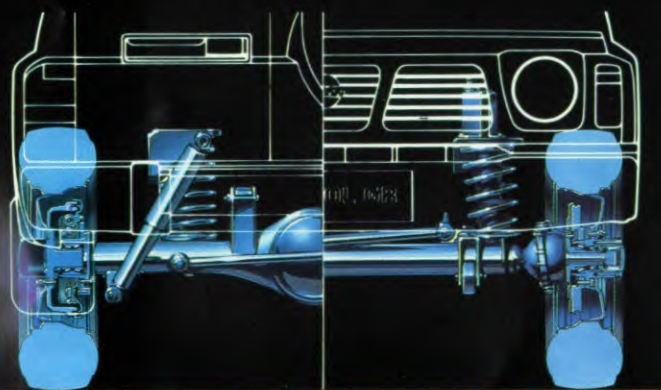

De Nissan Patrol GR staat aan de top als het om professionele terreinwagens gaat. Maar of u nu beroepshalve of uit liefhebberij kiest voor die aparte sensatie, u hebt een wagen die moeiteloos werkt, ook als er extreme prestaties gevraagd worden. Een persoonlijke test zal veel verhelderen. Bij de officiële Nissan Patrol-dealer staat zo'n Patrol te popelen!





Vrijlooptnaven op de vooras welke zowel automatisch als met de hand kunnen worden ingeschakeld.



Omschakelgemak

Omschakelen van 2-naar 4-wielaandrijving gebeurt eenvoudig vanuit de cabine, dus op het moment dat het nodig is. Om de extra reductie van de lage gearing in te schakelen voor maximale 4-wiel trekkracht, gebruikt men dezelfde handle: door neutraal, indrukken en doorschakelen.

Voor optimaal comfort is de Patrol GR uitgerust met automa-

tische vrijlooptnaven op de voorwielen. Als de stand 4H of 4L wordt ingeschakeld, dan schakelen de naven op de voorwielen zich automatisch in, zodra de auto voor- of achteruit gaat rijden. Aandrijving op 4 wielen is dan gewaarborgd. In combinatie met de automatische vrijlooptnaven kan van 2H naar 4H worden ingeschakeld, rechtuit rijdend tot 40 km/uur!

Uniek voor een 4-wiel aangedreven auto is de mogelijkheid

bij de Patrol GR om de automatische vrijlooptnaven op de voorwielen ook handmatig vast te zetten. In de stand "lock" van de vrijlooptnaven kan bij elke snelheid van 2H naar 4H worden geschakeld. De "lock"-positie voor de vrijlooptnaven is bedoeld voor extreem zware terreinomstandigheden, waarbij veelvuldig voor- en achteruit wordt gemanoeuvreerd.

Gescheiden remcircuits met een lastafhankelijke remkrachtregelaar op de achteras.

Rondom schroefveren.

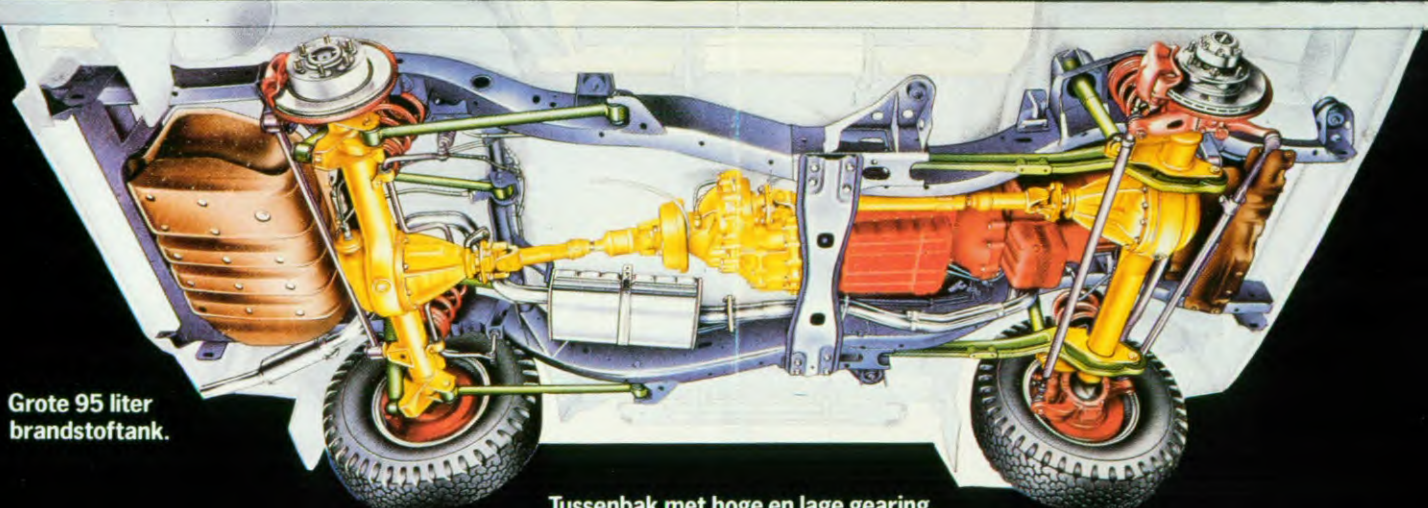

Grote 95 liter brandstoftank.

Tussenbak met hoge en lage gearing.

Rondom schijfremmen.

Slipdifferentieel in de achteras.

Vering en wielophanging.
Voor en achter:
starre as met schroefveren.
Panhard- en stabilisatorstang.

Dubbelwerkende hydraulische schokdempers rondom.

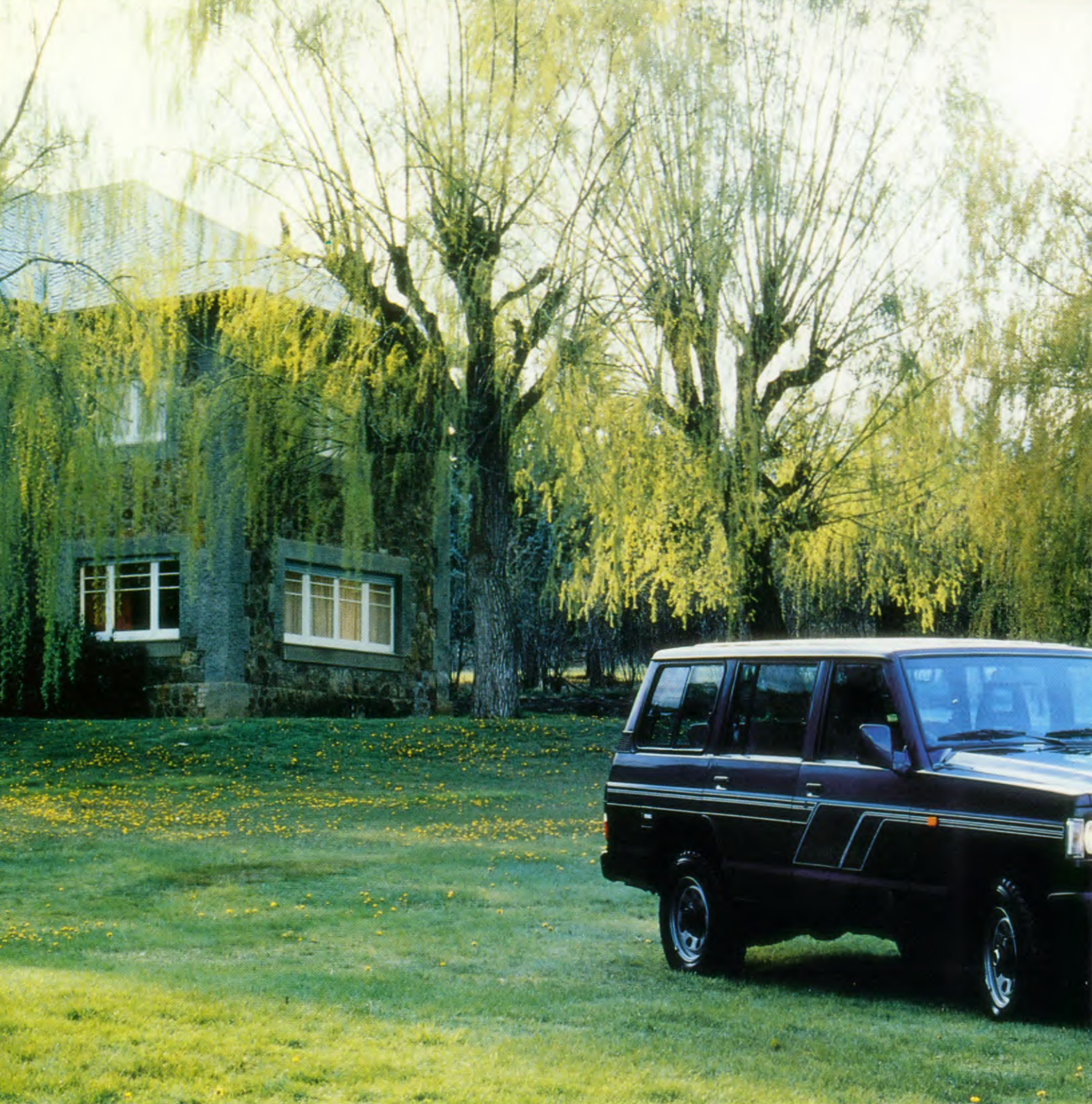

Kracht en klasse, ook in de bewoond

De lange versie van de Nissan Patrol R is de Wagon. Een regelrecht ruimtewonder, waarin de pure kracht van de Patrol samengaat met een onverwachte luxe en overweldigende ruimte voor 7 personen. Nieuwe anatomisch gevormde voorstoelen met hoofdsteunen en verstelbare rugleuningen bieden optimaal comfort en zijdelingse steun.

Om net zo onvermoeibaar uren te kunnen rijden in terrein als op de grote weg. Het dashboard geeft duidelijk informatie over koeling, brandstof, laadspanning, laadstroom, oliedruk en olietemperatuur. Alle bedieningsfuncties zijn overzichtelijk en binnen direct handbereik geplaatst.

Ruitewissers, het ingenieuze Nissan full-flow ventilatiesysteem

en voorruit-zijruit-ontwaseming, zorgen dat u in ieder weertype volledig vrij zicht houdt. Waar u ook heen wilt, naar tropische oerwouden, ijzige steppen of de mondaine boulevards van Europa, de Patrol Wagon beweegt zich overal met hetzelfde vanzelfsprekende gemak.

Technisch verschilt de Patrol R van het model GR hoofdzakelijk in wielophanging en vering. Maar



Patrol R "Window" VAN. Grijs kenteken (2 zitpl.) met verhoogd dak en achterzijruiten (B.V.P. vrij).



Patrol R "Blind" VAN. (2 zitpl.). Achterzijruiten. Geblindeerd, behalve raam in het rechterachterportier (B.V.P. vrij).

e wereld.

welke Patrol u ook kiest, u bent verzekerd van 3,5 ton aanhangwagengewicht, 6-cilinder motor met 5-bak en een 'limited slip' differentieel in de achteras.

De Nissan Patrol R is leverbaar als personenwagen met geel kenteken of als BVP-vrije VAN met grijs kenteken. Met 2.8 liter 6-cilinder diesel of 2.8 liter 6-cilinder Turbo-diesel motor.



Keus uit ruim accessoires-assortiment. Informeer bij uw Nissan Patrol dealer.

De krachtige kant van de Nissan P

Of anders gezegd: de kern van de zaak. Want de Nissan Patrol R herbergt onder de motorkap een enorm vermogen om bijzondere prestaties te leveren.

U kunt kiezen. De 2.8 liter 6-cilinder Diesel wordt geleverd met een 5-versnellingsbak. Al bij een laag toerental (2400 omwentelingen per minuut) levert die motor zijn maximum koppel van 170 Nm.

Nog meer power haalt u uit de 2.8 liter 6-cilinder Turbo-Diesel (235 Nm) versie. De Patrol Diesels kennen een zeer korte voor-gloeiperiode: nog geen 4 seconden!

Veiligheid en absolute betrouwbaarheid. De Nissan Patrol R biedt u (standaard) stuurbekeuring. Gescheiden remcircuits met een lastafhankelijke remkrachtregelaar op de achteras. Zodat u ook weer veilig stilstaat.

Het betere trek- en klimwerk... de Nissan Patrol R is, getuige zijn maximale aanhangwagengewicht van 3,5 ton, niet voor een kleintje vervaard. Hij neemt moeiteloos een helling tot 100% (45°). De maximale zijdelingse hellinghoek is 45°.

Ook door water laat de Nissan Patrol zich zelden tegenhouden.

Met een doorwaadhoogte van 60 cm, zet de (waterdichte) Nissan Patrol u zonder problemen over een snelstromende rivier.

Patrol GR en R: soepel schakelen en simpel kiezen van de juiste aandrijving voor het te berijden wegdek via hoge of lage gearing.

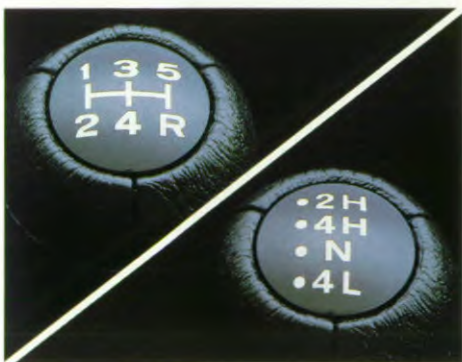
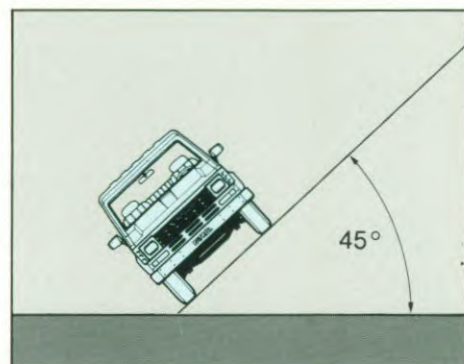
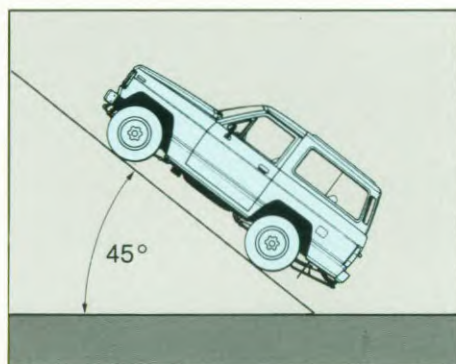
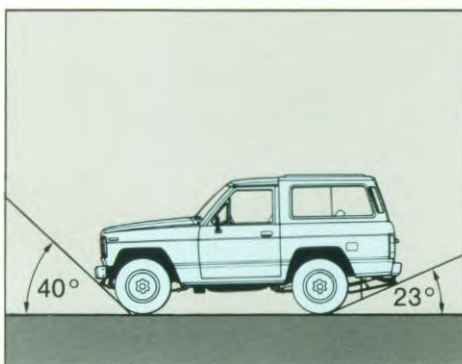

**Goed voor
3,5 ton
aanhangwagen-
gewicht.**

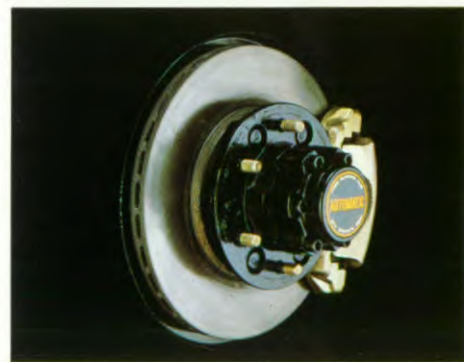

Geventileerde schijfremmen voor en automatische vrijloopen.

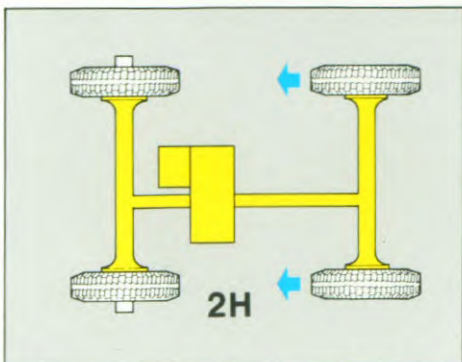

2H: achterwielaandrijving voor de grote weg.

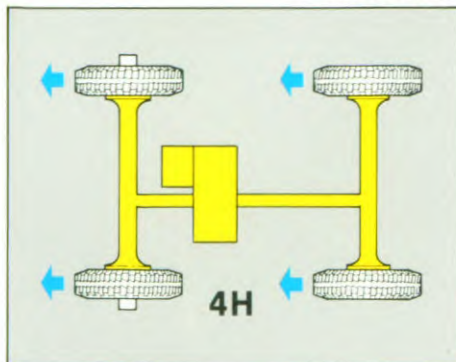

4H: 4-wielaandrijving voor rijden op zand of in de sneeuw (vrijloopen treden automatisch in werking).

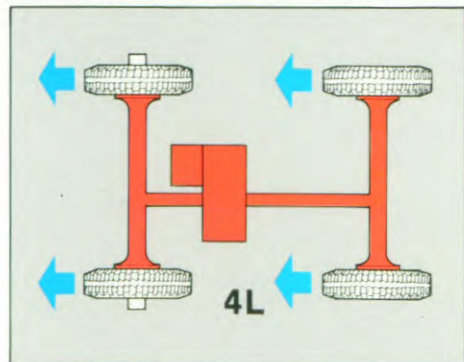

4L: alle wielen ingeschakeld en tevens lage gearing voor het ruige werk waarbij maximale kracht aan de wielen vereist is.

Patrol R.

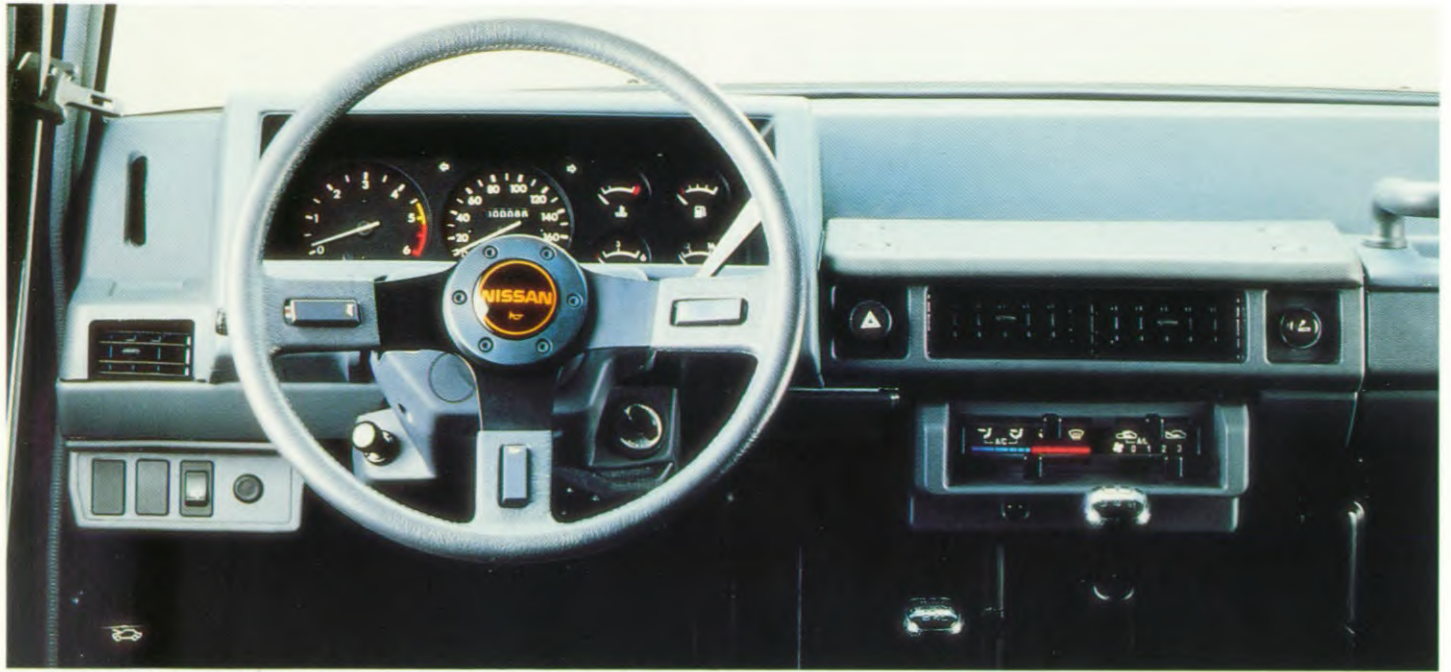

Stuurbekrachtiging, 3-spaaks stuurwiel, toerenteller. Getint glas rondom.



Van binnenuit verstelbare buitenspiegel links en rechts.



Radio-inbouw in console mogelijk. Antenne + bedrading voor radio aanwezig.



Achterrauwisser/sproeier + wis/was.



VAN-uitvoering voorzien van vlakke met tapijt beklede laadvloer. (afgebeeld:GR).



Stoffen stoelbekleding en open hoofdsteunen.

Vrijwel onbegrensde prestaties!

De Nissan Patrol GR kent eigenlijk nauwelijks grenzen. Of hij nu met hoge snelheid over autowegen kruist of kordaat met een ruw en rotsig stuk terrein afreken, zijn bestuurder kan erop vertrouwen dat hij probleemloos op zijn bestemming arriveert. Basis van de uiterst stabiele wegligging is een sterk onderstel met een superieur, soepel veer/dempersysteem. Dit geeft de Patrol GR zowel de extreme koersvastheid en optimale bestuurbaarheid, als het comfort van een luxe sedan.

Pure kracht.

In de machinekamer van de Patrol GR bevindt zich een 2,8 liter 6-cilinder Turbo-Dieselmotor, de RD28T. De royale cilinderinhoud en de mengselvulling onder turbodruk geven deze jongste generatie Diesels zijn hoge maximum vermogen en voelbaar hoge koppel bij een optimaal rendement. Zes cilinders op een rij is het ideale aantal voor een perfect uitgebalanceerde krukasbeweging.

De extreem rustige, trillingsvrije loop is er het resultaat van. Speciale isolatietechnieken reduceren het motorgeluid voor de inzittenden tot een minimum. Oersterk in het terrein, maar bovendien snel in het dagelijks verkeer. Soepel en pittig en opvallend geruisloos.

Andere innovaties die bijdragen aan de superieure prestaties zijn de keramische gloeibougies en het snel voorgloeisysteem. Bij koude start bedraagt de gloeitijd slechts enkele seconden.

De krachtige 6-cilinder turbodiesel geeft hem zijn ongekeerde mobiliteit zonder het storende lawaai dat een diesel zovaak kenmerkt. Ruim bemeten geventileerde schijfremmen, vóór- en achter, zorgen dat de Patrol GR onder alle omstandigheden veilig vertraagt of als dat nodig is in no time stilstaat. Elk onderdeel weerspiegelt de know how en technische perfectie waarmee Nissan steeds zijn auto's een voorsprong weet te geven.

Vermogensgrafiek

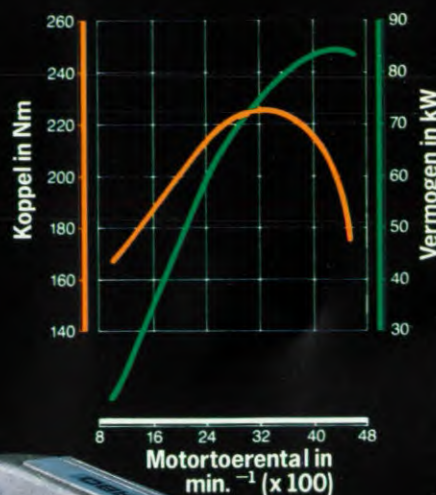

- Hydraulische klepstoters
- Keramische voorgloeibougies
max. vermogen: 84,5 kW (115 pk)
bij 4400 tpm
max. koppel: 235 Nm bij 2400 tpm

Acceleratie en topsnelheid, onovertroffen in zijn categorie

Of het nu lange ritten over autowegen zijn of korte stoppen- en optrekken-ritjes in de stad, de RD28T Turbo-Diesel is er voor ontworpen in alle omstandigheden topprestaties te leveren.

De turbocompressor zorgt daarbij dat altijd fel accelereren en, nog belangrijker, krachtig doortrekken bij hogere snelheden mogelijk is.

Acceleratie van 0 - 100 km/h:
19,6 sec. max. snelheid 150 km/h.

Duidelijke instrumenten met achtergrondverlichting

De instrumenten in de Nissan Patrol GR zijn zo ontworpen dat zij onder alle omstandigheden in één oogopslag afleesbaar zijn. Ook bij nacht. Daarom zijn de belangrijkste instrumenten, zoals toerenteller en snelheidsmeter voorzien van een heldere, maar niet storende, amberkleurige achtergrondverlichting.



Stuurbekrachtiging
Stuurbekrachtiging zorgt voor ontspannen rijplezier onder alle omstandigheden.



Verstelbaar stuur
Het in hoogte verstelbare stuur kan voor iedere bestuurder in de optimale stand worden gezet.

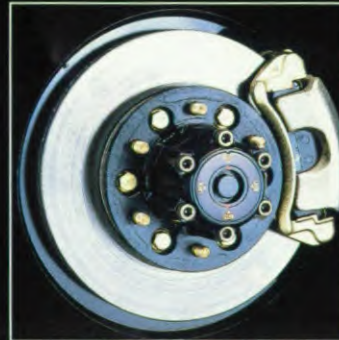

Geventileerde schijfremmen rondom
Schijfremmen op voor- en achteras garanderen ook

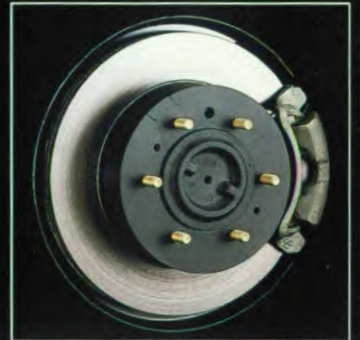

bij zware bergritten een stabiel, goed doseerbaar remgedrag en wanneer nodig een korte remweg.

Door en door beschermd

Het nieuw ontworpen chassis weerstaat extreme torsiekrachten en de verzwaarde langspanprofielen maken het geheel nog sterker. De intensieve anti-roestbehandeling en het toepassen van 'durasteel' voor bodem en carrosserie zorgen voor een heel lang leven.

3
JAAR
LAK
GARANTIE

6
JAAR
CARROSSERIE
GARANTIE

3
JAAR MET EEN MAXIMUM
VAN 100.000 KM
ALGEMENE GARANTIE

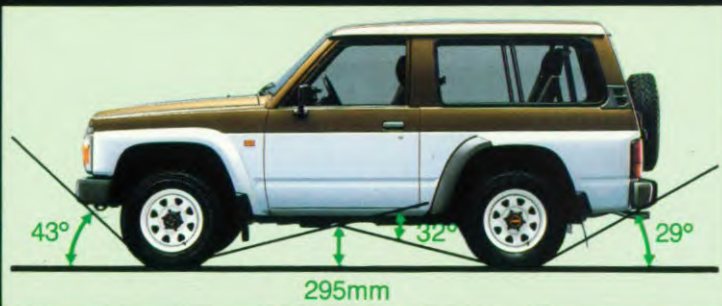
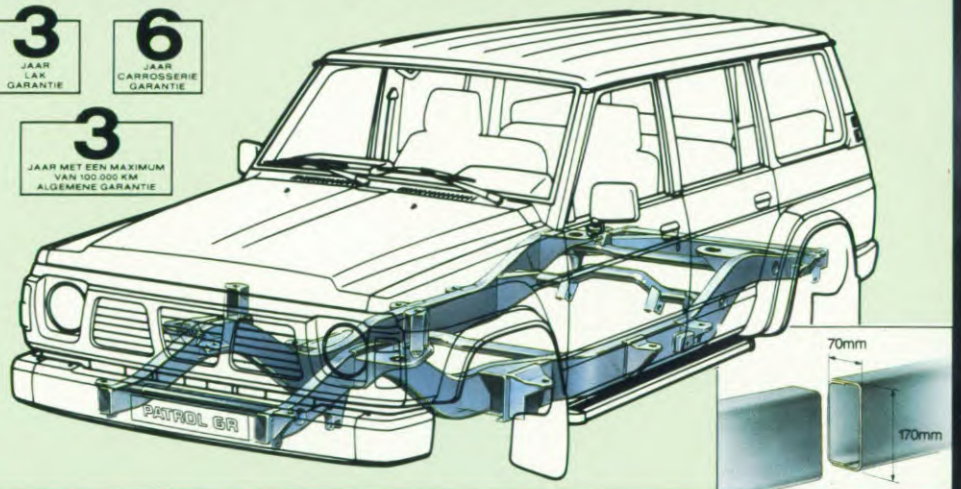

Op het punt "Terreinvaardigheid" scoort de Patrol GR hoog. Met de standaard gemonteerde modder- en sneeuwband in de maat 215/80-R16 is de bodemvrijheid 295 mm. De vrijloophoek voor en achter is respectievelijk 43° en 29°. De maximale doorwaaddiepte is 60 cm.

Geef uw Patrol een eigen image.



Safari grille met lampenset.



Reservewiel-drager.



Lichtmetalen velgen.



Verbrede stalen velgen en schermverbreeders.



Imperiaal met drie dragers.



Carterbeschermplaat.



Side bar set (76 mm rond).

Garantie...

12 maanden werkplaatsgarantie op elke reparatie, ongeacht het bouwjaar van uw Nissan. Deze garantie geldt ook voor alle door de Nissan dealer gemonteerde accessoires.

De zekerheid van kwaliteit.

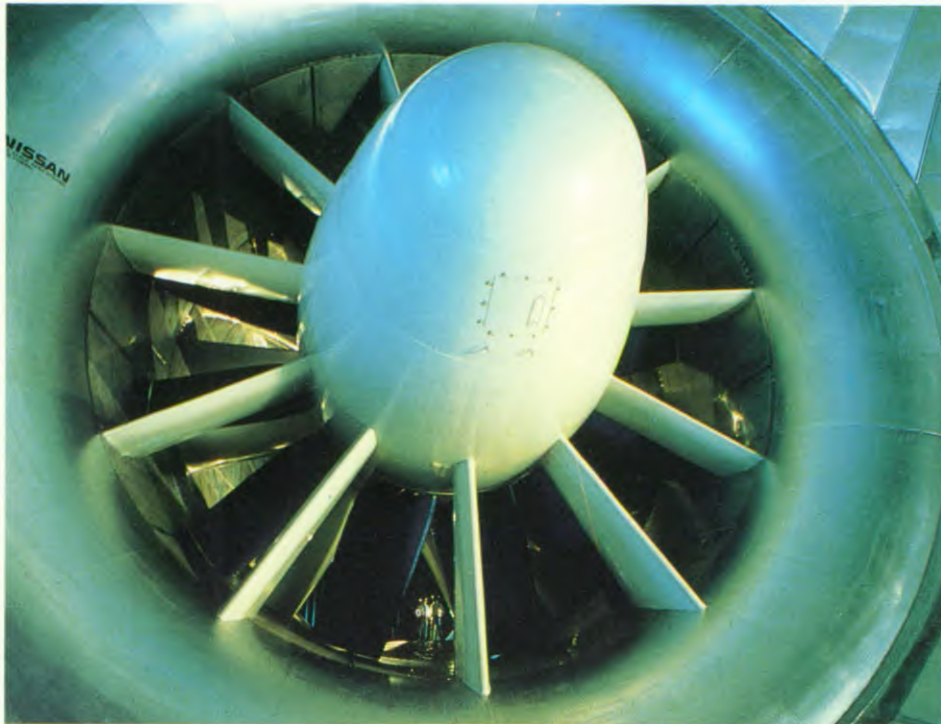

Nissan's windtunnel, goed voor stormen tot 270 km per uur. De diameter van de generator-fan bedraagt acht meter. Alle luchtstroomeffekten - met name aerodynamica en geluid - worden hier gemeten, in een gebouw van 85 x 50 meter, met een hoogte van 20 meter.



Computer Aided Design/ Computer Aided Manufacturing.

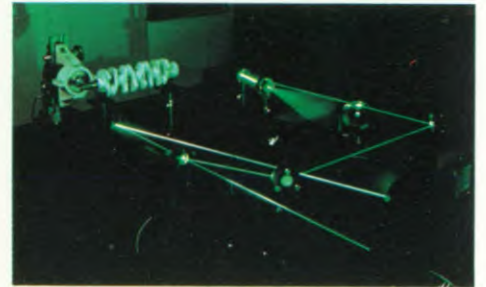

Trillingen worden gemeten met gebruikmaking van holografie: nieuwe technieken in dienst van kwaliteit, veiligheid en comfort.

Al meer dan 50 jaar stellen mensen over de hele wereld vertrouwen in Nissan. Kwaliteit staat daarbij vóórop. Daarom zijn Nissan auto's in technisch opzicht gebaseerd op de allerlaatste visies binnen de autotechnologie.

Nissan is vandaag één van de

belangrijkste autofabrikanten, die veel bijdraagt aan de ontwikkeling daarvan. Computer-technieken spelen in dat verband een grote rol bij het ontwerpen en fabriceren van de ideale auto.

Toch beschouwt Nissan al die kennis slechts als het middel dat

ons dichterbij ons doel brengt... ú de meeste wáár voor uw geld geven, u maximaal laten profiteren van onze automobielkennis tegen concurrerende prijzen.

Met die wetenschap kunt u volledig op een Nissan vertrouwen -altijd en overal.

Kleurcombinaties Nissan Patrol R

	white	red	dark red m	grey m	blue m	black m
Kleurcode	002	17A	18A	19A	20A	21A
Lakkleuren						
m = metallic						

Bekledingskleur



Kleurcombinaties Nissan Patrol GR

	white	red	silver m	brown m	dark grey m	black	dark blue p	two-tone
Kleurcode	002	465	549	656	KH2	KH3	TH1	4J2
Lakkleuren								
m = metallic p = pearl								

Bekledingskleuren



De lak- en bekledingskleuren zijn in druk niet exact weer te geven. Eventuele kleurafwijking en wijzigingen in lakkleur en bekleding voorbehouden.

Sommige afbeeldingen (zoals bijv. wioldoppen en buitenspiegels) kunnen in details verschillen met de in Nederland verkrijgbare modellen. Nissan Motor Nederland B.V. behoudt zich het recht voor uitrustingspecificaties en prijzen zonder voorafgaande kennisgeving te wijzigen.

Bij deze brochure hoort de bijlage "Technische gegevens". Vraag naar dit specificatieblad bij uw Nissan dealer.

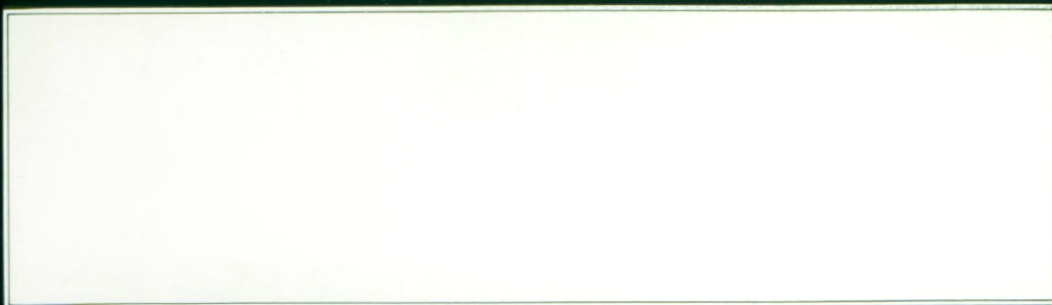

Importeur:
NISSAN MOTOR NEDERLAND B.V.
Vennestraat 13 - 15, 2161 LE Lisse.
Tel. 02521 - 3011.