

# OMEGA

STATIONWAGON

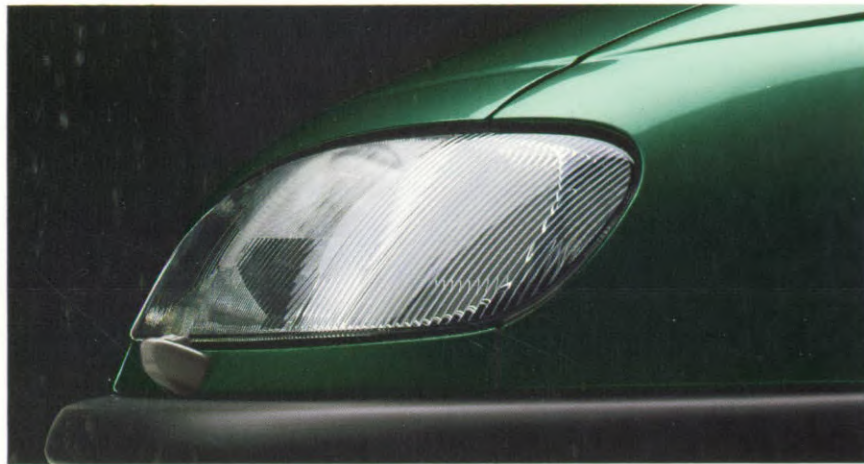

**OPEL** 



Wij hebben ambitieuze doelstellingen en werken er dagelijks aan om deze te realiseren. Hoe succesvol wij dit doen, blijkt uit ons uitgebreide modellenaanbod, dat nagevoeg aan iedere individuele wens beantwoordt en Opel één van de meest geliefde merken in Europa maakt.

Achter ons succes staat een eenvoudige filosofie: de laatste ontwikkelingen in de automobieltechniek horen thuis in iedere nieuwe Opel. Niet om snellere, grotere auto's te produceren. Maar juist om u als Opel-rijd(st)er altijd het beste te bieden op het gebied van rijplezier en veiligheid. En bovendien voor een betaalbare prijs.

Deze filosofie zorgt ervoor dat in de modernste fabrieken Opels worden geproduceerd die de norm stellen op het gebied van techniek, kwaliteit, veiligheid en milieubewustzijn. De norm van vandaag èn morgen.

**OPEL** 

## DE NIEUWE OMEGA STATIONWAGON.

Wie tegenwoordig een stationwagon koopt, wil een veelzijdige, ruime en comfortabele auto voor zowel door-de-weeks als in het weekend. Opel heeft al jaren lang een voortrekkersrol bij de ontwikkeling van stationwagens. Wat eens een gewoonweg functionele auto was, is veranderd in een populaire vrijetijdsauto met een comfortabele uitgebreide uitrusting. Ook de nieuwe Omega Stationwagon stelt weer nieuwe normen in zijn klasse. In één oogopslag is duidelijk dat deze stationwagon vanbinnen en vanbuiten het beste van het beste biedt. Kwaliteit, veelzijdigheid en prestaties zijn gecombineerd met een exclusieve uitrusting die nauwelijks nog iets te wensen overlaat. Het ontwerp is uniek en onmiskenbaar klassiek. Onderstel, motor en veiligheidssystemen zijn verder verbeterd en zeer nauwgezet op elkaar afgestemd. En dat het concept van de Omega Stationwagon over de hele linie ook getuigt van respect voor het milieu, wordt door een groot aantal details gestaafd.

Met gepaste trots presenteren wij de nieuwe Omega Stationwagon, leverbaar in drie modelvarianten: GL, CD en MV6.





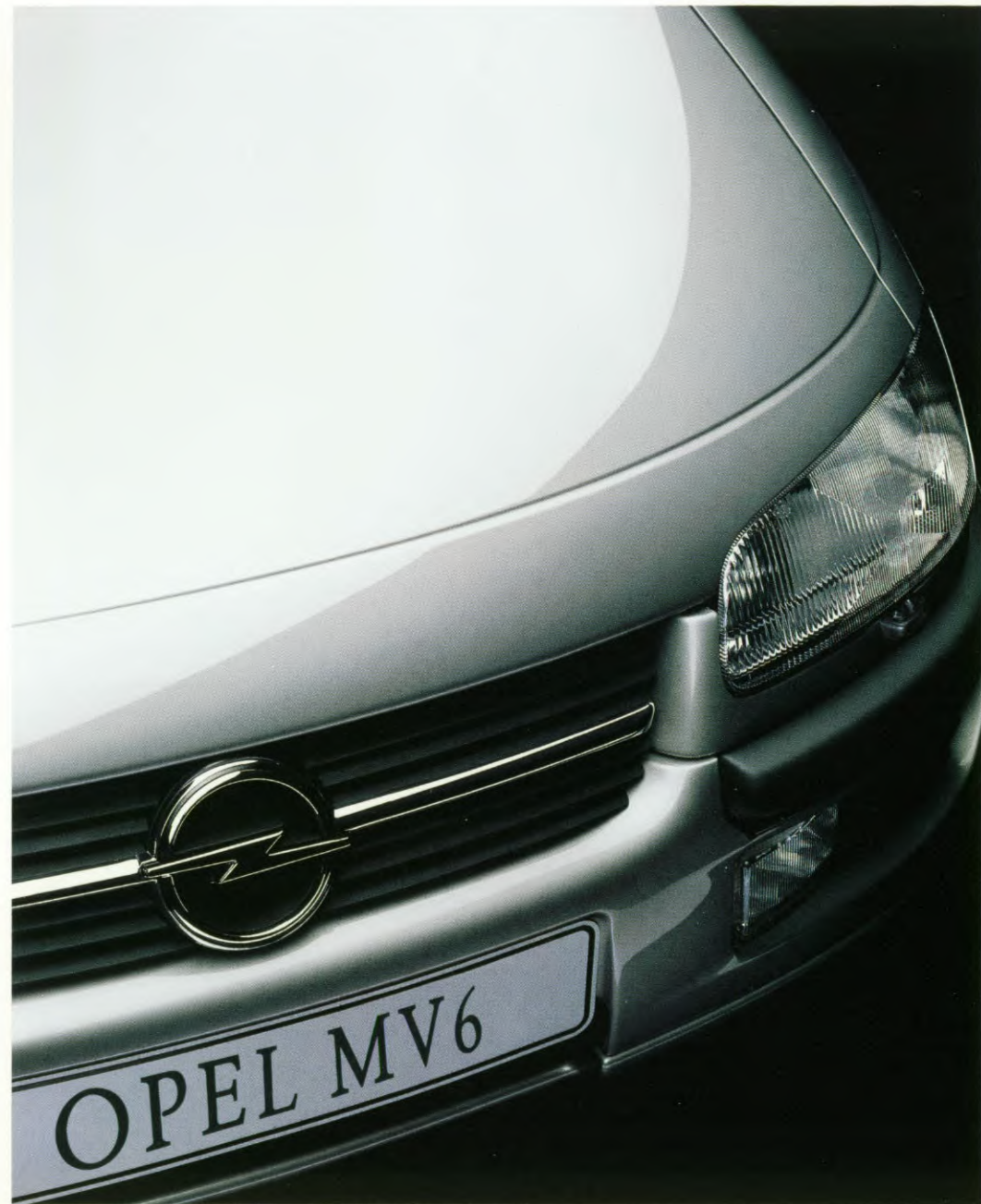



## NIEUWE VEELZIJDIGHEID. ROYAAL EN HOOGST UITNODIGEND.

*Altijd het juiste klimaat: interieur-luchtre circulatie-systeem met microfilters, afzonderlijke temperatuurkeuzeschakelaars voor bestuurder en voorpassagier en, voor wie nog hogere eisen stelt, behoort een CFK-vrije airconditioning tot de mogelijkheden.*

In de nieuwe Omega zal niets uw rust verstoren. Sluit het portier en geniet. Waar u ook plaatsneemt: in de Omega vindt u het comfort en de ruimte die u van een auto in deze klasse mag verwachten.

Dankzij het ergonomisch vormgegeven interieur zijn de meeste functies met een drukknop te bedienen. De nieuw ontworpen stoelen bieden optimaal zitcomfort en een zeer goede zijwaartse steun.

Vanaf de bestuurdersplaats geniet u van een uitstekend overzicht en optimale functionaliteit: de lichtschakelaars zijn gegroepeerd; op de snelheidsmeter worden ook snelheden beneden de 20 km/u aangegeven en het „multi function“-display geeft naast tijd, datum en buitentemperatuur, de functies van de boardcomputer weer.

Een geavanceerd verwarmings- en ventilatiesysteem regelt de verwarming in de auto volledig naar wens, uiteraard ook achterin. Daarvoor zijn in de middenconsole extra luchtopeningen aangebracht.

Voor mensen die nog hogere eisen stellen, zijn overigens mogelijkheden te over, zoals bijvoorbeeld een CFK-vrije airconditioning, een afdekscherm voor de bagageruimte of een elektrisch verstelbare bestuurdersstoel, waarvan 3 posities in het geheugen kunnen worden vastgelegd, inclusief de stand van de binnen- en buitenspiegels.

Kortom, luxe en comfort in optima forma.



*Het afdekscherm zorgt ervoor dat uw persoonlijke bezittingen verborgen blijven.*



*Deze elektrisch verstelbare bestuurdersstoel is in 8 standen verstelbaar en kan geprogrammeerd worden voor 3 individueel oproepbare zitposities, waarbij ook de binnen- en buitenspiegels automatisch in de gekozen stand draaien.*





*De nieuwe binnenafmetingen maken de Omega Stationwagon één van de ruimste auto's in zijn klasse: een volume van maar liefst 1800 liter (volgens ECIE-meting) is beschikbaar om de Stationwagon tot het dak toe vol te laden.*



*Bijna ongelimiteerde veelzijdigheid: wanneer de rechter voorstoel en een gedeelte van de achterbankleuning naar voren geklapt zijn, ontstaat een laadruimte van 2,90 m lengte.*





## DE NIEUWE ECOTEC-MOTOREN. STILLER, SCHONER, ECONOMISCHER.

*ECOTEC staat voor een nieuwe generatie Opel-motoren, die niet alleen uitstekende prestaties leveren, maar vooral economischer zijn.*

De drie nieuwe ECOTEC-motoren voor de Omega Stationwagon bewijzen dat hoge prestaties heel goed kunnen samengaan met respect voor het milieu – ze zijn aanzienlijk stiller, schoner en economischer. Dat kan doordat het verbrandingsproces efficiënter is gemaakt, vooral bij lagere toerentallen, waar veel energie tot nu toe letterlijk “in rook” opging.

Om dit te bereiken is gebruik gemaakt van de meest geavanceerde technieken: vierkleppentechniek, elektronisch geregelde sequentiële inspuiting (SEFI), een nieuwe vormgeving van de cilinderkoppen voor een effectievere circulatie van het lucht-brandstofmengsel en een “MULTI RAM”-luchtinlaatsysteem. Met als driedelig resultaat: betere prestaties, een lager brandstofverbruik en een lagere uitstoot van schadelijke stoffen.

Er zijn drie ECOTEC-motoren voor de nieuwe Omega Stationwagon: één viercilinder en twee zescilinders. Alle drie geavanceerde krachtbronnen, die dankzij de LET-karakteristiek – d.w.z. ook bij lagere toerentallen al een hoog koppel – snel accelereren en over uitstekende krachtreserves beschikken.

En natuurlijk voldoen ze nu al ruimschoots aan de emissienormen die in 1996 in de EEG van kracht zullen worden.

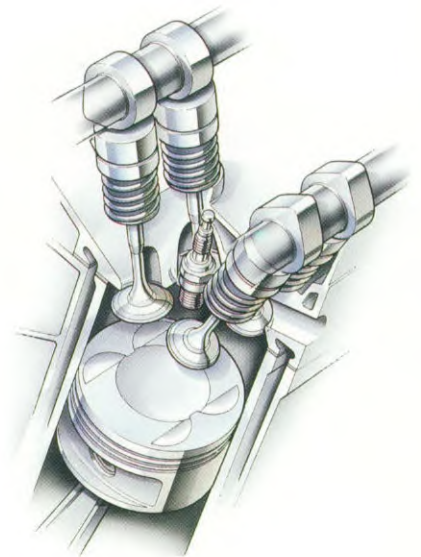

*De ontstekingsvonk volgt de kortste weg: vier kleppen met centraal geplaatste bougies die pas na 60.000 km hoeven te worden vervangen, garanderen een optimaal verbrandingsproces.*

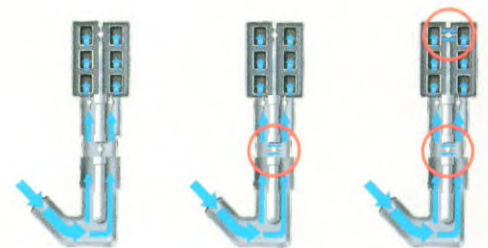

*Het nieuw ontwikkelde variabele “MULTI RAM”-luchtinlaatsysteem, met twee regelkleppen in plaats van één, regelt de lengte van het inlaatspruitstuk afhankelijk van het toerental. De overgang naar een hoger toerental verloopt daardoor vloeiender, zodat het hele toerentalbereik zonder merkbare schokken wordt doorlopen.*

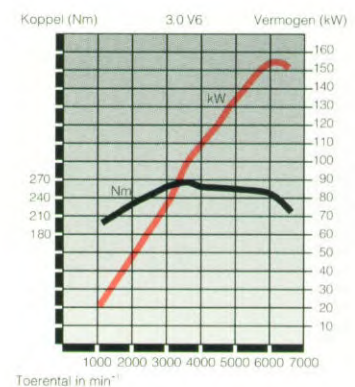

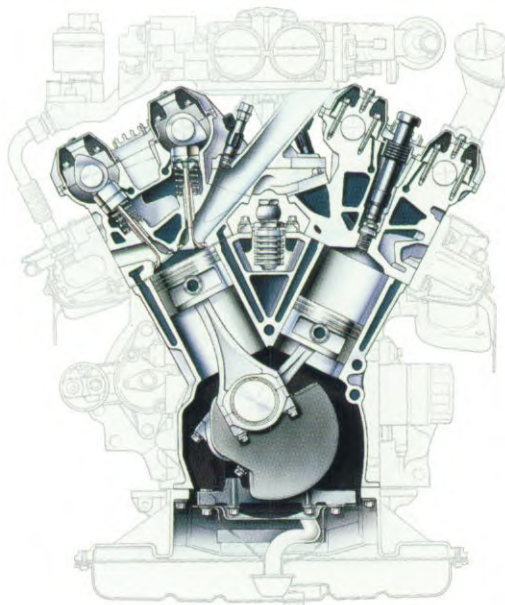
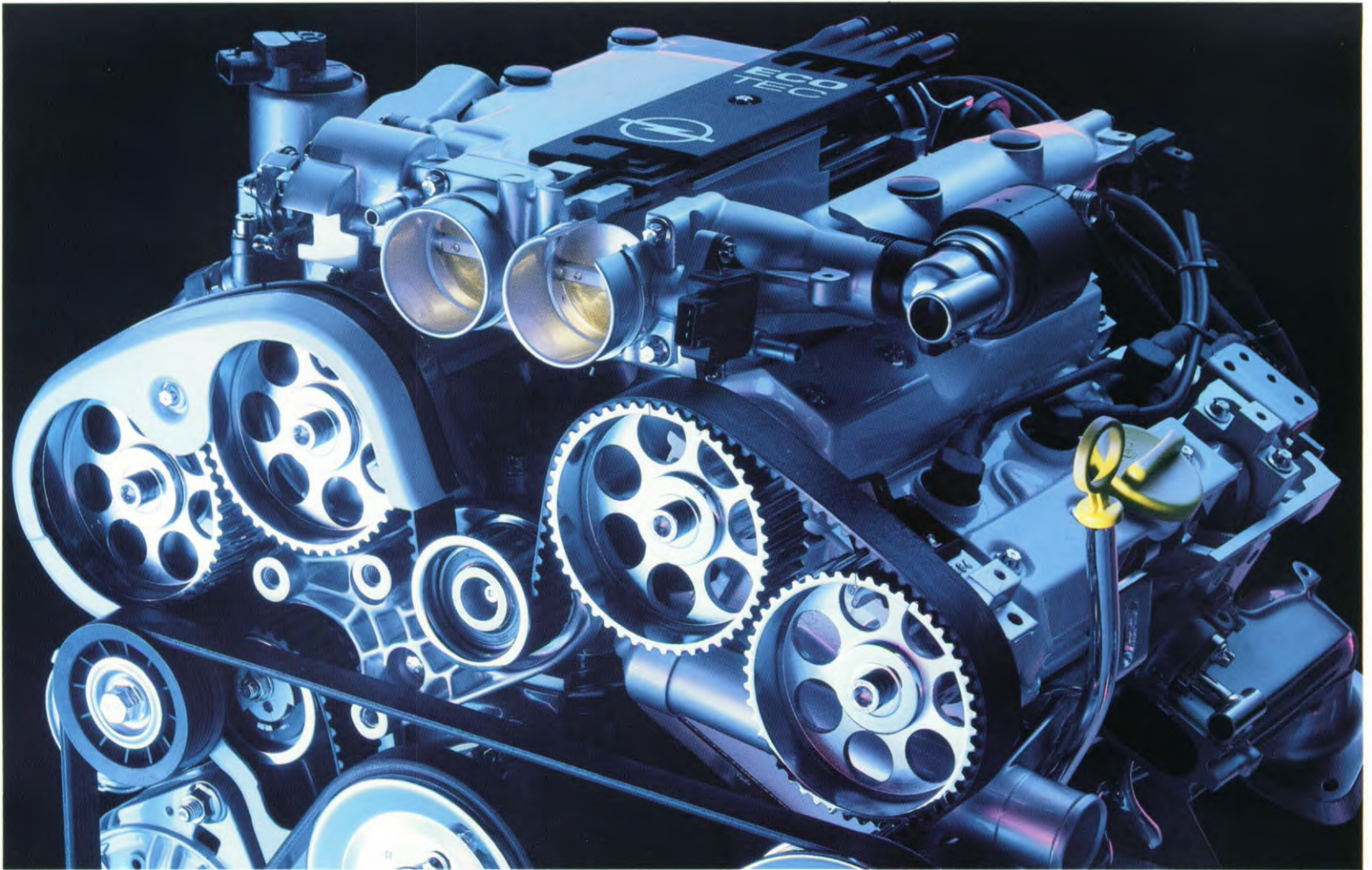

ECOTEC-3.0i-  
V6-24-kleppenmotor.

De ECOTEC-motoren voor de nieuwe  
Omega Stationwagon:

2.0i-16V-motor:  
100 kW/136 DIN-pk bij 5600 tpm.  
Zijn maximale koppel ligt op 185 Nm  
bij 4000 tpm.

2.5i-V6-24-kleppenmotor:  
125 kW/170 DIN-pk bij 6000 tpm,  
met een maximaal koppel van 227 Nm  
bij 3200 tpm.

3.0i-V6-24-kleppenmotor:  
155 kW/211 DIN-pk bij 6200 tpm.  
Maximaal koppel: 270 Nm bij  
3600 tpm.

De belangrijkste constructie-eigenschappen van de  
ECOTEC-V6-motoren: de kleine hoek (54°) tussen de  
cilindergroepen en bovenliggende nokkenassen om ruimte  
onder de motorkap te sparen.



Op iedere motor leverbaar: de Opel 4-traps automatische  
versnellingsbak met drie rijprogramma's – Economy, Sport  
en Winter.

## DE NIEUWE TURBODIESEL. LAGE EMISSIEWAARDEN, HOGE PRESTATIES.

*De 2.5-liter-turbodieselmotor is voorzien van een speciale diesekatalysator.*

De nieuwe 2.5-liter-turbodieselmotor met 96 kW/130 DIN-pk is onbetwist één van de modernste dieselmotoren die op dit moment leverbaar zijn. En in zijn klasse behoort deze 6-cilindermotor, die hoge prestaties combineert met lage emissiewaarden en een zeer bescheiden geluidsniveau, zeker tot de absolute top.

Eén van de opvallendste technische kenmerken van deze nieuwe turbodiesel is de volledig elektronisch geregelde brandstofpomp. Het inspuitsysteem is zo geperfectioneerd dat deze diesel even stil loopt als een benzinemotor, zelfs bij gas minderen en bij stationair draaien.

Dankzij de turbocompressor met intercooler beschikt deze motor zelfs in de hoogste versnelling nog over een indrukwekkende krachtreserve.

Een elektronisch gaspedaal, overgenomen uit de luchtvaartindustrie, werd speciaal voor de Omega Stationwagon met turbodieselmotor ontwikkeld. Het motorvermogen wordt dus niet langer mechanisch, maar elektronisch gestuurd. Daardoor hebt u de kracht van deze dieselmotor onder alle omstandigheden goed in de hand.

De nieuwe turbodieselmotor is naar keuze met een 5-versnellingsbak of met de Opel 4-traps automaat leverbaar. De auto-

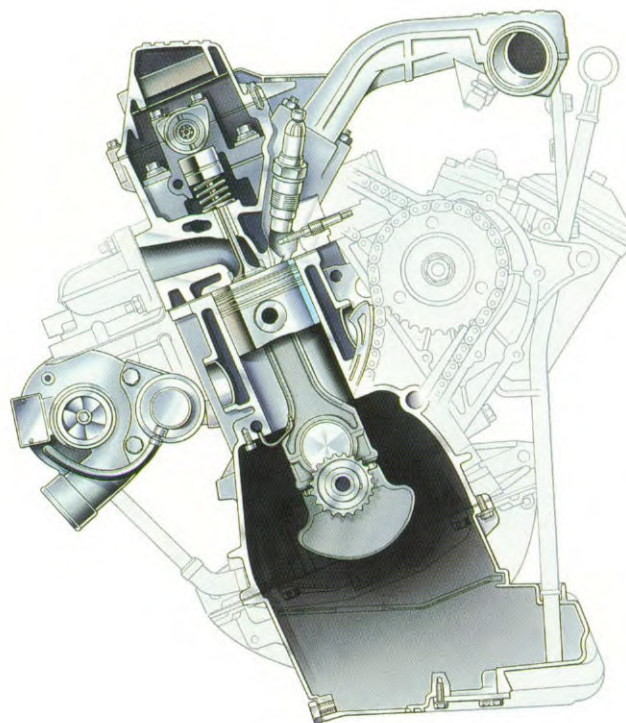

*Dankzij de turbocompressor met intercooler kan aanzienlijk meer verse lucht naar de cilinders worden geleid. Met als voordelen een efficiëntere verbranding, hogere prestaties en minder uitstoot van schadelijke stoffen.*

matische versnellingsbak communiceert rechtstreeks met het motorbesturings-systeem. Beide transmissies zijn volledig afgestemd op de vermogenskarakteristiek van deze motor.



Met een vermogen van 96 kW/130 DIN-pk bereikt de 2.5-liter-6-cilinderturbodiesel een maximaal koppel van 250 Nm bij 2200 tpm.

De turbodiesel is een 6-cilinder-lijnmotor, die met zijn opmerkelijke vermogenskarakteristiek en extreem lage geluidsniveau de vergelijking met benzinemotoren niet uit de weg hoeft te gaan.

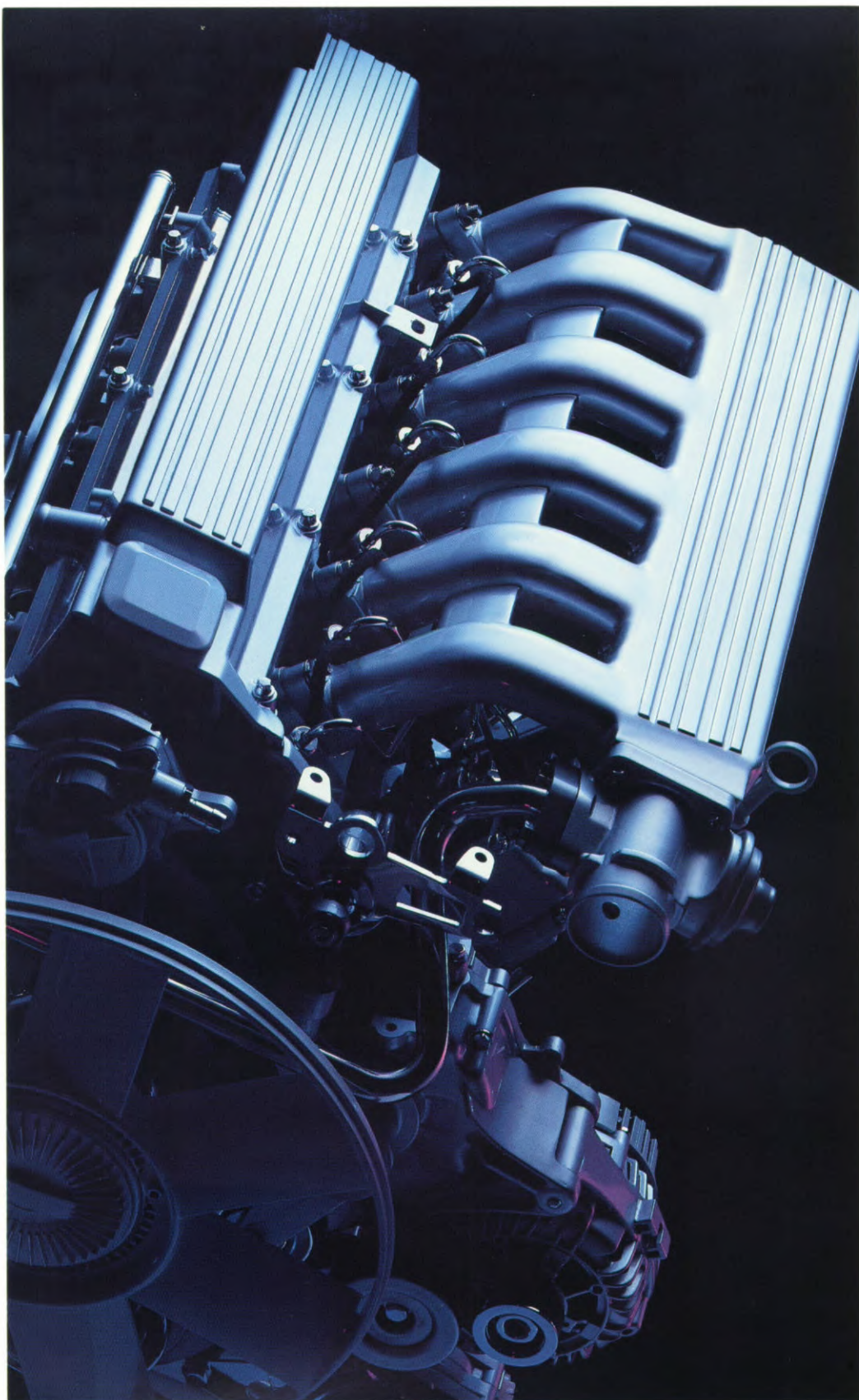

## HET NIEUWE RIJPLEZIER. INTUÏTIEVE VEILIGHEID.

*Beide V6-uitvoeringen zijn uitgerust met het Traction-Control-Systeem, elektronisch bestuurd door het motorbesturingssysteem.*

Van een auto met een hoog vermogen verwacht u dat hij snel en veilig reageert. Hoe een auto aan die verwachtingen voldoet, ervaart u gewoonlijk pas in een nood-situatie. In de nieuwe Omega Stationwagon voelt u daarentegen al bij de eerste kennismaking dat perfectie hier een nieuwe dimensie heeft gekregen. Een ingenieuze combinatie van zeer

het motorbesturingssysteem, zijn geperfectioneerd.

Servotronic – standaard op alle zes-cilindermotoren – regelt de stuurkracht in overeenstemming met de snelheid. En om “af fabriek” de grootst mogelijke precisie te kunnen waarborgen, wordt het Servotronic-

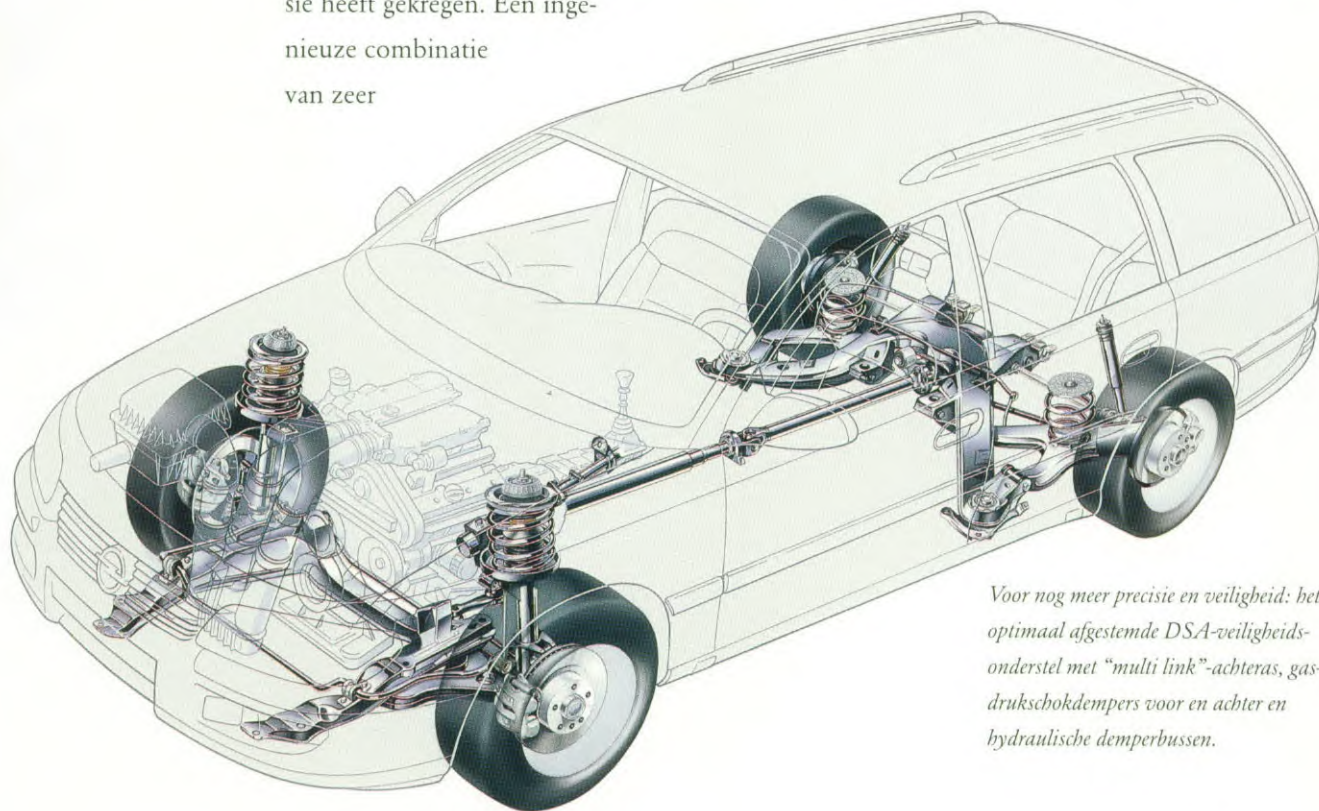

*Voor nog meer precisie en veiligheid: het optimaal afgestemde DSA-veiligheids-onderstel met “multi link”-achteras, gasdrukschokdempers voor en achter en hydraulische demperbussen.*

geavanceerde systemen waakt over uw veiligheid. Om te beginnen het zelfstabiliserende DSA-onderstel met “multi link”-achteras: onafhankelijke achterwielophanging, extra geleidearmen voor de wielpositionering en versterkte stabilisatorstangen maken de Omega buitengewoon koersvast. Hydraulische demperbussen op de vooras garanderen een perfecte bestuurbaarheid. Ook het elektronische Traction-Control-Systeem (beide V6-uitvoeringen) en Anti-Blokkeer-Systeem, beide bestuurd door

systeem voor iedere Omega Stationwagon afzonderlijk afgesteld.

Deze ultramoderne veiligheidsvoorzieningen zullen uw rijplezier zeker vergroten. Want de nieuwe Omega Stationwagon reageert snel en intuïtief op wisselende wegomstandigheden en de commando's van de bestuurder.



*Een rotsvaste wegligging zonder verlies van comfort: de koersvastheid van de nieuwe Omega is onder alle omstandigheden uitmuntend.*

*Het elektronische Traction-Control-Systeem zorgt voor de extra veiligheid die bij een dynamische rijstijl past. Bijvoorbeeld bij snel inhaken. Voor extra veiligheid bij afremmen zorgt het Anti-Blokkeer-Systeem, dat door verdere perfectieering nog gevoeliger en betrouwbaarder is en nog minder pedaalcracht vereist.*

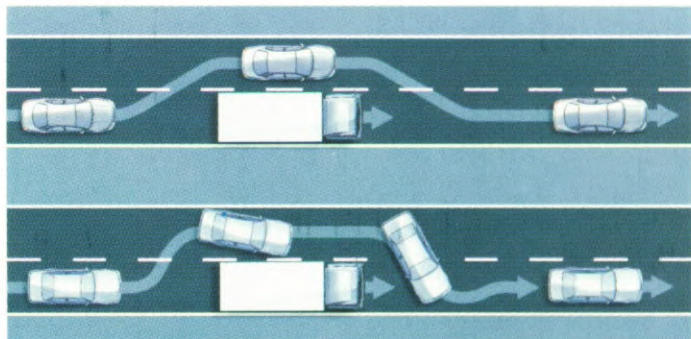

## EEN NIEUW GEVOEL VAN VEILIGHEID. EEN BRON VAN VERTROUWEN.

*Door de combinatie van een groot aantal veiligheidssystemen zijn de inzittenden van de Omega Stationwagon optimaal beschermd.*

Aan de buitenkant van de nieuwe Omega Stationwagon is niet te zien dat onder de glanzende laklaag een carrosserie schuilt die uw veiligheid aan alle kanten waarborgt:

- Computer-berekende, schokabsorberende kreukelzones voor en achter.
- De verlengde armen van het hulpframe aan de voortrein leiden de kracht verder af.
- Verstevigingsprofielen op de dorpels, het dak en de A-stijlen.
- Extra verstevigde portieren met "overlappende" deurconstructie en verstevigde binnenbekleding.
- Versterkte stoelprofielen en extra stevige leuning.
- Telescopische veiligheidsstuurkolom.
- Dubbele stalen balken in de portieren.

Al deze structurele verbeteringen van de carrosserie maken de passagiersruimte tot een stabiele veiligheidskooi die de kracht bij een eventuele aanrijding effectief afleidt en de inzittenden onder alle omstandigheden de best denkbare bescherming biedt.

Daarnaast is de nieuwe Omega Stationwagon uitgerust met een unieke, zeer geavanceerde combinatie van veiligheidssystemen: het SYNPRO-systeem (Synchronised Protection). Alle componenten van dit systeem zijn exact op elkaar afgestemd en werken optimaal samen wanneer het onverhoopt tot een aanrijding mocht komen: Opel Full-Size Airbags voor bestuurder en voorpassagier, voorzien van een ingebouwd controlesysteem dat permanent de werking

*Actief voor uw passieve veiligheid: in hoogte verstelbare veiligheidsgordels, gordelklemmen en gordelspanners, in hoogte verstelbare, kantelbare hoofdsteunen en veiligheidsprofielen in de stoelbodems.*

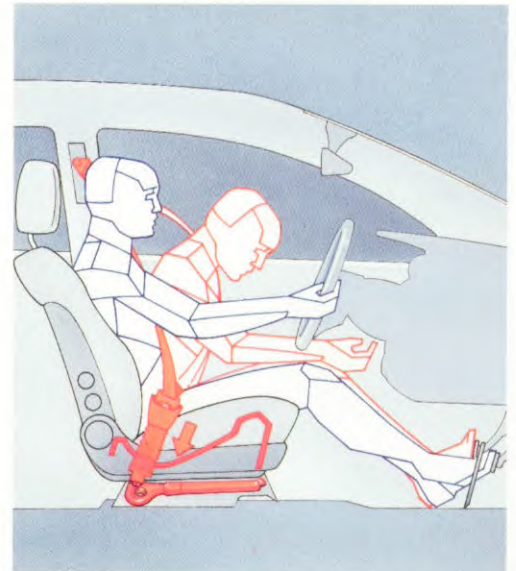

*Ook voor de achterpassagiers is optimale bescherming belangrijk.*



Het "side impact protection"-systeem van de Omega. Alle verstevigde carrosserie-delen die bescherming bieden bij een aanrijding, zijn in deze tekening gekleurd weergegeven.

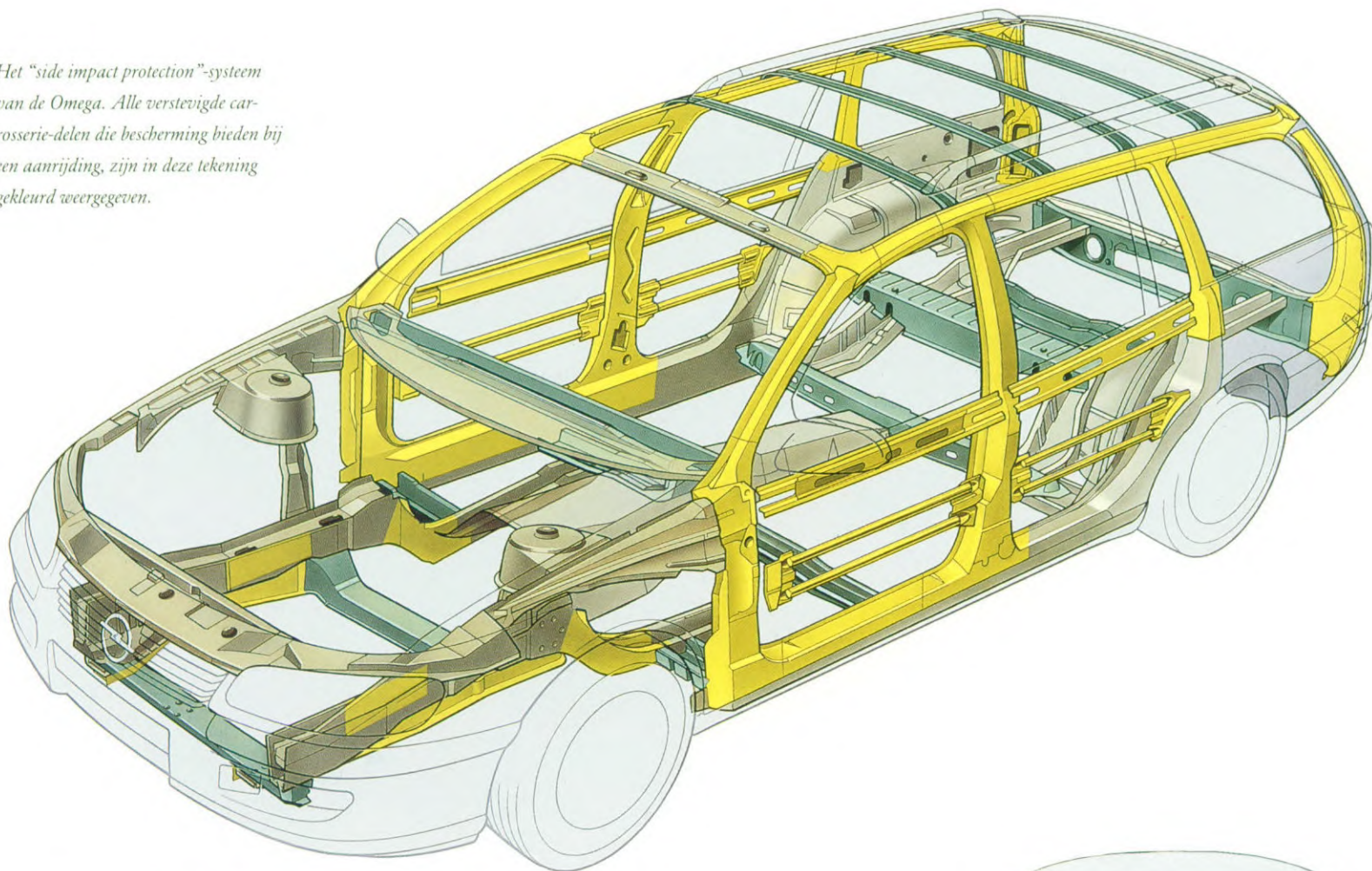

van de airbags bewaakt. Het actief veiligheidsgordelsysteem is uitgebreid met gordelklemmen die bij een aanrijding direct verhinderen dat de gordels ook maar een millimeter verder afrollen (het zogenaamde "filmspoel"-effect). Andere onderdelen van dit systeem zijn: in hoogte verstelbare veiligheidsgordels en veiligheidsprofielen in de stoelbodems, gordelspanners op de voorstoelen en 3-punts veiligheidsgordels achterin (3<sup>e</sup> gordel: heupgordel). Talloze botsproeven hebben bewezen dat de nieuwe Omega Stationwagon onmiskenbaar één van de veiligste auto's in zijn klasse is.

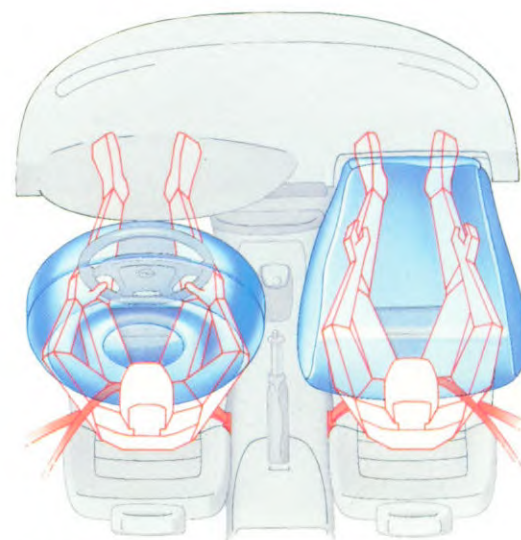

De Opel Full-Size Airbags zijn bijna tweemaal zo groot als een Eurobag; met een luchthoud van 67 respectievelijk 140 liter bedekken ze het hele dashboard.

DE NIEUWE OMEGA STATIONWAGON.





## DE NIEUWE OMEGA STATIONWAGON GL. DE BASIS VOOR VEELZIJDIGE ACTIVITEITEN.

*Kwaliteit komt in de nieuwe Omega Stationwagon op de eerste plaats: hoogwaardige materialen, uitmuntend vakmanschap.*



Iedere Omega Stationwagon is met zijn royale standaarduitrusting de ideale auto voor activiteiten met het hele gezin, voor hobby en voor zaken. Wat de techniek betreft, betekent dat: DSA-veiligheidsonderstel met "multi link"-achteras, schijfremmen voor en achter, gasdrukschokdempers en 5-versnellingsbak. Tot de comfortabele standaarduitrusting behoren verder:

- 2.0i-16V-motor, 100 kW/136 DIN-pk
- Opel Full-Size Airbags voor bestuurder en voorpassagier
- Actief veiligheidsgordelsysteem
- Dubbele stalen balken in de portieren
- Geavanceerd luchtrecirculatiesysteem
- Middenconsole met ventilatie en aansteker voor achtercompartiment
- ABS en stuurbekrachtiging
- Info-display (datum, tijd en buitentemperatuur)
- 8-speakersysteem
- Toerenteller en lederen stuurwiel
- Elektrisch, in hoogte verstelbare bestuurdersstoel
- Asymmetrisch in delen, neerklapbare achterbankleuning
- Elektrisch verstelbare en verwarmbare buitenspiegels
- Elektrisch bedienbare ramen vóór met inkleembeveiliging
- Getint glas
- Centrale deurvergrendeling (incl. achterklep en tankdop) met anti-diefstalstelsysteem, elektronische startonderbreking en infrarood-afstandsbediening
- Ruitwischer met interval op de achterruit
- Afdekscherm voor de bagageruimte
- Dakreling



*Elektrisch in hoogte verstelbare bestuurdersstoel: met één knop stelt u comfortabel uw individuele zithoogte in.*

- Stalen "6½ J x 15"-velgen met "195/65 R15 91H"-banden
- Verlichting in dashboardkastje en bagageruimte
- Velours stoel- en portierbekleding

*Info-display: dit comfortabele informatiecentrum voor bestuurder en voorpassagier geeft de tijd, datum, buitentemperatuur en bij ingeschakelde (speciaal als optie leverbare) radio de gekozen zenderfrequentie weer.*





DE NIEUWE OMEGA STATIONWAGON CD.





## DE NIEUWE OMEGA STATIONWAGON CD. VEELZIJDIGHEID MET EEN EXCLUSIEF KARAK- TER.

*De letters "CD" op de voorportieren geven discreet aan dat u binnen een exclusief interieur kunt verwachten.*

Tot de exclusieve extra's die de Omega Stationwagon CD te bieden heeft, behoren decoratieve houten sierlijsten, een in kleur elegant afgestemd interieur en een nog hoger comfortniveau. In aanvulling op de uitrusting van de GL-uitvoering, biedt de Omega Stationwagon CD standaard:

- Decoratieve houten sierlijsten
- Boardcomputer, inclusief Checkcontrol-Systeem
- Elektrisch bedienbare ramen vóór, met inkleembeveiliging
- Waarschuwingslampen in portieren
- Interieurverlichting met vertraagde uitschakeling
- Leeslampjes achter
- Verlichte make-up spiegels
- Buitenspiegels in carrosseriekleur
- Halogeen-mistlampen vóór
- Verwarmde ruitensproeiermonden voor de voorruit
- Elektrisch in hoogte verstelbare voorstoelen
- 3 hoofdsteunen achter
- Metallic-/micalak

Op de CD-uitvoering is tevens een zeer aantrekkelijk „Comfort”-pakket leverbaar met o.a.:

- CFK vrije airconditioning
- Elektrisch bedienbare ramen achter, met inkleembeveiliging
- 4 lichtmetalen "7 J x 15"-velgen met "205/65 R15 94V"-banden



*Info-display: naast tijd, datum en buitentemperatuur geeft dit display de functies van de boardcomputer en het Checkcontrol-Systeem weer.*



*Elektrisch bedienbare ramen met drukknopbediening en inkleembeveiliging.*



*De verhoogde middenconsole is voorzien van een opbergvak, individueel in te stellen ventilatie en een aansteker voor de achterpassagiers.*



DE NIEUWE OMEGA STATIONWAGON MV6.





## DE NIEUWE OMEGA STATIONWAGON MV6. EEN STATIONWAGON VAN ONGEËVENAARDE KLASSE.

*De Omega MV6 dankt zijn naam aan de nieuwste technische ontwikkelingen. De "M" staat voor "multi": het variabele "MULTIRAM"-luchtinlaatsysteem, DSA-onderstel met "multi-link"-achteras en ECOTEC-motoren met multi-kleppen-techniek.*

De nieuwe Omega Stationwagon MV6 stelt nieuwe normen in de klasse van luxueuze stationwagens. Met zijn superieure motor, zijn excellente techniek en zijn standaarduitrusting die nóg meer biedt dan de CD, voldoet de Omega Stationwagon MV6 aan alle eisen die aan het absolute topmodel kunnen worden gesteld:

- ECOTEC-3.0i-V6-24-kleppenmotor, 155 kW/211 DIN-pk
- 4-traps automaat
- Elektronisch Traction-Control-Systeem (TCS)
- Servotronic, snelheidsafhankelijke stuurbekrachtiging
- Cruise-control
- Automatische niveauregeling
- Elektrisch bedienbare en verwarmbare, in 8 standen verstelbare voorstoelen, met 3 programmeerbare geheugenstanden voor de bestuurdersstoel (inclusief instelling binnen- en buitenspiegels)
- Stereo radiocassettespeler SC 804
- Koplampwis-/wasinstallatie
- Ontwasemingsstelsysteem voor de achterste zijramen
- Bumpers en dorpellijsten in carrosseriekleur
- Dubbele uitlaat



*Ontwasemingsblowers voor de achterste zijramen zorgen ervoor dat ook de achterpassagiers vrij zicht hebben.*



*Stereo radiocassettespeler SC 804.*

*In 8 standen elektrisch verstelbare en verwarmbare voorstoelen.*



## NIEUWE IDEEËN OVER VEILIGHEID. OPTIMALE BESCHERMING TEGEN DIEFSTAL.

*Het anti-diefstalsysteem, inclusief startonderbreking en infrarood-afstandsbediening.*

Wanneer uw Omega Stationwagon van eigenaar verandert, moet dat wèl uw eigen keuze zijn. Daarom hebben we de Omega van voor naar achter voorzien van een uitgekende combinatie van beveiligingssystemen. Om te beginnen de centrale deurvergrendeling met „safe-lock”: die wordt bij de nieuwe Omega Stationwagon met een infrarood-afstandsbediening bestuurd. Daarmee kunt u niet alleen de portieren, de achterklep en de elektrisch bedienbare ramen sluiten, maar ook de elektronische startonderbreking in werking stellen: startmotor, brandstofpomp en ontsteking worden dan van het elektrisch circuit afgesloten. Doordat het infrarood-systeem van de Omega Stationwagon met een steeds wisselende code werkt, is het onmogelijk de code te kraken of te kopiëren.

Nog verder gaande bescherming biedt het hieraan gekoppelde ondoordringbare ultrasone alarmsysteem (MV6). Dit alarm wordt ingeschakeld met de infrarood-afstandsbediening of met een knop op het dashboard. De ultrasone sensoren reageren niet alleen op de geringste beweging in het interieur van uw Omega, maar bewaken bovendien alle portieren, de achterklep, motorkap en radio.



*Telefoon-installatieset leverbaar vanaf fabriek.*



*Iedere radio in de nieuwe Omega MV6 is voorzien van een eigen code en een afneembaar bedieningspaneel.*



*Met de infrarood-knoppen op de sleutel worden zowel de elektronische startonderbreking als alle functies van de centrale deurvergrendeling geactiveerd en de elektrische ramen en eventueel het elektrische schuif-/kanteldak gesloten.*

## OPTIES EN ACCESSOIRES.

Zelfs voor een zeer compleet uitgeruste auto als de Omega Stationwagon hebben we nog een uitgebreid assortiment opties en accessoires in petto. Daarmee stemt u uw Stationwagon nog verder op uw eigen wensen af. Op deze pagina vindt u een kleine greep uit dit assortiment. Het complete programma betaalbare accessoires vindt u natuurlijk bij uw Opel dealer.



*Kinderveiligheidssysteem. Voor kinderen van ca. 10 maanden tot 3½ jaar.*



*Téléfoon-installatieset, met dakantenne, microfoon en luidspreker voor "hands-free" telefoneren.*



*Surfplankrek voor alle typen surfplanken.*



*Eenvoudig te monteren fietsdragersysteem voor veilig vervoer van verschillende soorten fietsen.*

## OPTIES.

Alhoewel de nieuwe Omega reeds over een zeer complete uitrusting beschikt, kunnen wij ons voorstellen dat u toch nog persoonlijke wensen hebt. Voor zover deze niet tot de standaarduitrusting behoren, kan de Omega van uw keuze uitgerust worden met elk van de op deze pagina's vermelde, vanaf fabriek leverbare, opties.

- Airconditioning
- Cruise-control
- Autotelefoonvoorziening
- Verwarmbare voor- en achterzittingen
- Halogeen-mistlampen vóór
- Antislip-sperddifferentieel
- Automatische niveauregeling
- Koplampwis-/wasinstallatie
- Elektrisch in 8 standen verstelbare voorstoelen, met 3 programmeerbare geheugenstanden voor de bestuurdersstoel (inclusief instelling binnen- en buitenspiegels)
- Elektrisch bedienbare ramen achter
- Elektrisch bedienbaar transparant schuifdak
- Lichtmetalen "7 J x 15"-velgen
- Boardcomputer, inclusief Checkcontrol-Systeem
- Diverse radio-/cassettecombinaties





*Koplampwis-/wasinstallatie.*



*Een ruime keuze uit lichtmetalen velgen.*



*Alarmsysteem met ultrasone sensoren.*



*Boardcomputer, inclusief Checkcontrol-Systeem.*



*Elektrisch bedienbare, in 8 standen verstelbare voorstoelen.*



*Elektrisch bedienbaar schuif-/kanteldak*

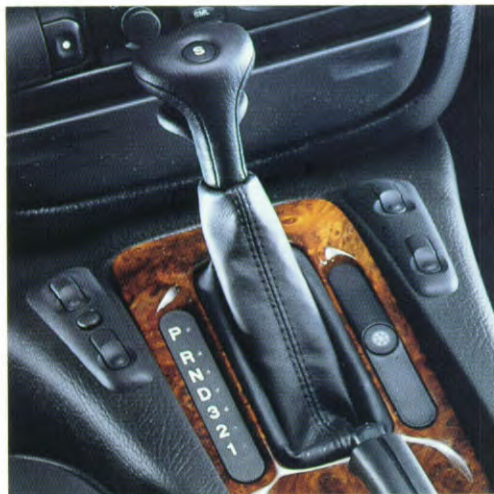

*Opel 4-traps automaat.*



*CFK-vrije airconditioning.*



*Lederen 4-spaaks stuurwiel (standaard).*

# UITRUSTING.



	GL Stationwagon	CD Stationwagon	MV6 Stationwagon
<b>Techniek</b>			
Elektronisch geregeld Anti-Blokkeer-Systeem	○	○	○
4-traps automaat met drie instelbare programma's	X	X	○
Remvoeringsindicator	-	○	○
Elektronische startonderbreking	○	○	○
Gasgevulde schokdempers voor en achter	○	○	○
"Multi link"-achterwielophanging met schroefveren	○	○	○
Opel Full-Size Airbag voor bestuurder en voorpassagier	○	○	○
Schijfremmen op vier wielen, vóór inwendig geventileerd	○	○	○
Stuurbekrachtiging	○	○	-
Servotronic (snelheidsafhankelijke stuurbekrachtiging)	-	-	○
Waarschuingslampje voor handrem	○	○	○
Waarschuingszoemer voor brandend licht	○	○	○
Centrale deurvergrendeling (incl. achterklep en tankdop), met "safe-lock" en infrarood-afstandsbediening	○	○	○
Cruise-control	X	X	○
Traction-Control-Systeem (TCS)	-	-	○
Automatische niveauregeling	X	X	○
<b>Exterieur</b>			
Twee elektrisch bedienbare en verwarmbare buitenspiegels	○	○	○
Dubbele uitlaat	-	-	○
Verlichte autosleutel	○	○	○
Donkere achterlicht-unit	○	○	○
Halogeen-mistlampen vóór	X	○	○
Tweelaags metallic- of micalak	X	○	○
Twee achteruitrijlampen met één mistachterlicht	○	○	○
Elektrisch verstelbare koplampen	○	○	○
Dorpellijst in carrosseriekleur	-	-	○
Bumpers voor en achter in carrosseriekleur, met chroomstrip	-	-	○
Verwarme ruitensproeiermonden voor de voorruit	X	○	○
Warmtewerend, groengetint glas met extra zonwerende strip op de voorruit	○	○	○
Dakreling	○	○	○
Afdekscherm voor bagageruimte	○	○	○
Beschermnet voor bagageruimte	-	○	○
Stalen "6 1/2 J x 15"-velgen met "195/65 R15-91H" banden	○	-	-
Lichtmetalen "7 J x 15"-velgen met "205/65 R15-94V" banden	X	●	○

- = standaard
- = „Comfort“-pakket
- X = optie
- = niet leverbaar

	GL Stationwagon	CD Stationwagon	MV6 Stationwagon
<b>Interieur</b>			
Info-display met tijd, datum en buitentemperatuur	○	○	○
Verlichting in bagageruimte	○	○	○
Toerenteller	○	○	○
Waarschuwingslampjes in portieren	-	○	○
Ontwasemingsblowers voor de achterste zijramen	-	-	○
Elektrisch bedienbare ramen met drukknopbediening en inklembeveiliging	vóór achter	○ ●	○ ○
Elektrisch bedienbaar schuifdak met zonnescerm	X	X	X
Verwarmingssuitstroomkanalen achter	○	○	○
Verwarmbare voorzittingen	X	X	○
Verwarmbare achterzittingen	X	X	X
Velours stoel- en portierbekleding	○	○	○
Rechter voorstoel volledig neerklapbaar	-	○	○
Verlicht, afsluitbaar handschoenenkastje	○	○	○
Houten sierlijsten op dashboard en portieren	-	○	○
Interieurverlichting met vertraagde uitschakeling	-	○	○
CFK-vrije airconditioning	X	●	○
Verstelbare, kantelbare hoofdsteunen vóór	○	○	○
Drie hoofdsteunen achter	X	○	○
Lederen bekleding, inclusief lederen schakelpook en handrem	-	X	X
Lederen 4-spaaks stuurwiel	○	○	○
Leeslampjes, achterin verstelbaar	X	○	○
Make-up spiegel op zonneklep passagierszijde	○	○	-
Make-up spiegel op beide zonnekleppen, verlicht	X	X	○
Verhoogde middenconsole met ventilatieopeningen en aansteker voor achterpassagiers	○	○	○
Boardcomputer, inclusief Checkcontrol-Systeem	X	○	○
8-speakersysteem	○	○	○
Stereo radiocassettespeler "SC 804", Philips, 4 x 20 W	X	X	○
Hoogwaardig luchtrecirculatiesysteem met microfilters	○	○	○
In delen neerklapbare achterbankleuning	○	○	○
In hoogte verstelbare automatische veiligheidsgordels voor en achter	○	○	○
Elektrisch, in hoogte verstelbare stoel,	bestuurderskant	○	○
	passagierskant	X	○
Leuning met verstelbare lendesteunen,	bestuurderskant	X	○
	passagierskant	X	○
Elektrisch bedienbare, in 8 standen verstelbare voorstoelen, met 3 programmeerbare geheugenstanden voor de bestuurdersstoel (inclusief instelling binnen- en buitenspiegels)	X	X	○
Elastisch net in bagageruimte	-	○	○
Dagkilometerteller	○	○	○
Tassen aan de rugzijde voorstoelen	-	○	○
Dubbeltonige claxon (alleen bij benzinemotoren)	X	○	○

- = standaard  
● = „Comfort“-pakket  
X = optie  
- = niet leverbaar

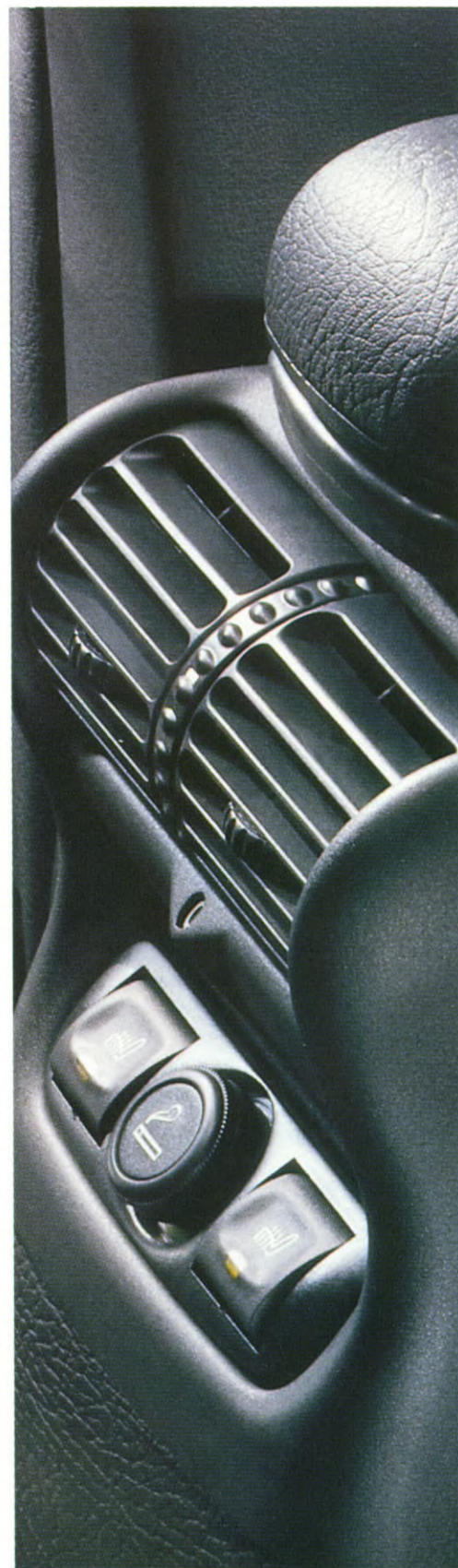

# TECHNISCHE GEGEVENS.



Motoren	2.0i-16 V met geregelde katalysator	2.5i-V6 met geregelde katalysator	3.0i-V6 met geregelde katalysator	2.5 TD met oxydatie- katalysator
<b>Brandstof</b>	91-98 oct. loodvrij	91-98 oct. loodvrij	91-98 oct. loodvrij	diesel
Aantal cilinders	4	6	6	6
Boring in mm	86,0	81,6	86,0	86,0
Slag in mm	86,0	79,6	85,0	82,8
Cilinderinhoud in cm <sup>3</sup>	1998	2498	2962	2498
Max. vermogen in kW (DIN-pk)	100 (136)	125 (170)	155 (211)	96 (130)
bij min <sup>-1</sup>	5600	6000	6200	4500
Max. koppel in Nm	185	227	270	250
bij min <sup>-1</sup>	4000	3200	3600	2200
Compressie	10,8	10,8	10,8	22
<b>Omega Stationwagon GL</b>	●	○	–	○
<b>Omega Stationwagon CD</b>	●	○	–	○
<b>Omega Stationwagon MV6</b>	–	–	●	○
<b>Transmissie (std.)</b>	5-vers.	5-vers.	autom.	5-vers.
<b>Eindoverbrenging</b>				
5-versnellingsbak	3,90	3,70	3,70	3,45
4-traps automaat	3,90	3,90	3,70	3,45
<b>Elektriciteit, 12 V</b>				
accucapaciteit	44 Ah	55 Ah	66 Ah	85 Ah
dynamo	70 A	100 A	100 A	105 A
<b>Brandstof- en olietank, in l</b>				
brandstoftank	75	75	75	75
olietank, incl. filter	4,5	5,5	5,5	6,0
<b>Draaicirkel in m</b>	10,95	10,95	10,95	11,0

## Brandstofverbruik volgens ECE in l/100 km

5-versnellingsbak (automaat)

Stationwagon

in stadsverkeer	10,8 (11,3)	11,6 (12,0)	13,1 (13,5)	9,1 (9,5)
bij 90 km/u	6,9 (6,7)	7,3 (7,2)	7,5 (7,4)	5,9 (5,8)
bij 120 km/u	8,5 (8,3)	9,1 (9,0)	9,3 (9,2)	8,0 (7,9)
Euromix	8,7 (8,8)	9,3 (9,4)	10,0 (10,0)	7,7 (7,7)

## Maximumsnelheid in km/u

Stationwagon

5-versnellingsbak (automaat)	202 (187)	215 (210)	232 (220)	195 (190)
------------------------------	-----------	-----------	-----------	-----------

## Acceleratie

0-100 km/u in sec.

Stationwagon

5-versnellingsbak (automaat)	11,5 (14,0)	10,0 (12,0)	9,3 (10,3)	13,0 (13,5)
------------------------------	-------------	-------------	------------	-------------

● = standaard ○ = optie – = niet leverbaar

Afmetingen in mm				Stationwagon
Lengte				4819
Breedte				1786
Hoogte (onbeladen) <sup>1)</sup>				1505
Wielbasis				2730
Spoorbreedte vóór				1514
achter				1525
Motoren	2.0i-16 V Kat.	2.5i-V6 Kat.	3.0i-V6 Kat.	2.5 TD Intercooler
<b>Gewicht in kg</b>				
Leeggewicht <sup>2)</sup>				
handgeschakelde 5-versnellingsbak	1470	1550	1650*	1570
automatische versnellingsbak	1490	1570	1670*	1590
Max. toelaatbaar totaalgewicht	2085	2195	2250*	2195
Max. aanhangwagengewicht				
ongeremd	720	750	750	750
geremd:				
5-versnellingsbak (automaat)	1600 (1700)	1650 (1700)	—	1600 (1600)
incl. airconditioning (automaat)	1550 (1550)	1600 (1600)	—	1600 (1600)
incl. aut. niveauregeling (automaat)	1550 (1700)	1650 (1700)	—	1600 (1600)
incl. airco en aut. niveauregeling (automaat)	1500 (1500)	1600 (1600)	1700 (1700)	1600 (1600)
<b>Daklast <sup>3)</sup></b>				
Max. in kg	100	100	100	100
<b>Inhoud bagageruimte in l</b>				
Volgens ECIE-meting (VGA-meting)	1800	1800	1800	1800
<b>Band- en wielmaten</b>				
Omega Stationwagon GL/CD	Banden: 195/65 R15-91H	Stalen velgen: 6½ J x 15		
Omega Stationwagon MV6	Banden: 205/65 R15-94V	4 lichtmetalen velgen: 7 J x 15 (stalen reservewiel: 6½ J x 15)		

<sup>1)</sup> Inclusief dakreling, onbeladen. <sup>2)</sup> Indien met airconditioning + 30 kg (\*= inclusief standaard airconditioning).

<sup>3)</sup> Om veiligheidsredenen wordt aanbevolen niet harder te rijden dan 120 km/u met een daklading.

alle formaten in mm

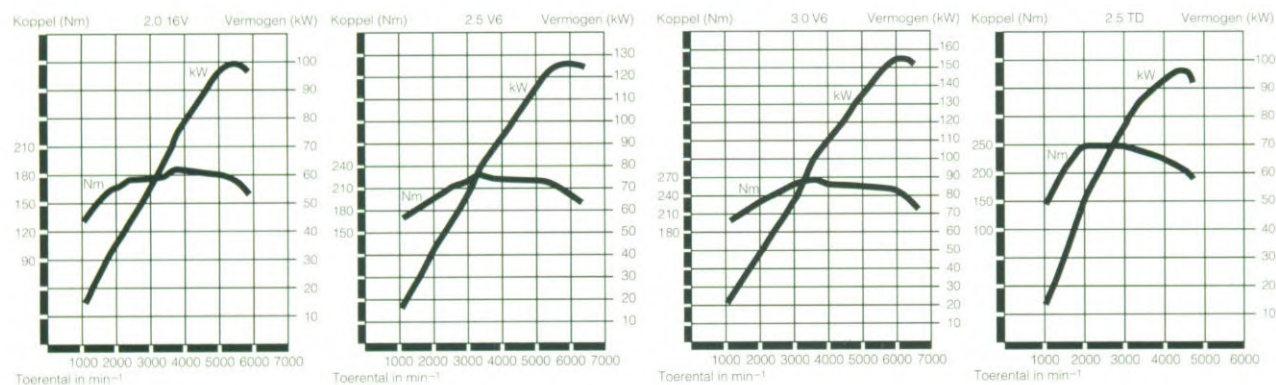
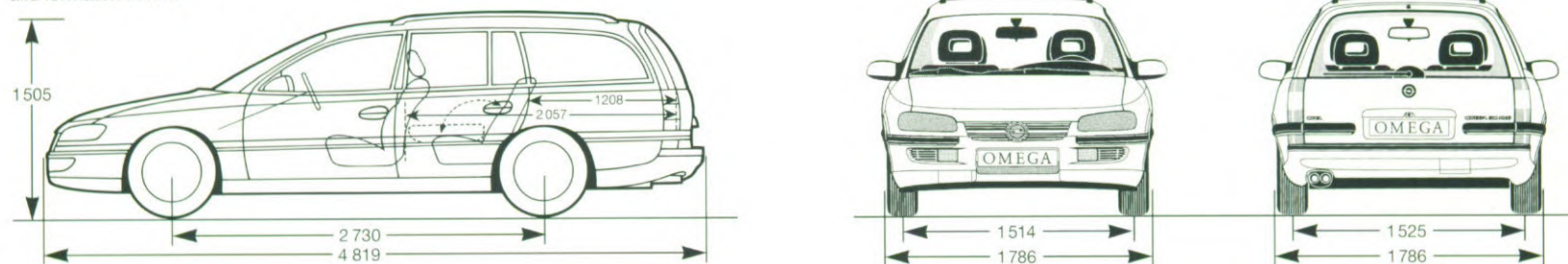

# TECHNIEK VAN A TOT Z.

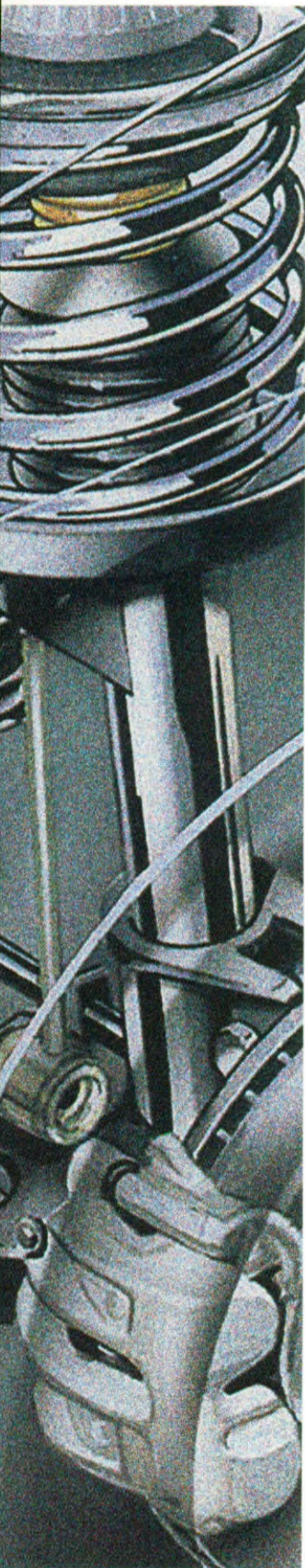

## **ABS**

Elektronisch gestuurd Anti-Blokkeer-Systeem. Voorkomt dat de wielen blokkeren; de auto blijft ook bij plotseling remmen bestuurbaar.

## **ACTIEF VEILIGHEIDS- GORDELSYSTEEM**

Onderdeel van het Omega-SYNPRO-systeem voor optimale bescherming van de inzittenden: in hoogte verstelbare veiligheidsgordels met gordelspanners vóór en gordelklemmen voor en achter.

## **AIR**

"Air Injection Reactor". Bij koude start wordt door een pomp extra lucht naar de uitlaatkleppen gevoerd, zodat koolwaterstoffen effectief worden verbrand. Ook verhoogt het AIR-systeem de temperatuur van de uitlaatgassen, zodat de katalysator sneller geactiveerd wordt.

## **ANTI-DIEFSTALSYSTEEM**

De auto wordt door middel van ultrasone sensoren bewaakt. Deze sensoren bevinden zich in het interieur en alle sloten van portieren, achterklep, motorkap en de radio. Wanneer de sensoren een beweging registreren wordt zowel met een licht als een geluidssignaal alarm geslagen.

## **AUTO-ONTKOPPELING VAN DE STUURBEKRACHTIGING**

Wanneer het stuur in de middenstand staat, bijvoorbeeld bij langdurig rechttuit rijden op de snelweg, wordt de stuurbekrachtiging van de nieuwe Omega door de speciale constructie uitgeschakeld. Het resultaat: nog beter contact met de weg en een zeer geruststellend "on center"-gevoel.

## **BEVEILIGING TEGEN INKLEMMING**

Alle elektrisch bedienbare ramen en het elektrisch bedienbare zonnedak zijn voorzien van een extra bescherming. Het sluiten stopt dadelijk wanneer dit door een voorwerp (of vingers) geblokkeerd wordt.

## **BOARDCOMPUTER**

Maakt het rijden gemakkelijker door belangrijke informatie te verschaffen, zoals de actieradius, gemiddelde snelheid en gemiddeld brandstofverbruik. Deze functies worden weergegeven via het info-display en geactiveerd d.m.v. een knop op de ruitewisserhendel.

## **CHECKCONTROL-SYSTEEM**

Waakt over belangrijke functies en geeft wanneer nodig een waarschuwing via het info-display. Bijvoorbeeld voor het bijvullen van olie of koelvloeistof, bij defecten aan de verlichting, de motorelektronica of de automatische versnellingsbak.

## **DDE**

"Digital Diesel Electronics", d.w.z. dat belangrijke functies van de 2.5-liter-turbodieselmotor van de Omega elektronisch bestuurd worden. Het voordeel: hoge prestaties, meer comfort, laag brandstofverbruik en lage emissiewaarden.

## **DSA-VEILIGHEIDSONDERSTEL MET "MULTI LINK"-ACHTERAS**

"Dynamic Safety Axle": een onderstel dat alle situaties de baas is, met een zeer exact reagerende achteras. Het biedt onder alle omstandigheden de hoogste veiligheid.

## **ECOTEC-MOTOREN**

De nieuwe generatie economische, schone Opel-motoren. Technische details: 4-kleppentechniek, automatische aanpassing aan de kwaliteit van de brandstof, elektronisch geregelde recirculatie van de uitlaatgassen (EGR en AIR). Alle ECOTEC-motoren voor de Omega voldoen aan de "EEG '96"-normen.

## **EGR**

Elektronisch geregelde recirculatie van de uitlaatgassen, waardoor maximaal 15% opnieuw gebruikt wordt. Vermindert zowel het brandstofverbruik als de uitstoot van schadelijke stoffen.

## **ELEKTRONISCH MOTORBESTURINGS- SYSTEEM**

Alle Omega-benzinemotoren hebben een elektronisch besturingssysteem (Bosch-Motronic, SIM-TEC), dat uiterst nauwgezet over alle motorfuncties waakt. Dankzij deze geavanceerde techniek wordt de optimale combinatie bereikt van hoge prestaties, een laag verbruik en een optimaal functionerende katalysator.

## **ELEKTRONISCHE SNELHEIDSMETER**

Deze snelheidsmeter is verdeeld in drie sectoren. Ook snelheden van 0 tot 20 km/u worden weergegeven.

### **ELEKTRONISCHE STARTONDERBREKING**

Wordt bij het afsluiten van de Omega in werking gesteld. De elektriciteit voor de ontsteking, brandstofpomp en starter wordt afgesneden. De startonderbreking kan alleen worden opgeheven d.m.v. de infrarood-afstandsbediening.

### **FULL-SIZE AIRBAG**

De Opel Full-Size Airbag voor de bestuurder heeft een inhoud van 67 liter, die voor de voorpassagier van 140 liter. Daarmee zijn deze airbags uitzonderlijk groot: ze bedekken samen het hele dashboard. Ze zijn een onderdeel van het door Opel ontwikkelde SYNPRO-veiligheidssysteem.

### **HYDRAULISCHE KOPPELING**

Koppeling door middel van een hydraulische cilinder, die zich direct achter de koppelingsplaat bevindt. Hierdoor is de traditionele ontkopplingshefboom overbodig geworden. De voordelen: een langere levensduur, minder pedaalcracht vereist en preciezere bediening. De centrale koppeling van de Omega is bovendien zelfstellend en dus onderhoudsvrij.

### **INFO-DISPLAY**

Dit digitale display bevindt zich rechts van de snelheidsmeter. Behalve tijd, datum en buitentemperatuur geeft het, indien aanwezig, de functies van het Checkcontrol-Systeem en de boardcomputer weer.

### **INFRAROOD-AFSTANDSBEDIENING**

Een afstandsbediening met een bereik van ca. 3 meter voor de besturing van de centrale deurvergrendeling (incl. ramen en evt. zonnedak). Deze afstandsbediening werkt met een wisselende code, die niet kan worden gekopieerd. De startonderbreking kan alleen d.m.v. deze code worden opgeheven.

### **INTERCOOLER**

Een effectieve manier om het rendement van de turbodieselmotor te verhogen. Gekoelde lucht bevat meer zuurstof, zodat de verbranding efficiënter verloopt.

### **LET**

“Low End Torque”: een karakteristiek die alle Opel-benzinemotoren gemeen hebben. Een hoog koppel bij lage toerentallen betekent meer soepelheid en sneller optrekken zonder te schakelen.

Bovendien zijn LET-motoren bijzonder zuinig.

### **LUCHTRECIRCULATIESYSTEEM**

Ventilatiesysteem met een elektrisch geladen microfilter dat stof en kleine deeltjes zoals stofmeel uit de buitenlucht tegenhoudt. Het systeem bevat tevens de mogelijkheid tot interieur-luchtrecirculatie, waarbij de buitenlucht – bijvoorbeeld in de file – helemaal buiten de Omega wordt gehouden.

### **“MULTI RAM”-SYSTEEM**

De opvolger van het succesvolle “DUAL RAM”-luchtinlaatsysteem. Twee elektronisch bediende regelkleppen in het inlaatsysteem zorgen voor een hoog koppel en uitmuntende acceleratie.

### **PROGRAMMEERBARE STOEL**

Een uitbreiding van de elektronisch verstelbare voorstoelen van de Omega. Zithoogte, positie, helling en hoek van de bestuurdersstoel worden in het geheugen opgeslagen, evenals de bijbehorende stand van binnen- en buitenspiegels. Zo kunnen de gegevens voor drie verschillende bestuurders worden geprogrammeerd. Met één drukknop worden alle geprogrammeerde standen vervolgens opgeroepen en direct goed ingesteld.

### **SCHOKSENSOR**

De Omega is voorzien van een aantal schoksensoren, die een belangrijke bijdrage aan de veiligheid leveren. Eén sensor bepaalt wanneer het airbag-systeem moet worden geactiveerd, een andere ontgrendelt bij een botsing alle portieren. Ook in de gordelspanners bevinden zich dergelijke sensoren.

### **SERVOTRONIC**

Elektronische regeling van de stuurbekrachtiging. Naarmate de snelheid toeneemt, neemt de stuurbekrachtiging af, zodat een beter contact met de weg wordt bereikt. Voor gemakkelijk manoeuvreren bij lage snelheden is de stuurbekrachtiging volledig geactiveerd.

### **“SIDE IMPACT PROTECTION”-SYSTEEM**

De passieve veiligheid van alle inzittenden in de nieuwe Omega is optimaal: een uiterst stijve passagierskooi, stalen balken in de portieren en voorgeprogrammeerde kreukelzones voor en achter.

### **SYNPRO-SYSTEEM**

“Synchronised Protection”: het uitgebreide Omega-veiligheidssysteem. Alle componenten van dit systeem zijn in tijd en ruimte exact op elkaar afgestemd: profielen in de stoelbodems, in hoogte verstelbare veiligheidsgordels, gordelspanners, gordelklemmen en Opel Full-Size Airbags.

### **TANDEM-REMBEKRACHTIGER**

Dubbele remkrachtversterker. In combinatie met de groot geproportioneerde schijfremmen levert dit een uiterst alert remsysteem op, dat weinig pedaalcracht vereist.

### **TCS**

“Traction-Control-Systeem”: voorkomt doorslippen van de aangedreven wielen en verbetert het weggedrag tijdens accelereren, in bochten, bij het ontwijken van obstakels en berg op rijden, vooral op glad wegdek.

### **TECH 1**

Het door Opel ontwikkelde diagnose-hulpmiddel dat gebruikt wordt om belangrijke functies snel en tegen lage kosten te testen. Het elektronische systeem van de Omega is grotendeels voorzien van zelftests, die met behulp van Tech 1 kunnen worden afgelezen. Daarbij komen ook defecten die slechts eenmaal zijn opgetreden aan het licht. Tech 1 leest onder meer de gegevens af van het motorbesturingssysteem, de elektrisch bedienbare ramen, de centrale deurvergrendeling en het airbag-systeem.

### **WISSELENDE CODE**

Beveiliging van de infrarood-afstandsbediening. Telkens wanneer u uw auto afsluit, wordt een nieuwe code gekozen uit 89 miljard mogelijkheden. Ongewenst gebruik van uw afstandsbediening is daardoor uitgesloten.

# KLEUREN EN BEKLEDING.

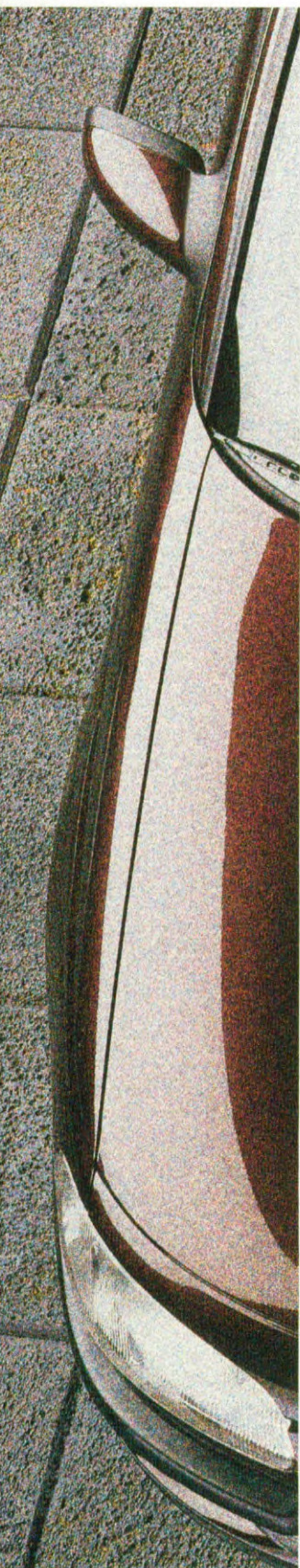

## UNIKLEUREN

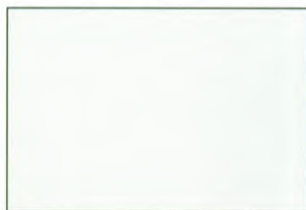

*Casablanca-wit (10)*



*Kings-blauw (22)*



*Cosmos-blauw (27)*



*Toscana-rood (78)*

## TWEELAAGS METALLIC-LAK



*Nova-zwart (81)*



*Smoke-grijs (96)*

## TWEELAAGS MICALAK



*Polar-blauw (13)*



*Nautilus-blauw (14)*



*Jungle-groen (46)*



*Rioja-rood (69)*



*Marseille-rood (72)*



*Magic-grijs (86)*

STOF OMEGA

VELOURS OMEGA GL



Dundee-zwart (niet in NL)



Mercury-grijs (25)



Mercury-zwart (22)

VELOURS OMEGA CD

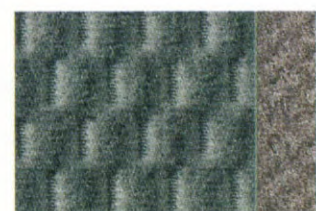

Stratford-grijs (15)



Stratford-zwart (12)

VELOURS OMEGA MV6



Dots-grijs (85)



Dots-zwart (82)

LEDER OMEGA CD/MV6\*\*



Zwart (62)



Grijs (65)

Stationwagon	Omega GL		Omega CD***		Omega MV6		Omega CD***		Omega MV6	
Bekleding	Velours Mercury		Velours Stratford		Velours Dots		Leder**		Leder**	
Unikleuren	25 Grijs	22 Zwart	15 Grijs	12 Zwart	85 Grijs	82 Zwart	62 Zwart	65 Grijs	62 Zwart	65 Grijs
10 Casablanca-wit	<input type="checkbox"/>	<input type="checkbox"/>	<input type="checkbox"/>	<input type="checkbox"/>			<input type="checkbox"/>	<input type="checkbox"/>		
22 Kings-blauw	<input type="checkbox"/>	<input type="checkbox"/>	<input type="checkbox"/>	<input type="checkbox"/>			<input type="checkbox"/>	<input type="checkbox"/>		
27 Cosmos-blauw	<input type="checkbox"/>	<input type="checkbox"/>	<input type="checkbox"/>	<input type="checkbox"/>			<input type="checkbox"/>	<input type="checkbox"/>		
78 Toscana-rood	<input type="checkbox"/>	<input type="checkbox"/>	<input type="checkbox"/>	<input type="checkbox"/>			<input type="checkbox"/>	<input type="checkbox"/>		
<b>Tweelaags metallic-lak*</b>										
81 Nova-zwart	<input type="checkbox"/>		<input type="checkbox"/>		<input type="checkbox"/>	<input type="checkbox"/>		<input type="checkbox"/>	<input type="checkbox"/>	<input type="checkbox"/>
96 Smoke-grijs	<input type="checkbox"/>	<input type="checkbox"/>	<input type="checkbox"/>	<input type="checkbox"/>	<input type="checkbox"/>	<input type="checkbox"/>	<input type="checkbox"/>	<input type="checkbox"/>	<input type="checkbox"/>	<input type="checkbox"/>
<b>Tweelaags micalak*</b>										
13 Polar-blauw	<input type="checkbox"/>	<input type="checkbox"/>	<input type="checkbox"/>	<input type="checkbox"/>	<input type="checkbox"/>		<input type="checkbox"/>	<input type="checkbox"/>		<input type="checkbox"/>
14 Nautilus-blauw	<input type="checkbox"/>	<input type="checkbox"/>	<input type="checkbox"/>	<input type="checkbox"/>			<input type="checkbox"/>	<input type="checkbox"/>		
46 Jungle-groen	<input type="checkbox"/>	<input type="checkbox"/>	<input type="checkbox"/>	<input type="checkbox"/>	<input type="checkbox"/>	<input type="checkbox"/>	<input type="checkbox"/>	<input type="checkbox"/>	<input type="checkbox"/>	<input type="checkbox"/>
69 Rioja-rood	<input type="checkbox"/>	<input type="checkbox"/>	<input type="checkbox"/>	<input type="checkbox"/>	<input type="checkbox"/>	<input type="checkbox"/>	<input type="checkbox"/>	<input type="checkbox"/>	<input type="checkbox"/>	<input type="checkbox"/>
72 Marseille-rood	<input type="checkbox"/>	<input type="checkbox"/>	<input type="checkbox"/>	<input type="checkbox"/>	<input type="checkbox"/>	<input type="checkbox"/>	<input type="checkbox"/>	<input type="checkbox"/>	<input type="checkbox"/>	<input type="checkbox"/>
86 Magic-grijs	<input type="checkbox"/>	<input type="checkbox"/>	<input type="checkbox"/>	<input type="checkbox"/>			<input type="checkbox"/>	<input type="checkbox"/>		

\*Tegen meerprijs op GL \*\*Tegen meerprijs \*\*\*Unikleur alleen leverbaar op speciale bestelling

# OPEL KWALITEIT IN TECHNIEK EN SERVICE.

## DE KWALITEIT VAN OPEL IS

### SPREEKWOORDELIJK.

Wij leveren niet alleen een perfect produkt, maar bieden ook een vakkundig advies en vlotte service. Bij de ruim 7000 Opel dealers in heel Europa staan gekwalificeerde vakmensen klaar om u persoonlijk van dienst te zijn.

### 1 JAAR GARANTIE OP IEDERE

#### NIEUWE OPEL

Opel heeft een garantietermijn van een vol jaar, zonder kilometerlimiet. Maar natuurlijk biedt Opel nog meer: de garantie dat u voor een zéér betrouwbare auto met een lange levensduur hebt gekozen.

### 1 JAAR GARANTIE OP ORIGINELE OPEL- ONDERDELEN EN -ACCESSOIRES

Voor de kwaliteit van de originele Opel-onderdelen en -accessoires staan wij in. Daarom geeft uw Opel dealer op alle originele Opel-onderdelen en -accessoires een vol jaar garantie. Voor ingebouwde onderdelen of accessoires zijn zelfs de kosten van (de)montage inbegrepen, voor zover de werkzaamheden door de Opel dealer zijn verricht. En ook zonder kilometerlimiet.

### 3 JAAR GARANTIE OP DE OPEL

#### FREEDOM-ACCU

Wij geven 3 jaar garantie op iedere nieuwe Opel Freedom-accu. Daarmee zijn alle problemen uitgesloten – zelfs in de strengste winter.

### 6 JAAR GARANTIE OP DOORROESTEN

Opel geeft u een betrouwbare, lange garantie op doorroesten vanbinnen uit. Met als voorwaarde dat u uw auto volgens de aanwijzingen tegen vocht beschermt en de voorgeschreven onderhoudsbeurten laat uitvoeren.

### DRIE MAANDEN BOVAG-GARANTIE OP ONDERHOUD EN REPARATIE

Opel dealer-bedrijven staan bekend om hun vakwerk. Daarom hebt u na een onderhoudsbeurt of reparatie drie maanden werkplaatsgarantie volgens BOVAG-voorwaarden. Voor alle zekerheid.

### OPEL DIRECT SERVICE/MASTERFIT

Uw Opel dealer staat altijd direct voor u klaar en repareert kleine defecten onmiddellijk. Tegen van tevoren afgesproken prijzen.

### OPEL-ACCESSOIRES-SERVICE

Om uw Opel een nog individueler karakter te geven, biedt Opel in aanvulling op de standaarduitrusting een hele reeks comfortabele accessoires. De Opel dealer monteert deze graag en vakkundig voor u. En geeft u ook hierop een vol jaar garantie.

## OPEL EUROSERVICE

Een dicht, internationaal net van ruim 7000 Opel dealers, dat garandeert dat u ook in het buitenland kunt rekenen op snelle service door geschoolde werkplaatstechnici. En waar ook de originele Opel-onderdelen en -accessoires verkrijgbaar zijn.

### DE OPEL DEALER GEEFT U VOLLEDIGE INFORMATIE

Ook dat hoort bij een goede service: onze medewerkers leggen u graag alles uit. Wat er precies gerepareerd is, waarom en wat het heeft gekost.

### DE OPEL DEALER IS PUNCTUEEL

Een belangrijk punt: op onze service-afspraken kunt u rekenen. Als we morgen zeggen, bedoelen we ook morgen. En mocht er toch iets veranderen, dan brengen we u direct op de hoogte.

### OPEL FINANCIERING

Als u een auto wilt laten financieren, kunnen wij u een op maat gesneden financiering aanbieden, rekening houdend met uw persoonlijke omstandigheden. Het aanbieden van deze financiering via uw Opel dealer is al jaren de specialiteit van Opel Financiering.

### LEASING

Leasing is maatwerk. Daarom is de Opel dealer gaarne bereid u volledig te informeren over alle mogelijke vormen van leasing.

### DE OPEL DEALER REGELT UW

#### SCHADEREPARATIE

Schadegevallen worden snel en vakkundig door de Opel dealer afgehandeld. Zodat u iedere dag opnieuw zonder zorgen kunt rijden.

### OPEL BIEDT HULP BIJ PECH ONDERWEG

Alle kopers en koopsters van een nieuwe Opel kunnen rekenen op een jaar lang gratis hulp bij pech onderweg, ingaande op de afleveringsdatum. Eén telefoontje naar Opel Assistance, en het serviceteam staat met raad en daad voor u klaar. 24 uur per dag, in 31 Europese landen.

### OPEL DEALER ONDERHOUDSPAN

Het Opel Dealer Onderhoudsplan verzekert u tegen vrijwel alle onderhouds- en reparatiekosten. Informeer bij uw Opel dealer naar de voorwaarden van dit programma.

### OPEL DEALER NON-STOP GARANTIE

Met de Opel Dealer Non-Stop Garantie kunt u de garantie op uw Opel met 24 maanden verlengen. Informeer bij uw Opel dealer naar de voorwaarden.

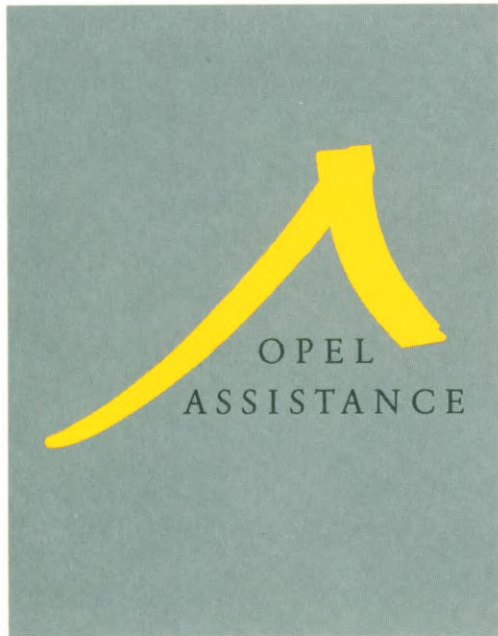

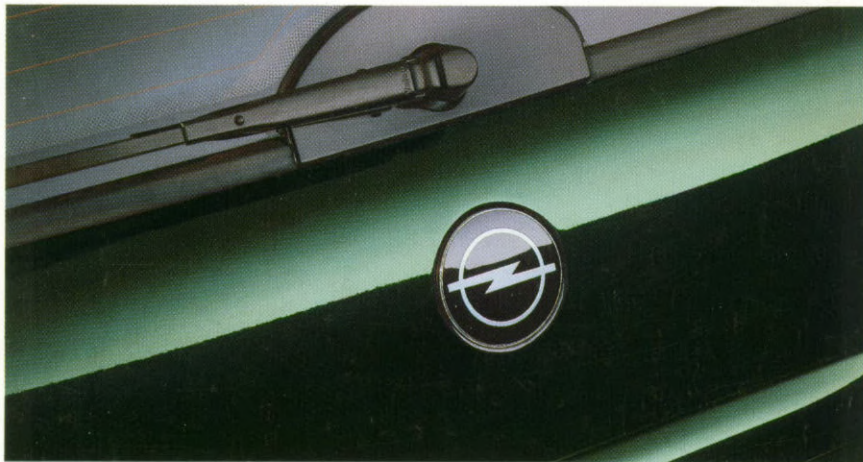

Sommige in deze catalogus geïllustreerde modellen en onderdelen kunnen in detail verschillen van de werkelijke uitvoering. De informatie in deze catalogus is gebaseerd op de laatstbekende gegevens op het moment van het ter perse gaan. Uw Opel dealer zal u gaarne informeren over eventuele produktwijzigingen. De gedrukte kleuren kunnen slechts een gemiddelde indruk geven van de werkelijkheid. Afgebeelde extra's zijn alléén tegen meerprijs leverbaar. Opel Nederland behoudt zich het recht voor te allen tijde constructie en uitvoering van haar produkten te wijzigen, zonder verplichting eerder geleverde produkten dienovereenkomstig te veranderen. **OPEL FINANCIERING. Uw partner in geldzaken.** De dealer verstrekt u gaarne inlichtingen. S.E.&O. Opel Nederland B.V., Baanhoek 188, 3361 GN Sliedrecht. Postbus 1100, 3360 BC Sliedrecht.

M-9/94

**OPEL** 