

—SENATOR—

OPEL 





DE SENATOR. EEN KLASSIEKE AUTOMOBIEL MET EEN HIGH-TECH HART.

U merkt het reeds wanneer u de kontaktsleutel van de Senator in uw hand neemt... Een ingenieus zoeklichtje verraad dat u hier met een automobiel van doen heeft waarbij met het kleinste detail rekening is gehouden. Met een zachte, doch onmiskenbaar elektronische 'klik' ontgrendelt u de 4 portieren. De deurgreep voelt massief. Toch is een lichte vingerbeweging voldoende om het portier te openen. Nog voordat u instapt, ziet u aan het instrumentarium dat u hier met High-Tech in optima forma te maken heeft. De royale stoelen, de bekleding en de gesubli-

een geruststellend gevoel maakt zich van u meester wanneer u geattendeerd wordt op het feit dat zelfs ABS tot de standaarduitrusting behoort.

Het elektronisch brandstofsysteem heeft de brandstofpomp inmiddels geactiveerd voor de aanvoer van enkele centiliters loodvrij naar de injectors. Een lichte omwenteling van de kontaktsleutel is nu voldoende om de 6 in lijn opgestelde cilinders, met een gezamenlijke inhoud van 3 liter, een zacht zoevende brom te laten produceren. De controlelampjes zijn nu gedoofd. De boardcomputer is in volle werking...



meerde geur van hout en leder geven u echter de overtuiging dat High-Tech wel degelijk gekonformeerd kan worden aan klassieke elementen. U neemt plaats. Het kontaktslot..., voorzichtig draait u de sleutel een kwartslag om. Een batterij lampjes vechten vervolgens om uw aandacht, en

DE SENATOR EN DE ONVERWACHTE FUNKTIE VAN SCHOONHEID.

De ingenieurs en technici van het Rüsselsheimer ontwikkelingscentrum hadden één specifieke opdracht meegekregen: creëer een klassieke limousine met ruim plaats voor een uitgebreide kofferset, met meer dan royale beenruimte, met desondanks compacte buitenafmetingen en een voorbeeldige aërodynamika. Wanneer u vervolgens de Senator aan een kritische blik onderwerpt, zult u ervaren dat hij

om in de windtunnel 'n auto te ontwerpen van 'n tijdloze klassieke schoonheid. Een auto met een onmiskenbaar eigen karakter. Een autoriteit in het hedendaags wegverkeer. En bij een automobiel als de Senator, die millimeter voor millimeter doordacht is, gaat het rijplezier ook nog door wanneer u na een lange tocht dankzij de Servotronic-besturing op zelfs het kleinste plekje kunt parkeren.



zeer gerieflijk ruimte biedt aan minimaal vijf volwassenen. De bagageruimte heeft een inhoud van 530 liter en de luchtweerstandskoefficient doorstaat met een waarde van C_w 0.30 iedere vergelijking. Het is dan ook opzienbarend om te zien hoe de Opel-ingenieurs erin geslaagd zijn









DE SENATOR OPENT EEN WERELD VAN ONGELIMITEERD KOMFORT.

Tijdens uw verblijf in de Senator CD wordt u omgeven door een ongekend comfort. Dat ziet u al aan de stoelen. Die zijn stuk voor stuk uitermate sterk gekonstrueerd, hebben een aangename, doch stevige steun aan de zijkanten en twee afzonderlijk te verstellen lendesteunen. Uw stoel en die van uw voorste passagier zijn in hoogte verstelbaar en kunnen desgewenst worden verwarmd. Wanneer u zachtjes over de stoelbekleding strijkt, zult u ervaren dat deze



van een bijzondere kwaliteit is. In zulke zetels is het goed toeven. Vooral wanneer u weet dat de veiligheidsriemen zowel voor als achter in hoogte verstelbaar zijn. Dat geldt overigens ook voor het 4-spaaks lederen stuurwiel. U bent dus te allen

tijde verzekerd van de perfecte 'zit'. Vanzelfsprekend biedt de Senator een overvloed aan allerhande opbergmogelijkheden. Een goed voorbeeld daarvan is de armsteun in de middenconsole, die tegelijkertijd gebruikt kan worden om cassettes in op te bergen.

De verwarming van de Senator is een verhaal op zich. Deze is zowel door u als door uw passagiers volkomen elektronisch te regelen. Speciale sensoren dragen er zorg voor dat de ingestelde temperatuur gehandhaafd blijft. Daarbij wordt het buitenklimaat mede in aanmerking genomen. Afzonderlijke uitstroomroosters voorzien de zitplaatsen achterin van frisse lucht en de speciale uitsparingen in de voetruimte zorgen voor een snelle verwarming. De krachtige ventilator brengt per seconde tot 200 liter frisse lucht in het interieur, en de gebruikte lucht ventileert bij het wegstromen zelfs de kofferruimte. Het lijkt 'n detail. Voor de Senator is het echter niet meer dan een vanzelfsprekendheid.

Zo'n identiek detail treft u eveneens in de airconditioning met elektronische temperatuurregeling. Een speciale uitstroomopening daarvan verandert zelfs het handschoenenkastje

in een kleine koelkast. Nog 'n detail... de zelfdenkende elektrische raambediening. Met behulp van de centrale portiervergrendeling worden behalve de kofferruimte en de tank ook de eventueel nog openstaande ramen gesloten.

Daarbij heeft de centrale deurvergrendeling bovendien nog de functie van veiligheidsschakeling. De deur kan niet zonder sleutel worden geopend. Voor het geval dat de Senator meer aandacht trekt dan u wenselijk acht.

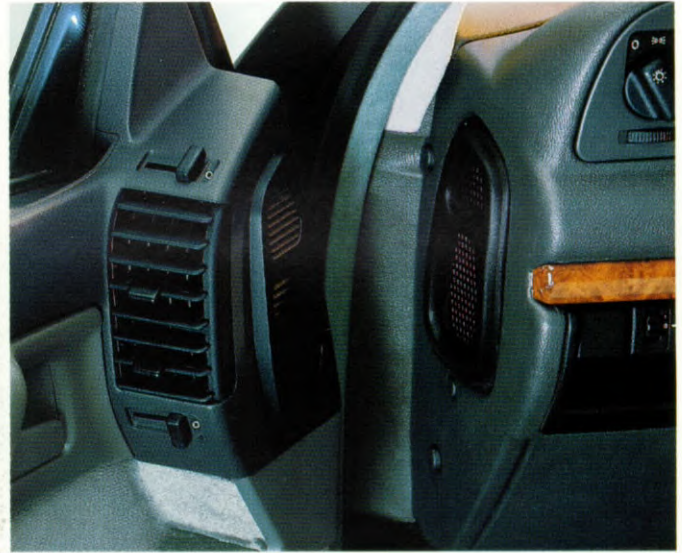







DE SENATOR GEEFT U DE INSTRUMENTEN VOOR EEN RIT IN DE TOEKOMST.

Neemt u plaats in het besturingscentrum van de Senator CD. Nog voordat u start, geeft het check-control-systeem u belangrijke inlichtingen. Aanvullende informatie over het gemiddelde brandstofverbruik, gemiddelde snelheid, buitentemperatuur en de afstand die gereden kan worden met de nog aanwezige hoeveelheid brandstof, wordt door de boardcom-



puter medegedeeld. Dat lijkt 'n luxe. Dat is het echter niet. Het systeem verleidt u immers niet tot het maken van mogelijke vergissingen. Een veilig gevoel. Net zo als het onbelemmerde zicht naar achteren en de beide buitenspiegels die van binnen uit elektrisch versteld en verwarmd kunnen worden. Overigens, de Senator CD is standaard voorzien van een stereocassettekombinatie die de door u ingestelde geluidsterkte automatisch aanpast aan het geluidsniveau in de auto. Het is een uitermate geperfectioneerd systeem met maar liefst 6 luidsprekers, die u het gevoel geven in een concertzaal te verkeren in plaats van op de A 20 (om eens een dwarsstraat te noemen). De subtiele verlichting in de deurpanelen is het volgende detail van de Senator. Het zorgt niet alleen voor verlichting van de voetruimte, het waarschuwt tevens achteropkomend verkeer in de duisternis voor openstaande portieren.

DE SENATOR MAAKT U MEESTER OVER IEDER WEGDEK.

Met de versnelling in 'Drive' en met de voet op het gaspedaal maakt u uw eerste kilometers. U bemerkt dat de Senator werkelijk als een blok op de weg ligt. Dat is het resultaat van de zeer speciale wielophanging, die algemeen erkend wordt als een van de beste onderstellen ter wereld. Het gaat hier om een rondom volledig onafhankelijke wielophanging met vier krachtige schijfremmen, waarvan de voorste twee inwendig geventileerd zijn. De achteras is van het Multi-Link-systeem: extra dwarsarmen zorgen voor een rotsvaste wegligging, zonder het veercomfort aan te tasten. Samen met de koersstabiliserende voorwielophanging en het 'verlaagde' McPherson-veersysteem zorgt het Bosch-antiblokkeersysteem ervoor dat u over de meest hachelijke situaties meester bent. En... als enige onder de Europese, in serie gebouwde limousines biedt de Senator CD standaard nog een topprestatie: een

elektronisch schokdempingssysteem, luisterend naar de naam 'ride control'. Dit systeem geeft u de mogelijkheid om met een schakelaar een keuze te maken uit comfortabel, normaal en sportief-stug rijgedrag. U begrijpt..., met dit volledig arsenaal van High-Tech toepassingen zijn er voor de Senator eenvoudig geen slechte wegen meer. U heeft ieder wegdek altijd volledig onder controle.

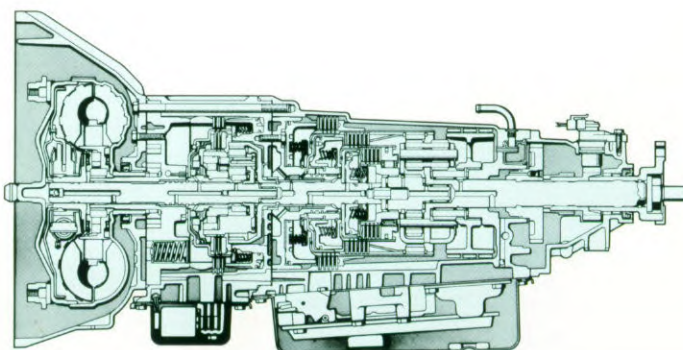

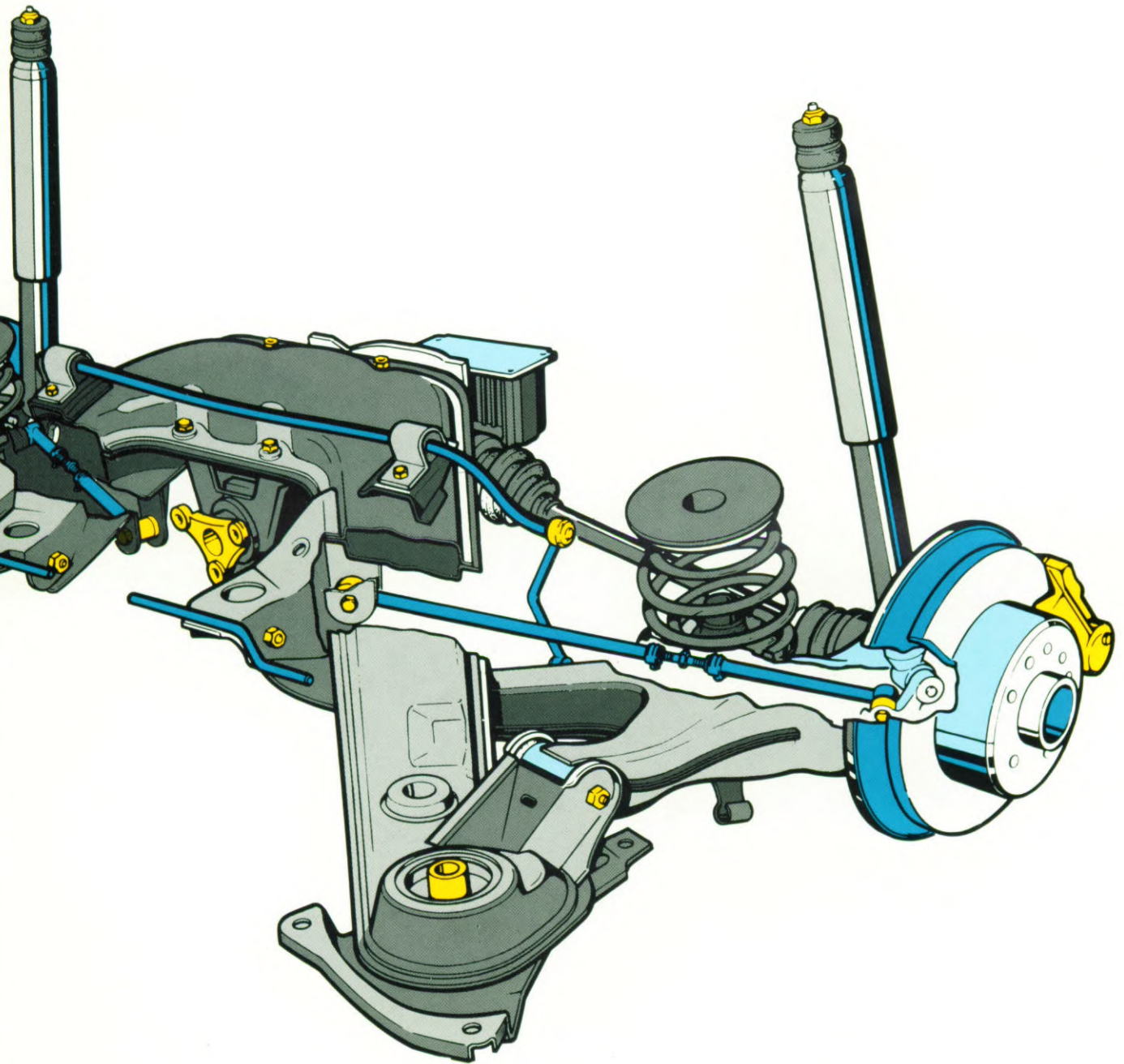

IN DE SENATOR ZORGT HIGH-TECH ELEKTRONIKA VOOR GRENZELOOS RIJPLEZIER.

De 6 cilinders draaien nu zo'n 800 toeren per minuut. De controlelampjes zijn gedoofd. Het check-control-systeem geeft feilloos z'n informatie. Het stuurwiel ligt vast in uw hand. Wanneer u eraan draait, zult u bemerken dat u daar eigenlijk maar één vinger voor nodig heeft.



Het gevolg van de standaard-Servotronicbesturing die de Senator aan boord heeft. Deze regelt de stuurkracht in overeenstemming met de snelheid. Ultralicht bij het inparkeren, merkbaar zwaarder bij hoge snelheden. De mikroprocessor draagt zo wezenlijk bij tot een optimale veiligheid. Wanneer u vervolgens de automatische transmissie in stand 'D' zet, treedt onmiddellijk

het 'Engine Transmission Management'-systeem in werking. Deze bestuurt de drie programma's in de elektronisch gestuurde 4-versnellingsautomaat van de Senator CD. U kiest met een druk op de knop: 'Power', vooral in de nieuwe 3.0i 24V-versie zal dat voor een razendsnelle acceleratie zorgen, 'Economy' voor zuinig rijden en 'Winter' voor tochten over sneeuw en ijs. In de Winter-stand begint uw Senator te rijden in de derde versnelling met hoge overbrenging. U hoeft overigens niet te vrezen dat dit met het zo bekende schokken gepaard gaat. Het 'Engine Transmission Management'-systeem draagt zorgt voor een volkomen vloeiende en schokvrije acceleratie. Te allen tijde. Nog nooit is High-Tech naast revolutionair zo functioneel geweest. De Senator bewijst het. Dag in, dag uit. Probleemloos!

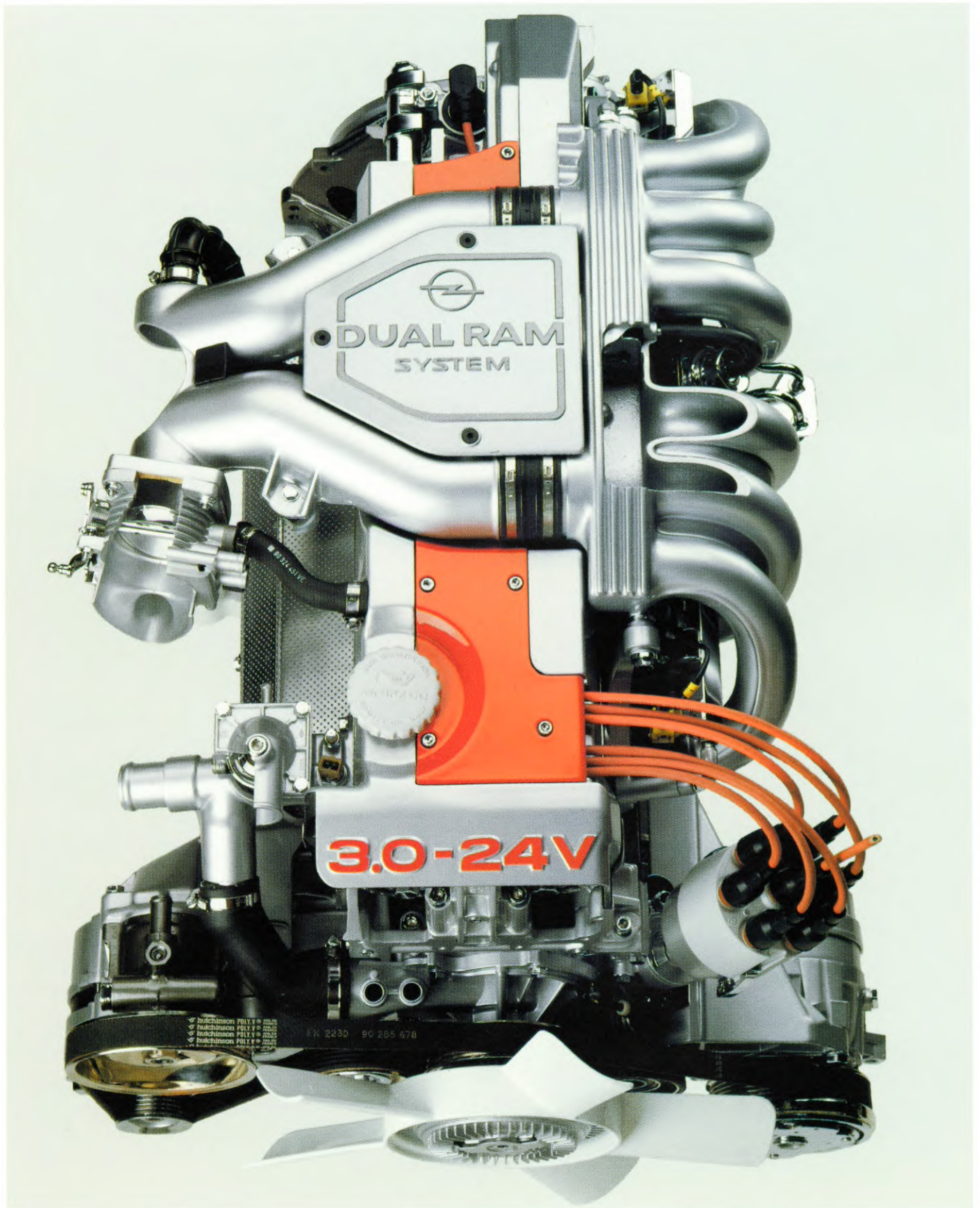

DE SENATOR. MADE IN GERMANY.

Opel heeft voor het bouwen van een volledig nieuwe Senator ruim 6 jaar de tijd genomen. Niets kreeg de kans om aan het toeval te worden overgelaten. In het technisch ontwikkelingscentrum hadden bijna 8000 ingenieurs en technici hun handen vol aan dit projekt. Parallel hieraan werden produktie-installaties gebouwd. Hierdoor beschikt Opel thans over de modernste fabrikagetechnologieën van Europa. Met behulp van de superintelligente CRAY-computer werden in het technisch rekencentrum in Rüs-

selsheim de meest ingewikkelde konstrukties uitgevoerd. Deze computer was en is zelfs in staat om botsproeven te simuleren. Extreme beproevingsomstandigheden als hitte, stof en arktische kou konden echter niet in het laboratorium nagebootst worden. Daarvoor moest men onder andere naar de woestijngebieden van de Verenigde Staten. In totaal werden er maar liefst 7,6 miljoen testkilometers afgelegd. Voor u een geruststellende gedachte. U kunt probleemloos op uw Senator vertrouwen.



MET DE SENATOR VESTIGT U ZICH IN DE HIGH-TECH SOCIETY.

De Senator is zonder twijfel een auto uit de topklasse. Het visitekaartje van de gentleman die niet gesteld is op opdringerige pronkerigheid, maar op gedistingeerde perfectie. De kroon op zakelijke visie en succes. En over visie

gesproken... De halogeenkoplampen met geïntegreerde verstralers en mistlampen geven u te allen tijde een helder licht op de dingen die voor u liggen. De verwarmde ruitesproeiers zijn u daarbij in perioden van vorst natuurlijk ook van



dienst. Hoe vorstelijk ook..., de Senator voelt zich niet te veel om transportproblemen praktisch aan te pakken. De leuning van de achterbank kan in drie delen worden neergeklapt. Een curiositeit bij limousines met een konventionele kofferruimte. En natuurlijk beveiligt de centrale portiervergrendeling met anti-diefstalstand al uw bagage voorbeeldig. In de volledig met tapijt beklede bagageruimte is een speciale opberg-

ruimte voor de gevarendriehoek en een EHBO-doos. Zeer brede laag-profielbanden met een maat van 205/65 VR 15 en 6 J x 15-velgen met speciale aërodynamische afdekking, staan niet alleen fraai, maar geven ook nog eens een voorbeeldige grip op het wegdek. De Senator is ondubbelzinnig uw juiste keus. Deze konklusie zult u na een uitgebreide proefrit zeker onderschrijven.



NOTITIES:

NOTTIES:



Sommige in deze katalogus geïllustreerde modellen en onderdelen kunnen in details verschillen van de werkelijke uitvoering. De informatie in onze katalogus is gebaseerd op de laatste bekende gegevens op het moment van het ter perse gaan. Uw Opel-dealer zal u gaarne informeren over de laatste produktwijzigingen die inmiddels plaatsgevonden kunnen hebben. De gedrukte kleuren kunnen slechts een gemiddelde indruk geven van de werkelijkheid. Afgebeelde extra's zijn alléén tegen meerprijs leverbaar. General Motors behoudt zich het recht voor te allen tijde konstruktie en uitvoering van zijn produkten te wijzigen, zonder verplichting vroeger geleverde wagens dienovereenkomstig te veranderen. De aankoop kan op gunstige voorwaarden gefinancierd worden door OPEL-financiering. De dealer verstrekt u gaarne inlichtingen. S.E.&O.

General Motors Nederland BV, Baanhoek 188, 3361 GN Sliedrecht. Postbus 1100, 3360 BC Sliedrecht.