

PEUGEOT 106



106



Levenslustig, pittig en compact met een perfecte weg-
ligging en besturing,
en een genereuze
interieur-ruimte...

COMPACT

't Is duidelijk,
de Peugeot 106 biedt
alles om uit te blinken
in het drukke stadsver-
keer en te schitteren op
de grote weg.





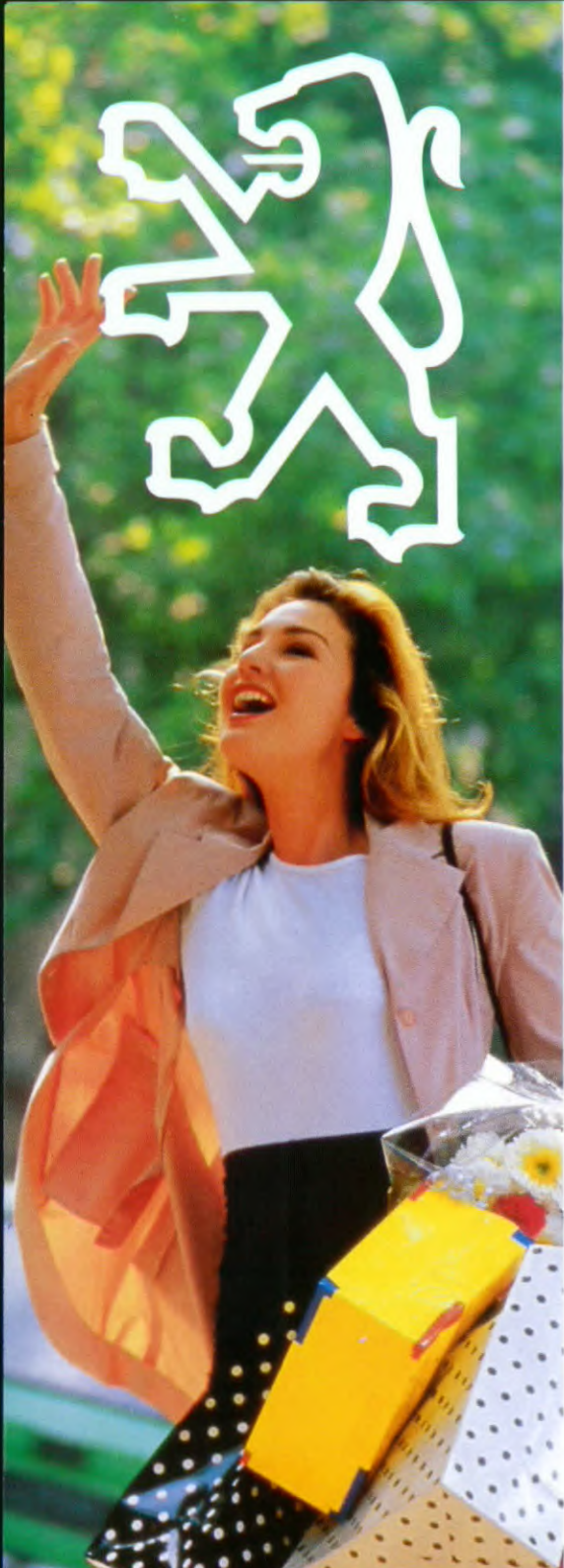

■ Grote breedte op ellebooghoogte, veel ruimte voor het hoofd en de benen, zowel vóór als achter. Op het gebied van interieurruimte is de Peugeot 106 trend-bepalend, zeker in combinatie met de compacte buitenafmetingen.

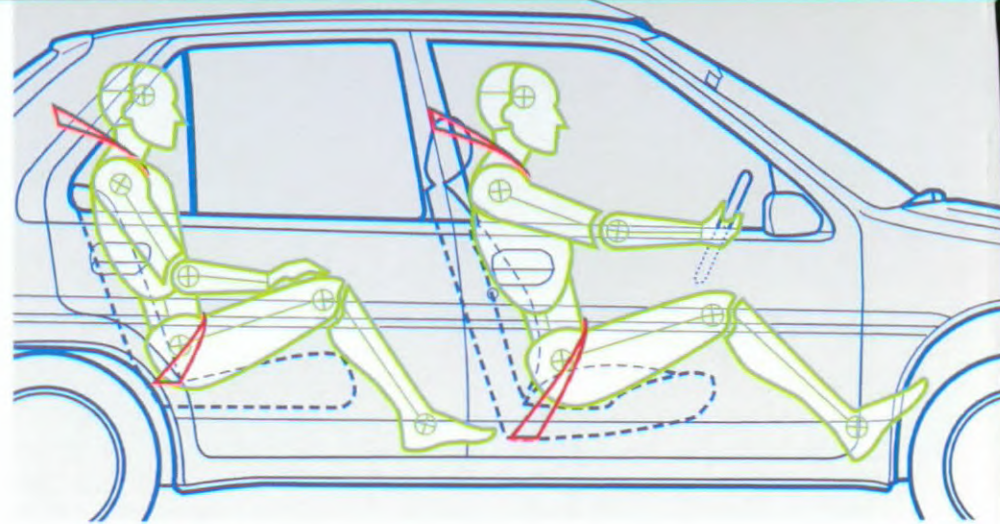

De grote binnenruimte van de 106 is onder andere te danken aan de zeer lange wielbasis, de compact

RUIM

geconstrueerde motoren en de achtertrein met de unieke toepassing van vrijwel horizontaal geplaatste schokdempers.

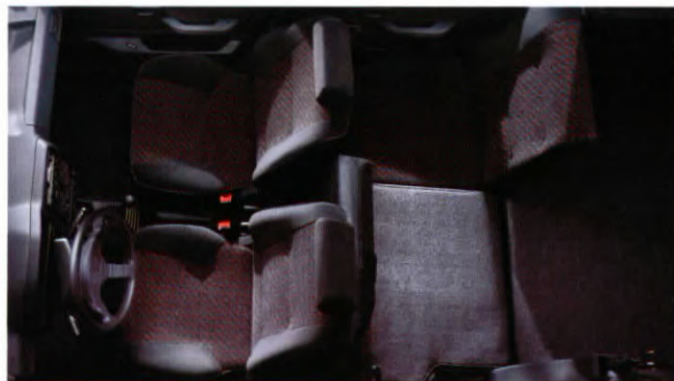

■ Lage tildrempel, verzonken wielkasten, vlakke laadvloer, neerklapbare achterbank... De Peugeot 106 staat ook helemaal tot uw dienst bij het transport van veel goederen.

■ Verre reizen mét passagiers én volumineuze goederen. Alles is mogelijk met de 106, die vanaf de XR is uitgerust met een in twee delen neerklapbare achterbank.

■ Indruk van de ruimte aan boord van de 106, waarbij de goede bereikbaarheid van de instrumenten en de overzichtelijkheid duidelijk worden gevisualiseerd.

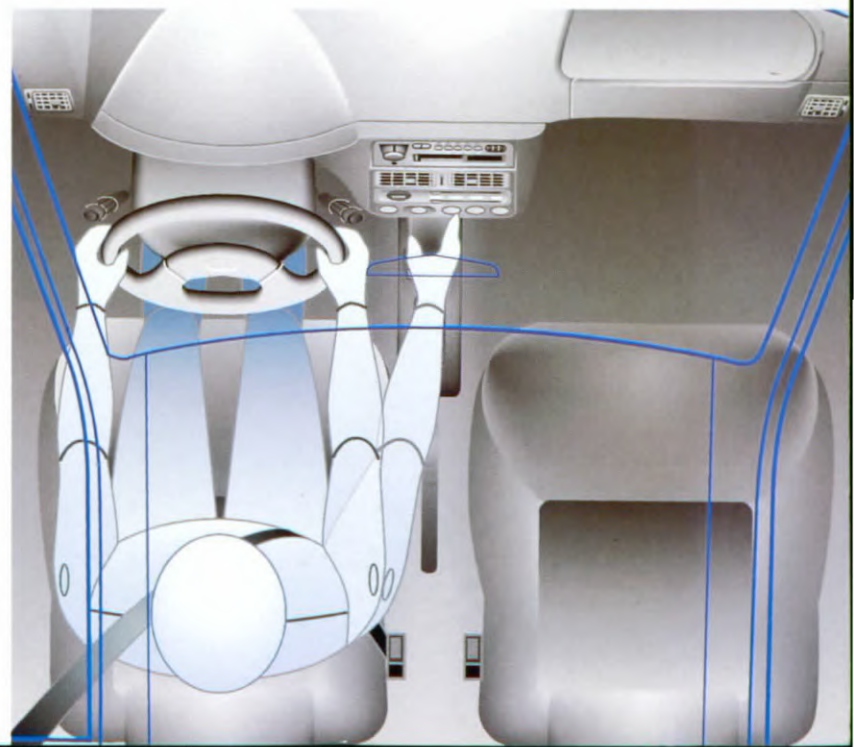





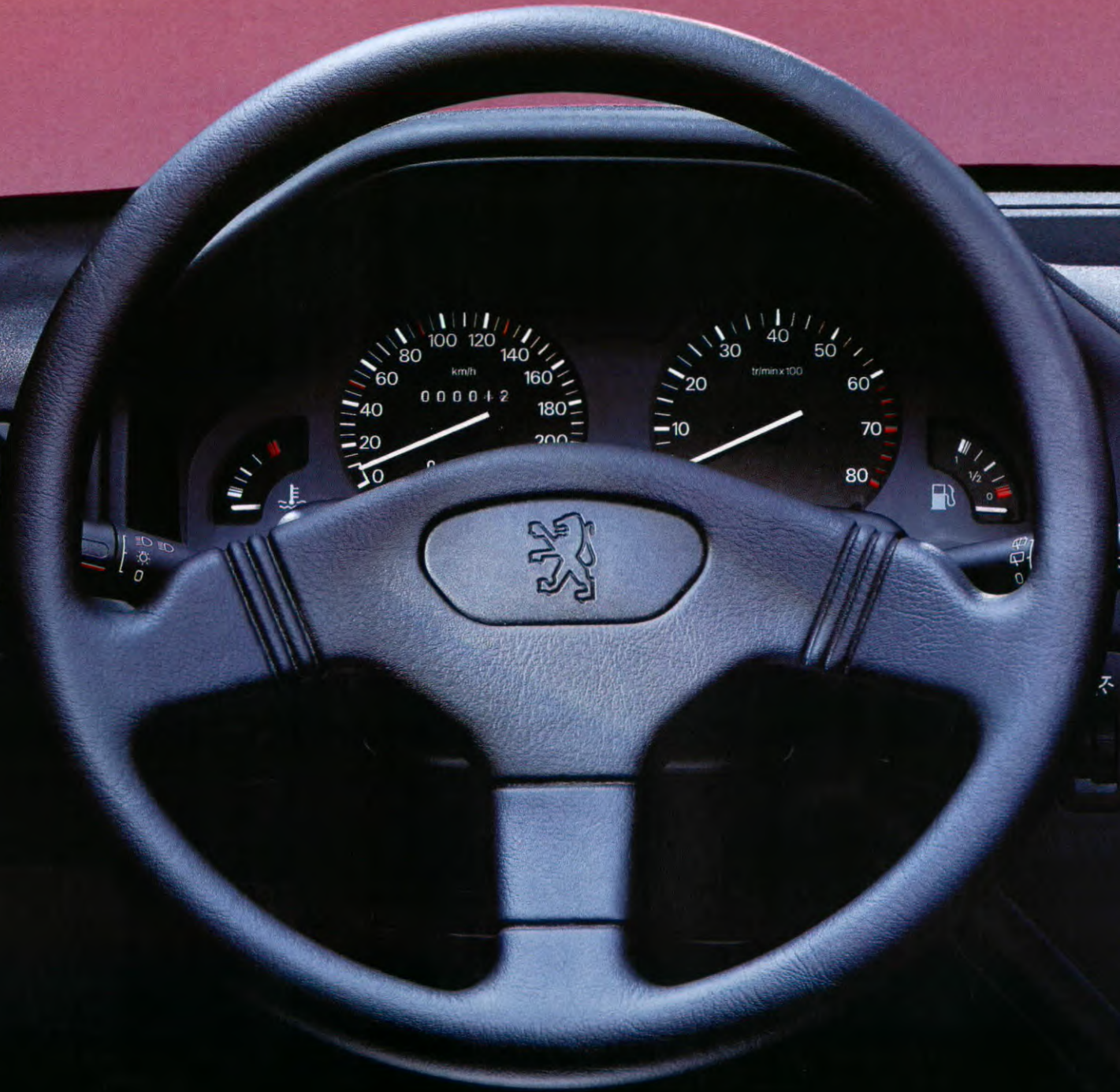

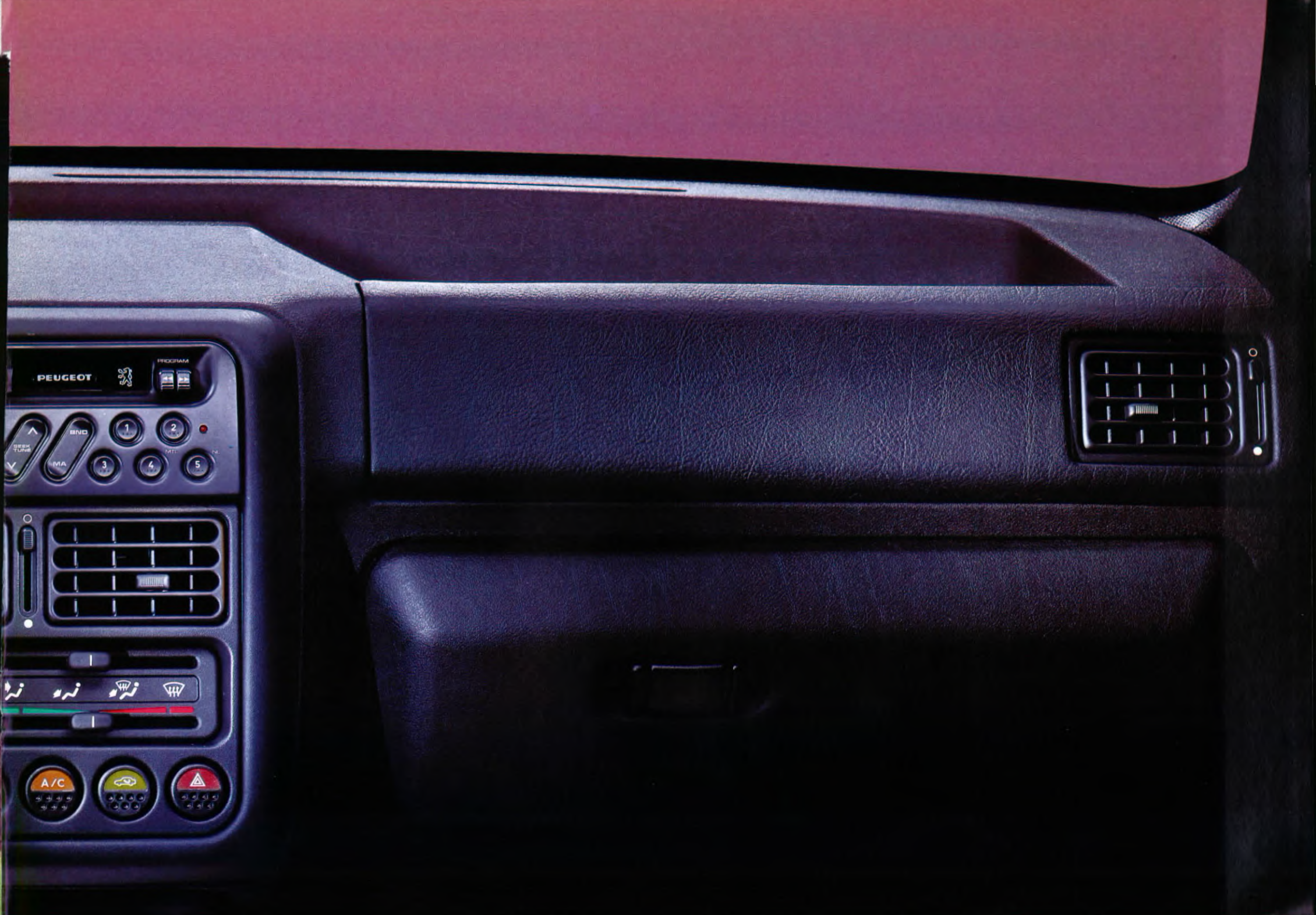



Met uw Peugeot 106 gaat u een mooie toekomst tegemoet, want hij biedt u jarenlang ongelooflijk veel rijplezier. Daar staan de pittige maar economische motoren wel borg voor.

PITTIG

Bovendien is door de betrouwbaarheid en de secuur geprepareerde carrosserie een hoge restwaarde net zo logisch als een lage kilometerkostprijs.

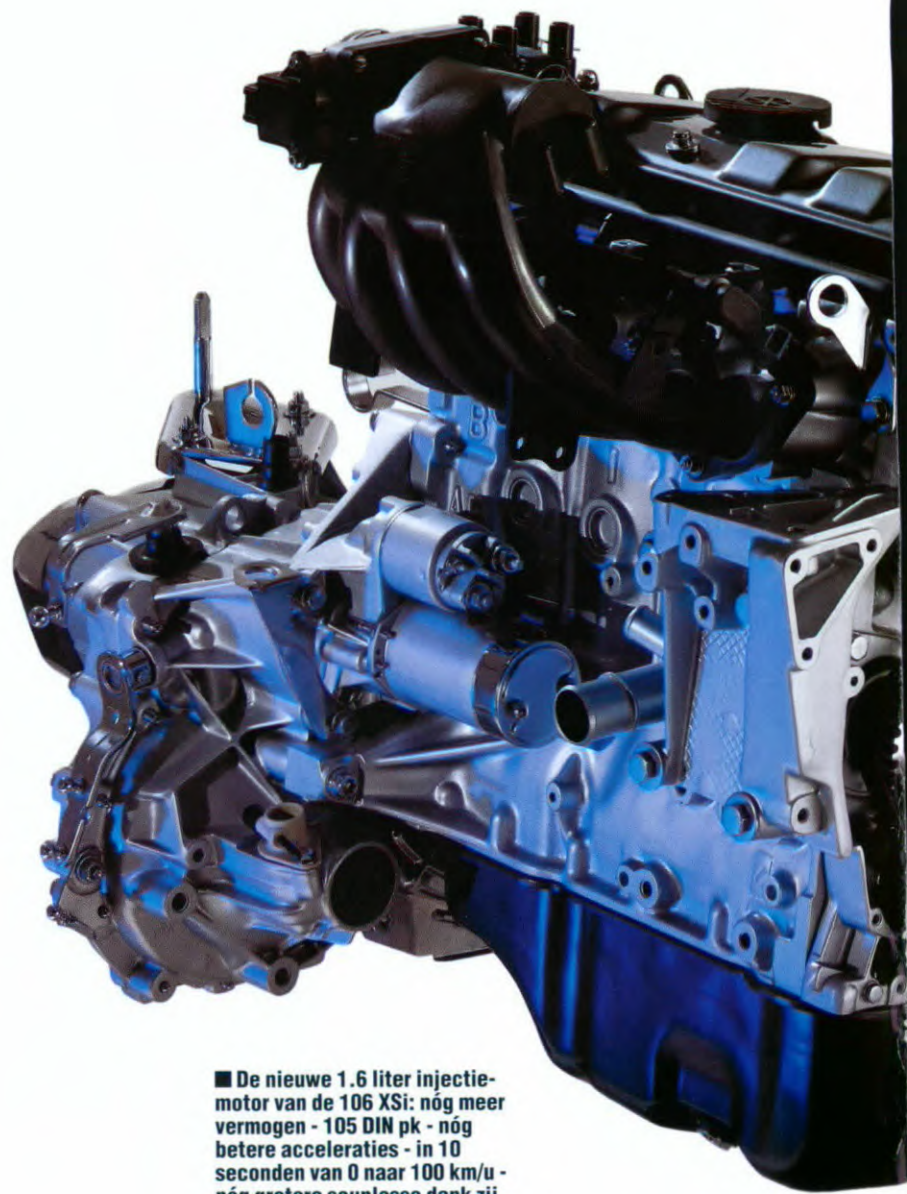

■ De nieuwe 1.6 liter injectiemotor van de 106 XSi: nóg meer vermogen - 105 DIN pk - nóg betere acceleraties - in 10 seconden van 0 naar 100 km/u - nóg grotere souplesse dank zij een hoger koppel bij een lager toerental.



■ De hoogstaande kwaliteit van de Peugeotmotoren is natuurlijk mede te danken aan de ervaringen die Peugeot opdoet in de rally- en racesport. Daarin worden technieken en materialen op niet mis te verstane wijze aan de tand gevoeld. Als je daarin dus aan de top meedraait - zoals Peugeot al jaren doet - dan lever je topkwaliteit. Dezelfde kwaliteit die u aantreft in úw Peugeot.



■ Ook op het gebied van dieselmotoren heeft Peugeot een wereldwijde reputatie. Deze reputatie wordt eens te meer bevestigd door de prestaties van de nieuwe 1.5 liter (58 DIN pk) dieselmotor. Toegepast in de 106 zorgt dat voor een unieke combinatie van kracht, souplesse en economie.

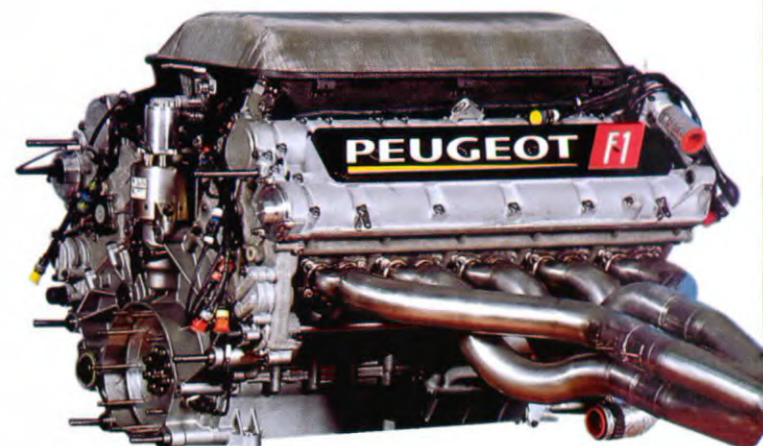
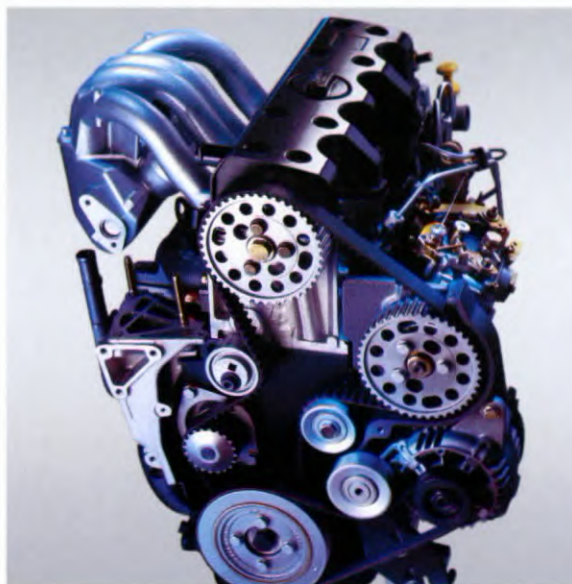

■ De Peugeot V-10 motor, zoals toegepast in de Formule 1: een bron van geconcentreerde kennis en ervaring, een bron van onweerstaanbare kracht.



■ Onze betrokkenheid met de Formule-1 uit zich in de samenwerking met McLaren, de meest gelouwerde en gelouterde renstal uit de geschiedenis van de autosport.



De passieve veiligheid is optimaal dank zij onder andere de speciale versterkingen onderlangs, de kooiconstructie, de kreukelzones en een snelblokkeersysteem op de veiligheidsgordels vóór.

VEILIG

De actieve veiligheid is mede verzekerd door het ruim bemeten en betrouwbare remsysteem en het geavanceerde onderstel, waardoor wegligging en bochtgedrag buitengewoon voorspelbaar zijn.

■ Een onberispelijk weggedrag. Dit is een van de sterke punten van de Peugeot 106. U ervaart een vrijwel onlosmakelijke verbondenheid met de weg, waardoor je je lekkerder voelt in een Peugeot.

■ Met de diverse versterkingen van de carrosserie en de door computers berekende energie-absorberende kreukelzones verzekert de structuur aan de inzittenden een optimale bescherming.



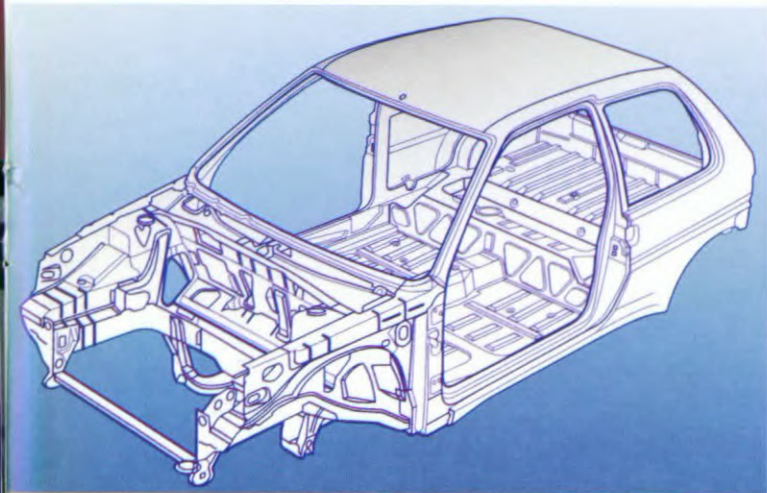

■ De voortrein is van het type Pseudo McPherson met omgekeerde driehoek-constructie. Verder vindt u er schroefveren en ingebouwde dubbelwerkende hydraulische telescoopshokdempers. Op de XSi is de voorste stabilisatorstang direct verbonden aan het veerelement hetgeen een grotere dynamische efficiëntie tot gevolg heeft.

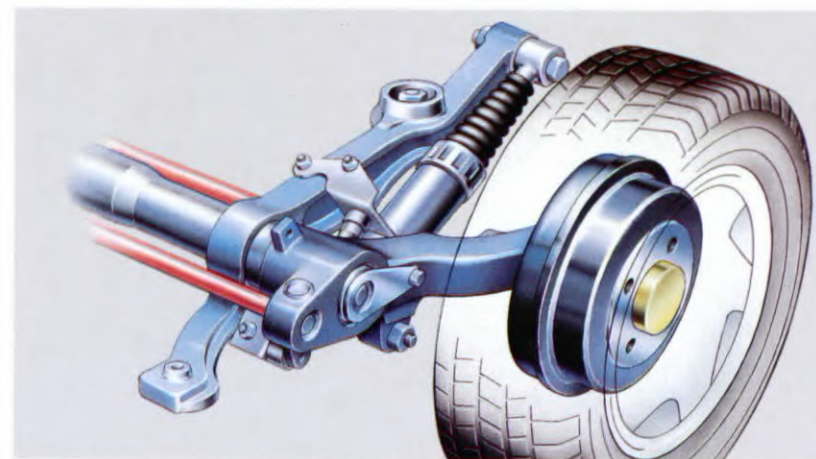
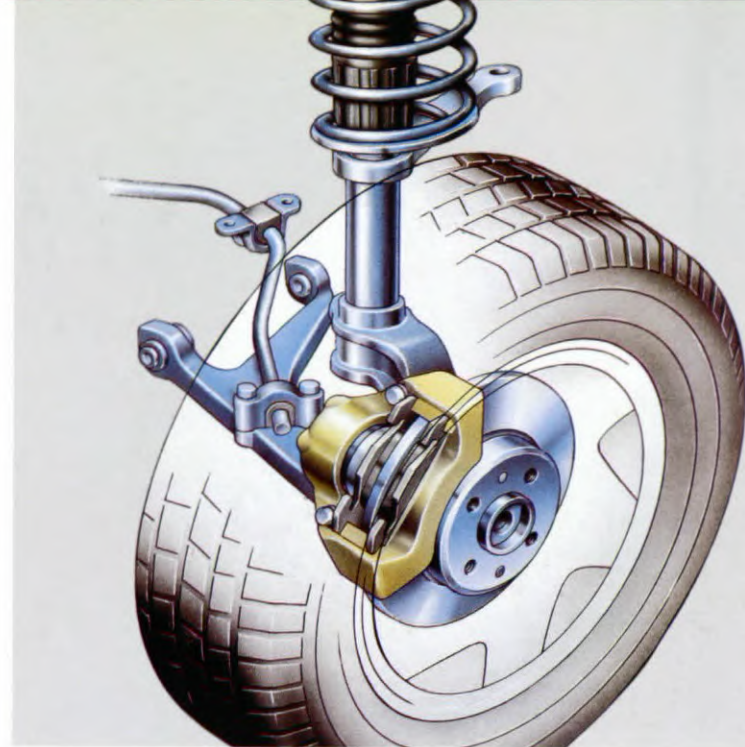

■ De achterrein met de unieke constructie van vrijwel horizontaal geplaatste schokdempers, waardoor de wielkastbulten vrijwel zijn verdwenen en het laadvolume flink toeneemt.



PEUGEOT

106 XS

106



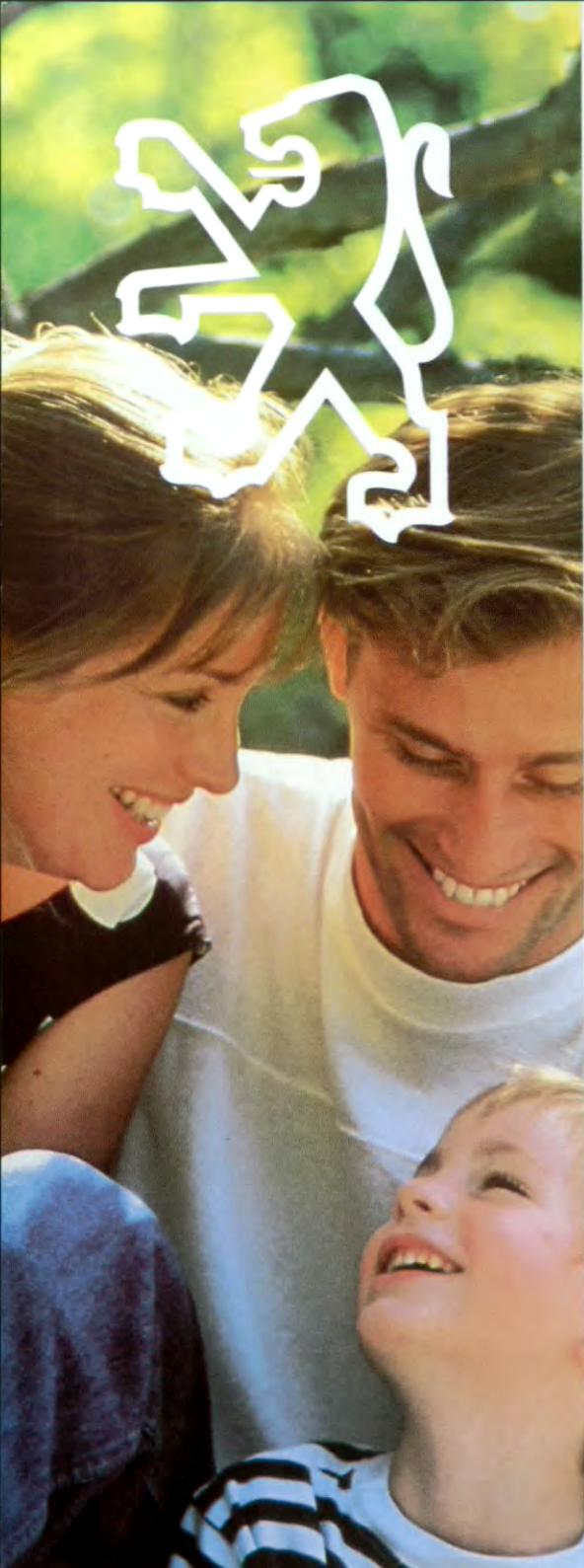

De Peugeot 106 is ontworpen met het permanente voornemen om in elk stadium van z'n leven het milieu te respecteren.

RESPECT VOOR HET MILIEU

Dat begint al bij de steeds milieuvriendelijker wordende produktiemethoden, en gaat via de steeds schonere motoren naar de voor volledig hergebruik geschikte onderdelen.

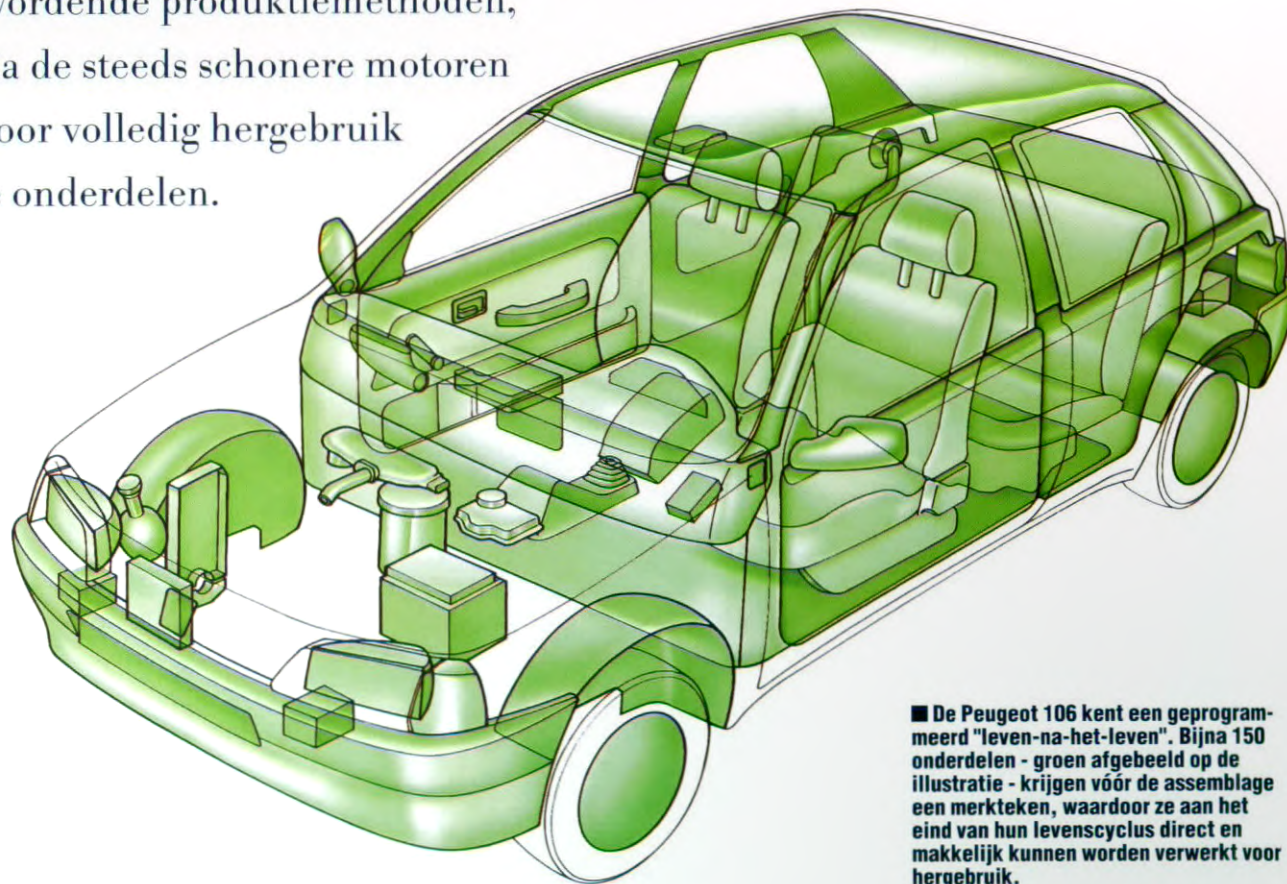

■ De Peugeot 106 kent een geprogrammeerd "leven-na-het-leven". Bijna 150 onderdelen - groen afgebeeld op de illustratie - krijgen vóór de assemblage een merkteken, waardoor ze aan het eind van hun levenscyclus direct en makkelijk kunnen worden verwerkt voor hergebruik.





De aanschaf van een Peugeot 106 betekent niet alleen de zekerheid van jarenlang comfortabel rijplezier.

Inbegrepen is ook een fijnmazig service-netwerk, dat te allen tijde voor u klaar staat.

SERVICE

En hoewel u er maar weinig mee te maken krijgt - uw Peugeot 106 kent nu eenmaal zeer lange onderhoudsintervallen - is dat een rustgevend gedachte.



KLEUREN EN BEKLEDINGEN



Blanc Banquise



Bleu d'Arabie



Bleu Bermudes



Rouge Andalou ▲



Rouge Vallelunga



Noir Onyx **



Beige Mayfair *



Gris Quartz *



Gris Château *



Bleu Genesis *



Bleu Miami *



Vert Fluorite *



Vert Marmara *



Rouge Lucifer nacré *



106

* meerprijs metaallak ** meerprijs zwart

▲ deze kleur is niet in het Nederlandse leveringsgamma opgenomen

BEKLEDINGEN

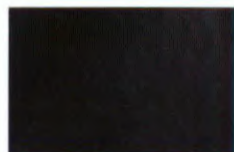

Vinyl 1



Stof Parcelle 2

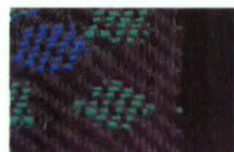

Stof Saturnin 3



Stof Diasit Rouge 4



Stof Diasit Bleu 5



Velours Abyssin 6



Velours Abyssin 7



Velours Carnival Rouge 8



Leer Ouragan 9

KLEUREN EN BEKLEDINGSCOMBINATIES VOOR NEDERLAND MODELJAAR '95

Typen	ACE (D) Accent (D)	XR (D)	XS	XT	XSi	XSi
Bekledingen Kleuren	Stof Parcelles	Stof Saturnin	Stof Diasit	Velours Abyssin	Velours Carnival	Leer *
Bleu Bermudes	2	3	-	-	-	-
Rouge Vallelunga	2	3	4	6	8	9
Blanc Banquise	2	3	5	6	8	9
Bleu d'Arabie	2 ^Δ	3	-	6	-	-
Noir Onyx	2	3	4	6	8	9
Bleu Miami	2	3	5	6	8	9
Bleu Genesis	-	3	-	6	-	-
Vert Fluorite	2	3	-	6	-	-
Vert Marmara	2	3	-	6	-	-
Gris Quartz	2 ^Δ	3	5	6	8	9
Gris Château	2 ^Δ	3	-	6	8	9
Rouge Lucifer	-	-	4	6	8	9
Beige Mayfair	-	3	-	7	-	-

* meerprijs ^Δ niet op de 106 Accent