



**PEUGEOT 205**

De Peugeot 205 is een lust voor het oog. Elegant van vorm en door z'n specifieke lijn een opvallende verschijning. Helemaal een auto van deze tijd. Modern, dynamisch en sportief. En zo beweegt hij zich ook in het verkeer: vlot handelbaar, fel accelererend en soepel schakelend. Waar u ook rijdt, op de grote weg, in de stad of op provinciale wegen, hij stelt u niet teleur. De Peugeot 205: 'n sterk nummer.

Het interieur van de Peugeot 205 (op de volgende pagina's afgebeeld) is tot stand gekomen na uitgebreide studies op ergonomisch gebied en met behulp van de allermooiste technieken. Dit heeft geleid tot een bijzonder ruim en comfortabel interieur, dat voor een auto van dit formaat uitzonderlijk genoemd mag worden. Dat kunt u wel afleiden uit de breedte op ellebooghoogte vóór van maar liefst 1,31 meter.

De anatomisch gevormde en in vele standen verstelbare voorstoelen zorgen voor een altijd riante zit met een even uitgekiende als perfect gedoseerde rug- en zijdelingse steun. En u heeft bij de 205 altijd het voordeel van een achterbank, die – afhankelijk van de uitvoering – geheel of in twee delen neerklapbaar is.

Ook bij de vorm van het dashboard is duidelijk rekening gehouden met diverse ergonomische eisen zoals de stand van de pedalen en stuurkolom en de bediening van het verwarmings- en ventilatiesysteem. Er is veel bergruimte en het instrumentenpaneel is zeer modern en overzichtelijk samengesteld. Het dashboard is geheel uitgevoerd in geperst kunststof, met strakke, vloeiende lijnen in tijdloze vormgeving en afgeronde profielen. Het luchtcirculatiesysteem heeft vier onafhankelijke functies, die traploos geregeld kunnen worden. Het is een krachtig systeem waarbij om de 20 seconden de lucht wordt ververs. Maar ook een comfortabel systeem, omdat de verwarming naar de voeten 10 graden hoger is dan de temperatuur uit de frontroosters.

*Afgebeeld:  
Peugeot 205 XR (3-deurs)  
Peugeot 205 GR (5-deurs)*

*Veiligheidsgordels achter niet standaard af fabriek  
leverbaar in Nederland*



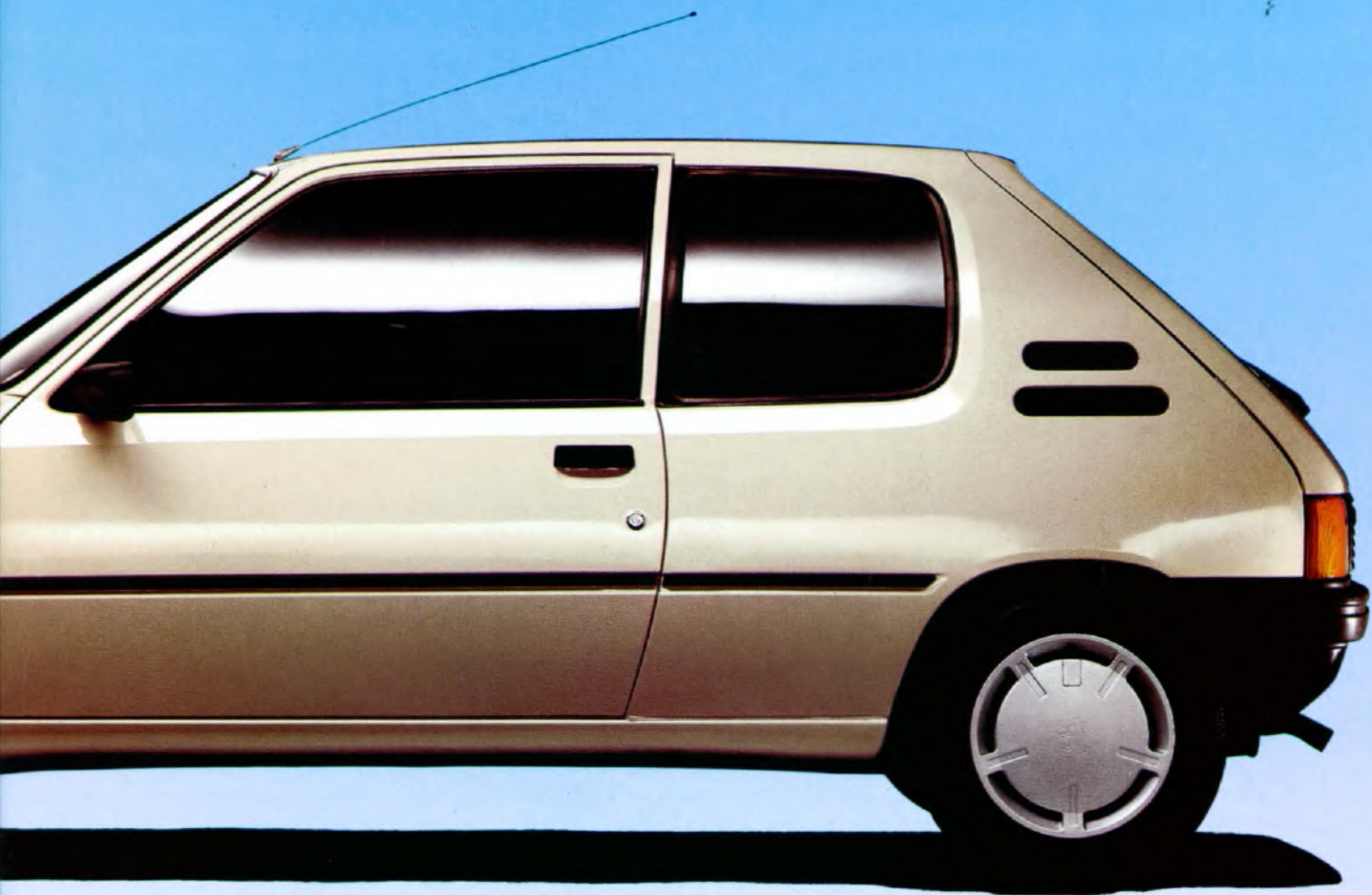









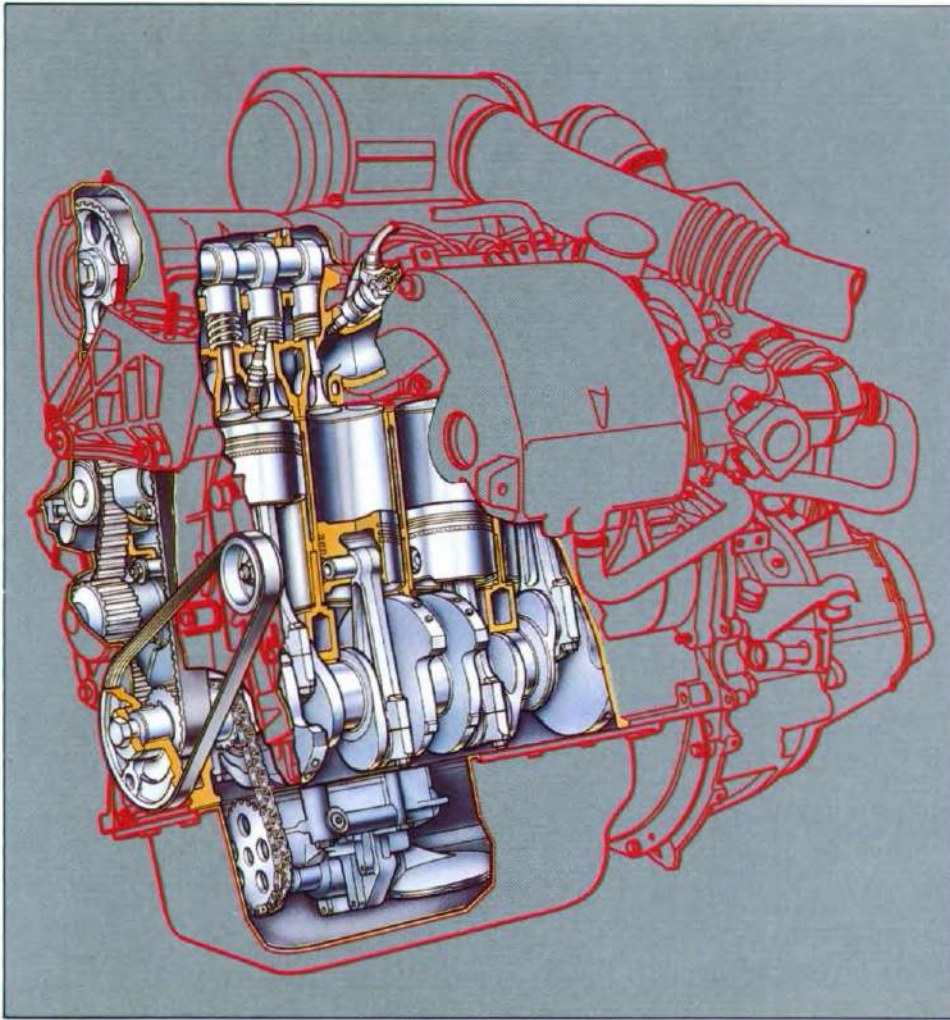

1



2

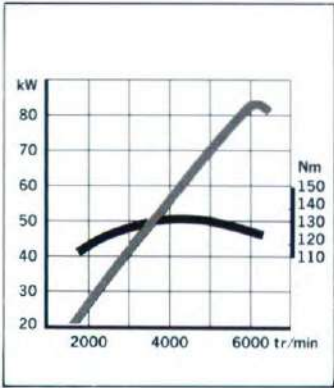

3

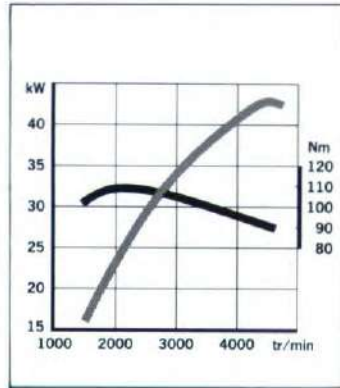

4

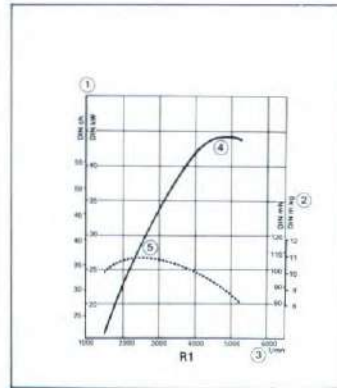

5

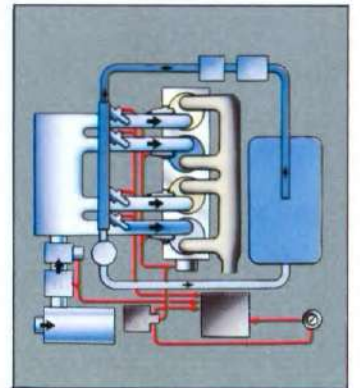

6

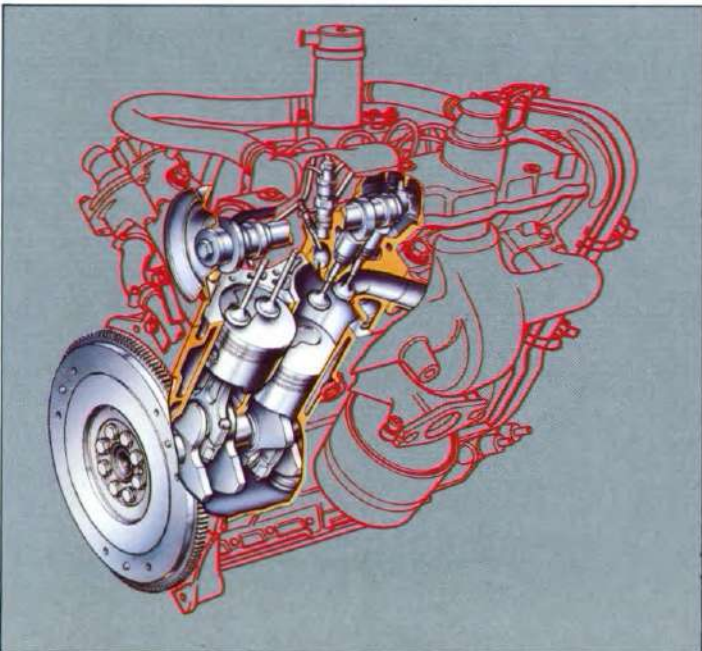

7

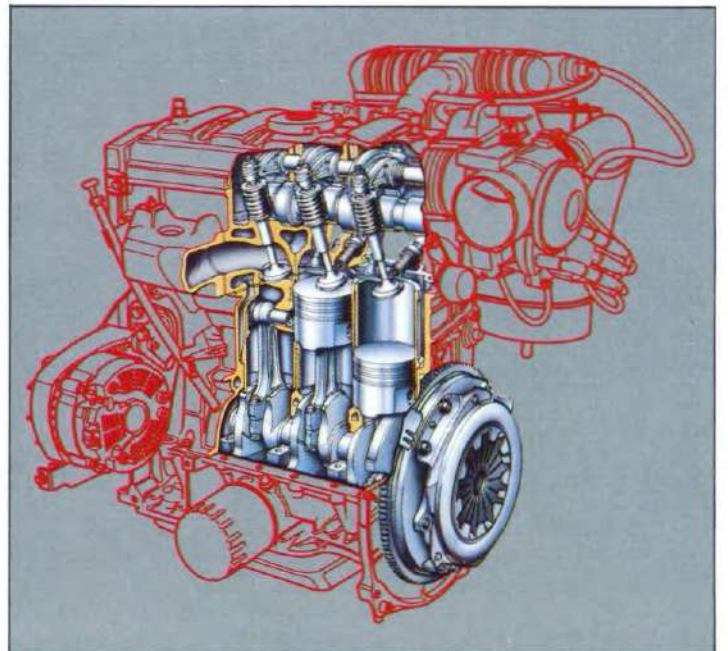

8

De motoren die Peugeot voor de 205 heeft ontwikkeld zijn stuk voor stuk staaltjes van hoogstaande technologie: bovenliggende nokkenas, lichtmetalen cilinderkop en motorblok.

Het zal nauwelijks verbazing wekken, dat de Peugeotmotoren duurzaam, betrouwbaar en zuinig zijn. Dat immers volgt uit het feit dat Peugeot al tientallen jaren intensief bezig is de technische ontwikkelingen steeds verder te perfectioneren.

Zo heeft Peugeot bijvoorbeeld het inmiddels gepatenteerde Pulsair-systeem ontwikkeld. Dat is een systeem waarbij aan de uitlaatgassen extra lucht wordt toegevoegd, waardoor de nog aanwezige onverbrande gassen alsnog tot ontbranding komen. Hierdoor wordt het aandeel schadelijke bestanddelen in de uitlaatgassen tot een absoluut minimum beperkt.

Daarenboven heeft Peugeot nog een inventief systeem ontwikkeld om de motoren zo schoon mogelijk te krijgen. Dat wordt bereikt door een elektro-pneumatisch systeem, dat ervoor zorgt dat bij het loslaten van het gaspedaal de gasklep nog even pneumatisch geopend blijft om extra lucht toe te laten, hetgeen een enorme reductie van de onverbrande koolwaterstoffen in de uitlaatgassen tot gevolg heeft. Peugeot past deze systemen toe op vrijwel alle benzinemotoren in de 205 serie.

---

### DIESELMOTOREN

---

Daarvan is Peugeot één van de oudste

leveranciers ter wereld. Ook op dit terrein beschikt Peugeot dus over een enorme know-how en ervaring. En dat is te merken aan het grote gamma dieselmotoren, waarvan de XUD7-motor in de 205-reeks tot zulke perfecte prestaties komt.

Deze dieselmotor bezit een aantal bijzondere eigenschappen. Zo heeft men door het toepassen van de modernste giettechnieken de wanddikte van het gietijzeren cilinderblok weten te beperken. Dit levert een gewichtsbesparing op van maar liefst 25 kg ten opzichte van een andere dieselmotor met dezelfde cilinderinhoud. De



9

levensduur van de motor wordt bevorderd door de toepassing van geïntegreerde cilindervoeringen met koelvloeistofcirculatie tussen de cilinders. Maar ook de toepassing van een bovenliggende nokkenas en een getande distributieriem van een door glasfiber versterkt weefsel, is zonder meer revolutionair te noemen.

- 1 - motor 205 GTI 130 DIN pk
- 2 - detail van cilinder en klep
- 3 - vermogens- en koppelkromme 250 GTI 1.9
- 4 - vermogens- en koppelkromme 205 Diesel
- 5 - vermogens- en koppelkromme 205 XR
- 6 - schema benzine-injectie 205 GTI
- 7 - 1768 cm<sup>3</sup> dieselmotor
- 8 - 1360 cm<sup>3</sup> benzinemotor
- 9 - 205 Turbo-16

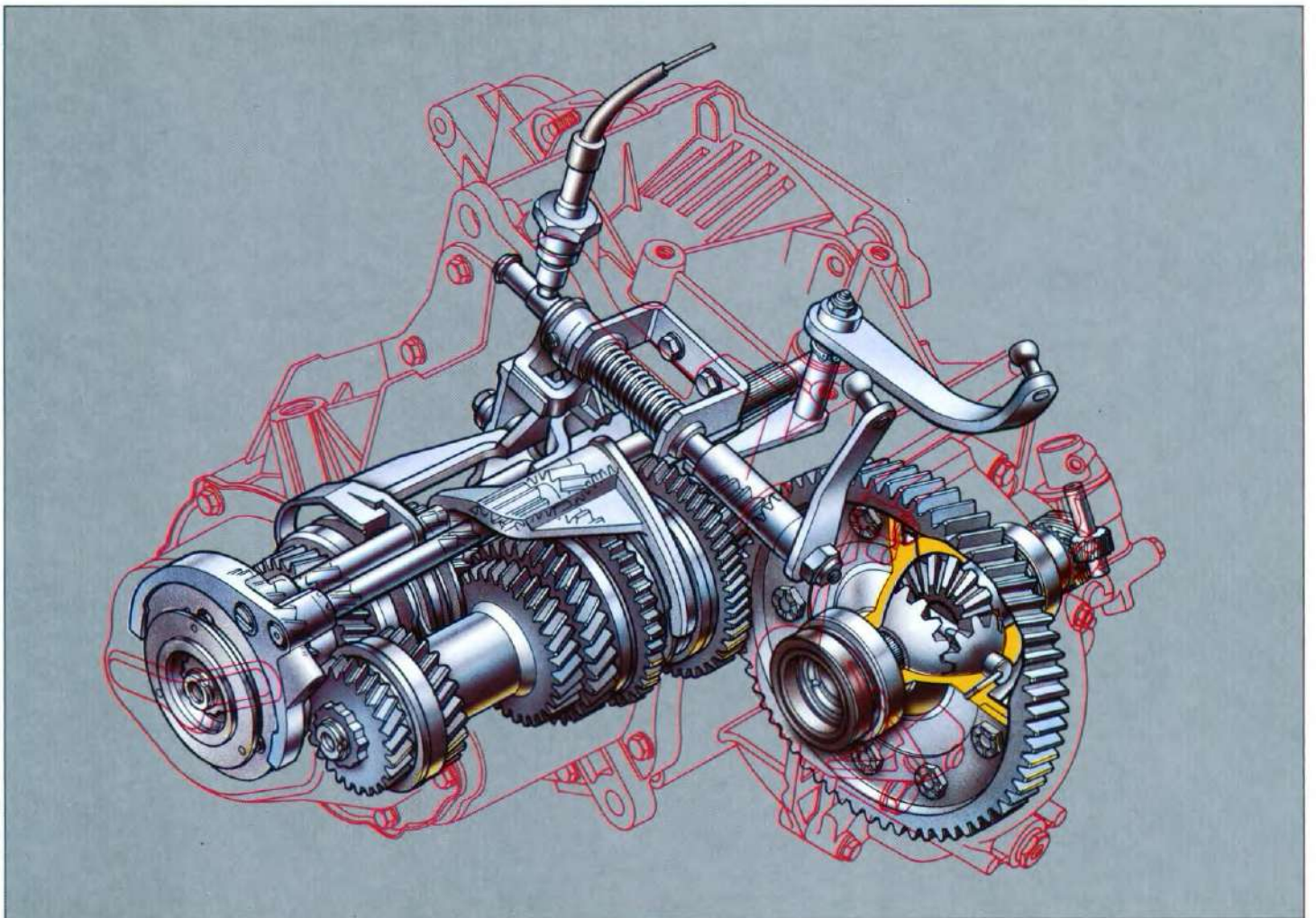

1

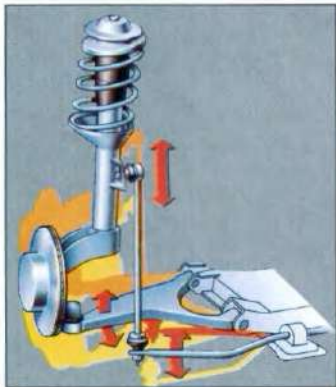

2

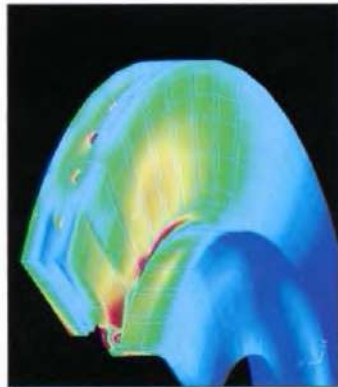

3

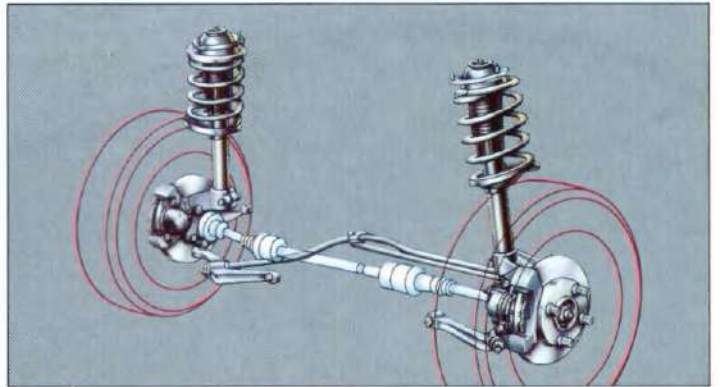

4

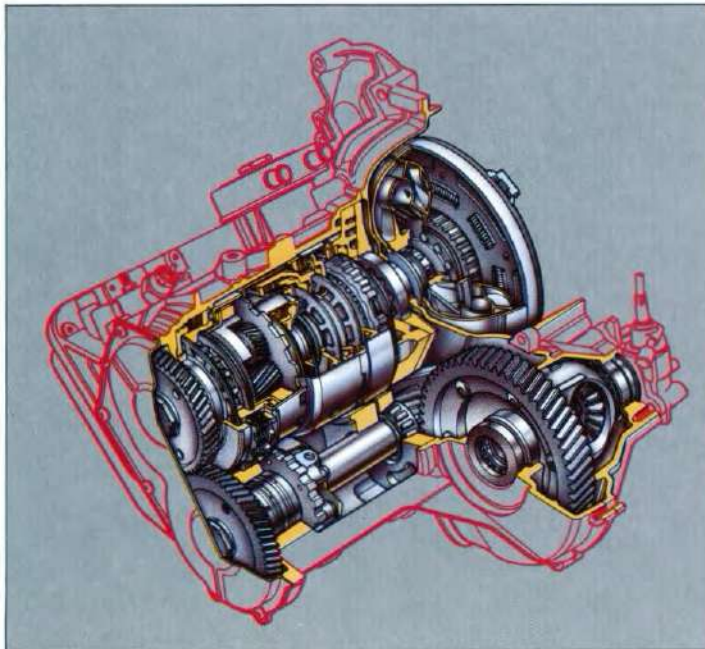

5

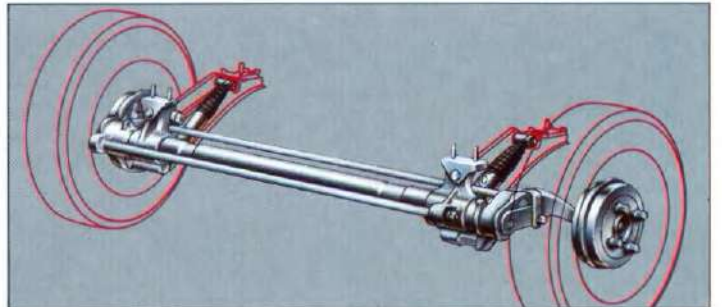

6

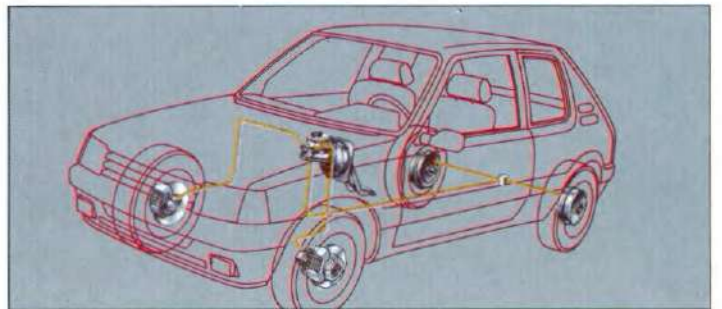

7

Op het gebied van de actieve en passieve veiligheid is bij de Peugeot 205 een groot aantal uitgekende en betrouwbare voorzieningen aangebracht.

Actieve veiligheid omvat alles wat bijdraagt aan een optimale controle over uw auto. Voorwielaandrijving en een dwars voorin geplaatste motor zorgen voor een goede wegligging onder de meeste omstandigheden. Onafhankelijk geveerde wielen; vóór met schroefveren, stabilisatorstang en dubbelwerkende hydraulische telescopschokdempers. (4) En achter met torsiestaven, stabilisatorstang\*, getrokken wieldraagarmen en dubbelwerkende hydraulische telescopschokdempers; een extra garantie dat de 205 aan de weg kleeft. Overigens kent de achtertrein nog een bijzondere constructie: de schokdempers namelijk zijn vrijwel horizontaal geplaatst. (6). Daardoor vindt u geen hinderlijke wielkastbulten in de bagageruimte. En dat scheelt al gauw een paar tassen!

## HET REMSYSTEEM (7)

Het remsysteem bevat aan de voorzijde schijfremmen met zwevende klauwen met een zeer goede remwerking en grote bedrijfszekerheid en aan de achterzijde zelf-nastellende trommelremmen.

Het gescheiden remsysteem wordt bekrachtigd door een Servo rembekrachtiger. Twee in de achterremcilinders geïntegreerde remkrachtregelaars regelen constant de op de achterwielen uitgeoefende rem-

kracht, waardoor een optimale remwerking wordt verkregen.

In verband met de zeer hoge prestaties van de Rallye, CTI, GTI 1.6 en GTI 1.9 zijn deze auto's voorzien van geventileerde remschijven vóór (3), terwijl de GTI 1.9 is uitgerust met schijfremmen achter.

## PASSIEVE VEILIGHEID

Dit omvat alle voorzieningen die zijn aangebracht om de eventuele gevolgen van een ongeval te beperken.

Het voorste en achterste gedeelte van de carrosserie zijn zo ontworpen dat schokken geleidelijk opgevangen worden door

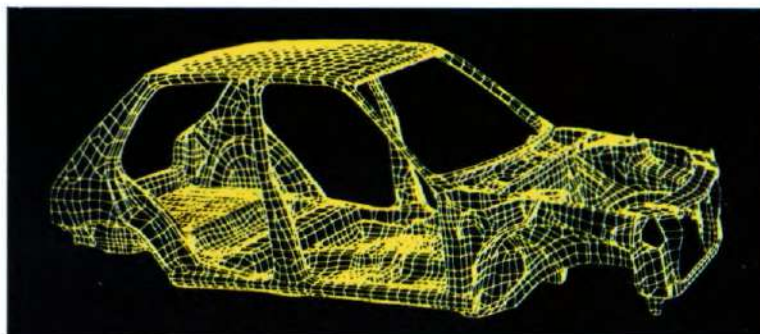

8

degressieve vervorming tot aan het inzittendencompartiment. Hierdoor ontstaat een echte veiligheidskooi.

Het veiligheidsstuurwiel is gemonteerd op een vervormbare schokabsorberende stuurkolom. De voorruit is van gelaagd glas en de brandstoftank is van kunststof en bevindt zich buiten de kreukelzones.

\* niet op 205 XE, GE, XL en GL.

1 - handgeschakelde 5-versnellingsbak  
 2 - versterkte voorwielloophang van 205 GTI  
 5 - automatische versnellingsbak  
 8 - structuur 205





## 'N STERK NUMMER

205 XE 1.0 954 cm<sup>3</sup>

205 XE 1.1 1124 cm<sup>3</sup>

205 GE 1.1 1124 cm<sup>3</sup>



De Peugeot 205 is een jonge, dynamische auto met vele kwaliteiten. Die kwaliteiten uiten zich met name in z'n weggedrag. Dank zij de lange wielbasis, de grote spoorbreedte en de voorwielaandrijving ligt de 205 zeer vast op de weg. Door de onafhankelijke wielophanging en de dubbelwerkende hydraulische telescopschokdempers rondom absorbeert hij wegonefheden moeiteloos. Een belangrijke kwaliteit is ook z'n stilte. Mede door de toegepaste voorzieningen om luchtweerstand te verminderen ondervindt u in het interieur vrijwel geen hinder van windgeruis, terwijl motorgeluiden bijna niet tot het inzittendencompartiment doordringen dank zij de geluidsisolatie. Voeg daarbij de comfortabele stoelen, de in ruime mate aanwezige hoofd- en beenruimte, de geheel neerklapbare achterbank en u begrijpt dat de eerste modellen uit de 205 serie al toppers zijn. En welke uitvoering u ook kiest, ze koppelen allemaal hoge prestaties aan zuinigheid. Het zijn bedrijfszekere en weinig onderhoudsgevoelige auto's, mede door de elektronische ontsteking en de onderhoudsvrije accu.





## ELEGANT, JONG, DYNAMISCH

205 XL/GL 1124 cm<sup>3</sup>

205 XLD/GLD 1768 cm<sup>3</sup>



De Peugeot 205 XL en GL zijn motorisch gelijk aan de basisuitvoeringen XE 1.1 en GE. Echter bij deze XL en GL is de 1124 cm<sup>3</sup> benzinemotor gekoppeld aan een 5-versnellingsbak. Z'n rijgedrag is onveranderlijk van een hoog kaliber, terwijl het geluidsniveau bij een hoge kruissnelheid mede dank zij de vijfde versnelling extreem laag is te noemen.

De Peugeot 205 XLD en GLD mogen wij scharen onder de bijzondere automobielen. En het bijzondere zit onder de motorkap. Daar gaat namelijk de 1768 cm<sup>3</sup> dieselmotor schuil; 60 DIN pk bij 4600 t/min., topsnelheid 156 km/u, verbruik van 1 op 25,6 bij 90 km/u constant, acceleratie van 0-100 km/u in 15,1 seconden.

Het uitrustingsniveau van de XL/GL uitvoeringen is zeer aantrekkelijk. Zo is het dashboard voorzien van 2 legplanken en een modern, maar bovenal overzichtelijk instrumentenpaneel. Er is een achteruitkijkspiegel met anti-verblindingsstand, een sigarette-aansteker, een kwartsklokje, een dagteller, een make-up spiegel in de rechter zonneklep en een bergvak in het voorportier aan de bestuurderszijde.





## STOER, STERK, STIL

205 XR/GR 1360 cm<sup>3</sup>

205 XRD/GRD 1768 cm<sup>3</sup>



In de Peugeot 205 XR en GR zit een 1360 cm<sup>3</sup> benzinemotor die 'n vermogen levert van 60 DIN pk bij 5000 t/min. Het is een zeer geruisarme motor met een maximum koppel bij een laag toerental; 10,9 DIN mKg bij 2500 t/min.

Het uitrustingsniveau is hoog te noemen. Zo heeft de XR/GR uitvoering standaard ruitwissers met intervalschakeling en een ruitwischer/sproeier achter, een van binnenuit verstelbare buitenspiegel en een afsluitbare tankdop. Maar ook een middenconsole en een in twee delen neerklapbare achterbank. Als extra tegen meerprijs in metaalkleur met vernislak verkrijgbaar, maar ook getint glas rondom en een glazen schuifdak.

De 205 XRD en GRD hebben dezelfde dieselmotor van 1768 cm<sup>3</sup> als de 205 XLD en GLD maar dan met het uitrustingsniveau van de XR en GR. Als u met deze auto rijdt, zult u ervaren dat hij zelfs de meest fraaie beschrijvingen over zijn weg- en rijgedrag waarmaakt. Snel, krachtig, zuinig en stil. U merkt eigenlijk pas dat u diesel rijdt als u zo nu en dan eens moet tanken...





## AUTOMATISCH 'N TOPPER

205 XR AUTOMATIC 1580 cm<sup>3</sup>

205 GR AUTOMATIC 1580 cm<sup>3</sup>



Een 80 DIN pk, 1580 cm<sup>3</sup> benzinemotor gekoppeld aan de automatische ZF vier-versnellingsbak met een lock-up in de 4e versnelling; ziedaar de 205 Automatic.

Om tot de hoogst mogelijke prestaties te komen bij een zo gering mogelijk brandstofverbruik is de versnellingsbak in de derde versnelling gedeeltelijk mechanisch aangedreven (40% hydraulisch en 60% mechanisch) en slipt niet naar de 100% mechanisch aangedreven vierde versnelling. De overbrengingsverhouding van de derde en vierde versnelling is zo bepaald, dat de sportieve prestaties in de derde worden verkregen en het rijcomfort (laag geluidsniveau) zich manifesteert in de vierde versnelling. De 205 Automatic is snel, slim en handig in het drukke, dagelijkse verkeer, 'n topper op de weg.

Het standaard uitrustingsniveau voldoet aan de hoogste eisen. Tot in de details is het compleet. Zo vindt u een metalen sierstrip in de bumpers, velours stoelbekleding, handgrepen voor de achterpassagiers en regelbare dashboardverlichting. Maar ook een kaartleeslampje, verlichting in het dashboardkastje en in de kofferbak.





## 'T MOOIE VAN SPORTIVITEIT

205 XS 1360 cm<sup>3</sup>

205 GT 1360 cm<sup>3</sup>



Sportief. Dat is de Peugeot 205 XS/GT. Van frontspoiler met halogeen verstralers tot en met de geïntegreerde dakspoiler achter.

De 1360 cm<sup>3</sup> benzinemotor geeft deze uitvoeringen zeer veel vermogen (80 DIN pk bij 5800 t/min.). Mede dank zij diverse luchtweerstandverlagende maatregelen is het brandstofverbruik voor zo'n sportieve auto uiterst gunstig (1 op 18,5 bij 90 km/u) en van windgeruis is vrijwel geen sprake meer. Zo is de onderzijde van het motorcompartiment gestroomlijnd en zijn de zijruiten verzonken. De uitgekiende plaatsing van de mechanische delen heeft tot een sterk aflopende motorkap geleid en door het laag geplaatste frame van de stoelen kon een lage, strakke daklijn en een groot glasoppervlak worden bereikt.

Uiteraard is het interieur van de 205 XS een sportief hoogstandje: sportstuur, elektronische toerenteller, getint glas.

De speciale kuipstoelen en de in twee delen neerklapbare achterbank hebben een specifieke antracietgrijze stoffen bekleding. Kortom, het hele interieur ademt een sfeer die sportiviteit zo eigen is.





## EEN SPARTAANS SPRINTKANON

205 RALLYE 1294 cm<sup>3</sup> (103 DIN pk)

Het zal de kenner als muziek in de oren klinken, dat pittige gebrom van de Peugeot 205 Rallye. Een spartaans sprintkanon waarmee u onvervalst rally-achtig rijplezier op de weg tovert. Zijn vurig karakter komt natuurlijk het best tot uiting op bochtige trajecten. Want niets is uitdagender dan met hoge toeren door 'n bocht te trekken om dan weer fel accelererend op de volgende hairpin aan te sturen.

De Peugeot 205 Rallye heeft een 1294 cm<sup>3</sup> benzinekrachtbron, voorzien van twee dubbele Weber carburateurs, die een vermogen levert van meer dan 100 DIN pk. Topsnelheid 190 km/u, acceleratie van 0-100 km/u in slechts 9,6 seconden. Spanning en sensatie te over dus. En natuurlijk vindt u dat terug in het interieur: zwarte ribfluwelen kuipstoelen met knalrode veiligheidsgordels voor en achter, rode moquette vloerbedekking, een speciaal sportstuur en een compleet instrumentarium met o.a. een elektronische toerenteller. Al met al is deze 205 een rallywondertje, dat mede door z'n eigenzinnige exterieur de harten zal stelen van echte autoliefhebbers.



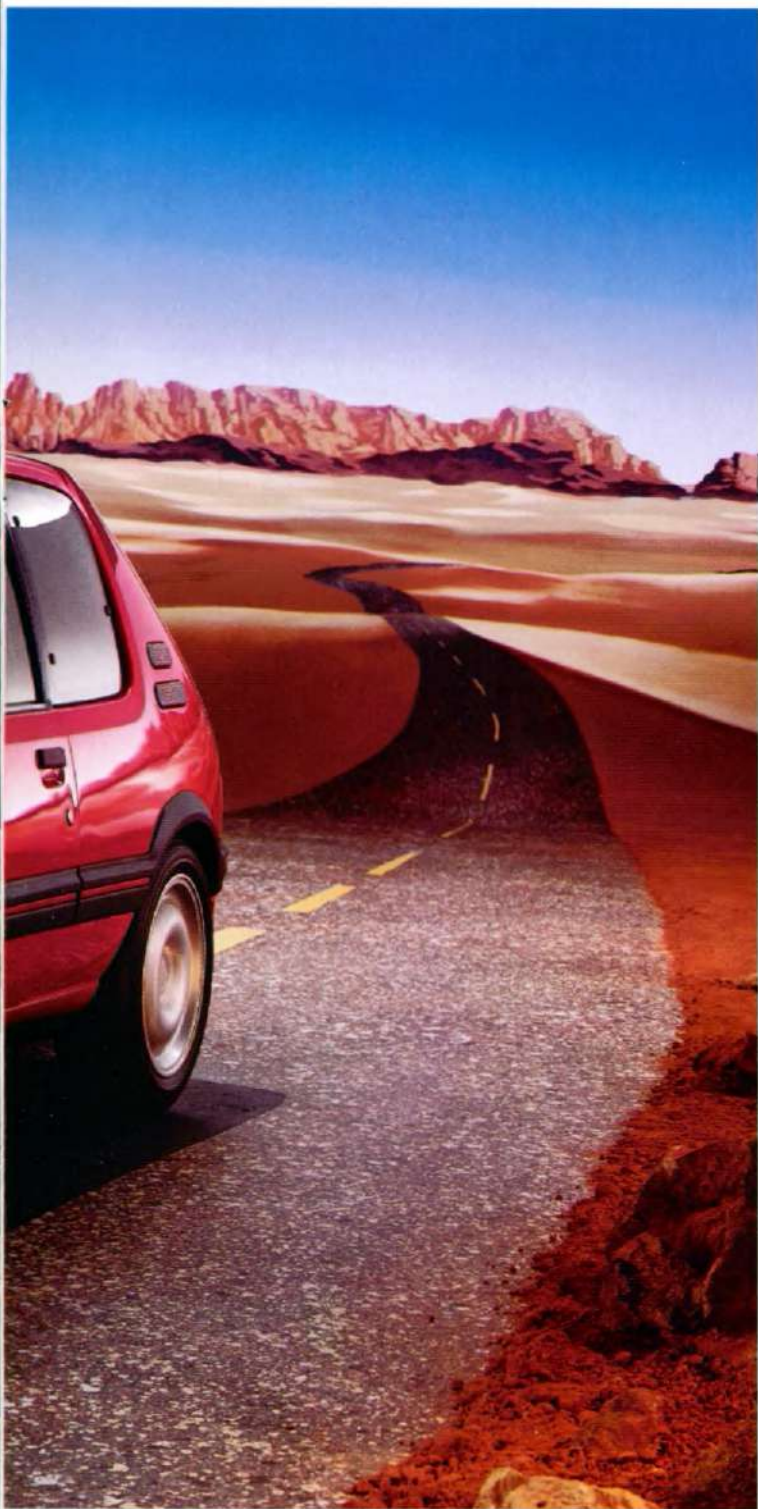

## TWEE IJZERSTERKE NUMMERS

205 GTI 1580 cm<sup>3</sup> (105 DIN pk)

205 GTI 1905 cm<sup>3</sup> (130 DIN pk)



GTI: een aanduiding die staat voor buitengewoon vermogen dat geleverd wordt door een hypermodern geconstrueerde motor.

U heeft keus uit twee uitvoeringen: de 205 GTI 1.6 en de GTI 1.9. In het eerste geval staat een maximum vermogen van 105 DIN pk tot uw beschikking, de GTI 1.9 biedt u maar liefst 130 DIN pk. Dit enorme vermogen zorgt voor nog flitsender acceleraties en een hogere topsnelheid: van 0-100 km/u in slechts 7,8 seconden, 'n top van 208 (!) km/u.

De 205 GTI heeft een volledig gesynchroniseerde 5-versnellingsbak. De gekozen versnellingsverhoudingen – voorzien van een korte vijfde versnelling – stellen u in staat om altijd van het juiste motorvermogen gebruik te maken. En als u plotseling moet remmen, dan bewijst het remsysteem – met geventileerde remschijven vóór en bij de GTI 1.9 schijfremmen achter – u zijn doeltreffendheid. De standaarduitrusting van de 205 GTI voldoet geheel aan uw wensen: verstralers, elektronische toerenteller, oliedrukmeter, kuipstoelen, velours stoelbekleding (bij de 1.9 afgewerkt met leer), lichtmetalen velgen.



## GENIETEN VAN PUUR AUTOPLEZIER

205 CABRIOLET CJ 1360 cm<sup>3</sup>

205 CABRIOLET CTI 1580 cm<sup>3</sup>



Aan de basis van deze cabriolets stonden twee ijzersterke elementen: De Peugeot 205 en de meesterhand van Pininfarina.

Deze unieke combinatie resulteerde in een sensationele auto, de Peugeot 205 Cabriolet. Hij is leverbaar in twee uitvoeringen. De Cabriolet CJ met de 1360 cm<sup>3</sup> (60 DIN pk) benzinemotor en de Cabriolet CTI met 1580 cm<sup>3</sup> (105 DIN pk) motor. Rijden met de Peugeot 205 Cabriolet is een sensationele ervaring voor mensen die puur auto-plezier weten te waarderen. Rustieke routes, pittoreske plaatsjes, zomerse zonsopgangen...

Daar waar anderen verhit achter het stuur moeten zitten, houdt u het hoofd koel. Vanaf de allereerste kilometers geniet u met volle teugen van z'n comfort.

En in een handomdraai zorgt u ervoor dat de eerste tintelende zonnestralen bij u binnenvallen. Alsof ze alleen voor u zijn. Trek er dus maar lekker op uit. Ontdek nieuwe werelden, verre horizonten en geniet van alles om u heen. En u hoeft nog lang niet terug, want ook de 205 Cabriolets hebben pas om de 20.000 km een grote onderhoudsbeurt nodig.



1



2



3



4



5



6



7



8



9



10



11



12



13

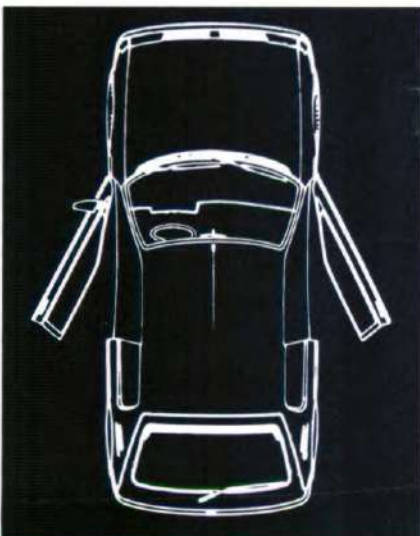

14



15

## COMPLEET EN COMFORTABEL



16



17



18



19



20



21

Elke Peugeot 205 heeft zo z'n specifieke rijeigenschappen. Een eigen karakter en een eigen stijl met een daarop afgestemd uitrustingsniveau. En dat betekent dat u altijd een keus kunt maken die helemaal overeenkomt met uw eisen en wensen. De 205 is er in 3-deurs of in 5-deurs, met 4-bak, 5-bak en automaat, in benzine en diesel, als Rallye, GTI en Cabriolet. Stuk voor stuk sterke nummers, compleet en comfortabel.

Wilt u uw 205 nog meer verfraaien dan kan dat door diverse extra's tegen meerprijs. Zoals metaalkleur met vernislak, zwart met vernislak of een glazen schuifdak.

De lichtmetalen velgen met 8 grote ronde gaten vindt u standaard op de 205 GTI 1.9. Die met 12 kleinere ronde gaten zitten standaard op de 205 CTI en GTI 1.6 en de lichtmetalen velgen met de vierkante profielgaten kunt u als extra tegen meerprijs verkrijgen op de 205 XS en GT.

De elektrisch bedienbare voorportierruit in combinatie met de centrale vergrendeling zijn op sommige typen standaard, op andere tegen meerprijs verkrijgbaar.

De hiernaast afgebeelde detailfoto's geven u een goed overzicht van wat er op diverse uitvoeringen aan uitrustingsniveau mogelijk is. Voor de toepassing per type verwijzen wij u naar het specificatieblad achterin deze folder.

<b>TECHNISCHE GEGEVENS 1989 205</b>	<b>XE 1.0</b>	<b>XE 1.1 GE 1.1</b>	<b>XL GL</b>	<b>XLD GLD</b>	<b>XR GR</b>	<b>CJ</b>	<b>XRD GRD</b>
<b>MOTOR</b>	TU9	TU-1C	TU-1C	XUD7	XY7	XY7	XUD7
Schoon (zonder katalysator)		●	●		●	●	
Soort brandstof (s = super; lve = loodvrije eurosUPER; d = diesel)	s	s/lve	s/lve	d	s/lve	s/lve	d
Cilinderinhoud (in cm <sup>3</sup> )	954	1124	1124	1768	1360	1360	1768
Aantal cilinders	4	4	4	4	4	4	4
Bovenliggende nokkenas	●	●	●	●	●	●	●
Boring x slag (in mm)	70 x 62	72 x 69	72 x 69	80 x 88	75 x 77	75 x 77	80 x 88
Max. vermogen bij omw./min. – norm CEE kW	32,5/5200	40/5800	40/5800	43,5/4600	43,5/5000	43,5/5000	43,5/4600
– norm DIN pk	45/5200	55/5800	55/5800	60/4600	60/5000	60/5000	60/4600
Max. koppel bij omw./min. – norm CEE (daNm)	7,25/2400	8,75/3200	8,75/3200	11/2000	10,5/2500	10,5/2500	11/2000
– norm DIN (mKg)	7,5/2400	9,1/3200	9,1/3200	11,4/2000	10,9/2500	10,9/2500	11,4/2000
Brandstofsysteem: – carburateur	1 enkele	1 enkele	1 enkele		1 enkele	1 enkele	
– inspuiting				●			●
– benzine-injectie							
Compressieverhouding	9,4/1	9,4/1	9,4/1	23/1	9,3/1	9,3/1	23/1
Choke – handbediend	●	●	●		●	●	
– automatisch							
Voorgloeisysteem				●			●
Elektronische ontsteking	●	●	●		●	●	
Bougies met koperen kern	●	●	●		●	●	
<b>AANDRIJVING</b>							
Handgesch. gesynchr. versn.bak: 4-versn.	●	●					
5-versn.			●	●	●	●	●
automaat (4-versn.)							
Droge plaatkoppeling met kogeldrukklager	●	●	●	●	●	●	●
<b>STUURINRICHTING</b>							
Tandheugel met rondsel	●	●	●	●	●	●	●
Stuurbevestiging							×
Aantal stuuroomwentelingen	3,8	3,8	3,8	3,8	3,8	3,8	3,8
Diameter draaicirkel (tussen muren in m)	10,5	10,5	10,5	10,5	10,5	10,5	10,5
<b>VERING</b>							
Vóór	Onafhankelijk geveerde wielen – hydraulische schokdempers – schroefveren – stabilisatorstang						
Achter	Onafhankelijk geveerde wielen – getrokken wieldraagarmen – hydraulische schokdempers – torsiestaven – stabilisatorstang (niet op XE/GE en XL/GL)						
<b>REMMEN</b>							
Gescheiden remsysteem	●	●	●	●	●	●	●
Vóór: – schijfremmen	●	●	●	●	●	●	●
– geventileerde remschijven							
Achter: – trommelremmen	●	●	●	●	●	●	●
– schijfremmen							
Rembekrachtiging	●	●	●	●	●	●	●
<b>ELEKTRISCHE UITRUSTING</b>							
Driefase wisselstroomdynamo	●	●	●	●	●	●	●
Accu	12V/29 Ah	12V/29Ah	12V/29Ah	12V/50Ah	12V/33Ah	12V/33Ah	12V/50Ah
<b>AFMETINGEN (in m)</b>							
Totale lengte	3,705	3,705	3,705	3,705	3,705	3,705	3,705
Totale breedte	1,562	1,572	1,572	1,572	1,572	1,572	1,572
Wielbasis	2,420	2,420	2,420	2,420	2,420	2,420	2,420
Spoorbreedte: – vóór	1,350	1,350	1,350	1,364	1,364	1,364	1,364
– achter	1,305	1,305	1,305	1,319	1,319	1,319	1,319
Breedte interieur op ellebooghoogte: – vóór	1,310	1,310	1,310	1,310	1,310	1,310	1,310
– achter	1,305	1,305	1,305	1,305	1,305	1,245	1,305
Aantal zitplaatsen	5	5	5	5	5	4	5
<b>GEWICHTEN (in kg)</b>							
Rijklaar*	740	745	745	846	860	770	860
Totaal toelaatbaar belast	1160	1195	1195	1300	1220	1185	1300
Max. aanhanger geremd*	700	700	700	800	800	700	800
Max. toegestaan treingewicht	1860	1895	1895	2100	2020	1885	2100
<b>INHOUDEN (in dm<sup>3</sup>)</b>							
Brandstoftank	50	50	50	50	50	50	50
Motorcarter	3,5	3,5	3,5	5	5	5	5
Bagageruimte	216	216	216	216	216	216	216
– met neergeklapte achterstoelen (1/2 hoogte)	564	564	564	564	564	564	564
– met één achterstoel neergeklapt (1/2 hoogte)	–	–	–	–	390	390	390
<b>PRESTATIES</b>							
Topsnelheid (km/u)	143	154	157	156	156	152	156
Acceleratietijd (in sec.) – van 0-100 km/u	18,8	14,6	14,6	15,1	14,8	15,3	15,1
– 400 m staande start	20,7	19,4	19,3	19,5	19,2	19,6	19,5
– 1000 m staande start	39,4	36,4	36,2	36,5	36,4	36,5	36,5
<b>BANDEN (radiaal)</b>							
<b>BRANDSTOFVERBRUIK (in l. per 100 km ECE-norm)</b>							
bij 90 km/u constant	4,6	4,5	4,5	3,9	4,8	4,8	3,9
bij 120 km/u constant	6,3	5,9	5,9	5,2	6,5	6,5	5,2
in stadsverkeer	6,8	7,2	7,4	5,4	7,4	7,6	5,4

● Standaarduitrusting. × Tegen meerprijs, af fabriek.

\* Voorlopige gegevens, afwijkingen mogelijk. Raadpleeg uw dealer.



Dank zij de automatisering en robotisering (1, 2) en door de toepassing van de allernieuwste technieken (4, 5, 6) blijft het onderhoud van uw 205 tot een minimum beperkt. Kleine onderhoudsbeurt om de 10.000 km (of tenminste één keer per jaar) en grote onderhoudsbeurt elke 20.000 km. Deze lange onderhoudsintervallen zijn onder andere mogelijk geworden dank zij een aantal technische voorzieningen (zelfnastellende achterremmen, oliefilter met een grote capaciteit, elektronische ontsteking, bougies met lange levensduur, onderhoudsvrije accu) en het aanbrengen van een aantal controle- en waarschuwings-systemen (verklikkerlampje voor minimum koelvloeistofniveau, verklikkerlampje remblokslijtage vóórremmen).

## BESCHERMING TEGEN CORROSIE (3)

Elke nieuw geproduceerde Peugeot is, door ruime toepassing van elektrisch verzinkt of gegalvaniseerd plaatwerk en totale onderdompeling in een cataforèsebad, uiterst zorgvuldig behandeld tegen de voortdurend toenemende agressiviteit van de van buitenaf komende corrosie-invloeden; een procédé dat de carrosserie bijzonder bestand maakt tegen corrosie. En daar zijn bovendien nog een aantal maatregelen aan toegevoegd. Zoals o.a. fosfatering vóór het cataforèsebad, een anti-steenslaglaag, een dikke grondlaag, een thermohardende acryllak, enz.



1



2

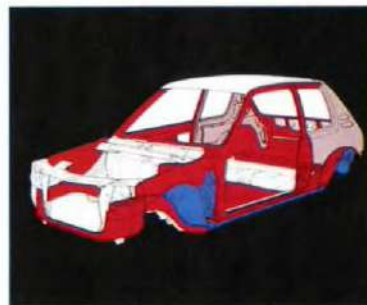

3



4

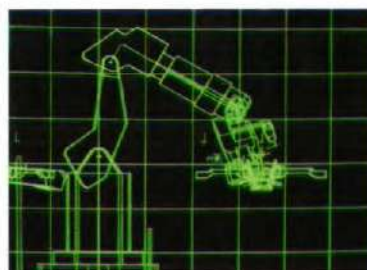

5

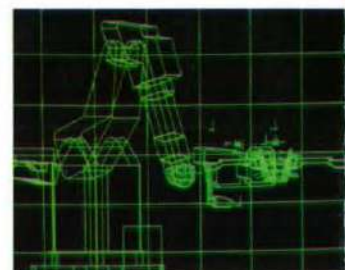

6

UW DEALER

1989

In verband met het vroegtijdig samenstellen van deze folder, of door andere oorzaken is het mogelijk dat de eigenschappen en/of uitvoering van sommige versies afwijken van hetgeen hierover is gepubliceerd.

Controleer daarom bij aankoop voor alle zekerheid of er verschillen zijn. Voorts kan het zijn dat een uitvoering (tijdelijk) niet leverbaar is. De in deze folder voorkomende auto's kunnen zijn afgebeeld in kleuren en met accessoires die niet in Nederland leverbaar zijn. Neem contact op met uw Peugeot-dealer over de in Nederland te leveren typen en/of modellen.

**PEUGEOT 205**  
**'n Sterk nummer.**



PEUGEOT. DYNAMISCH OP WEG.