



PEJUGEOT 2015

De Peugeot 205 is een lust voor het oog. Elegant van vorm en door z'n specifieke lijn een opvallende verschijning. Helemaal een auto van deze tijd. Modern, dynamisch en sportief. En zo beweegt hij zich ook in het verkeer: vlot handelbaar, fel accelererend en soepel schakelend. Waar u ook rijdt, op de grote weg, in de stad of op provinciale wegen, hij stelt u niet teleur.

De Peugeot 205 is 'n sterk nummer, in al z'n verschijningsvormen. En dat zijn er heel wat! Hij is er in 3-deurs of 5-deurs uitvoering, met 4-bak, 5-bak of automaat, in benzine of diesel, als sportieve GTI en als exclusieve Cabriolet. En elke Peugeot 205 heeft zo z'n specifieke rij-eigenschappen, z'n eigen karakter en stijl, met een daarop afgestemd uitrustingsniveau. Maar altijd compleet en comfortabel. Bovendien zijn vrijwel alle benzine-modellen uitgerust met een Mono-Point injectiemotor en een 3-weg katalysator met Lambda sonde en voldoen derhalve aan de allerhoogste milieu-eisen.

Kortom, u kunt binnen het 205 gamma altijd een keus maken die helemaal aansluit bij uw eisen en wensen. Het interieur van elke 205 is tot stand gekomen na uitgebreide studies op ergonomisch gebied en met behulp van de allermooiste technieken. Dit heeft geleid tot een bijzonder ruim en comfortabel interieur, dat voor een auto van dit formaat uitzonderlijk genoemd mag worden. De anatomisch gevormde en in vele standen verstelbare voorstoelen zorgen voor een altijd riante zit en een even uitgekiende als perfect gedoseerde rug- en zijdelingse steun.

Ook bij de vorm van het dashboard is duidelijk rekening gehouden met diverse ergonomische eisen zoals de stand van de pedalen en stuurkolom en de bediening van het verwarmings- en ventilatiesysteem. Er is veel bergruimte en het instrumentenpaneel is zeer modern en overzichtelijk samengesteld. Het dashboard is geheel uitgevoerd in geperst kunststof, met strakke lijnen en afgeronde profielen in tijdloze vormgeving.



PEUGEOT 205

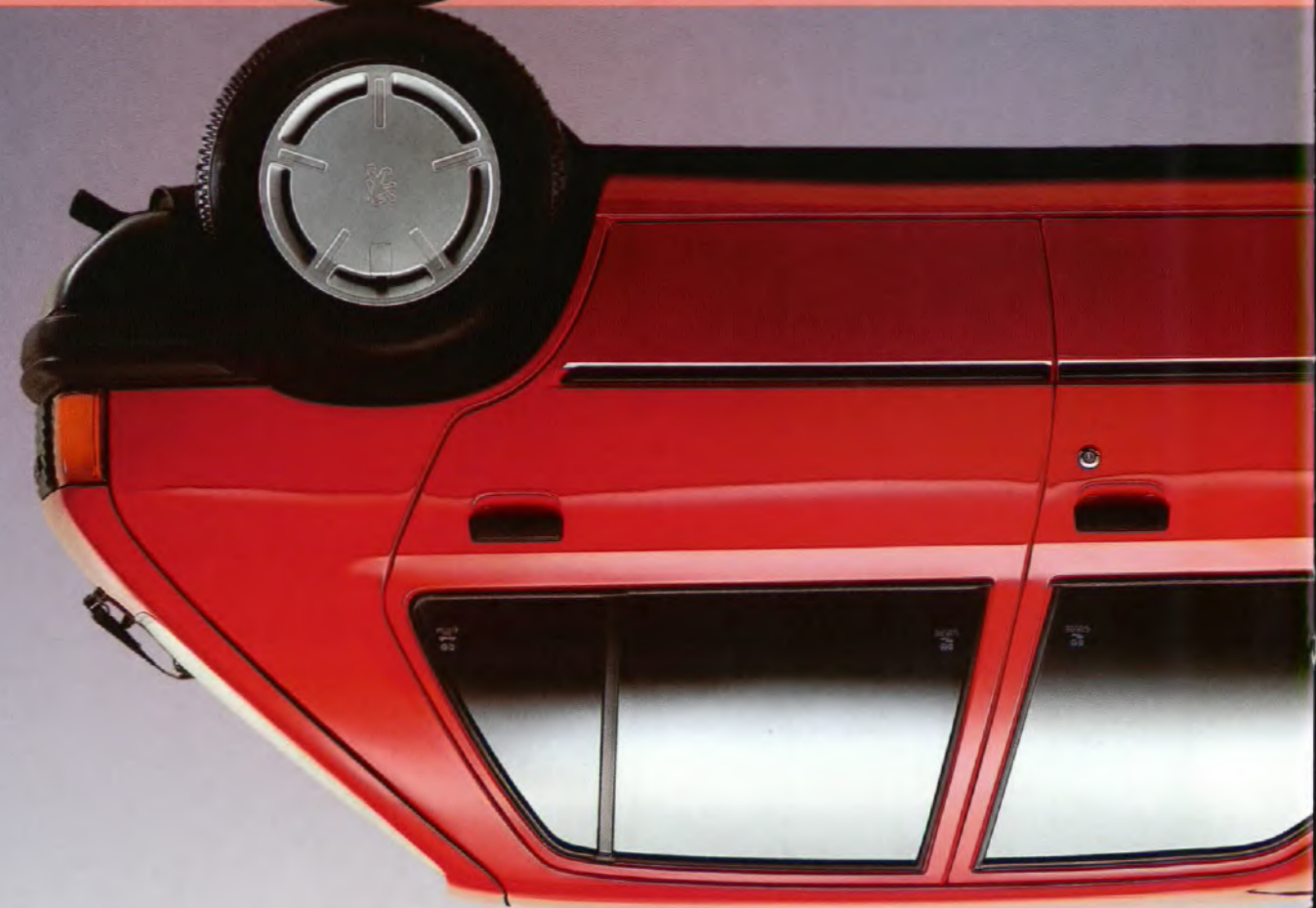

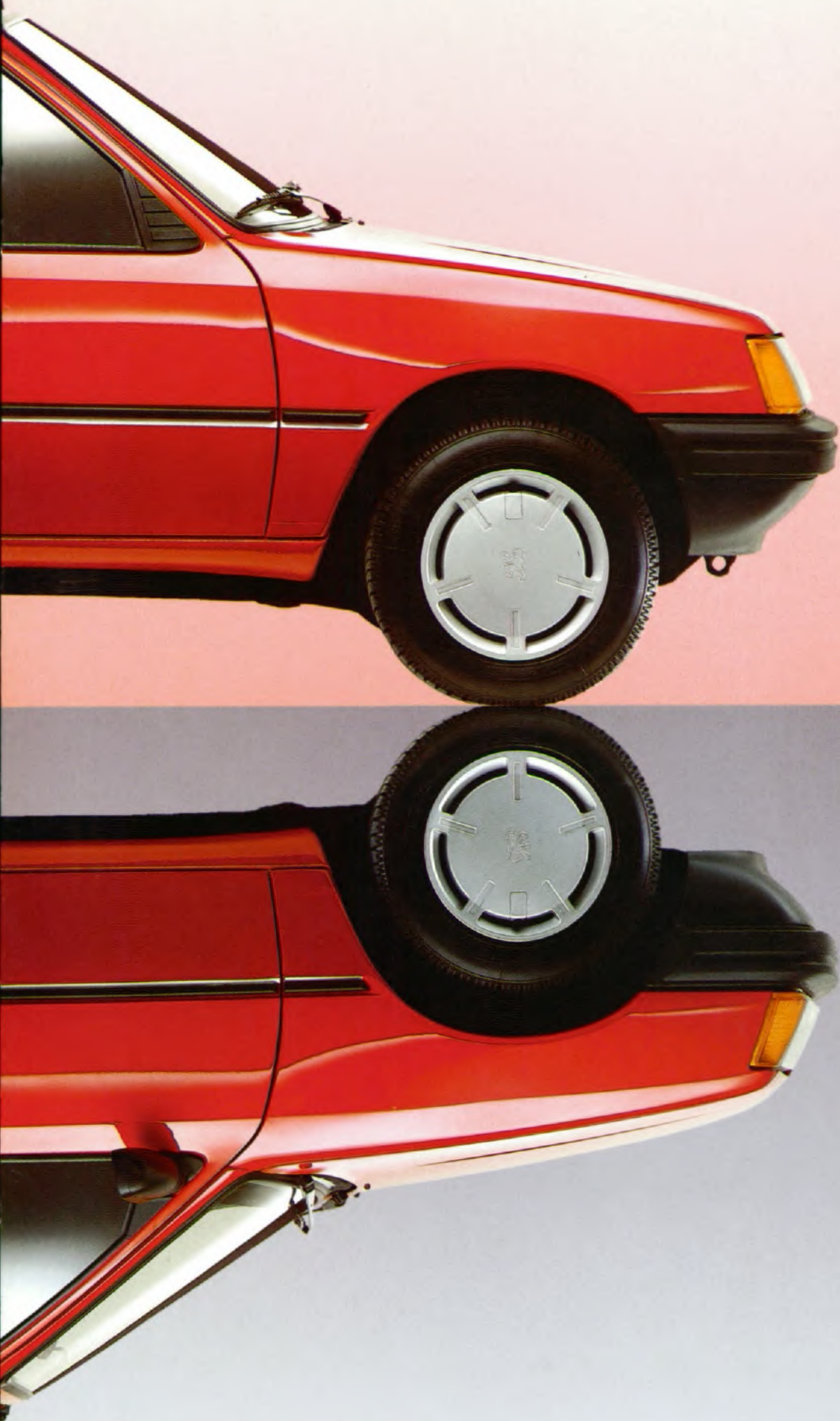





205



PEUGEOT

205 CTI

205









STOP

80 100 120 140 160  
km/h  
Miglia  
000008

12  
9 3 6



0 1/2 1





## STOER, STERK EN STIL



**205 XR/GR 1.1 inj.; 205 XR/GR 1.4 inj. (1360 cm<sup>3</sup>, 80 DINpk)  
205 XRD/GRD 1.8 (1768 cm<sup>3</sup>, 60 DINpk)**

Bij de Peugeot 205 XR en GR heeft u de keus uit 2 benzine-Mono-Point injectie motoren: de pittige 1.1 liter motor met 60 DINpk of de stoere 1360 cm<sup>3</sup> motor die 80 DINpk levert. Maar waar uw voorkeur ook naar uitgaat, in alle gevallen beschikt u over een compleet en comfortabel uitrustingsniveau: fraaie stoffen bekleding, dik moquette tapijt, een in twee delen neerklapbare achterbank, ruitewissers met intervalschakeling, een van binnenuit verstelbare buiten spiegel, uitklapbare achterzijruiten (bij 3-drs.) en natuurlijk – zoals bij alle 205's – een relatief grote bagageruimte. Dit is het resultaat van de unieke achtertreinconstructie waarbij de schokdempers vrijwel horizontaal zijn geplaatst. De 205 XRD en GRD hebben dezelfde 1.8 liter dieselmotor als de 205 XLD en GLD, maar dan met het uitrustingsniveau van de XR en de GR. Als u met deze auto rijdt, zult u ervaren dat hij zelfs de meest fraaie beschrijvingen over zijn weg- en rijgedrag waarmaakt. Snel, krachtig, zuinig en stil. U merkt eigenlijk pas dat u diesel rijdt als u zo nu en dan eens moet tanken.



## AUTOMATISCH 'N TOPPER



**205 XR Automatic (1580 cm<sup>3</sup>, 80 DINpk)  
205 GR Automatic (1580 cm<sup>3</sup>, 80 DINpk)**

Een 80 DINpk, 1580 cm<sup>3</sup> benzinemotor gekoppeld aan de automatische ZF vier-versnellingsbak met lock-up in de 4e versnelling; zie daar de 205 Automatic. Om tot de hoogst mogelijke prestaties te komen bij een zo gering mogelijk brandstofverbruik is de versnellingsbak in de derde versnelling gedeeltelijk mechanisch aangedreven (40% hydraulisch en 60% mechanisch) en slipt niet naar de 100% mechanisch aangedreven vierde versnelling. De overbrengingsverhouding van de derde naar de vierde versnelling is zo bepaald dat de sportieve prestaties in de derde worden verkregen en het rijcomfort (laag geluidsniveau) zich manifesteert in de vierde versnelling. De 205 Automatic is snel, slim en handig. Een auto die het 'automaatrijden' een nieuwe dimensie geeft. Sportief accelereert u weg. En met een verhoogde druk op het gaspedaal stelt u de kick-down in werking om – indien nodig – een inhaalmanoeuvre te vergemakkelijken. En met evenveel zekerheid en souplesse brengt u hem tot stilstand door een licht toucheren van het rempedaal. Kortom, u rijdt met speels gemak.

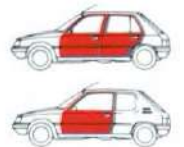

## 'N STERK NUMMER



**205 XE 1.0 (954 cm<sup>3</sup>, 45 DINpk, 4-bak)**  
**205 XE/GE 1.1 inj. (1124 cm<sup>3</sup>, 60 DINpk, 5-bak)**

De Peugeot 205 is een jonge, dynamische auto met vele kwaliteiten. Die kwaliteiten uit zich met name in z'n weggedrag. Dank zij de lange wielbasis, de grote spoorbreedte en de voorwielaandrijving ligt de 205 zeer vast op de weg.

Door de onafhankelijke wielophanging en de dubbelwerkende hydraulische telescopschokdempers rondom absorbeert hij wegoneffenheden moeiteloos. Een belangrijke kwaliteit is ook z'n stilte. Mede door de toegepaste voorzieningen om luchtweerstand te verminderen ondervindt u in het interieur vrijwel geen hinder van windgeruis, terwijl motorgeluiden bijna niet binnendringen dank zij de geluidsisolatie.

Voeg daarbij de comfortabele stoelen, de in ruime mate aanwezige hoofd- en beenruimte, de geheel neerklapbare achterbank en u begrijpt dat de eerste modellen uit de 205 serie al toppers zijn. En welke uitvoering u ook kiest, ze koppelen allemaal hoge prestaties aan zuinigheid. Het zijn bedrijfszekere en weinig onderhoudsgevoelige auto's, mede door de elektronische ontsteking en de onderhoudsvrije accu.



## ELEGANT, JONG, DYNAMISCH



**205 XL/GL 1.1 inj. (1124 cm<sup>3</sup>, 60 DINpk)**  
**205 XLD/GLD 1.8 (1768 cm<sup>3</sup>, 60 DINpk)**

De Peugeot 205 XL en GL zijn motorisch gelijk aan de basis-uitvoeringen XE 1.1 en GE. Echter, deze versies onderscheiden zich in uiterlijk door de aanwezigheid van sportieve wielplaten, stootstrips rondom en een ruitewisser achter.

Uiteraard zijn deze versies ook voorzien van een Mono-Point injectiemotor en 3-weg katalysator met Lambda sonde.

De Peugeot 205 XLD en GLD mogen wij scharen onder de bijzondere automobielen. En het bijzondere zit onder de motorkap. Daat gaat namelijk de 1768 cm<sup>3</sup> dieselmotor schuil; 60 DINpk bij 4600 t/min., topsnelheid 156 km/u, verbruik van 1 op 25,6 bij 90 km/u constant, acceleratie van 0-100 km/u in 15,1 seconden. Het uitrustingsniveau van de XL/GL uitvoeringen is zeer aantrekkelijk. Zo is het dashboard voorzien van 2 legplanken en een modern, maar bovenal overzichtelijk instrumentenpaneel. Er is een achteruitkijkspiegel met antiverblindingsstand, een aansteker, een kwartsklokje, een dagteller, een spiegeltje in de rechter zonneklep en een bergvak in het voorportier aan de bestuurderszijde.







# GENIET VAN PUUR RIJPLEZIER



**205 CJ 1.1 inj. (1124 cm<sup>3</sup>, 60 DINpk)**  
**205 CTI 1.6 (1580 cm<sup>3</sup>, 105 DINpk)**

Aan de basis van deze Cabriolets stonden twee ijzersterke elementen: de Peugeot 205 en de meesterhand van Pininfarina. Deze unieke combinatie resulteerde in een sensationele auto, de Peugeot 205 Cabriolet.

Hij is leverbaar in twee uitvoeringen. De Cabriolet CJ met de 1124 cm<sup>3</sup> (60 DINpk) benzinemotor en de Cabriolet CTI met de 1580 cm<sup>3</sup> (105 DINpk) motor. Rijden met de Peugeot 205 Cabriolet is een sensationele ervaring voor mensen die puur autoplezier weten te waarderen. Rustieke routes, pittoreske plaatsjes, zomerse zonsondergangen... Daar waar anderen verhit achter het stuur moeten zitten, houdt u het hoofd koel. Vanaf de allereerste kilometers geniet u met volle teugen van z'n comfort. En in een handomdraai zorgt u er voor dat de eerste tintelende zonnestrallen bij u binnenvallen. Alsof ze alleen voor u zijn. Trek er dus maar lekker op uit. Ontdek nieuwe werelden, verre horizons en geniet van alles om u heen. En u hoeft nog lang niet terug, want ook de Cabriolets hebben pas om de 20.000 km een grote onderhoudsbeurt nodig.



## 'T MOOIE VAN SPORTIVITEIT



**205 XS 1.4 inj. (1360 cm<sup>3</sup>, 80 DINpk)**  
**205 GT 1.4 inj. (1360 cm<sup>3</sup>, 80 DINpk)**

Sportief. Dat is de Peugeot 205 XS/GT. Van frontspoiler met halogeen verstralers tot en met de geïntegreerde dakspoiler achter. De 1360 cm<sup>3</sup> Mono-Point benzine-injectiemotor geeft deze uitvoeringen zeer veel vermogen (80 DINpk).

Mede dank zij diverse luchtweerstandverlagende maatregelen is het brandstofverbruik voor zo'n sportieve auto uiterst gunstig en van windgeruis is vrijwel geen sprake. Zo is de onderzijde van het motorcompartiment gestroomlijnd en zijn de zijruiten verzonken.

De uitgekijnde plaatsing van de mechanische delen heeft tot een sterk aflopende motorkap geleid en door het laag geplaatste frame van de stoelen kon een lage strakke daklijn worden bereikt. Uiteraard is het interieur van de 205 XS/GT een sportief hoogstandje: sportstuur, elektronische toerenteller en getint glas. De speciale kuipstoelen en de in twee delen neerklapbare achterbank hebben een specifieke antracietgrijze stoffen bekleding. Kortom, het hele interieur ademt een sfeer die sportiviteit zo eigen is.

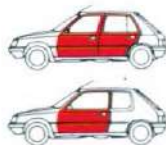

## MACHTIGE UITSTRALING



**205 GTI 1.6 (1580 cm<sup>3</sup>, 105 DINpk)**  
**205 GTI 1.9 (1905 cm<sup>3</sup>, 122 DINpk)**

De 205 GTI's zijn mooi, discreet en vooral anders: brede low-profile banden, lichtmetalen velgen, spatbordverbreeders en brede stootstrips rondom zorgen voor een machtige uitstraling. GTI: een aanduiding die staat voor buitengewoon vermogen dat geleverd wordt door een hypermodern geconstrueerde motor. U heeft keus uit twee uitvoeringen: de 205 GTI 1.6 en de GTI 1.9. In het eerste geval staat een maximum vermogen van 105 DINpk tot uw beschikking, de GTI 1.9 biedt u maar liefst 122 DINpk. De 205 GTI's hebben een volledig gesynchroniseerde 5-versnellingsbak. De gekozen versnellingsverhoudingen – voorzien van een korte vijfde versnelling – stellen u in staat om altijd van het juiste motorvermogen gebruik te maken. En als u plotseling moet remmen, dan bewijst het remsysteem – met geventileerde remschijven vóór en bij de GTI 1.9 schijfremmen achter – zijn doeltreffendheid. De standaard-uitrusting van de 205 GTI voldoet geheel aan uw wensen: verstralers, elektronische toerenteller, oliedrukmeter, kuipstoelen met velours stoelbekleding.



# BENZINEMOTOREN

De motoren die Peugeot voor de 205 heeft ontwikkeld, zijn stuk voor stuk staaltjes van hoogstaande technologie: bovenliggende nokkenas, lichtmetalen cilinderkop en motorblok. Deze constructie is dus een optelsom van de allermooiste technieken, materialen en ontwikkelingen waarmee Peugeot de toon zet.

Onze jarenlange ervaring en enorme know-how – verkregen in de keiharde Rallysport – zijn daar niet vreemd aan. Niet voor niets is Peugeot twee keer wereldkampioen rally's geweest en diverse keren winnaar van Paris-Dakar! Op dat gebied is er alles gewonnen wat er te winnen viel.

Het zal dan ook nauwelijks verbazing wekken, dat de Peugeotmotoren duurzaam en zeer betrouwbaar zijn.

En Peugeot gaat natuurlijk dóór de technische ontwikkelingen te perfectioneren. En telkens weer bewijst Peugeot dat u daar in het dagelijks gebruik alleen maar profijt van heeft.

Dat geldt natuurlijk ook voor het op vele uitvoeringen toegepaste Mono-Point injectiesysteem. Dit uitgekiende systeem geeft de motoren een opmerkelijke souplesse en kracht. Bij een constante snelheid draaien ze als een tevreden spinnende poes en als 't moet accelereren ze als een leeuw die z'n prooi bespringt.

**De 1905 cm<sup>3</sup>  
benzine-injectie-  
motor van de  
205 GTI 1.9 die  
'n vermogen  
levert van maar  
lieft  
122 DINpk bij  
6000 t/min.**

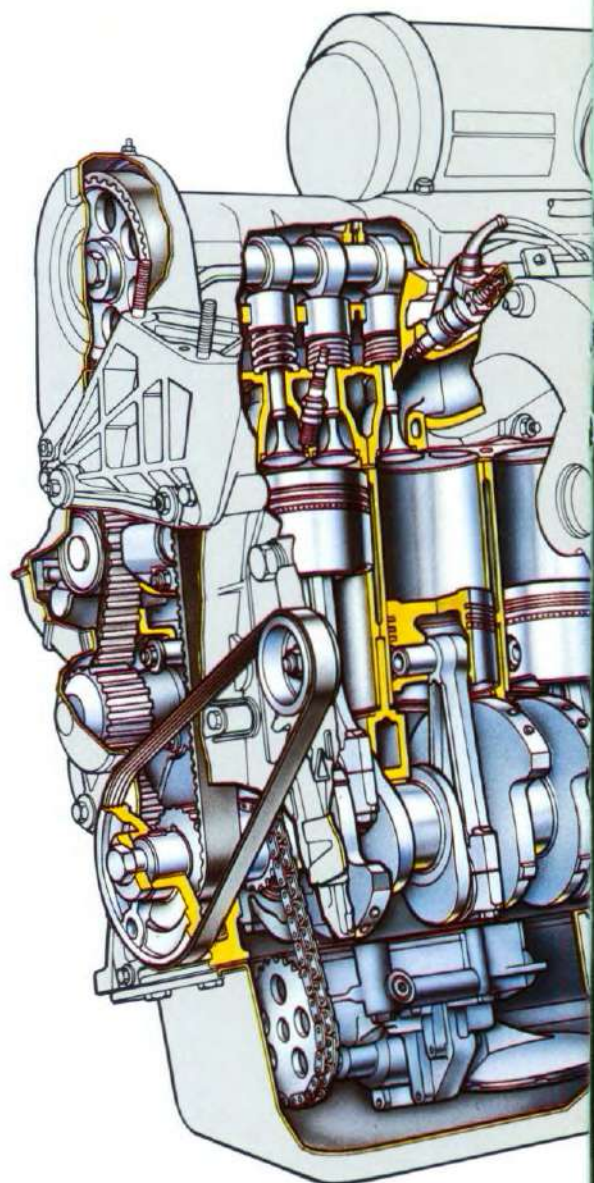

**De 1360 cm<sup>3</sup>  
Mono Point  
benzine injectie-  
motor, die  
krachtig en  
betrouwbaar  
z'n werk doet in  
de 205 XR/GR  
en 205 XS/GT**

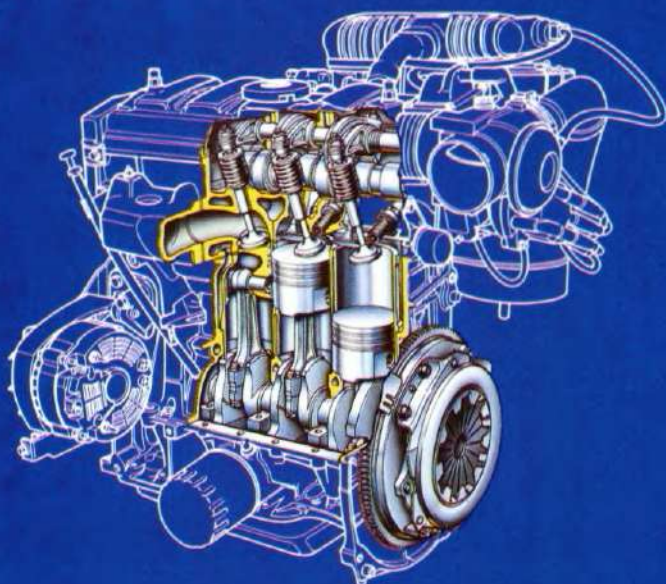

## DIESELMOTOREN

Peugeot is één van de oudste leveranciers ter wereld van dieselmotoren. Ook op dit terrein beschikt Peugeot dus over veel know-how en ervaring.

En dat is te merken aan het grote gamma dieselmotoren, waarvan de XUD 7-motor in de 205 reeks tot zulke perfecte prestaties komt. Deze dieselmotor bezit een aantal bijzondere eigenschappen.

Zo heeft men door het toepassen van de modernste giettechnieken de wanddikte van het gietijzeren motorblok weten te beperken. Dit levert een gewichtsbesparing op van maar liefst 25 kg ten opzichte van een andere dieselmotor met dezelfde cilinderinhoud.

De levensduur van de motor wordt bevorderd door de toepassing van geïntegreerde cilindervoeringen met koelvloeistofcirculatie tussen de cilinders.

Maar ook de toepassing van een bovenliggende nokkenas en een getande distributieriem van een door glasfiber versterkt weefsel, is zonder meer revolutionair te noemen.

Bovendien bestaat de motorophanging uit 3 op de structuur bevestigde steunen die er voor zorgen dat de motorgeluiden worden gefilterd, maar die ook de kantelingen van het aandrijfaggregaat opvangen.

**De 1768 cm<sup>3</sup>  
dieselmotor die  
z'n formidabele  
prestaties toe-  
vertrouwt aan  
de 205 XLD/  
GLD en 205  
XRD/GRD**

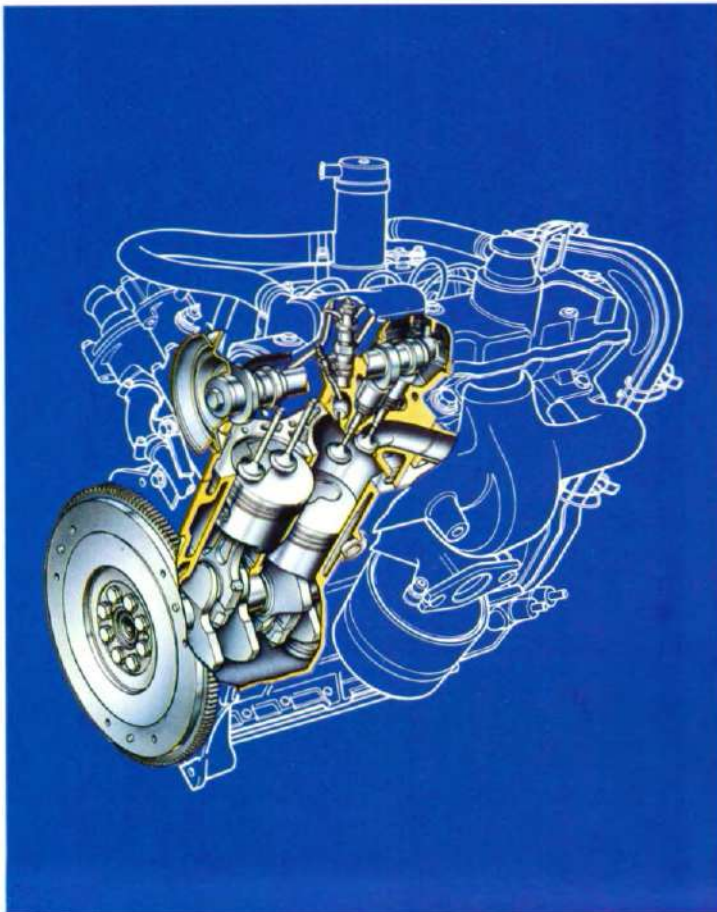
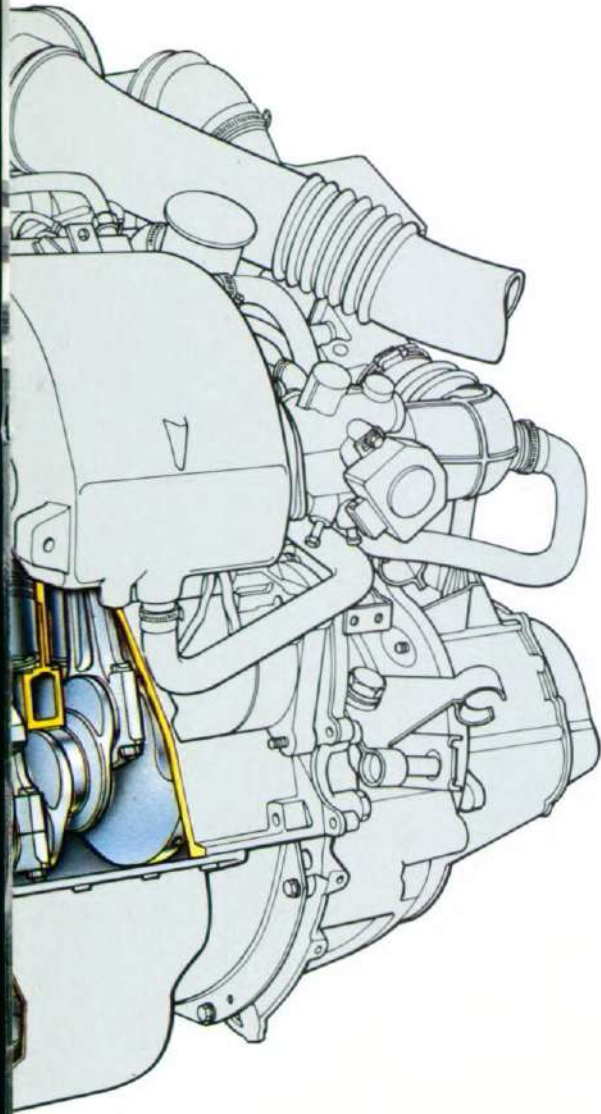

# VEILIGHEID

Op het gebied van actieve en passieve veiligheid is bij de Peugeot 205 een groot aantal uitgekende en betrouwbare voorzieningen aangebracht. Passieve veiligheid omvat alle voorzorgen die zijn toegepast om de eventuele gevolgen van een ongeval te beperken. Het voorste en achterste gedeelte van de carrosserie zijn zo ontworpen dat schokken geleidelijk opgevangen worden door degressieve vervorming tot aan het inzittendencompartiment. Hierdoor ontstaat een echte veiligheidskooi. Het veiligheidsstuurwiel is gemonteerd op een vervormbare schokabsorberende stuurkolom. De voorruit is van geïsoleerd glas en de brandstoftank met een inhoud van maar liefst 50 liter is van kunststof en bevindt zich buiten de kreukelzones. Tenslotte zijn de kunststof mildbumpers versterkt met glasfiber, waardoor geen vervormingen optreden bij lichte schokken die vaak voorkomen in druk stadsverkeer of bij parkeermanoeuvres. Actieve veiligheid omvat alles wat bijdraagt aan een optimale controle over uw auto. Voorwielaandrijving, een dwarsvoorin geplaatste motor, een lange wielbasis en grote spoorbreedten zorgen voor een uitstekende wegligging. Onafhankelijk geveerde wielen; vóór met schroefveren, stabilisatorstang en dubbelwerkende hydraulische telescoopschokdempers. En achter torsiestaven, stabilisatorstang\*, getrokken wieldraagarmen en dubbelwerkende telescoopschokdempers; een extra garantie dat de 205 aan de weg kleeft.

**Het betrouwbare en zeer ruim bemeten gescheiden remsysteem.**

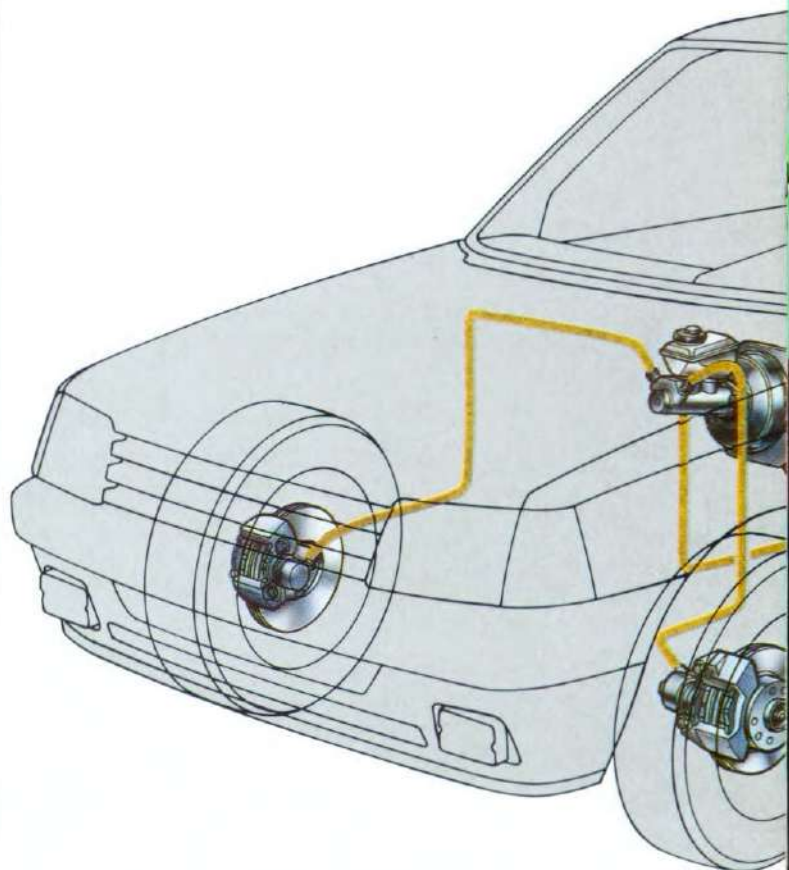

**Achterwielophanging met vrijwel horizontaal geplaatste veerpoten. Daardoor zijn er geen hinderlijke wielkastbulten in de bagageruimte, hetgeen een enorme ruimtewinst oplevert.**

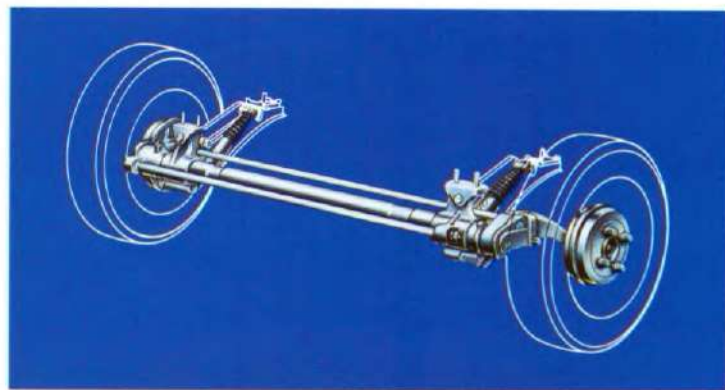

**Voortrein met MacPherson wielophanging en dubbelwerkende hydraulische telescoopschokdempers.**

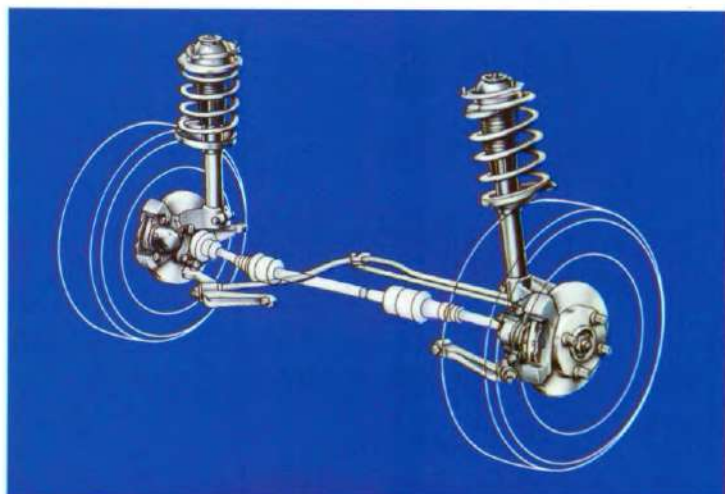

**Geventileerde schijfremmen op de 205 CTI, GTI 1.6 en GTI 1.9.**

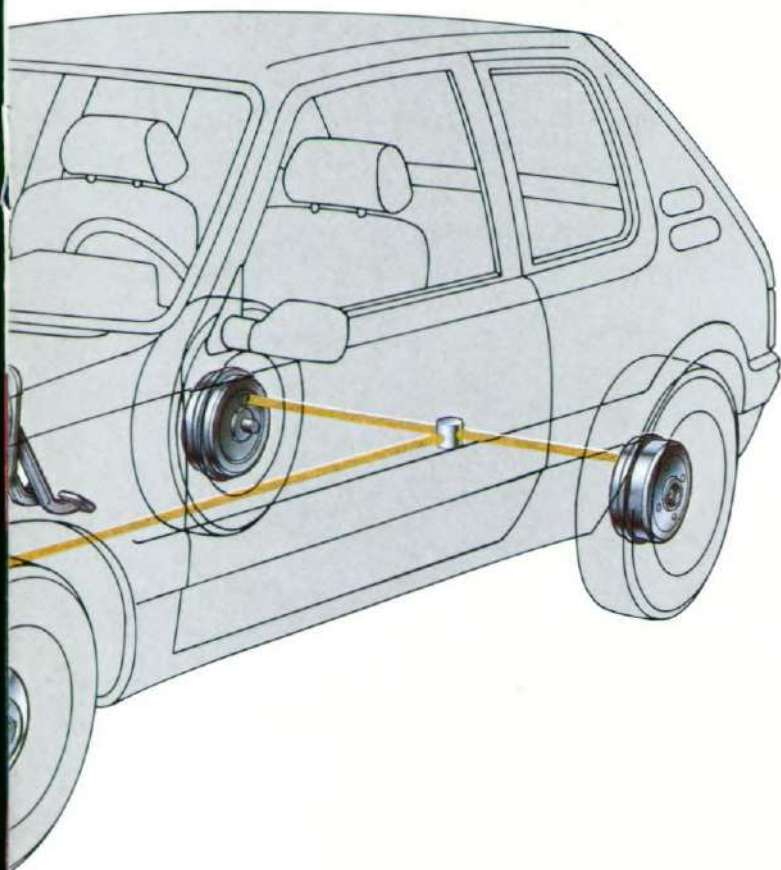

Overigens kent de achtertrein nog een bijzondere constructie: de schokdempers namelijk zijn vrijwel horizontaal geplaatst. Daardoor vindt u geen hinderlijke wielkastbulten in de bagageruimte. En dat scheelt al gauw een paar tassen.

Het remsysteem bevat aan de voorzijde schijfremmen met zwevende klauwen met een zeer goede remwerking en grote bedrijfszekerheid en aan de achterzijde zelfnastellende trommelremmen. Het gescheiden remsysteem wordt bekrachtigd door een Servo rembekrachtiger.

Twee in de achterremcilinders geïntegreerde remkrachtregelaars regelen constant de op de achterwielen uitgeoefende remkracht, waardoor een optimale remwerking wordt verkregen.

Het remsysteem wordt gecompleteerd door twee verklikkerlampjes op het dashboard; één voor het minimum remvloeistofniveau en één voor de slijtage van de remblokken vóór.

In verband met de zeer hoge prestaties van de CTI, GTI 1.6 en GTI 1.9 zijn deze auto's voorzien van geventileerde schijfremmen vóór. Radiale perforaties veroorzaken een turbine-effect en hoe sneller de wielen draaien des te krachtiger is de koeling. De GTI 1.9 is bovendien nog uitgerust met schijfremmen achter.

\* Niet op 205 XE, GE, XLE en GL.

**Voortreinconstructie van de 205 GTI met triangels en een speciaal gelagerde stabilisatorstang.**

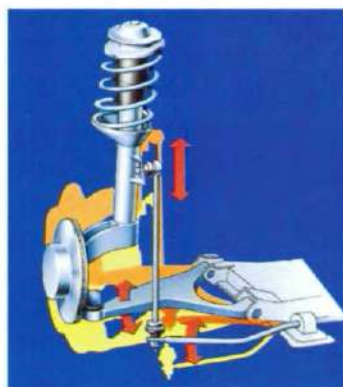
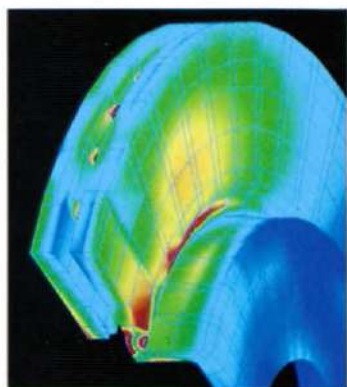

**Constructie rolbeugel van de 205 Cabriolets.**

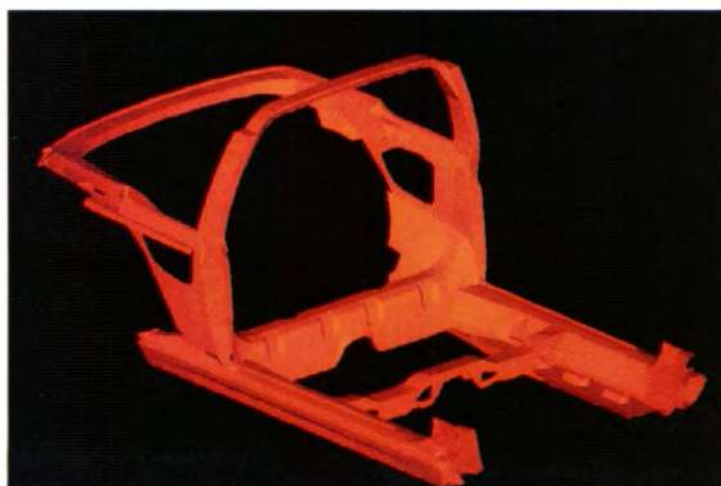

# COMPLEET IN COMFORT

**1** Interieur 205 GTI met speciale kuipstoelen. Lederen bekleding leverbaar als extra tegen meerprijs.

**2** Uitklapbare achterzijruiten van de 205 GTI 1.6. Standaard af fabriek geleverd vanaf de 205 XR/GR.



1



2

# FUNCTIONEEL

## EN FRAAI

**1** Achterruitverwarming met speciale curve om ruitewisser in ruststand te kunnen ontdooien.

**2** Ruitewisser/sproeier achter, standaard af fabriek vanaf de XL/GL.

**3** Lichtmetalen velgen van de 205 XS/GT tegen meerprijs leverbaar.

**4** Modern en ingenieus glazen schuifdak als extra tegen meerprijs vanaf de 205 XR/GR.

**5** Lichtmetalen velgen, standaard op de 205 CTI en 205 GTI 1.6.

**6** Van binnenuit verstelbare buitenspiegel, standaard af fabriek vanaf de 205 XR/GR.

**7** Lichtmetalen velgen, standaard af fabriek op de 205 GTI 1.9.

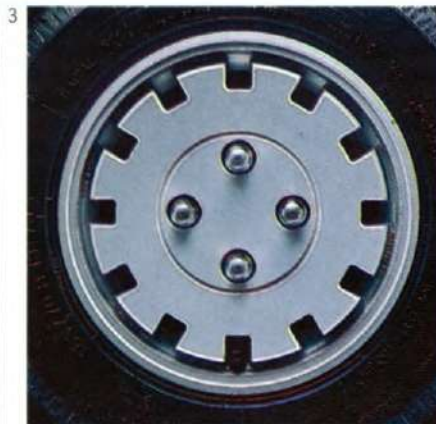

# RUIMTE EN GEMAK

**1** In twee delen neerklapbare achterbank, standaard af fabriek vanaf de 205 XR/GR.

**2** Instrumentenpaneel van de 205 XE/GE.

**3** Kaartleeslampje, standaard af fabriek op de 205 Automatic, de 205 XS/GT en de 205 GTI's. Op de 205 XR(D)/GR(D) leverbaar in combinatie met een glazen schuifdak.

**4** Instrumentenpaneel van de 205 XL/GL, XR/GR en CJ.

**5** Parkeergeldbakje op het dashboard vanaf de 205 XS/GT.

**6** Instrumentenpaneel van de 205 XS/GT met onder andere de elektronische toerenteller.

**7** Digitaalklokje standaard op de 205 XS/GT, 205 CTI, en 205 GTI 1.6 en 1.9.

**8** Instrumentenpaneel van de 205 CTI en de 205 GTI's met 6 wijzerplaten.

**9** Kwartsklokje op de 205 XL/GL, XR/GR, Cabriolet CJ en Automatic.



'N STERK

NUMMER

**1** In een handomdraai neer te klappen achterbank voor extra veel ruimte, (maar liefst 1200 liters!)

**2** Versnellingspookknop van de 205 GTI 19.

**3** Automatische versnellingsbak met 4 versnellingen vooruit.

**4** Handgreep: aan de passagierszijde vóór op de 205 XR/GR, Automatic, XS/GT en GTI's. Handgrepen achter vindt u standaard op de Automatic, XS/GT en GTI's en in combinatie met een glazen schuifdak op de 205 XR/GR.

**5** Centrale portiervergrendeling standaard op de GTI's en CTI en als extra tegen meerprijs leverbaar in combinatie met elektrisch bedienbare voorportierruit op de 205 XR/GR, Automatic en XS/GT.

**6** Bergvak in voorportier van de 205 GTI met daarin verwerkt de schakelaars voor de bediening van de elektrisch bedienbare voorportierruit.

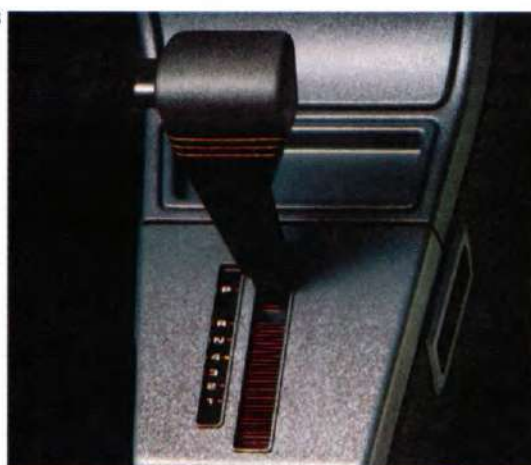

<b>TECHNISCHE GEGEVENS 1990 205</b>	<b>XE 1.0</b>	<b>XE/GE/XL GL/XR/GR 1.1 inj.</b>	<b>CJ 1.1 inj.</b>	<b>XLD 1.8 GLD 1.8</b>	<b>XR 1.4 inj. GR 1.4 inj.</b>	<b>XRD 1.8 GRD 1.8</b>	<b>AUTO- MATIC</b>	<b>XS 1.4 inj. GT 1.4 inj.</b>	<b>GTI 1.6 CTI 1.6</b>	<b>GTI 1.9</b>
<b>MOTOR</b>	TU9	TU-1M	TU-1M	XUD7	TU-3M	XUD7	XU5-1C	TU-3M	XU5J	XU9JA Z
3-weg katalysator/Lambda-sonde		●	●		●			●		●
Soort brandstof (s = super; lve = loodvrije eurosUPER; d = diesel)	s	lve	lve	d	lve	d	s	lve	s/lve	lve
Cilinderinhoud (in cm <sup>3</sup> )	954	1124	1124	1768	1360	1768	1580	1360	1580	1905
Aantal cilinders	4	4	4	4	4	4	4	4	4	4
Bovenliggende nokkenas	●	●	●	●	●	●	●	●	●	●
Boring x slag (in mm)	70 x 62	72 x 69	72 x 69	80 x 88	75 x 77	80 x 88	83 x 73	75 x 77	83 x 73	83 x 88
Max. vermogen bij omw./min. – norm CEE kW	32,5/5200	44,1/6200	44,1/6200	43,5/4600	58/6200	43,5/4600	58/5600	58/6200	76/6250	88/6000
– norm DIN pk	45/5200	60/6200	60/6200	60/4600	80/6200	60/4600	80/5600	80/6200	105/6250	122/6000
Max. koppel bij omw./min. – norm CEE (daNm)	7,25/2400	8,75/3800	8,75/3800	11/2000	10,9/4000	11/2000	13,0/2800	10,9/4000	13,2/4000	16,1/3000
– norm DIN (mKg)	7,5/2400	9,1/3800	9,1/3800	11,4/2000	11,3/4000	11,4/2000	13,5/2800	11,3/4000	13,7/4000	16,8/3000
Brandstofsysteem: – carburateur	1 enkele						1 enkele			
– Mono-Point injectie		●	●		●			●		
– Multi-Point inj./diesel inspuiting				–/●		–/●			●/–	●/–
Compressieverhouding	9,4/1	9,4/1	9,4/1	23/1	9,3/1	23/1	9,35/1	9,3/1	9,8/1	9,2/1
Choke – handbediend	●									
– automatisch		●	●		●		●	●	●	●
Voorgloeisysteem				●		●				
Elektronische ontsteking	●	●	●		●		●	●	●	●
Bougies met koperen kern	●	●	●		●		●	●	●	●
<b>AANDRIJVING</b>										
Handgesch. gesynchr. versn.bak: – 4-versn.	●									
– 5-versn.		●	●	●	●	●		●	●	●
– automaat (4-versn.)							●			
Droge plaatkoppeling met kogeldrukklager	●	●	●	●	●	●		●	●	●
<b>STUURINRICHTING</b>										
Tandheugel met rondsel	●	●	●	●	●	●	●	●	●	●
Stuurbekrachtiging						×	×			×
Aantal stuuroomwentelingen	3,8	3,8	3,8	3,8	3,8	3,8	3,8	3,8	3	3
Diameter draaicirkel (tussen muren in m)	10,5	10,5	10,5	10,5	10,5	10,5	10,5	10,5	10,8	10,8
<b>VERING</b>										
Vóór	Onafhankelijk geveerde wielen – dubbelwerkende hydraulische telescoop schokdempers – schroefveren – stabilisatorstang									
Achter	Onafhankelijk geveerde wielen – getrokken wieldraagarmen – dubbelwerkende hydraulische telescoop schokdempers – torsiestaven – stabilisatorstang (niet op XE/GE en XL/GL)									
<b>REMMEN</b>										
Gescheiden remsysteem	●	●	●	●	●	●	●	●	●	●
Vóór: – schijfremmen	●	●	●	●	●	●	●	●		
– geventileerde remschijven									●	●
Achter: – trommelremmen	●	●	●	●	●	●	●	●	●	●
– schijfremmen										●
Rembekrachtiging	●		●	●	●	●	●	●	●	●
<b>ELEKTRISCHE UITRUSTING</b>										
Driefase wisselstroomdynamo	●	●	●	●	●	●	●	●	●	●
Accu	12V/29 Ah	12V/29Ah	12V/29Ah	12V/50Ah	12V/33Ah	12V/50Ah	12V/29Ah	12V/33Ah	12V/29Ah	12V/50Ah
<b>AFMETINGEN (in m)</b>										
Totale lengte	3,705	3,705	3,705	3,705	3,705	3,705	3,705	3,705	3,705	3,705
Totale breedte	1,562	1,572	1,572	1,572	1,572	1,572	1,589	1,572	1,589	1,589
Wielbasis	2,420	2,420	2,420	2,420	2,420	2,420	2,420	2,420	2,420	2,420
Spoorbreedte: – vóór	1,350	1,350	1,364	1,350	1,364	1,364	1,364	1,364	1,393	1,393
– achter	1,305	1,305	1,319	1,305	1,319	1,319	1,319	1,319	1,328	1,328
Breedte interieur op ellebooghoogte: – vóór	1,310	1,310	1,310	1,310	1,310	1,310	1,310	1,310	1,310	1,310
– achter	1,305	1,305	1,245	1,305	1,305	1,305	1,305	1,305	1,305	1,245
Aantal zitplaatsen	5	5	4	5	5	5	5	5	5	4
<b>GEWICHTEN (in kg)</b>										
Rijklaar*	740	780	846	846	860	810	860	860	810	830
Totaal toelaatbaar belast	1160	1220	1215	1300	1275	1300	1300	1275	1275	1265
Max. aanhanger geremd*	700	700	800	800	800	800	800	800	800	800
Max. toegestaan treingewicht	1860	1920	2015	2100	2075	2100	2100	2075	2075	2065
<b>INHOUDEN (in dm<sup>3</sup>)</b>										
Brandstoftank	50	50	50	50	50	50	50	50	50	50
Motorcarter	3,5	3,5	3,5	5	3,5	5	5	5	5	5
Bagageruimte	216	216	216	216	216	216	216	216	216	216
– met neergeklapte achterstoelen (½ hoogte)	564	564	564	564	564	564	564	564	564	564
– met één achterstoel neergeklapt (½ hoogte)	–	–	390	–	390	390	390	390	390	390
<b>PRESTATIES</b>										
Topsnelheid (km/u)	143	164	160	156	175	156	167	175	190	185
Acceleratietijd (in sec.) – van 0-100 km/u	18,8	13,9	14,6	15,1	10,6	15,1	13,6	10,6	9,5	10,1
– 400 m staande start	20,7	19,0	19,2	19,5	17,5	19,5	18,9	17,5	16,7	17,1
– 1000 m staande start	39,4	35,5	35,9	36,5	32,5	36,5	35,3	32,5	31,0	31,8
<b>BANDEN (radiaal)</b>										
	135/82	145/82	165/70	155/70	165/70	165/70	165/70	165/70	185/60	185/55
<b>BRANDSTOFVERBRUIK (in l. per 100 km ECE-norm)</b>										
bij 90 km/u constant	4,6	4,8	5,0	3,9	5,2	3,9	5,9	5,2	5,6	5,8
bij 120 km/u constant	6,3	6,3	6,5	5,2	7,1	5,2	7,9	7,1	7,3	7,8
in stadsverkeer	6,8	7,1	8,4	5,4	8,4	5,4	9,0	8,4	8,7	8,9

● Standaarduitrusting. × Tegen meerprijs, af fabriek.

\* Voorlopige gegevens, afwijkingen mogelijk. Raadpleeg uw dealer.

UITRUSTING EN EXTRA'S 1990	XE 1.0	XE 1.1 inj. GE 1.1 inj.	XL 1.1 inj. GL 1.1 inj.	XLD GLD	XR 1.1 inj. GR 1.1 inj.	CJ 1.1 inj.	XR 1.4 inj. GR 1.4 inj.	XRD GRD	AUTO- MATIC	XS 1.4 inj. GT 1.4 inj.	GTI	CTI
Verklikkerlampje parkeerlicht	●	●	●	●	●	●	●	●	●	●	●	●
Verklikkerlampje dimlicht	●	●	●	●	●	●	●	●	●	●	●	●
Verklikkerlampje grootlicht	●	●	●	●	●	●	●	●	●	●	●	●
Verklikkerlampje minimum brandstofniveau	●	●	●	●	●	●	●	●	●	●	●	●
Verklikkerlampje koelvloeistof temperatuur	●	●	●	●	●	●	●	●	●	●	●	●
Verklikkerlampje koelvloeistof niveau radiator	●	●	●	●	●	●	●	●	●	●	●	●
Verklikkerlampje minimum oliedruk	●	●	●	●	●	●	●	●	●	●	●	●
Verklikkerlampje handrem	●	●	●	●	●	●	●	●	●	●	●	●
Verklikkerlampje minimum remvloeistofniveau	●	●	●	●	●	●	●	●	●	●	●	●
Verklikkerlampje slijtage remblokken voor	●	●	●	●	●	●	●	●	●	●	●	●
Verklikkerlampje laden van de accu	●	●	●	●	●	●	●	●	●	●	●	●
Verklikkerlampje voorgloeien	●			●				●				
Verklikkerlampje choke	●											
Verklikkerlampje alarmknipperlichten	●	●	●	●	●	●	●	●	●	●	●	●
Verklikkerlampje mistachterlamp	●	●	●	●	●	●	●	●	●	●	●	●
Brandstofmeter	●	●	●	●	●	●	●	●	●	●	●	●
Koelvloeistof temperatuurmeter										●		
Olietemperatuurmeter											●	
Oliedrukmeter											●	
Dagteller			●	●	●	●	●	●	●	●	●	●
Elektronische toerenteller										●	●	●
Centraal waarschuwinglampje	●	●	●	●	●	●	●	●	●	●	●	●
Regelbare instrumentenbordverlichting										●	●	●
Kwarts klokje/Digitaal klokje			●/-	●/-	●/-	●/-	●/-	●/-	●/-	-/●	-/●	-/●
Geluidalarm nog brandende verlichting						●					●	●
<b>BEDIENINGS- EN VEILIGHEIDSUITRUSTING</b>												
Gelaagde voorruit	●	●	●	●	●	●	●	●	●	●	●	●
Getint glas rondom					×	●	×	×	×	●	●	●
Ruitwissers met 2 snelheden en elektrische ruitespoeier	●	●	●	●	●	●	●	●	●	●	●	●
Ruitwissers met intervalschakeling					●	●	●	●	●	●	●	●
Ruitwischer/sproeier achter	□	□	●	●	●	●	●	●	●	●	●	●
Halogeen koplampen / van binnenuit verstelbaar			●/-	●/-	●/-	●/●	●/-	●/-	●/-	●/-	●/●	●/●
Halogeen verstralers										●	●	●
Achteruitrijlampen	●	●	●	●	●	●	●	●	●	●	●	●
Mistachterlamp	●	●	●	●	●	●	●	●	●	●	●	●
Achterrautiverwarming	●	●	●	●	●	●	●	●	●	●	●	●
Van binnenuit verstelbare buitenspiegel: links/rechts	□/□	□/□	□/□	□/□	●/□	●/●	●/□	●/□	●/□	●/□	●/●	●/●
Stootstrippen op de zijkanten van de carrosserie	□	□	●	●	●	●	●	●	●	●	●	●
Achteruitkijkspiegel met anti-verblindingsstand	●	●	●	●	●	●	●	●	●	●	●	●
Veiligheids gordels vóór/achter	●/●	●/●	●/●	●/●	●/●	●/●	●/●	●/●	●/●	●/●	●/●	●/●
Kindersloten op de achterportieren (uitv. 5-drs.)		●	●	●	●	●	●	●	●	●	●	●
<b>COMFORT EN AFWERKING</b>												
Kleur zwart met vernislaag	×	×	×	×	×		×	×	×	×	×	
Metaalkleur met vernislaag	×	×	×	×	×	×	×	×	×	×	×	×
4 Lichtmetalen velgen					×	×	×	×	×	×	×	●
Glazen schuifdak					×1		×1	×1	×	×	×	
Kaartleeslampje vóór	□	□	□	□	×1		×1	×1	●	●	●	●
Elektrisch bedienbare voorportierruit					×2		×2	×2	×2	×2	●	●
Centrale portier- en kofferbakvergrendeling					×2		×2	×2	×2	×2	●	●
Afsluitbare tankdop	□	□	●	●	●	●	●	●	●	●	●	●
Inbouwruimte autoradio	●	●	●	●	●	●	●	●	●	●	●	●
Voeding/Ontstoring/Coax.kabel/Antenne	●/●/●/-	●/●/●/-	●/●/●/-	●/●/●/-	●/●/●/●	●/●/●/●	●/●/●/●	●/●/●/●	●/●/●/●	●/●/●/●	●/●/●/●	●/●/●/●
Plaats en roosters voor luidsprekers/complete bedrading naar voordeurspeakers	●/-	●/-	●/-	●/-	●/●	●/●	●/●	●/●	●/●	●/●	●/●	●/●
Ventilatie/kachelaanjager traploos regelbaar	●	●	●	●	●	●	●	●	●	●	●	●
Verstelbare voorstoelen	●	●	●	●	●	●	●	●	●	●	●	●
Kantelbare verstelbare voorstoelen met herinneringsstand (uitv. 3-drs.)	●	●	●	●	●	●	●	●	●	●	●	●
Voorstoelen met verstelbare rugleuning	●	●	●	●	●	●	●	●	●	●	●	●
Speciale kuipstoelen												
Hoofdsteunen vóór	□	□	●	●	●	●	●	●	●	●	●	●
Stoelbekleding: - stof	●	●	●	●	●	●	●	●	●	●	●	●
- velours/leer									●/-		●/×	●/-
Sportstuur/leer						●/-				●/-	●/●	●/●
Moquette vloerbedekking	●	●	●	●	●	●	●	●	●	●	●	●
Middenconsole					●	●	●	●	●	●	●	●
Sigarette-aansteker			●	●	●	●	●	●	●	●	●	●
Asbak vóór/muntenbakje op dashboard	●/-	●/-	●/-	●/-	●/-	●/-	●/-	●/-	●/-	●/●	●/●	●/●
Asbak in achterportieren/achterpanelen					●	●	●	●	●	●	●	●
Met textiel ingelegde portierpanelen					●	●	●	●	●	●	●	●
Armsteun op de voorportieren			●	●	●	●	●	●	●	●	●	●
Armsteun op de achterportieren (5-drs. uitv.)			●	●	●	●	●	●	●	●	●	●
Armsteun op de achterpanelen (3-drs. uitv.)												
Handgreep vóór passagierszijde					●		●	●	●	●	●	●
Handgrepen achter					×1		×1	×1	●	●	●	●
Bergvak in voorportier bestuurderszijde				●	●	●	●	●	●	●	●	●
Bergvak in voorportier passagierszijde					●	●	●	●	●	●	●	●
Bergvak in zijpanelen achter (3-drs. uitv.)												
Dashboardkastje - afsluitbaar					●	●	●	●	●	●	●	●
- verlicht												
Legplank onder dashboard - passagierszijde	●	●	●	●								
- bestuurderszijde	●	●	●	●								
Make-up spiegel op rechter zonneklep	●	●	●	●	●	●	●	●	●	●	●	●
Plafonnier	●	●	●	●	●	●	●	●	●	●	●	●
Uitklapbare achterzijkanten (3-drs. uitv.)												
Striping op de flanken												
Geïntegreerde dakspoiler achter	●	●	●	●	●	●	●	●	●	●	●	●
Verlichting bedieningshandels ventilatiesysteem	●	●	●	●	●	●	●	●	●	●	●	●
Neerklapbare achterbank	●	●	●	●	●	●	●	●	●	●	●	●
In twee delen neerklapbare achterbank					●	●	●	●	●	●	●	●
Kofferbakverlichting												

● standaard af fabriek; × Extra tegen meerprijs af fabriek; □ extra tegen meerprijs af dealer. ×<sup>1</sup>, ×<sup>2</sup>: alleen in combinatie verkrijgbare extra's;

## TECHNIEK EN LEVENSDUUR

Dank zij de automatisering en robotisering en door de toepassing van de allermodernste technieken blijft het onderhoud van uw 205 tot een minimum beperkt. Kleine onderhoudsbeurt om de 10.000 km (of tenminste een keer per jaar) en grote onderhoudsbeurt elke 20.000 km.

Deze lange onderhoudsintervallen zijn onder andere mogelijk geworden dank zij een aantal technische voorzieningen (zelfnastellende achterremmen, oliefilter met grote capaciteit, elektronische ontsteking, bougies met lange levensduur, onderhoudsvrije accu) en het aanbrennen van een aantal controle- en waarschuwingssystemen (verklikkerlampje voor minimum koelvloeistofniveau, verklikkerlampje remblokslijtage vóórremmen).

### BESCHERMING TEGEN CORROSIE

Elke nieuw geproduceerde Peugeot is door ruime toepassing van elektrisch verzinkt of gegalvaniseerd plaatwerk en totale onderdompeling in een cataforësebad, uiterst zorgvuldig behandeld tegen de voortdurend toenemende agressiviteit van de van buitenaf komende corrosie-invloeden; een procédé dat de carrosserie bijzonder bestand maakt tegen corrosie. En daar zijn bovendien nog een aantal maatregelen aan toegevoegd. Zoals o.a. fosfatering vóór het cataforësebad, een antisteenslaglaag, een dikke grondlaag, een thermohardende acryllak, enz.

**Volledig computergestuurde en geautomatiseerde assemblagelijnen zorgen voor een constante hoge kwaliteit in productie, waar de in lange rijen opgestelde robots onvermoeibaar hun werk doen.**



**Met de allermodernste technieken en met behulp van computers worden alle onderdelen aan grondige controles onderworpen.**

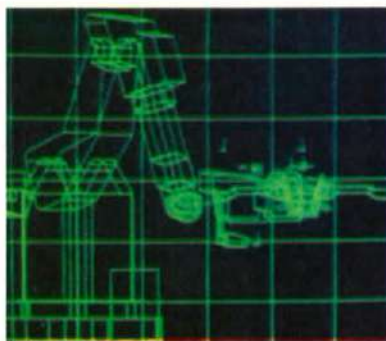

**Mede dank zij toepassing van een grote hoeveelheid dubbelzijdig verzinkt plaatstaal en een zeer geavanceerd en uniek lakprocédé wordt een optimale corrosiebestendigheid bereikt.**



UW DEALER

In verband met het vroegtijdig samenstellen van deze folder, of door andere oorzaken is het mogelijk dat de eigenschappen en/of uitvoering van sommige versies afwijken van hetgeen hierover is gepubliceerd.

Controleer daarom bij aankoop voor alle zekerheid of er verschillen zijn. Voorts kan het zijn dat een uitvoering (tijdelijk) niet leverbaar is. De in deze folder voorkomende auto's kunnen zijn afgebeeld in kleuren en met accessoires die niet in Nederland leverbaar zijn. Neem contact op met uw Peugeot-dealer over de in Nederland te leveren typen en/of modellen.

**PEUGEOT 205**  
**'n Sterk nummer.**



PEUGEOT. DYNAMISCH OP WEG.