

 PEUGEOT 205



De Peugeot 205 is een lust voor het oog. Elegant van vorm en door z'n specifieke lijn een opvallende verschijning. Helemaal een auto van deze tijd. Modern, dynamisch en sportief. En zo beweegt hij zich ook in het verkeer: vlot handelbaar, fel accelererend en soepel schakelend. Waar u ook rijdt, op de grote weg, in de stad of op de provinciale wegen, hij stelt u niet teleur.

De Peugeot 205 is 'n sterk nummer, in al z'n verschijningsvormen. En dat zijn er heel wat! Hij is er in 3-deurs of 5-deurs uitvoering, met 4-bak, 5-bak of auto-maat, in benzine of diesel, als sportieve GTI en als exclusieve Cabriolet.



En elke Peugeot 205 heeft zo z'n specifieke rij-eigenschappen, z'n eigen karakter en stijl, met een daarop afgestemd uitrustingsniveau. Maar altijd compleet en comfortabel. Bovendien zijn vrijwel alle benzine-modellen uitgerust met een Mono-Point injectiemotor en een 3-weg katalysator met Lambda sonde en voldoen derhalve aan de allerstrengste milieu-eisen.

Het interieur van elke 205 is tot stand gekomen na uitgebreide studies op ergonomisch gebied en met behulp van de allermooiste technieken. Dit heeft geleid tot een bijzonder ruim en comfortabel interieur, dat voor een auto van dit formaat uitzonderlijk genoemd mag worden. Kortom, u kunt binnen het 205 gamma altijd een keus maken die helemaal aansluit bij uw eisen en wensen.









205

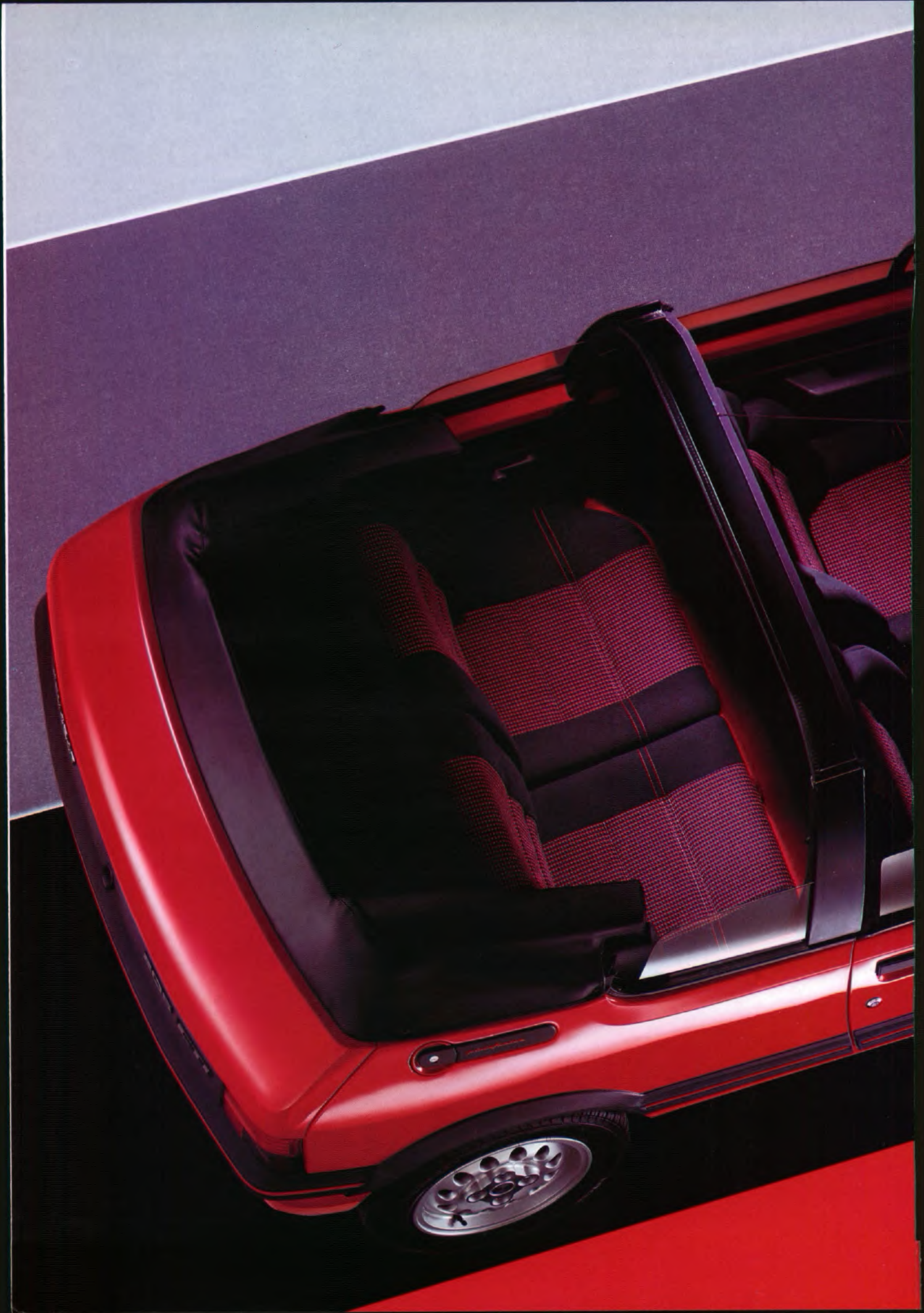











## STOER, STERK EN STIL



**205 XR/GR 1.1 injectie; 205 XR/GR 1.4 injectie  
205 XRD/GRD 1.8**

Bij de Peugeot 205 XR en GR heeft u de keus uit 2 Mono-Point benzine injectiemotoren: de pittige 1.1 liter motor met 60 DIN pk of de stoere 1360 cm<sup>3</sup> motor die 75 DIN pk levert. Maar waar uw voorkeur ook naar uitgaat, in alle gevallen beschikt u over een compleet en comfortabel uitrustingsniveau: dik moquette tapijt, een in twee delen neerklapbare achterbank, ruitewissers met intervalschakeling, twee van binnenuit verstelbare buitenspiegels, uitklapbare achterzijruiten (bij 3-drs.) en natuurlijk – zoals bij alle 205's – een relatief grote bagageruimte. Dit is het resultaat van de unieke achtertreinconstructie waarbij de schokdempers vrijwel horizontaal zijn geplaatst. De 205 XRD en GRD hebben dezelfde 1.8 liter dieselmotor als de 205 XLD en GLD, maar dan met het uitrustingsniveau van de XR en de GR. Als u met deze auto rijdt, zult u ervaren dat hij zelfs de meest fraaie beschrijvingen over zijn weg- en rijgedrag waarmaakt. Snel, krachtig, zuinig en stil. U merkt eigenlijk pas dat u diesel rijdt als u zo nu en dan eens moet tanken.

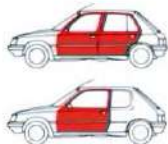

## AUTOMATISCH 'N TOPPER



**205 XR Automatic 1.6 injectie  
205 GR Automatic 1.6 injectie**

Een 90 DIN pk, 1580 cm<sup>3</sup> benzinemotor gekoppeld aan de automatische ZF vier-versnellingsbak met lock-up in de 4e versnelling; ziedaar de 205 Automatic. Om tot de hoogst mogelijke prestaties te komen bij een zo gering mogelijk brandstofverbruik is de versnellingsbak in de derde versnelling gedeeltelijk mechanisch aangedreven en slipt niet naar de 100% mechanisch aangedreven vierde versnelling. De overbrengingsverhouding van de derde naar de vierde versnelling is zo bepaald dat de sportieve prestaties in de derde worden verkregen en het rijcomfort (laag geluidsniveau) zich manifesteert in de vierde versnelling. De 205 Automatic is snel, slim en handig. Een auto die het 'automaatrijden' een nieuwe dimensie geeft. Sportief accelereert u weg. En met een verhoogde druk op het gaspedaal stelt u de kick-down in werking om – indien nodig – een inhaalmanoeuvre te vergemakkelijken. En met evenveel zekerheid en souplesse brengt u hem tot stilstand door een licht toucheren van het rempedaal. Kortom, u rijdt met speels gemak.

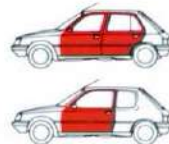

## 'N STERK NUMMER



**205 XE 1.0**  
**205 XE/GE 1.1 injectie**

De Peugeot 205 is een jonge, dynamische auto met vele kwaliteiten. Die kwaliteiten uit zich met name in z'n weggedrag. Dank zij de lange wielbasis, de grote spoorbreedte en de voorwielaandrijving ligt de 205 zeer vast op de weg. Door de onafhankelijke wielophanging en de dubbelwerkende hydraulische telescoopschokdempers rondom absorbeert hij wegoneffeningen moeiteloos. Een belangrijke kwaliteit is ook z'n stilte. Mede door de toegepaste voorzieningen om luchtweerstand te verminderen ondervindt u in het interieur vrijwel geen hinder van windgeruis, terwijl motorgeluiden bijna niet binnendringen dank zij de geluidsisolatie. Voeg daarbij de comfortabele stoelen, de in ruime mate aanwezige hoofd- en beenruimte, de neerklapbare achterbank en u begrijpt dat de eerste modellen uit de 205 serie al toppers zijn. En welke uitvoering u ook kiest, ze koppelen allemaal hoge prestaties aan zuinigheid. Het zijn bedrijfszekere en weinig onderhoudsgevoelige auto's, mede door de elektronische ontsteking en de onderhoudsvrije accu.



## ELEGANT, JONG, DYNAMISCH



**205 XL/GL 1.1 injectie**  
**205 XLD/GLD 1.8**

De Peugeot 205 XL en GL zijn motorisch gelijk aan de basisuitvoeringen XE 1.1 en GE. Echter, deze versies onderscheiden zich in uiterlijk door de aanwezigheid van sportieve wielplaten, stootstrips en een ruitewisser achter. Uiteraard zijn deze versies ook voorzien van een Mono-Point injectiemotor en 3-weg katalysator met Lambda sonde. De Peugeot 205 XLD en GLD mogen wij scharen onder de bijzondere automobielen. En het bijzondere zit onder de motorkap. Daar gaat namelijk de 1768 cm<sup>3</sup> dieselmotor schuil; 60 DIN pk bij 4600 t/min., topsnelheid 156 km/u, verbruik van 1 op 25,6 bij 90 km/u constant, acceleratie van 0-100 km/u in 15,1 seconden. Het uitrustingsniveau van de XL/GL uitvoeringen is zeer aantrekkelijk. Zo is het dashboard voorzien van 2 legplanken en een modern, maar bovenal overzichtelijk instrumentenpaneel. Er is een binnenspiegel met antiverblindingsstand, een aansteker, een kwartsklokje, een dagteller, een spiegeltje in de rechter en linker zonneklep en een bergvak in het voorportier aan de bestuurderszijde.







## GENIET VAN PUUR RIJPLEZIER



### 205 CJ 1.1 injectie 205 CTI 1.9

Aan de basis van deze Cabriolets stonden twee ijzersterke elementen: de Peugeot 205 en de meesterhand van Pininfarina. Deze unieke combinatie resulteerde in een sensationele auto, de Peugeot 205 Cabriolet. Hij is leverbaar in twee uitvoeringen. De Cabriolet CJ met de 1124 cm<sup>3</sup> (60 DIN pk) benzinemotor en de Cabriolet CTI met de 1905 cm<sup>3</sup> (105 DIN pk) motor. Rijden met de Peugeot 205 Cabriolet is een sensationele ervaring voor mensen die puur autoplezier weten te waarderen. Rustieke routes, pittoreske plaatsjes, zomerse zonsondergangen... Daar waar anderen verhit achter het stuur moeten zitten, houdt u het hoofd koel. Vanaf de allereerste kilometers geniet u met volle teugen van z'n comfort. En in een handomdraai zorgt u er voor dat de eerste tintelende zonnestralen bij u binnenvallen. Alsof ze alleen voor u zijn. Op de cabriolet CTI is de kap zelfs elektrisch bedienbaar. Trek er dus maar lekker op uit. Ontdek nieuwe werelden, verre horizonten en geniet van alles om u heen.



## TECHNIEK EN LEVENSDUUR

Volledig computergestuurde en geautomatiseerde assemblage lijnen zorgen voor een constante hoge kwaliteit in productie, waar de in lange rijen opgestelde robots onvermoeibaar hun werk doen.

Met de allernieuwste technieken en met behulp van computers worden alle onderdelen aan grondige controles onderworpen.

Dank zij de automatisering en robotisering en door de toepassing van de allernieuwste technieken blijft het onderhoud van uw 205 tot een minimum beperkt. Kleine onderhoudsbeurt om de 10.000 km (of tenminste een keer per jaar) en grote onderhoudsbeurt elke 20.000 km. Deze lange onderhoudsintervallen zijn onder andere mogelijk geworden dank zij een aantal technische voorzieningen (zelfnastellende achterremmen, oliefilter met grote capaciteit, elektronische ontsteking, bougies met lange levensduur, onderhoudsvrije accu) en het aanbrengen van een aantal controle- en waarschuwingssystemen (verklikkerlampje voor minimum koelvloeistofniveau, verklikkerlampje remblokslijtage vóórremmen).

### BESCHERMING TEGEN CORROSIE

Elke nieuw geproduceerde Peugeot is door ruime toepassing van elektrisch verzinkt of gegalvaniseerd plaatwerk en totale onderdompeling in een cataforësebad, uiterst zorgvuldig behandeld tegen de voortdurend toenemende agressiviteit van de van buitenaf komende corrosie-invloeden; een procédé dat de carrosserie bijzonder bestand maakt tegen corrosie. En daar zijn bovendien nog een aantal maatregelen aan toegevoegd. Zoals o.a. fosfatering vóór het cataforësebad, een antisteenslaglaag, een dikke grondlaag, een thermohardende acryllak, enz.

## 'T MOOIE VAN SPORTIVITEIT



**205 XS 1.4 injectie**  
**205 GT 1.4 injectie**

Sportief. Dat is de Peugeot 205 XS/GT. Van frontspoiler met halogeen verstralers tot en met de geïntegreerde dakspoiler achter. De 1360 cm<sup>3</sup> Mono-Point benzine-injectiemotor geeft deze uitvoeringen zeer veel vermogen (75 DIN pk, 55 CEE kW). Mede dank zij diverse luchtweerstandverlagende maatregelen is het brandstofverbruik voor zo'n sportieve auto uiterst gunstig en van windgeruis is vrijwel geen sprake. Zo is de onderzijde van het motorcompartiment gestroomlijnd en zijn de rijruiten verzonken. De uitgekende plaatsing van de mechanische delen heeft tot een sterk aflopende motorkap geleid en door het laag geplaatste frame van de stoelen kon een lage strakke daklijn worden bereikt. Uiteraard is het interieur van de 205 XS/GT een sportief hoogstandje: sportstuur, elektronische toerenteller en getint glas. De speciale kuipstoelen en de in twee delen neerklapbare achterbank hebben een specifieke antracietgrijze stoffen bekleding. Kortom, het hele interieur ademt een sfeer die sportiviteit zo eigen is.

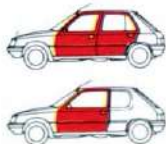

## MACHTIGE UITSTRALING



**205 GTI 1.9**

Peugeot 205 GTI is mooi, discreet en vooral anders: brede low profile banden, lichtmetalen velgen, spatbordverbreeders en brede stootstrips zorgen voor een machtige uitstraling. GTI: een aanduiding die staat voor buitengewoon vermogen dat geleverd wordt door een hypermodern geconstrueerde motor. Onder de motorkap huist een 1905 cm<sup>3</sup> Multi-Point benzine-injectiemotor met een maximum vermogen van maar liefst 122 DIN pk (88 CEE kW). De 205 GTI heeft een volledig gesynchroniseerde 5-versnellingsbak. De gekozen versnellingsverhoudingen – voorzien van een korte vijfde versnelling – stellen u in staat om altijd van het juiste motorvermogen gebruik te maken. En als u plotseling moet remmen, dan bewijst het remsysteem – met geventileerde remschijven vóór en schijfremmen achter – zijn doeltreffendheid. De standaarduitrusting van de 205 GTI voldoet geheel aan uw wensen: verstralers, elektronische toerenteller, oliedrukmeter, kuipstoelen met velours stoelbekleding.



# BENZINEMOTOREN

De motoren die Peugeot voor de 205 heeft ontwikkeld, zijn stuk voor stuk staaltjes van hoogstaande technologie: bovenliggende nokkenas, lichtmetalen cilinderkop en motorblok. Deze constructie is een optelsom van de allernieuwste technieken, materialen en ontwikkelingen waarmee Peugeot de toon zet.

Onze jarenlange ervaring en enorme know-how – verkregen in de keiharde Rallysport – zijn daar niet vreemd aan. Niet voor niets is Peugeot twee keer wereldkampioen rally's geweest en diverse keren winnaar van Paris-Dakar! Op dat gebied is er alles gewonnen wat er te winnen viel.

Het zal dan ook nauwelijks verbazing wekken, dat de Peugeotmotoren duurzaam en zeer betrouwbaar zijn.

En Peugeot gaat natuurlijk dóór de technische ontwikkelingen te perfectioneren. En telkens weer bewijst Peugeot dat u daar in het dagelijks gebruik alleen maar profijt van heeft.

Dat geldt natuurlijk ook voor het op vele uitvoeringen toegepaste Mono-Point benzine-injectiesysteem. Dit uitgekende systeem geeft de motoren een opmerkelijke schoonheid, souplesse en kracht. Bij een constante snelheid draaien ze als een tevreden spinnende poes en als 't moet accelereren ze als een leeuw die z'n prooi bespringt.

**De 1905 cm<sup>3</sup>  
benzine-  
injectiemotor  
van de 205  
GTI 1.9 die 'n  
vermogen  
levert van  
maar liefst  
122 DIN pk bij  
6000 t/min.**

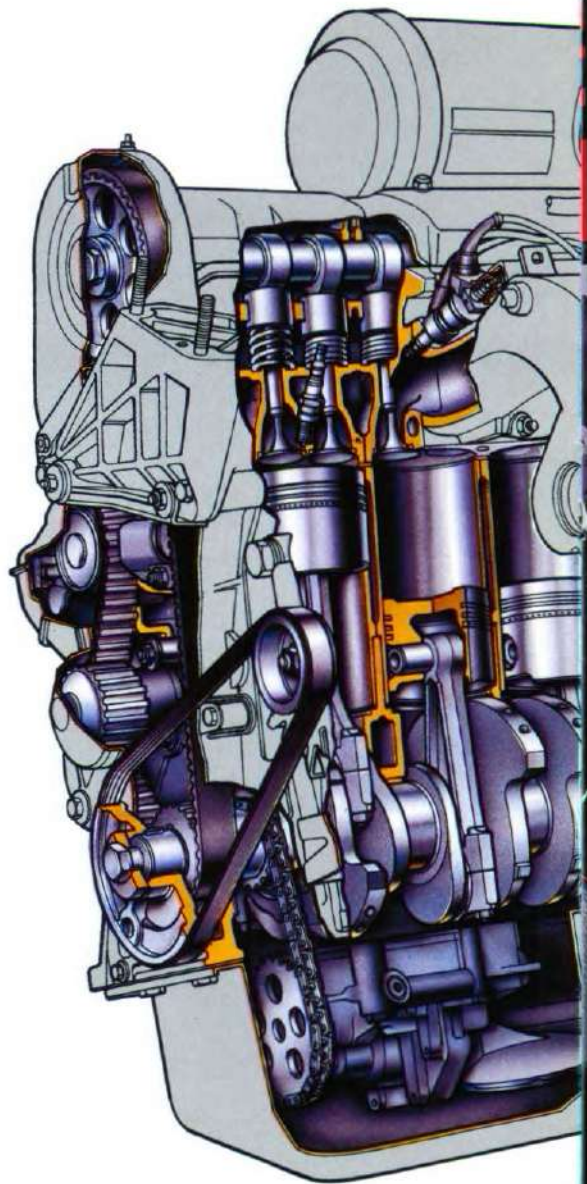

**De 1360 cm<sup>3</sup>  
Mono-Point  
benzine-  
injectiemotor,  
die krachtig  
en betrouw-  
baar z'n werk  
doet in de  
205 XR/GR  
en 205 XS/GT**

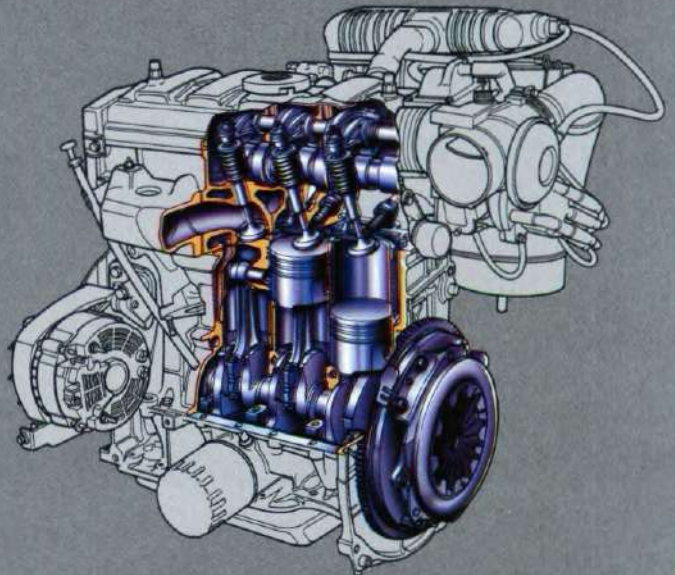

## DIESELMOTOREN

Peugeot is één van de oudste leveranciers ter wereld van dieselmotoren. Ook op dit terrein beschikt Peugeot dus over veel know-how en ervaring. En dat is te merken aan het grote gamma dieselmotoren, waarvan de XUD 7-motor in de 205 reeks tot zulke perfecte prestaties komt. Deze dieselmotor bezit een aantal bijzondere eigenschappen. Zo heeft men door het toepassen van de modernste giettechnieken de wanddikte van het gietijzeren motorblok weten te beperken. Dit levert een gewichtsbesparing op van maar liefst 25 kg ten opzichte van een andere dieselmotor met dezelfde cilinderinhoud. De levensduur van de motor wordt bevorderd door de toepassing van geïntegreerde cilindervoeringen met koelvloeistofcirculatie tussen de cilinders. Maar ook de toepassing van een bovenliggende nokkenas en een getande distributieriem van een door glasfiber versterkt weefsel, is zonder meer revolutionair te noemen. Bovendien bestaat de motorophanging uit 3 op de structuur bevestigde steunen die er voor zorgen dat de motorgeluiden worden gefilterd, maar die ook de kantelingen van het aandrijfaggregaat opvangen.

**De 1768 cm<sup>3</sup> dieselmotor die z'n formidabele prestaties toevertrouwt aan de 205 XLD/GLD en 205 XRD/GRD.**

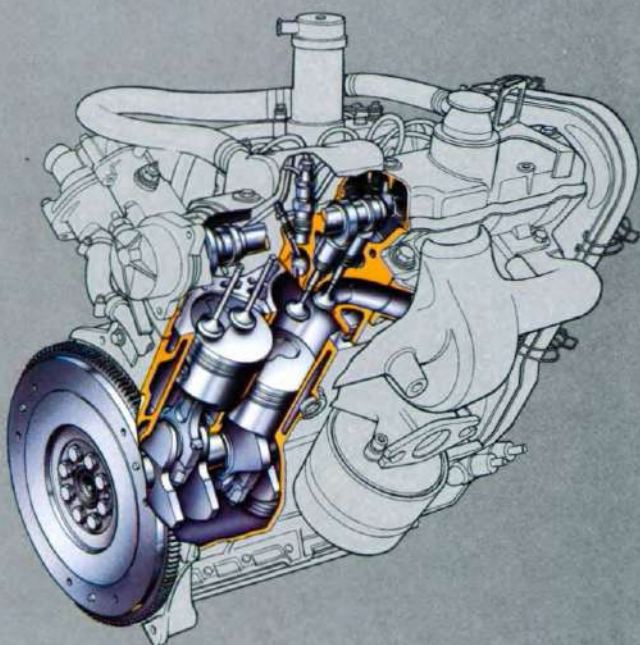

# VEILIGHEID

Op het gebied van actieve en passieve veiligheid is bij de Peugeot 205 een groot aantal uitgekende en betrouwbare voorzieningen aangebracht. Passieve veiligheid omvat alle voorzorgen die zijn toegepast om de eventuele gevolgen van een ongeval te beperken. Het voorste en achterste gedeelte van de carrosserie zijn zo ontworpen dat schokken geleidelijk opvangen worden door degressieve vervorming tot aan het inzittendencompartiment. Hierdoor ontstaat een echte veiligheidskooi. Het veiligheidsstuurwiel is gemonteerd op een vervormbare schokabsorberende stuurkolom. De voorruit is van gelaagd glas en de brandstoftank met een inhoud van maar liefst 50 liter is van kunststof en bevindt zich buiten de krukelzones. Tenslotte zijn de kunststof schildbumpers versterkt met glasfiber, waardoor geen vervormingen optreden bij lichte schokken die vaak voorkomen in druk stadsverkeer of bij parkeermanoeuvres. Actieve veiligheid omvat alles wat bijdraagt aan een optimale controle over uw auto. Voorwielaandrijving, een dwars voorin geplaatste motor, een lange wielbasis en grote spoorbreedten zorgen voor een uitstekende wegligging. Onafhankelijk geveerde wielen; vóór met schroefveren, stabilisatorstang en dubbelwerkende hydraulische telescoopschokdempers. En achter torsiestaven, stabilisatorstang,\* getrokken wieldraagarmen en dubbelwerkende telescoopschokdempers; een extra garantie dat de 205 aan de weg kleeft.

**Het betrouwbare en zeer ruim bemeten gescheiden remsysteem.**

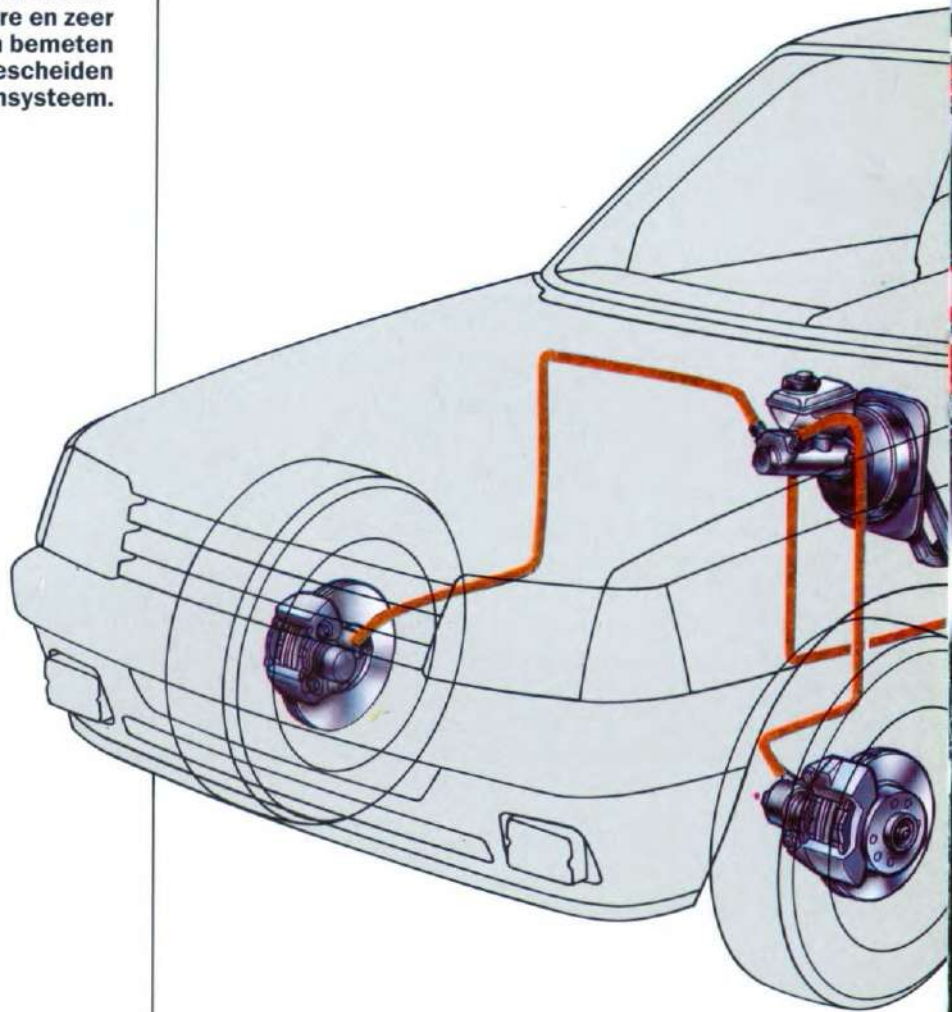

**Achterwielophanging met vrijwel horizontaal geplaatste veerpoten. Daardoor zijn er geen hinderlijke wielkastbulten in de bagageruimte, hetgeen een enorme ruimtewinst oplevert.**

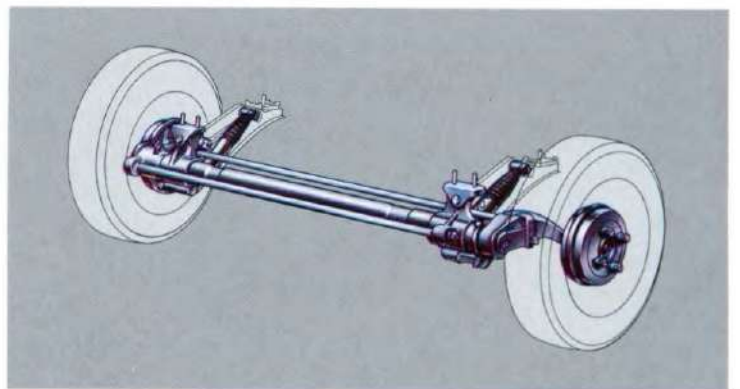

**Vortrein met MacPherson wielophanging en dubbelwerkende hydraulische telescoopschokdempers.**

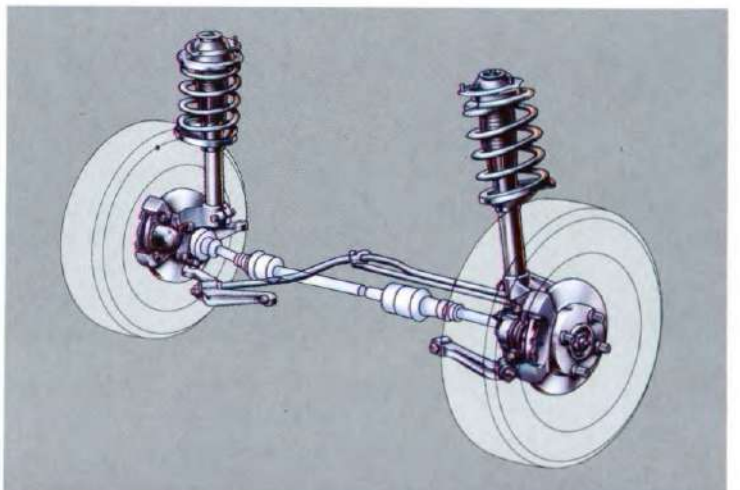

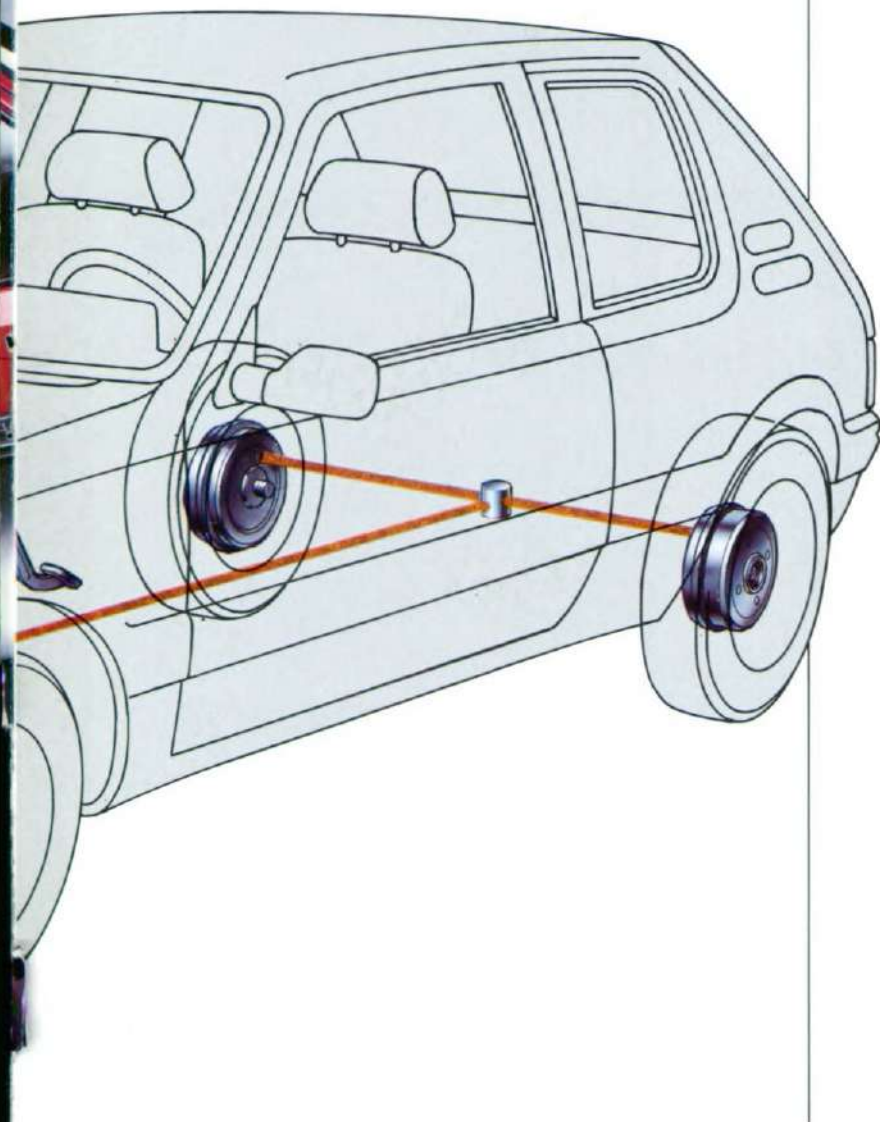

Overigens kent de achtertrein nog een bijzondere constructie: de schokdempers namelijk zijn vrijwel horizontaal geplaatst. Daardoor vindt u geen hinderlijke wielkastbulten in de bagageruimte. En dat scheelt al gauw een paar tassen.

Het remsysteem bevat aan de voorzijde schijfremmen met zwevende klauwen met een zeer goede remwerking en grote bedrijfszekerheid en aan de achterzijde zelfnastellende trommelremmen. Het gescheiden remsysteem wordt bekrachtigd door een Servo rembekrachtiger.

Twee in de achterremcilinders geïntegreerde remkrachtregelaars regelen constant de op de achterwielen uitgeoefende remkracht, waardoor een optimale remwerking wordt verkregen.

Het remsysteem wordt gecompleteerd door twee verklikkerlampjes op het dashboard; één voor het minimum remvloeistofniveau en één voor de slijtage van de remblokken vóór.

In verband met de zeer hoge prestaties van de CTI 1.9 en GTI 1.9 zijn deze auto's voorzien van geventileerde schijfremmen vóór. Radiale perforaties veroorzaken een turbine-effect en hoe sneller de wielen draaien des te krachtiger is de koeling. De GTI 1.9 is bovendien nog uitgerust met schijfremmen achter.

\* Niet op 205 XE, GE, XL, GL, XR 1.1 i en GR 1.1 i.

**Geventileerde schijfremmen op de 205 CTI 1.9 en GTI 1.9.**

**Voortreinconstructie van de 205 GTI met triangels en een speciaal gelagerde stabilisatorstang.**

**Constructie rolbeugel van de 205 Cabriolet.**

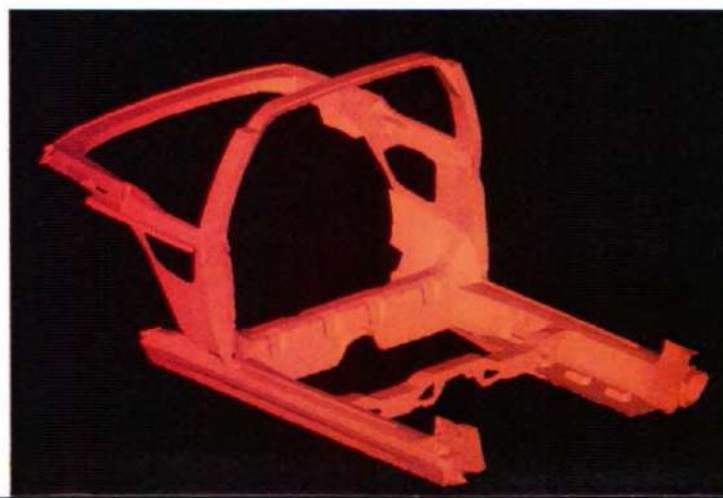
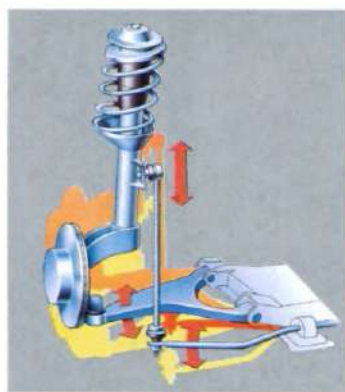
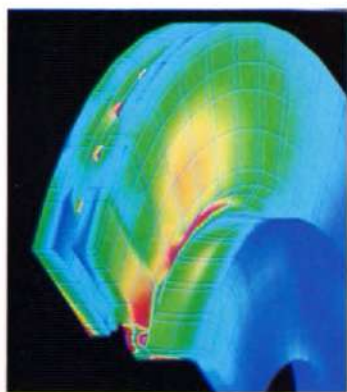

# RUIMTE

## EN GEMAK

1 In een handomdraai neer te klappen achterbank voor extra veel ruimte, (maar liefst 1200 liters!)

2 Versnellingspookknop van de 205 GTI 1.9.

3 Parkeergeldbakje op het dashboard vanaf de 205 Automatic.

4 Bedieningshandel van de automatische versnellingsbak met 4 versnellingen vooruit.

5 Bedieningspaneel van het verwarmings/ventilatiesysteem.

6 Digitaalklokje standaard op de 205 Automatic, XS/GT, GTI en CTI.

7 Kwartslokje op de 205 XL(D)/GL(D), XR(D)/GR(D) en Cabriolet CJ.



'N STERK

NUMMER

**1** In twee delen neerklapbare achterbank standaard af fabriek vanaf de 205 XR(D)/GR(D).

**2** Handgreep aan de passagierszijde vóór standaard op de 205 XL(D)/GL(D), XR(D)/GR(D), Automatic, XS/GT en GTI. Handgrepen achter vindt u standaard op de 205 Automatic, XS/GT en GTI en in combinatie met een glazen schuifdak op de 205 XR(D)/GR(D).

**3** Kaartleeslampje, standaard af fabriek op de 205 Automatic, XS/GT en GTI. Op de 205 XR(D)/GR(D) leverbaar in combinatie met een glazen schuifdak.

**4** Make-up spiegel op rechter zonneklep, standaard op alle versies.

**5** Centrale portiervergrendeling standaard op de 205 Automatic, GTI en CTI en als extra tegen meerprijs leverbaar in combinatie met elektrisch bedienbare voorportierruit op de 205 XR(D)/GR(D) en XS/GT.

**6** Bedieningshandel om de rugleuning van een voorstoel naar voren te klappen (3-deurs).

**7** Bergvak in portier van de 205 GTI met daarin verwerkt de schakelaars van de elektrisch bedienbare voorportierruit.

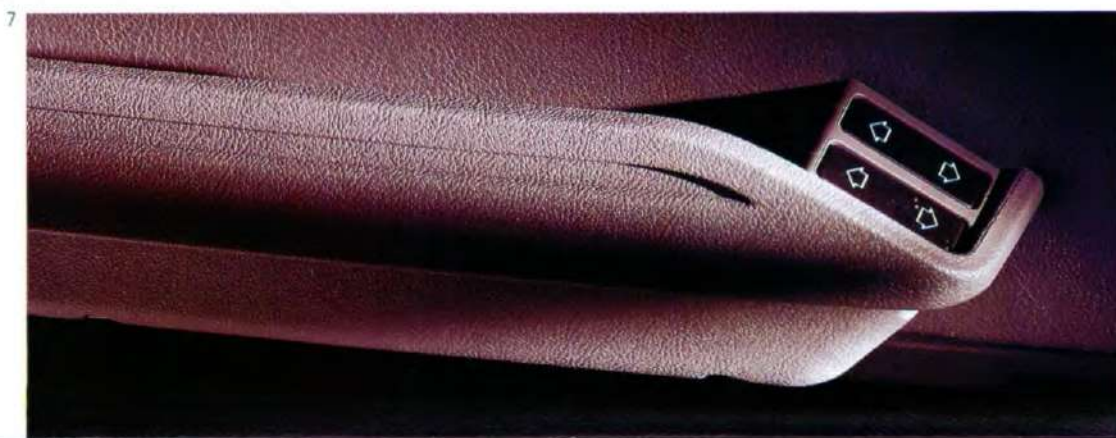
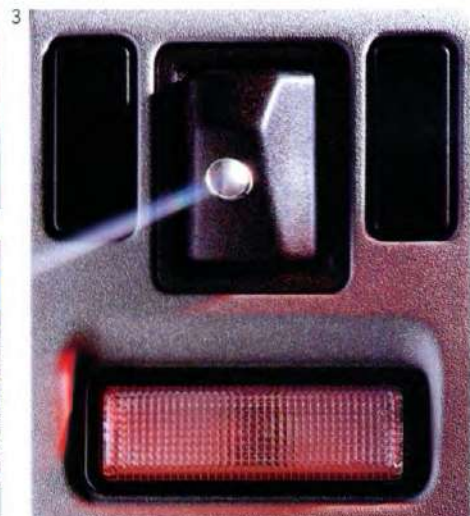

COMPLEET

IN COMFORT

**1** Interieur 205 GTI met speciale kuipstoelen. Lederen bekleding leverbaar als extra tegen meerprijs.

**2** Uitklapbare achterzijruiten van de 205 GTI 1.9. Standaard af fabriek geleverd vanaf de 205 XR(D).



1

2



## FUNCTIONEEL

## EN FRAAI

**1** Modern en ingenieus glazen schuifdak als extra tegen meerprijs vanaf de 205 XR(D)/GR(D).

**2** Achterruitverwarming met speciale curve om ruitwischer in ruststand te kunnen ontdooien.

**3** Twee van binnenuit verstelbare buitenspiegels, standaard af fabriek vanaf de 205 XR(D)/GR(D).

**4** Lichtmetalen velgen van de 205 XS/GT en 205 Automatic tegen meerprijs leverbaar.

**5** Lichtmetalen velgen, standaard op de 205 CTI.

**6** Lichtmetalen velgen standaard af fabriek op de 205 GTI 1.9.

1  
2

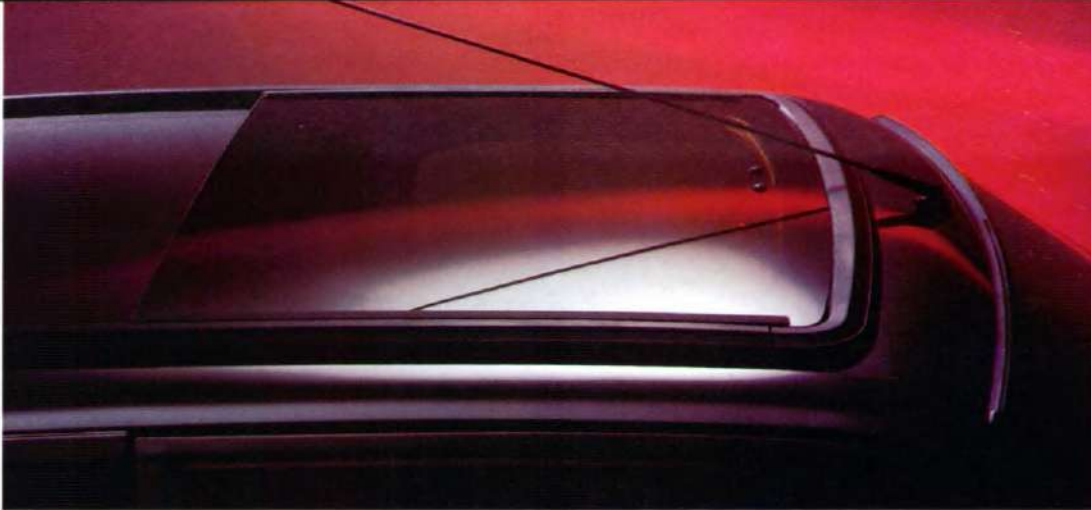

3

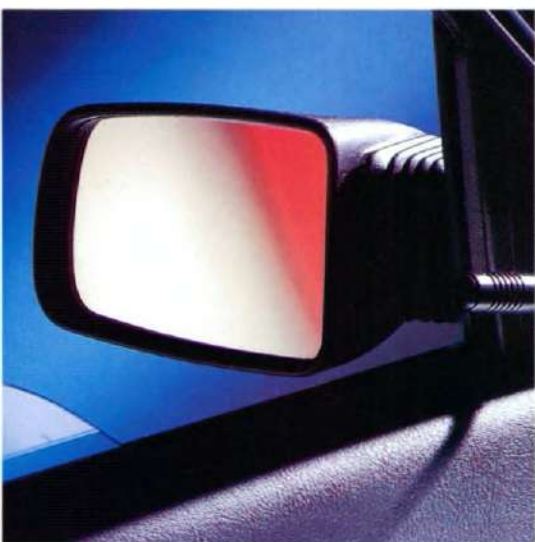

4



5



6



**TECHNISCHE GEGEVENS 1991  
205 3-drs**

	XE 1.0	XE/XL/ XR 1.1 inj.	CJ 1.1 inj.	XLD 1.8	XR 1.4 inj.	XRD 1.8	AUTO- MATIC	XS 1.4 inj.	CTI 1.9	GTI 1.9
<b>MOTOR</b>	TU9	TU1M	TU1M	XUD7	TU3M	XUD7	XU5M2	TU3M	XU9JA	XU9JAZ
3-weg katalysator met Lambda-sonde	●	●	●	●	●	●	●	●	●	●
Soort brandstof (s=super; lve=loodvrije eurosuper; d=diesel)	s	lve	lve	d	lve	d	lve	lve	lve	lve
Cilinderinhoud (in cm <sup>3</sup> )	954	1124	1124	1768	1360	1768	1580	1360	1905	1905
Aantal cilinders	4	4	4	4	4	4	4	4	4	4
Bovenliggende nokkenas	●	●	●	●	●	●	●	●	●	●
Boring x slag (in mm)	70 x 62	72 x 69	72 x 69	80 x 88	75 x 77	80 x 88	83 x 73	75 x 77	83 x 88	83 x 88
Max. vermogen bij omw./min. – norm CEE kW	32,5/5200	44,1/6200	44,1/6200	43,5/6200	55/6200	43,5/4600	65/6400	55/6200	75/6000	88/6000
– norm DIN pk	45/5200	60/6200	60/6200	60/4600	75/6200	60/4600	90/6400	75/6200	105/6000	122/6000
Max. koppel bij omw./min. – norm CEE (daNm)	7/3200	8,75/3800	8,75/3800	11/2000	10,9/4000	11/2000	12,8/3000	10,9/4000	14,2/3000	15/3000
– norm DIN (mKg)	7,25/3200	9,1/3800	9,1/3800	11,4/2000	11,3/4000	11,4/2000	13,5/3000	11,3/4000	14,8/3000	15,6/3000
Brandstofsysteem – carburateur	1 enkele									
– Mono-Point injectie		●	●		●		●	●		
– Multi-Point inj./diesel inspuiting				–/●		–/●			●/–	●/–
Compressieverhouding	9,4/1	9,4/1	9,4/1	23/1	9,3/1	23/1	8,95/1	9,3/1	8,4/1	9,2/1
Choke – handbediend	●									
– automatisch		●	●		●		●	●	●	●
Voorgloeisysteem				●		●				
Elektronische ontsteking	●	●	●		●		●	●	●	●
Bougies met koperen kern	●	●	●		●		●	●	●	●
<b>AANDRIJVING</b>										
Handgesch. gesynchr. versnellingsbak – 4-versn.	●									
– 5-versn.		●	●	●	●	●		●	●	●
– automaat (4-versn.)							●			
Droge plaatkoppeling met kogeldruklager	●	●	●	●	●	●		●	●	●
<b>STUURINRICHTING</b>										
Tandheugel met rondsel	●	●	●	●	●	●	●	●	●	●
Stuurbekrachtiging						×	×		×	×
Aantal sturomwentelingen	3,8	3,8	3,8	3,8	3,8	3,8	3,8	3,8	3,8	3,8
Diameter draaicirkel (tussen muren in m)	10,3	10,3	10,3	10,5	10,5	10,5	10,8	10,5	10,8	11,7
<b>VERING</b>										
Vóór	Onafhankelijk geveerde wielen – dubbelwerkende hydraulische telescoopschokdempers – schroefveren – stabilisatorstang									
Achter	Onafhankelijk geveerde wielen – getrokken wieldraagarmen – dubbelwerkende hydraulische telescoop schokdempers – torsiestaven – stabilisatorstang (niet op XE, XL, XR 1.1 i)									
<b>REMMEN</b>										
Gescheiden remsysteem/rembebrachtiging	●/●	●/●	●/●	●/●	●/●	●/●	●/●	●/●	●/●	●/●
Vóór: – schijfremmen	●	●	●	●	●	●	●	●	●	●
– geventileerde remschijven									●	●
Achter: – trommelremmen	●	●	●	●	●	●	●	●	●	●
– schijfremmen										●
Anti-blokkeer remsysteem										×
<b>ELEKTRISCHE UITRUSTING</b>										
Driefase wisselstroomdynamo	●	●	●	●	●	●	●	●	●	●
Accu	12V/33Ah	12V/33Ah	12V/33Ah	12V/50Ah	12V/33Ah	12V/50Ah	12V/33Ah	12V/33Ah	12V/44Ah	12V/44Ah
<b>AFMETINGEN (in m)</b>										
Totale lengte	3,705	3,705	3,705	3,705	3,705	3,705	3,705	3,705	3,705	3,705
Totale breedte	1,562	1,572	1,572	1,572	1,572	1,572	1,572	1,572	1,589	1,589
Wielbasis	2,420	2,420	2,420	2,420	2,420	2,420	2,420	2,420	2,420	2,420
Spoorbreedte: – vóór	1,350	1,350	1,350	1,364	1,364	1,364	1,383	1,364	1,383	1,383
– achter	1,305	1,305	1,305	1,319	1,319	1,319	1,344	1,319	1,344	1,344
Breedte interieur op ellebooghoogte: – vóór	1,310	1,310	1,310	1,310	1,310	1,310	1,310	1,310	1,310	1,310
– achter	1,305	1,305	1,245	1,305	1,305	1,305	1,305	1,305	1,245	1,305
Aantal zitplaatsen	5	5	4	5	5	5	5	5	4	5
<b>GEWICHTEN (in kg)</b>										
Rijklaar*	740	780	846	846	810	860	860	810	930	860
Totaal toelaatbaar belast	1160	1220	1210	1300	1275	1300	1300	1275	1265	1300
Max. aanhanger geremd*	700	700	800	800	800	800	800	800	800	800
Max. toegestaan treingewicht	1860	1920	2010	2100	2075	2100	2100	2075	2065	2100
<b>INHOUDEN (in dm<sup>3</sup>)</b>										
Brandstoftank	50	50	50	50	50	50	50	50	50	50
Motorcarter	3,5	3,5	3,5	5	3,5	5	5	3,5	5	5
Bagageruimte	216	216	216	216	216	216	216	216	216	216
– met neergeklapte achterstoelen (halve hoogte)	564	564	564	564	564	564	564	564	564	564
– met één achterstoel neergeklapt (halve hoogte)	–	–	390	–	390	390	390	390	390	390
<b>PRESTATIES</b>										
Topsnelheid (km/u)	143	164	160	156	175	156	167	175	185	202
Acceleratietijd (in sec.) – van 0-100 km/u	18,8	13,9	14,6	15,1	10,6	15,1	14,0	10,6	10,6	8,5
– 400 m staande start	20,7	19,0	19,2	19,5	17,5	19,5	19,3	17,5	17,3	15,9
– 1000 m staande start	39,4	35,5	35,9	36,5	32,5	36,5	35,3	32,5	32,1	29,7
<b>BANDEN (radiaal)</b>	135/82	145/82**	165/70	155/70	165/70	165/70	165/70	165/70	185/60	185/55
<b>BRANDSTOFVERBRUIK (in l. per 100 km ECE-norm)</b>										
bij 90 km/u constant	4,6	4,8	5,0	3,9	5,6	3,9	5,9	5,6	6,8	6,3
bij 120 km/u constant	6,3	6,3	6,5	5,2	7,4	5,2	8,0	7,4	8,7	8,2
in stadsverkeer	6,8	7,1	8,4	5,4	8,1	5,4	9,6	8,1	10,7	9,9

● Standaarduitrusting. × Tegen meerprijs, af fabriek  
\*\* 165/70 op XR 1.1 injectie.

\*Voorlopige gegevens, afwijkingen mogelijk. Raadpleeg uw dealer.

UITRUSTING EN EXTRA'S 1991	XE 1.0	XE 1.1 Inj. GE 1.1 Inj.	XL 1.1 Inj. GL 1.1 Inj.	XLD GLD	XR 1.1 Inj. GR 1.1 Inj.	CJ 1.1 Inj	XR 1.4 Inj. GR 1.4 Inj.	XRD GRD	AUTO- MATIC	XS 1.4 Inj. GT 1.4 Inj.	GTI	CTI
Verkliekerlampje parkeerlicht	●	●	●	●	●	●	●	●	●	●	●	●
Verkliekerlampje dimlicht	●	●	●	●	●	●	●	●	●	●	●	●
Verkliekerlampje grootlicht	●	●	●	●	●	●	●	●	●	●	●	●
Verkliekerlampje minimum brandstofniveau	●	●	●	●	●	●	●	●	●	●	●	●
Verkliekerlampje koelvloeistof temperatuur	●	●	●	●	●	●	●	●	●	●	●	●
Verkliekerlampje koelvloeistofniveau radiateur	●	●	●	●	●	●	●	●	●	●	●	●
Verkliekerlampje minimum oliedruk	●	●	●	●	●	●	●	●	●	●	●	●
Verkliekerlampje handrem	●	●	●	●	●	●	●	●	●	●	●	●
Verkliekerlampje minimum remvloeistofniveau	●	●	●	●	●	●	●	●	●	●	●	●
Verkliekerlampje slijtage remblokken voor	●	●	●	●	●	●	●	●	●	●	●	●
Verkliekerlampje laden van de accu	●	●	●	●	●	●	●	●	●	●	●	●
Verkliekerlampje voorgloeien	●	●	●	●	●	●	●	●	●	●	●	●
Verkliekerlampje choke	●	●	●	●	●	●	●	●	●	●	●	●
Verkliekerlampje alarmknipperlichten	●	●	●	●	●	●	●	●	●	●	●	●
Verkliekerlampje mistachterlamp	●	●	●	●	●	●	●	●	●	●	●	●
Brandstofmeter	●	●	●	●	●	●	●	●	●	●	●	●
Koelvloeistof temperatuurmeter	●	●	●	●	●	●	●	●	●	●	●	●
Olietemperatuurmeter	●	●	●	●	●	●	●	●	●	●	●	●
Oliedrukmeter	●	●	●	●	●	●	●	●	●	●	●	●
Dagteller	●	●	●	●	●	●	●	●	●	●	●	●
Elektronische toerenteller	●	●	●	●	●	●	●	●	●	●	●	●
Centraal waarschuwinglampje	●	●	●	●	●	●	●	●	●	●	●	●
Regelbare instrumentenbordverlichting	●	●	●	●	●	●	●	●	●	●	●	●
Kwarts klokje/Digitaal klokje	●	●	●	●	●	●	●	●	●	●	●	●
Geluidalarm nog brandende verlichting	●	●	●	●	●	●	●	●	●	●	●	●
<b>BEDIENINGS- EN VEILIGHEIDSUITRUSTING</b>												
Gelaagde voorruit	●	●	●	●	●	●	●	●	●	●	●	●
Getint glas rondom	●	●	●	●	●	●	●	●	●	●	●	●
Ruitwissers met 2 snelheden en elektrische ruitesproeier	●	●	●	●	●	●	●	●	●	●	●	●
Ruitwissers met intervalschakeling	●	●	●	●	●	●	●	●	●	●	●	●
Ruitwischer/sproeier achter	□	□	●	●	●	●	●	●	●	●	●	●
Halogeen koplampen/van binnenuit verstelbaar	●	●	●	●	●	●	●	●	●	●	●	●
Halogeen verstralers	●	●	●	●	●	●	●	●	●	●	●	●
Achteruitrijlamp	●	●	●	●	●	●	●	●	●	●	●	●
Mistachterlamp	●	●	●	●	●	●	●	●	●	●	●	●
Achterrautverwarming	●	●	●	●	●	●	●	●	●	●	●	●
Buitenspiegel links en rechts/van binnenuit verstelbaar	●	●	●	●	●	●	●	●	●	●	●	●
Stootstrippen op de zijkanten van de carrosserie	□	□	●	●	●	●	●	●	●	●	●	●
Achteruitkijkspiegel met anti-verblindingsstand	●	●	●	●	●	●	●	●	●	●	●	●
Veiligheids gordels vóór/achter	●	●	●	●	●	●	●	●	●	●	●	●
Kindersloten op de achterportieren (uitv. 5-drs.)	●	●	●	●	●	●	●	●	●	●	●	●
<b>COMFORT EN AFWERKING</b>												
Kleur zwart met vernislaag/metaalkleur met vernislaag	×/×	×/×	×/×	×/×	×/×	-/×	×/×	×/×	×/×	×/×	×/×	-/×
Sportieve wielplaten	●	●	●	●	●	●	●	●	●	●	●	●
4 lichtmetalen velgen	●	●	●	●	●	×	●	●	×	×	●	●
Glazen schuifdak	●	●	●	●	×1	●	×1	×1	×	×	×	●
Kaartleeslampje vóór	□	□	□	□	×1	●	×1	×1	●	●	●	●
Elektrisch bedienbare voorportieruiten	●	●	●	●	×2	●	×2	×2	●	×2	●	●
Centrale portier- en kofferbakvergrendeling/op afstand bedienbaar	●	●	●	●	×2/-	●	×2/-	×2/-	●	×2/-	●	●
Afsluitbare tankdop	□	□	●	●	●	●	●	●	●	●	●	●
Inbouwruimte autoradio	●	●	●	●	●	●	●	●	●	●	●	●
Voeding/Ontstoring/Coax.kabel/Antenne	●/●/●/-	●/●/●/-	●/●/●/-	●/●/●/-	●/●/●/●	●/●/●/●	●/●/●/●	●/●/●/●	●/●/●/●	●/●/●/●	●/●/●/●	●/●/●/●
Plaats en roosters voor luidsprekers/compleet bedrading naar voordeurspeakers	●/-	●/-	●/-	●/-	●/●	●/●	●/●	●/●	●/●	●/●	●/●	●/●
Ventilatie/kachelaanjager traploos regelbaar	●	●	●	●	●	●	●	●	●	●	●	●
Verstelbare voorstoelen	●	●	●	●	●	●	●	●	●	●	●	●
Kantelbare verstelbare voorstoelen met herinneringsstand (uitv. 3-drs.)	●	●	●	●	●	●	●	●	●	●	●	●
Voorstoelen met verstelbare rugleuning	●	●	●	●	●	●	●	●	●	●	●	●
Speciale kuipstoelen	●	●	●	●	●	●	●	●	●	●	●	●
Hoofdstoelen vóór	□	□	●	●	●	●	●	●	●	●	●	●
Stoelbekleding: - stof	●	●	●	●	●	●	●	●	●	●	●	●
- velours/leer	●	●	●	●	●	●	●	●	●	●	●	●
Sportstuur/leer	●	●	●	●	●	●	●	●	●	●	●	●
Moquette vloerbedekking	●	●	●	●	●	●	●	●	●	●	●	●
Middenconsole	●	●	●	●	●	●	●	●	●	●	●	●
Sigarette-aansteker	●	●	●	●	●	●	●	●	●	●	●	●
Asbak vóór/muntenbakje op dashboard	●/-	●/-	●/-	●/-	●/-	●/-	●/-	●/-	●/●	●/●	●/●	●/●
Asbak in achterportieren/achterpanelen	●	●	●	●	●	●	●	●	●	●	●	●
Met textiel ingelegde portierpanelen	●	●	●	●	●	●	●	●	●	●	●	●
Armsteun op de voorportieren	●	●	●	●	●	●	●	●	●	●	●	●
Armsteun op de achterportieren (5-drs. uitv.)	●	●	●	●	●	●	●	●	●	●	●	●
Armsteun op de achterpanelen (3-drs. uitv.)	●	●	●	●	●	●	●	●	●	●	●	●
Handgreep vóór passagierszijde	●	●	●	●	●	●	●	●	●	●	●	●
Handgrepen achter	●	●	●	●	×1	●	×1	×1	●	●	●	●
Bergvak in voorportier bestuurderszijde	●	●	●	●	●	●	●	●	●	●	●	●
Bergvak in voorportier passagierszijde	●	●	●	●	●	●	●	●	●	●	●	●
Bergvak in zijpanelen achter (3-drs. uitv.)	●	●	●	●	●	●	●	●	●	●	●	●
Dashboardkastje - afsluitbaar	●	●	●	●	●	●	●	●	●	●	●	●
- verlicht	●	●	●	●	●	●	●	●	●	●	●	●
Legplank onder dashboard - passagierszijde	●	●	●	●	●	●	●	●	●	●	●	●
- bestuurderszijde	●	●	●	●	●	●	●	●	●	●	●	●
Make-up spiegel op rechter zonneklep/op linker zonneklep (afdekkbaar)	●/●	●/●	●/●	●/●	●/●	●/●	●/●	●/●	●/●	●/●	●/●	●/●
Piafonnier	●	●	●	●	●	●	●	●	●	●	●	●
Uitklapbare achterzijruiten (3-drs. uitv.)	●	●	●	●	●	●	●	●	●	●	●	●
Striping op de flanken	●	●	●	●	●	●	●	●	●	●	●	●
Geïntegreerde dakspoiler achter	●	●	●	●	●	●	●	●	●	●	●	●
Verlichting bedieningshandels ventilatiesysteem	●	●	●	●	●	●	●	●	●	●	●	●
Neerklapbare achterbank/in twee delen neerklapbare achterbank	●/-	●/-	●/-	●/-	-/●	-/●	-/●	-/●	-/●	-/●	-/●	-/●
Kofferbakverlichting	●	●	●	●	●	●	●	●	●	●	●	●
Elektrisch bedienbare cabrioletkap	●	●	●	●	●	●	●	●	●	●	●	●

● standaard af fabriek; × Extra tegen meerprijs af fabriek; □ extra tegen meerprijs af dealer. ×<sup>1</sup> en ×<sup>2</sup>; alleen in combinatie verkrijgbare extra's.

**TECHNISCHE GEGEVENS 1991  
205 5-drs**

	GE/GL GR 1.1 inj.	GLD 1.8	GR 1.4 inj.	GRD 1.8	AUTO- MATIC	GT 1.4 inj.
<b>MOTOR</b>	TU1M	XUD7	TU3M	XUD7	XU5M2	TU3M
3-weg katalysator met Lambda-sonde	●		●		●	●
Soort brandstof lve=lloodvrije eurosuper; d=diesel)	lve	d	lve	d	lve	lve
Cilinderinhoud (in cm <sup>3</sup> )	1124	1768	1360	1768	1580	1360
Aantal cilinders	4	4	4	4	4	4
Bovenliggende nokkenas	●	●	●	●	●	●
Boring x slag (in mm)	72 x 69	80 x 88	75 x 77	80 x 88	83 x 73	75 x 77
Max. vermogen bij omw./min. – norm CEE kW	44,1/6200	43,5/6200	55/6200	43,5/4600	65/6400	55/6200
– norm DIN pk	60/6200	60/4600	75/6200	60/4600	90/6400	75/6200
Max. koppel bij omw./min. – norm CEE (daNm)	8,75/3800	11/2000	10,9/4000	11/2000	12,8/3000	10,9/4000
– norm DIN (mKg)	9,1/3800	11,4/2000	11,3/4000	11,4/2000	13,5/3000	11,3/4000
Brandstofsysteem – carburateur						
– Mono-Point injectie	●		●		●	●
– Multi-Point inj./diesel inspuiting		–/●		–/●		
Compressieverhouding	9,4/1	23/1	9,3/1	23/1	8,95/1	9,3/1
Choke – handbediend						
– automatisch	●		●		●	●
Voorgloeisysteem		●		●		
Elektronische ontsteking	●		●		●	●
Bougies met koperen kern	●		●		●	●
<b>AANDRIJVING</b>						
Handgesch. gesynchr. versnellingsbak – 4-versn.						
– 5-versn.	●	●	●	●		●
– automaat (4-versn.)					●	
Droge plaatkoppeling met kogeldruklager	●	●	●	●		●
<b>STUURINRICHTING</b>						
Tandheugel met rondsel	●	●	●	●	●	●
Stuurbechrachting				×	×	
Aantal sturomwentelingen	3,8	3,8	3,8	3,8	3,8	3,8
Diameter draaicirkel (tussen muren in m)	10,3	10,5	10,5	10,5	10,8	10,5
<b>VERING</b>						
Vóór	Onafhankelijk geveerde wielen – dubbelwerkende hydraulische telescoopschokdempers – schroefveren – stabilisatorstang					
Achter	Onafhankelijk geveerde wielen – getrokken wieldraagarmen – dubbelwerkende hydraulische telescoop schokdempers – torsiestaven – stabilisatorstang (niet op GE, GL, GR 1.1 i)					
<b>REMMEN</b>						
Gescheiden remsysteem/rembechrachting	●/●	●/●	●/●	●/●	●/●	●/●
Vóór: – schijfremmen	●	●	●	●	●	●
– geventileerde remschijven						
Achter: – trommelremmen	●	●	●	●	●	●
– schijfremmen						
Anti-blokkeer remsysteem						
<b>ELEKTRISCHE UITRUSTING</b>						
Driefase wisselstroomdynamo	●	●	●	●	●	●
Accu	12V/33Ah	12V/50Ah	12V/33Ah	12V/50Ah	12V/33Ah	12V/33Ah
<b>AFMETINGEN (in m)</b>						
Totale lengte	3,705	3,705	3,705	3,705	3,705	3,705
Totale breedte	1,572	1,572	1,572	1,572	1,572	1,572
Wielbasis	2,420	2,420	2,420	2,420	2,420	2,420
Spoorbreedte: – vóór	1,350	1,364	1,364	1,364	1,383	1,364
– achter	1,305	1,319	1,305	1,319	1,344	1,319
Breedte interieur op ellebooghoogte: – vóór	1,310	1,310	1,310	1,310	1,310	1,310
– achter	1,305	1,305	1,305	1,305	1,305	1,305
Aantal zitplaatsen	5	5	5	5	5	5
<b>GEWICHTEN (in kg)</b>						
Rijklaar*	780	860	810	860	860	810
Totaal toelaatbaar belast	1220	1300	1275	1300	1300	1275
Max. aanhanger geremd*	700	800	800	800	800	800
Max. toegestaan treingewicht	1920	2100	2075	2100	2100	2075
<b>INHOUDEN (in dm<sup>3</sup>)</b>						
Brandstoftank	50	50	50	50	50	50
Motorcarter	3,5	5	5	5	5	3,5
Bagageruimte	216	216	216	216	216	216
– met neergeklapte achterstoelen (halve hoogte)	564	564	564	564	564	564
– met één achterstoel neergeklapt (halve hoogte)	–	–	390	390	390	390
<b>PRESTATIES</b>						
Topsnelheid (km/u)	164	156	175	156	167	175
Acceleratietijd (in sec.) – van 0-100 km/u	13,9	15,1	10,6	15,1	14,0	10,6
– 400 m staande start	19,0	19,5	17,5	19,5	19,3	17,5
– 1000 m staande start	35,5	36,5	32,5	36,5	35,3	32,5
<b>BANDEN (radiaal)</b>	145/82**	155/70	165/70	165/70	165/70	165/70
<b>BRANDSTOFVERBRUIK (in l. per 100 km ECE-norm)</b>						
bij 90 km/u constant	4,8	3,9	5,6	3,9	5,9	5,6
bij 120 km/u constant	6,3	5,2	7,4	5,2	8,0	7,4
in stadsverkeer	7,1	5,4	8,1	5,4	9,6	8,1

● Standaarduitrusting. × Tegen meerprijs, af fabriek

\*\* 165/70 op GR 1.1 injectie.

\*Voorlopige gegevens, afwijkingen mogelijk. Raadpleeg uw dealer.

UW DEALER

In verband met het vroegtijdig samenstellen van deze folder, of door andere oorzaken is het mogelijk dat de eigenschappen en/of uitvoering van sommige versies afwijken van hetgeen hierover is gepubliceerd.

Controleer daarom bij aankoop voor alle zekerheid of er verschillen zijn. Voorts kan het zijn dat een uitvoering (tijdelijk) niet leverbaar is. De in deze folder voorkomende auto's kunnen zijn afgebeeld in kleuren en met accessoires die niet in Nederland leverbaar zijn. Neem contact op met uw Peugeot-dealer over de in Nederland te leveren typen en/of modellen.

**PEUGEOT 205**  
**'n Sterk nummer.**



PEUGEOT. DYNAMISCH OP WEG.