

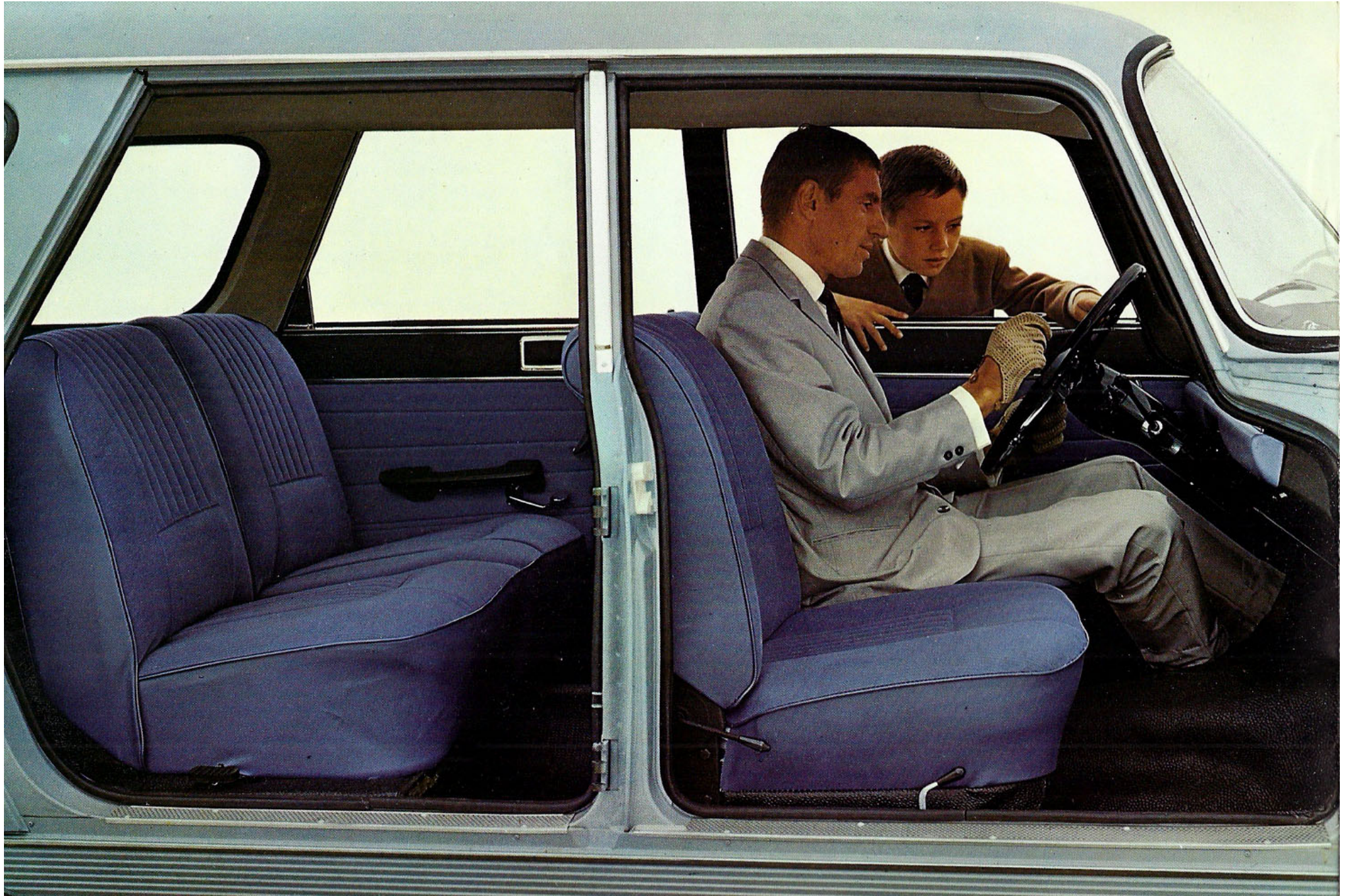

1967

familiale · stationcar · break

404
PEUGEOT



familiale grand luxe

7/8 zitplaatsen (vooruitrijdend)

De elegante, snelle en ruime Familiale 404 is bijzonder geschikt om 7 à 8 personen op de meest comfortabele wijze te vervoeren. Bovendien is deze wagen dankzij zijn ruim interieur en zijn laag benzineverbruik zeer economisch.

De uitrusting is gelijk aan die van de Sedan Grand Tourisme 404. Kachel met voorruitontdoer, airconditioning door ventilator met 2 snelheden. Een anti-verblindings-achteruitkijkspiegel en buitenspiegel. Binnenverlichting door 1 plafonnieer vóór en 1 achter. Ruitensproeier. 4 brede 90° openende zijportieren. Opklapbaar uitgebalanceerd achterportier (met slot). Het dak is voorzien van speciale steunen voor het snel en veilig bevestigen van een imperiaal.

De gescheiden voorstoelen zijn naar voren en naar achteren over een grote afstand verschuifbaar. De leuningen der voorstoelen zijn door middel van een manette verstelbaar in alle standen. Geheel neergeklapt vormen zij 2 comfortabele slaapbanken. De middelste gescheiden stoelen zijn opklapbaar, waardoor de achterste bank gemakkelijk is te bereiken. De voor-zijportieren zijn voorzien van armleuningen, tassen en sleutelsloten. De achter-zijportieren zijn voorzien van een armleuning en van een asbak.

Dank zij haar opklapbare leuning en zitting kan de achterste bank geheel worden weggeklapt om, indien gewenst, een grote ruimte te verkrijgen voor het vervoer van bagage. De bagage is gemakkelijk te bereiken door het opklapbare achterportier, voorzien van kruk en slot en bij elke stand in balans.

Buitenmaten: Lengte 4,58 m - Breedte 1,62 m - Hoogte (belast) 1,43 m - spoorbreedte vóór 1,345 m - Spoorbreedte achter 1,30 m - Wielbasis 2,84 m - Draaistraal 5,35 m - Trekvermogen voor aanhanger 1.200 kg

De Familiale Grand Luxe 404 met benzinemotor is uitgerust met thermostables remmen met rembekrachtiging.

Benzinemotor

Super-vierkant - 4 cilinders in lijn, geplaatst onder een hoek van 45° - boring × slag 84 × 73 - cilinderinhoud 1.618 cm³ - 5 × gelagerde krukas - vermogen 80 SAE pk - automatisch in- en uitschakelende ventilator (Peugeot patent).

Dieselmotor Indenor 88

Super-vierkant - 4 cilinders in lijn, geplaatst onder een hoek van 20° - boring × slag 88 × 80 - cilinderinhoud 1.948 cm³ - 5 × gelagerde krukas - vermogen 68 SAE pk - automatisch in- en uitschakelende ventilator (Peugeot patent).



stationcar grand luxe

5/6 zitplaatsen
laadvermogen 500 kg

De Stationcar Grand Luxe 404 met zijn ruim en praktisch ingericht interieur leent zich in het bijzonder voor bedrijf en tourisme. De oplossing voor degenen, die tegelijkertijd wensen te beschikken over een praktische en betrouwbare wagen voor vervoer van goederen, personeel enz. én over een snelle en comfortabele wagen voor groot-tourisme

Door zijn grote vervoercapaciteit en zijn laag verbruik is de 404 Stationcar een economisch vervoermiddel.

De gescheiden voorstoelen zijn verstelbaar. De brede en comfortabele achterbank biedt plaats aan 3 personen. De uiterst verzorgde binnenbekleding is uitgevoerd in gemakkelijk te onderhouden en sterk kunstleer.

Het veiligheidsdashboard is voorzien van een met schuimrubber gevulde beschermrand. Kachel met voorruitontdooier. Airconditioning. Dubbele (automatisch in ruststand terugvallende) ruitenwissers. Eén achteruitkijkspiegel in de wagen en één op het linkervoorportier.

Het opklapbare achterportier, bij elke stand in balans, vergemakkelijkt het laden en lossen aanzienlijk.

Door de verschillende mogelijkheden om de achterbank en de leuning weg te klappen kan men naar behoefte beschikken over een groter laadoppervlak en volume.

Speciale steunen op het dak maken het mogelijk snel en veilig een imperiaal te bevestigen.

in- en uitwendige maten

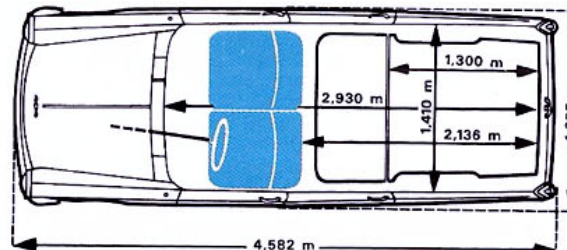
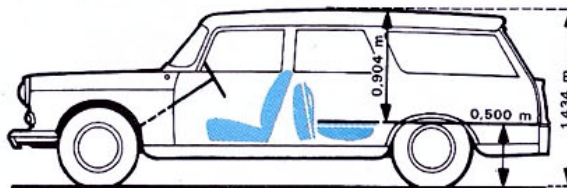



Het achter onder de vloer bevestigde reservewiel is eenvoudig te demonteren door het losdraaien van een bevestigingsmoer met behulp van de wielsleutel.

Draaistraal
5,35 m
Trekvermogen
voor aanhanger :
1.200 kg

Benzinemotor

Super-vierkant - 4 cilinders in lijn, geplaatst onder een hoek van 45° - boring \times slag 80 \times 73 - cilinderinhoud 1.468 cm³ - 5 \times gelagerde krukas - vermogen 66 SAE pk.

Dieselmotor Indenor 88

Super-vierkant - 4 cilinders in lijn, geplaatst onder een hoek van 20° - boring \times slag 88 \times 80 - cilinderinhoud 1.948 cm³ - 5 \times gelagerde krukas - vermogen 63 SAE pk.

Laadoppervlakte en volume naar gelang

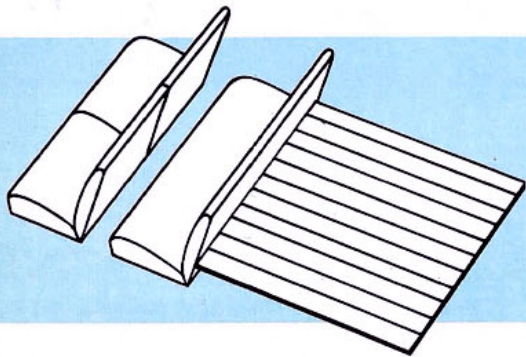

Bestuurder en 4 of 5 passagiers: grote ruimte voor bagage, kisten e.d.

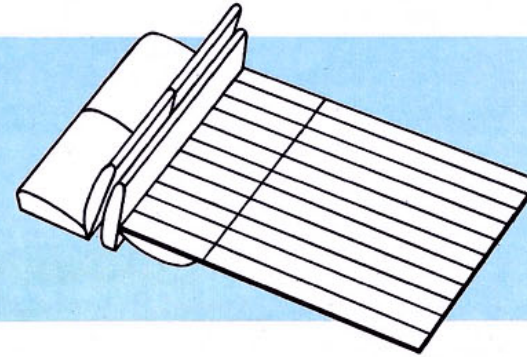

Bestuurder en 1 of 2 passagiers, achterbank onder de neergeklapte rugleuning: langere laadruimte.

het gebruik der zittingen van de stationcar

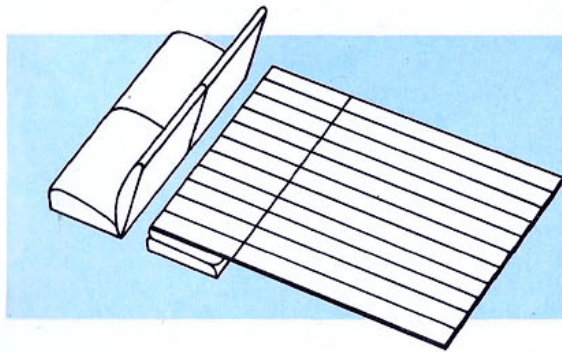

Bestuurder en 1 of 2 passagiers : groot volume en ruime laadoppervlakte voor het vervoer van goederen.

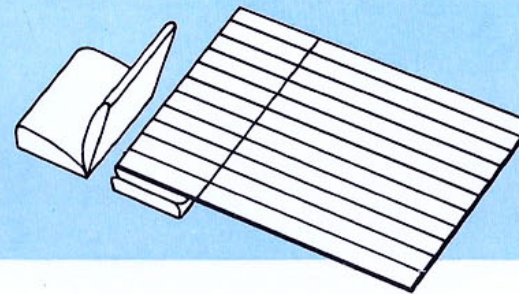

Bestuurder alleen : rechter voorzitting tijdelijk verwijderd, maximum laadruimte voor het vervoer van goederen resp. lange voorwerpen.

break super-luxe

De Break super-luxe 404 paart het comfort en de elegace van een luxe personenauto aan de grote vervoerscapaciteit van een stationcar.

Het dashboard is gelijk aan dat van de Sedan. Het nieuwe instrumentenbord bevat in 3 ronde klokken de verschillende controleapparatuur. Het handschoenenkastje met automatische binnenverlichting is voorzien van een sleutelslot, waarop dezelfde sleutel past, die gebruikt wordt voor het contactslot, de vóórportieren en het opklapbare achterportier: dus 1 sleutel voor de gehele wagen.

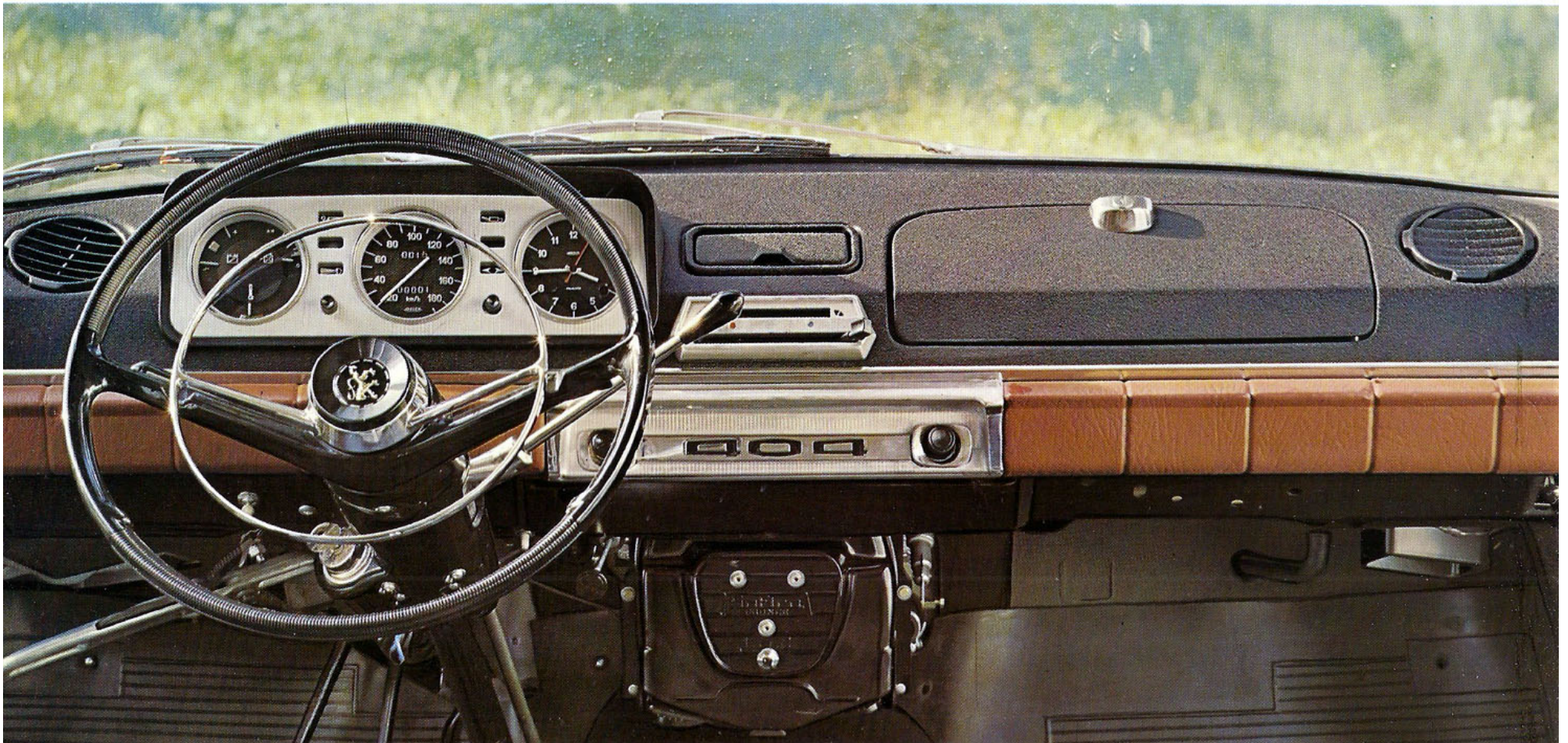

5/6 zitplaatsen - laadvermogen 450 kg

Benzinemotor - super-vierkant - 4 cilinders in lijn, geplaatst onder een hoek van 45° - boring × slag 84 × 73 - cilinderinhoud 1.618 cm³ - 5 × gelagerde krukas - vermogen 80 SAE pk - automatisch in- en uitschakelende ventilator (Peugeot patent) - trekvermogen voor aanhanger 1.200 kg - de Break super-luxe 404 is uitgerust met Thermo-stables remmen met rembekrachtiging.

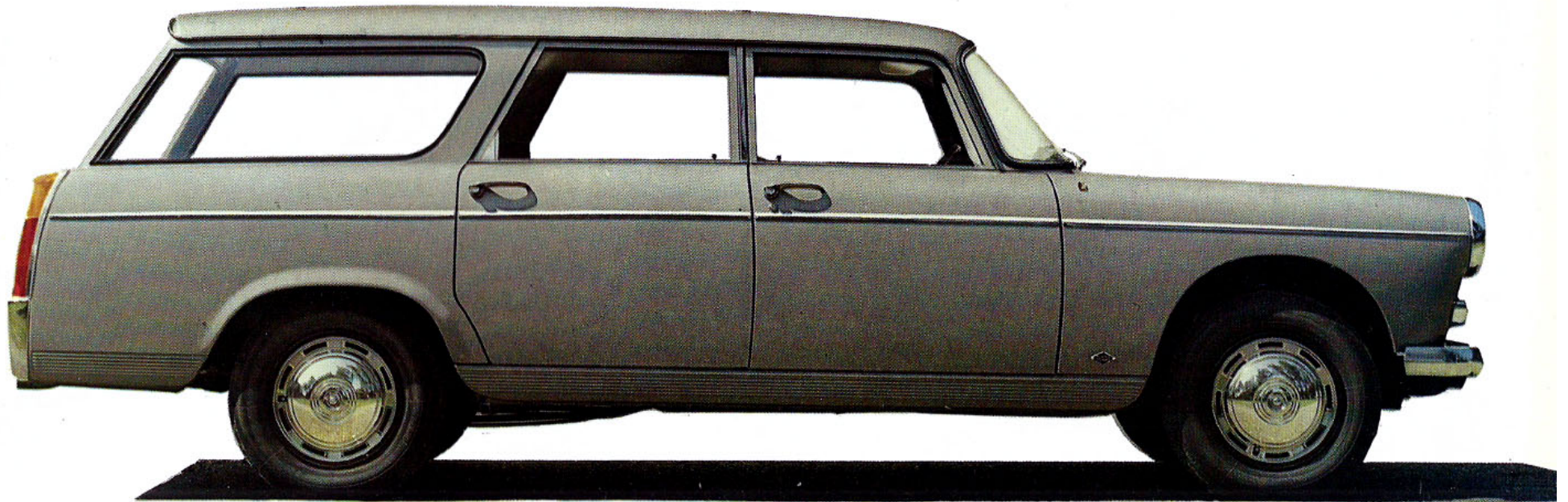



break super-luxe

De gescheiden voorstoelen kunnen over een grote afstand naar voren en naar achteren geschoven worden, terwijl de helling van de leuning in alle standen verstelbaar is door middel van een manette. Geheel neergeklapt vormen zij 2 comfortabele slaapbanken. De achterbank biedt plaats aan 3 personen, terwijl de neerklapbare leuning van deze bank het mogelijk maakt te beschikken over maximum laadoppervlakte en volume. De bekleding is uitgevoerd in duurzaam en gemakkelijk te onderhouden kunstleer. De laadvloer is bekleed met mahoniekleurig hard-plastic voorzien van strips.

De achter-zijportieren zijn voorzien van een asbakje. De binnenverlichting t.w. 1 plafonnier vóór en 1 achter, wordt ontstoken door het openen der voorportieren en het opklapbare achterportier. Speciale steunen op het dak voor snelle en veilige bevestiging van een imperiaal. Verchroomde koplampranden. Roestvrijstalen sierwioldoppen. De buitenmaten zijn gelijk aan die van de Familiale grand luxe 404.

Het volume van de bagageruimte kan aanzienlijk vergroot worden door het wegklappen van de achterbank. De bagage is gemakkelijk te bereiken door het opklapbare achterportier voorzien van kruk en sleutelslot, dat bij elke stand in balans is. Het achter onder de vloer bevestigde reservewiel is eenvoudig te demonteren door het losdraaien van een bevestigingsmoer met behulp van de wielsleutel.

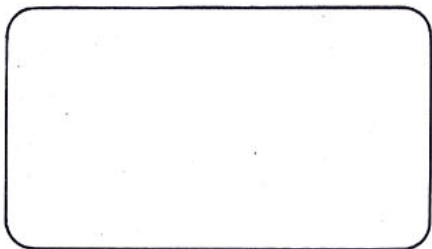

Wizigingen voorbehouden





LA PUBLI-TECHNIQUE - 910 SEINE SA 84024 - PRINTED IN FRANCE BY I.M.P. I.C.A. PARIS - 10.866 PP. 45 - N.L.