

406

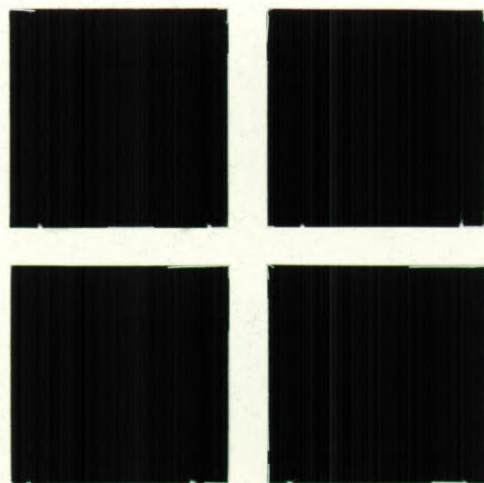

PEUGEOT

JE VOELT JE LEKKERDER IN EEN PEUGEOT.

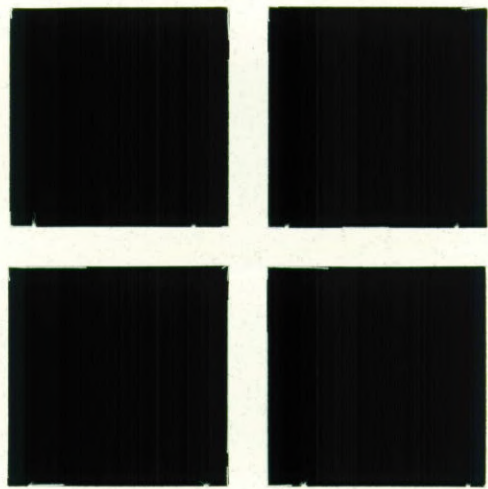

De kunst is om van het leven te genieten.



Nooit meer kiezen tussen veiligheid en comfort. U kiest gewoon voor de Peugeot 406. Want daarin zijn de meest uiteenlopende veiligheidsmaatregelen op een perfecte manier geïntegreerd, mét behoud van het spreekwoordelijke Peugeot-comfort. Daarom geeft de 406 u direct zo'n 'daar-voel-ik-me-in-thuis' sfeer mee. Zo'n gevoel van 'cocooning', dat zo kenmerkend is voor een plek waar je je lekker voelt. De gehele akoestiek, de ergonomische stoelen, de ruimtelijke werking, de toegepaste materialen, alles staat in het teken van optimale leefbaarheid. Die leefbaarheid krijgt nog een extra dimensie dankzij het vorstelijke rij- en weggedrag en het fraai gestyleerde exterieur. Kortom, aan de uitrusting, het rijgedrag, de veiligheid, de vormgeving, enfin aan elk detail voelt u de samenhang van slechts één gedachte: de Peugeot 406 is er om van te genieten.

PERFECTIE BEREIKEN IS JE
CONCENTREREN OP HET ESSENTIËLE.



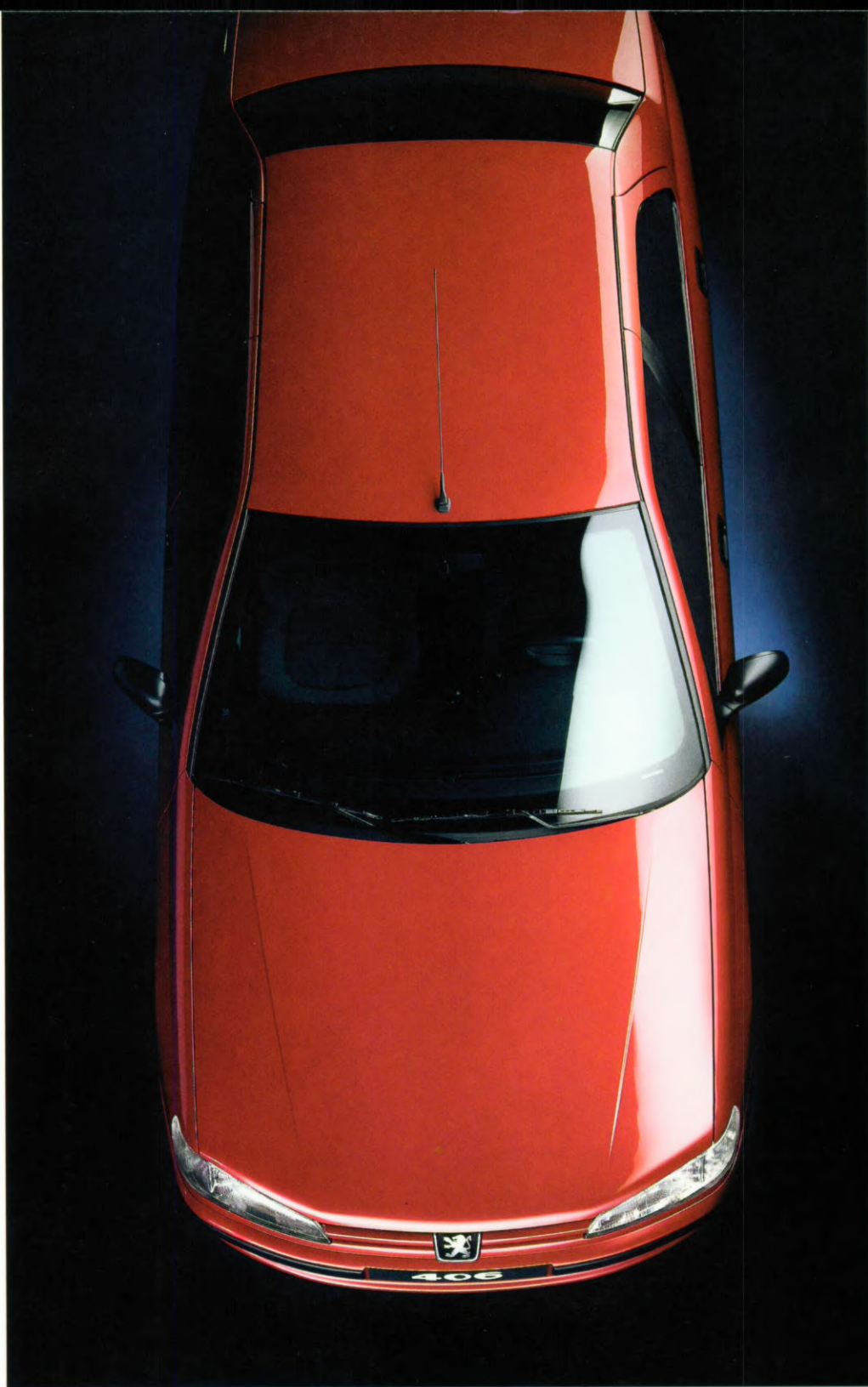

AMANDELVORMIGE KOPLAMP-UNITS UIT ÉÉN STUK.
IN CARROSSERIE OVERVLOEIEND GLASOPPERVLAK.
ZEER SMALLE NAADVOERING TUSSEN DRAAIENDE
DELEN EN CARROSSERIE.
CHROMEN LEEUW IN DE GRILLE.



Voor de exacte uitrustingsgegevens en/of optiemogelijkheden per type verwijzen wij u naar de aparte specificatiebladen.



Vanaf het ST-niveau: elektrisch bedienbare buitenspiegels.

Niet alleen elektrisch verstelbaar maar ook met verwarming en getint glas, met in de kleur van de carrosserie gespoten spiegelkappen. Over raffinement gesproken...



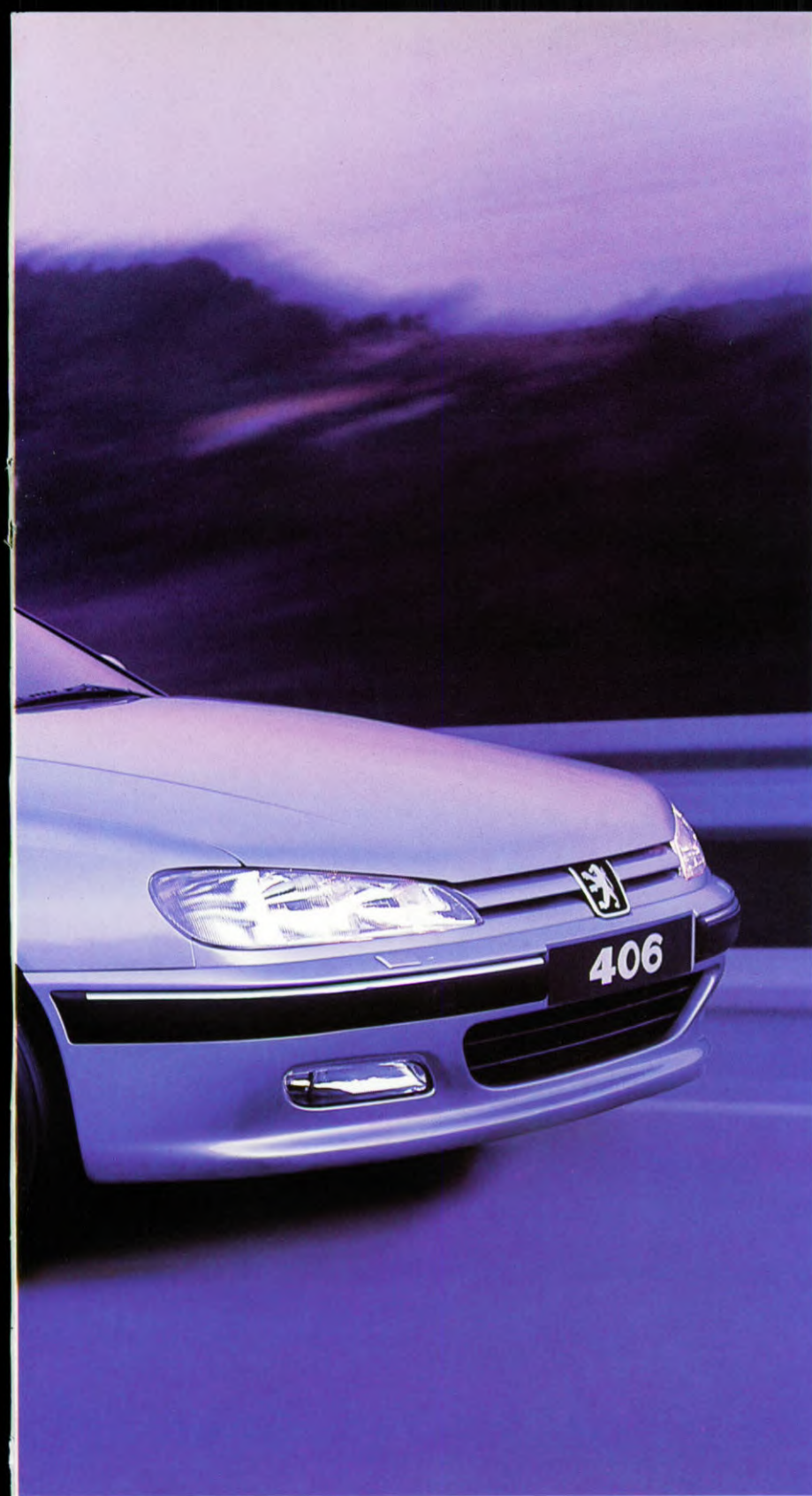

Direct herkenbaar tussen alle andere auto's. Gedistingeerde contouren die een geheel eigen karakter bevestigen: de Peugeot 406! Ruim vier-en-een-halve meter charme en evenwicht. Breed en krachtig van voren, met afgeronde koplampen gevat in een lijnenspel dat snelheid symboliseert. Gevolgd door een imposant profiel, overgaand in de dynamische achterkant. Jazeker, de Peugeot 406 is ontegenzeggelijk één van de mooiste auto's van tegenwoordig. Maar z'n uiterlijk, dat zowel tijdloos is als van deze tijd, toont niet alleen een bijzonder aantrekkelijke vormgeving. Het laat tegelijk z'n sterke kwaliteiten zien: prestaties en souplesse; comfort en rotsvaste wegligging; innovatie en degelijkheid; elegantie en raffinement. De Peugeot 406 is overtuigend, tot in het kleinste detail.

Met een lengte van 4,555 m, een breedte van 1,765 m en een wielbasis van 2,700 m is de 406 één van de grootste Sedans in z'n klasse. En aan de interieurbreedte op ellebooghoogte – zowel voor als achter – van 1,440 m kunt u aflezen, dat die grootsheid zich voortzet in het interieur.

Achterlicht-units van kristalachtig glasdesign.

Vervaardigd uit één stuk van vrijwel onbreekbaar polycarbonaat. Twee afgeronde 'briljanten' die een vloeiende verbinding vormen tussen de flanken en de kofferbak.

Lichtmetalen velgen.

Standaard op de SV-versies en als extra tegen meerprijs verkrijgbaar op het ST-niveau.



ALLEEN MET GEDREVENHEID
ZIJN COMFORT EN KWALITEIT
AANEEN TE RIJGEN.





GELUIDAFDICHTING VAN HET INTERIEUR.
HAUTE COUTURE IN BEKLEDINGSMATERIALEN.
IN TWEE DELEN (1/3-2/3) NEERKLAPBARE ACHTERBANK.
IN HOOGTE EN DIEPTE VERSTELBAAR STUUR.



Voor de exacte uitrustingsgegevens en/of optiemogelijkheden per type verwijzen wij u naar de aparte specificatiebladen.



Elektrisch bedienbaar schuifdak.
Zowel elektrisch schuifbaar als kantelbaar, uitgevoerd in getint glas.
Tegen meerprijs op alle modellen.

Elektrisch verstelbare bestuurdersstoel.

Tegen meerprijs als onderdeel van het SVE-pakket: met geheugen voor twee verschillende zitposities en de daarbij gekozen stand van de buitenspiegels, en met een verwarmbare zitting. Regeling via een in de zijkant van de stoel geïntegreerd toetsenpaneel.

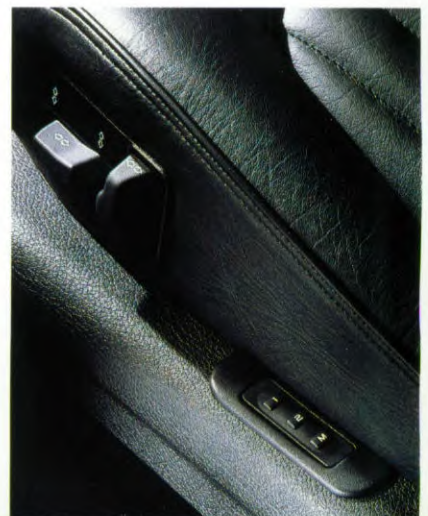



De Peugeot 406 ontvangt u met alle *égards*. Dat is geen instappen, dat is gastvrij onthaald worden! En wel in een *royale ruimte*, waar u geniet van opmerkelijk *akoestisch comfort*, dat mede tot stand is gekomen door toepassing van geluiddempende materialen en dikke bekledingen. In de 406 staan de *ambiance*, de *uitrusting* en het *comfort* helemaal in dienst van de ergonomie. En zoals u weet is ergonomie 'de leer van de aanpassing van de arbeid aan de mens'. Bij de 406 is dat letterlijk toegepast: de auto moet werken, niet u. Daarom is de 406 zo *prettig hanteerbaar*. Alles is zo logisch geplaatst, dat uw handelingen als vanzelf lijken te gaan. Temeer daar de stoel, het stuur en de veiligheidsgordel in *zoveel standen verstelbaar* zijn, dat u de zit die u zoekt probleemloos vindt. En dat betekent geen vermoeidheidsirritatie, ook niet bij lange afstanden. Geheel *ontspannen* kunt u uw aandacht op de weg houden. Alert neemt u de juiste beslissingen. Uw 406 reageert *feilloos* op alle commando's die u met speels gemak verstuurt. En hoe soepeler de bediening des te groter het *plezier*. Plezier waar u geen genoeg van zult krijgen.

**Ergonomisch ingedeelde bestuurdersplaats.
Alles direct onder handbereik.**

Tegen meerprijs als onderdeel van het SVE-pakket: door Peugeot af fabriek gemonteerde radiocassettespeler 4050 met CD-wisselaar. Harmonieus geïntegreerd in de middenconsole. Met RDS, anti-diefstalcode en bediening vanaf het stuur. Eveneens fraai verwerkt: het bedieningspaneel van de Climate Control, standaard op de SV-versies.



KRACHT IS NIETS
ZONDER PRECISIE.



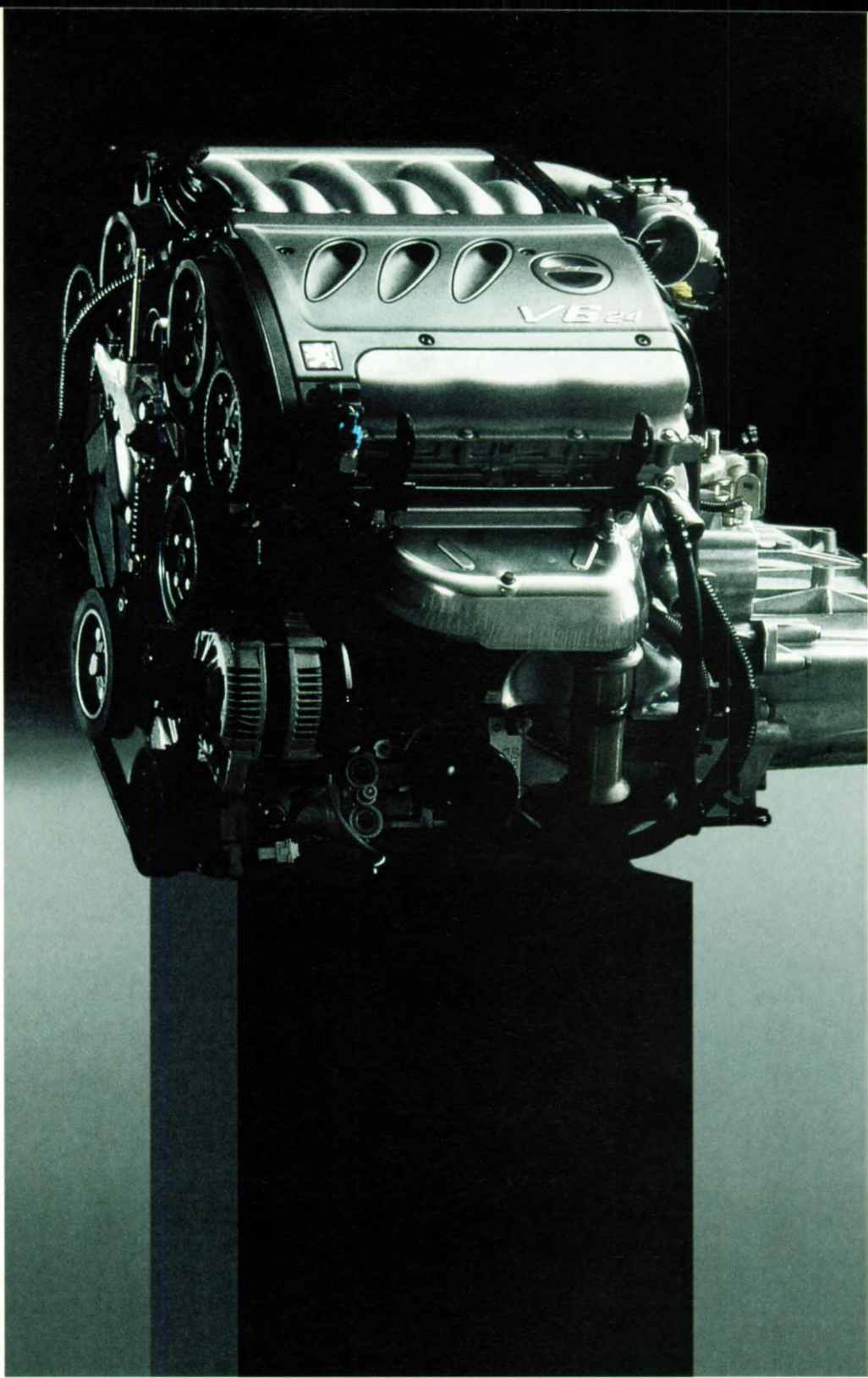

INTELLIGENTE AUTOMATISCHE VERSNELLINGSBAK.
STUURBEKRACHTIGING.
TURBO (DIESEL) MOTOREN.
DRIE LITER V6-24V MOTOR.



Intelligente automatische versnellingsbak. De top in anticipatievermogen.

Een automaat met een elektronisch gestuurde aanpassing aan de rij- en gebruiksomstandigheden. U beschikt daarbij over drie verschillende schakelprogramma's, te weten 'normaal', 'sport' en 'sneeuw'. Deze programma's hebben elk een ander schakelpatroon, waarbij de 'normaal'-stand weer vijf subprogramma's kent. Al deze patronen (in totaal negen) zijn opgeslagen in het elektronische brein, dat continu de meest geschikte momenten uitzoekt om soepel en ongemerkt naar een andere versnelling over te schakelen. Daarbij houdt hij rekening met rijstijl, wegomstandigheden, belading, acceleraties, motortemperatuur.

2.0 16V benzine motor.

Comfortabel koppel van 180 Nm bij 4200 t/min.

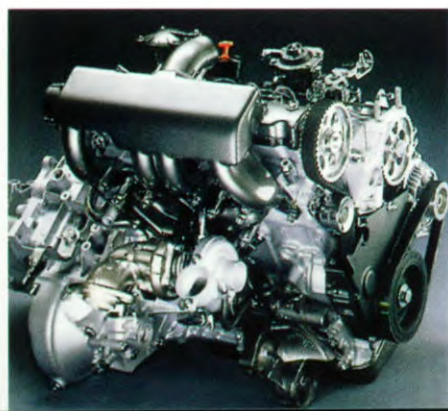

2.1 liter turbo diesel motor.

Is voorzien van 3 kleppen per cilinder en elektronisch geregelde dieselsinspuiting.

Contact. *Stilte* blijft de boventoon voeren hoewel de achtergrond zich vult met een warm snorrend geluid. *Muziek* in de oren van de kenner. Dit komt voort uit een kwartet benzinemotoren en een trio turbo diesels met als solist de onnavolgbare 3.0 V6 24-klepper die een vermogen weet te ontwikkelen van 194 pk (140 kW) bij 5500 t/min.

Naast de individuele *dynamische* kwaliteiten van al deze motoren is er ook voor gezorgd, dat ze zo *geruisloos* mogelijk hun niet geringe capaciteiten kunnen tonen. Diverse maatregelen op het gebied van motorophanging, trillingsdemping, resonantie-opvang en geluidisolatie hebben ervoor gezorgd, dat de Peugeot 406 *buitengewoon stil* is. Vrijwel niets dringt door tot het inzittendencompartiment. Daar kunt u dan ook met volle teugen genieten van z'n *prestaties*. En ook – als dat uw voorkeur heeft – van een automatische versnellingsbak met elektronische aanpassing van de rij- en gebruiksomstandigheden.

Dit buitengewone stuk *innovatieve techniek* biedt u het summum aan comfort en zet de traditionele automatische transmissie volledig in z'n schaduw, met name op gebieden als betrouwbaarheid, efficiëncy, dynamiek en *verbruik*.



3.0 V6-24V benzinemotor van 194 pk.

Een maximum koppel van 267 Nm bij 4000 t/min.
 waarvan 234 Nm reeds beschikbaar bij 2000 t/min.

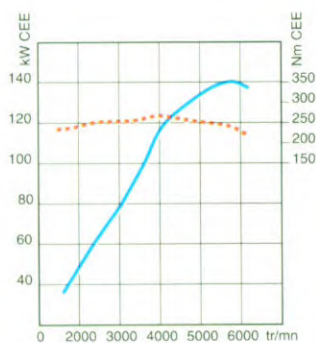

Vermogens- en koppelkromme
 van de 3.0 V6-24V.

MOTORENGAMMA:

Benzine 1.8 – 1761 cm³ – 90 pk/66 kW – leverbaar op SR

Benzine 1.8 16V – 1761 cm³ – 112 pk/81 kW – leverbaar op SR en ST

Benzine 2.0 16V – 1998 cm³ – 135 pk/97 kW – leverbaar op ST en SV

Benzine 2.0 Turbo – 1998 cm³ – 150 pk/108 kW – leverbaar op SV

Benzine 3.0 V6-24V – 2946 cm³ – 194 pk/140 kW – leverbaar op SV

Diesel Turbo 1.9 75 pk – 1905 cm³ – 75 pk/55 kW – leverbaar op SR

Diesel Turbo 1.9 90 pk – 1905 cm³ – 90 pk/66 kW – leverbaar op SR en ST

Diesel Turbo 2.1 12V – 2088 cm³ – 110 pk/80 kW – leverbaar op ST en SV

* Voor de exacte uitrustingsgegevens en/of optiemogelijkheden per type verwijzen wij u naar de aparte specificatiebladen.



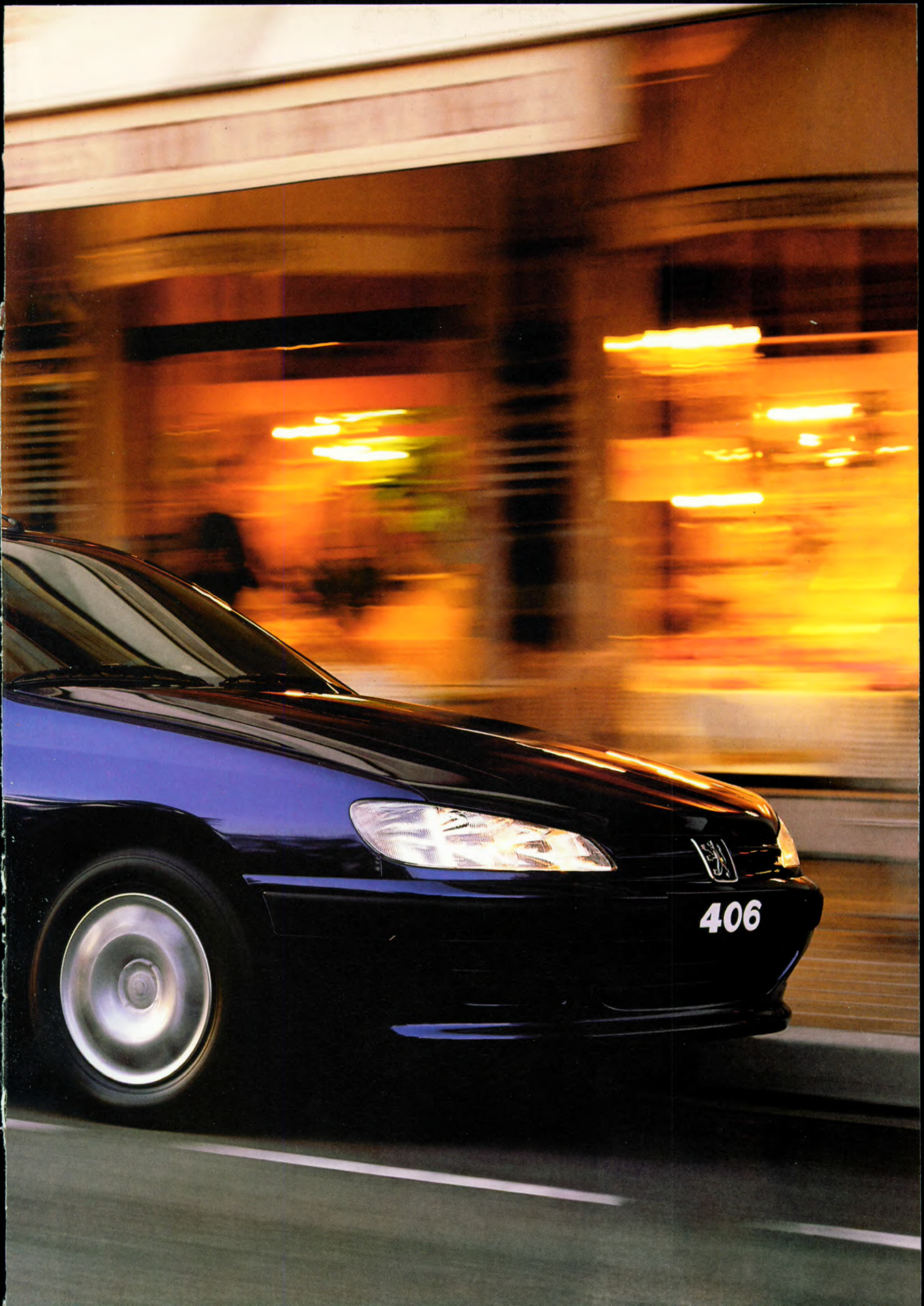

406

VEILIGHEID
ONTSTAAT NOOIT TOEVALLIG.





EXTRA VERSTERKTE STRUCTUUR.
ANTIBLOKKEERSYSTEEM.
AIRBAG BESTUURDER EN PASSAGIER.
PYROTECHNISCHE GORDELSpanners VÓÓR.
ELEKTRONISCHE STARTBLOKKERING.



**Wielophanging van Peugeot.
Comfort zonder compromissen.**

Om het unieke weggedrag van haar auto's te kunnen behouden, maakt Peugeot – als enige autofabrikant ter wereld – zélf de schokdempers.

Voorruiet met regensensor*



**Regensensor.*
Het weer onder controle.**

Dankzij de regensensor past de wisselnelheid van de ruitenwissers zich aan, aan de hoeveelheid neerslag, zowel overdag als 's nachts.

Voortrein van het type McPherson



Multilink achtertrein. Voor perfect bochtgedrag.

De innovatieve multilink achterwielophanging verhoogt de veiligheid, het comfort en de dynamische rij-eigenschappen. Bij het remmen beperkt deze het duikeffect, in de bochten is de stabiliteit veel groter, ook omdat de achterwielen fractioneel meesturen. Dit komt mede tot stand door het verschil in stugheid van de diverse silent bloc's.

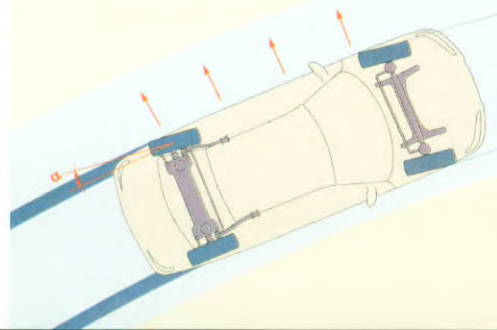



Multilink achtertrein

fig.1 stop



fig.2



ABS.* Optimale controle bij krachtige remmanoeuvres.

Het elektronische antiblokkeersysteem zorgt ervoor dat u uw auto bij krachtig remmen beter kunt controleren, vooral tijdens slechte weersomstandigheden.

fig. 1: met ABS

fig. 2: zonder ABS

Asferische buitenspiegel. Alles zien, alles overzien.

Aan de bestuurderszijde heeft de buitenspiegel een speciale indeling, waarmee de dode hoek wordt geminimaliseerd.



Op het gebied van de actieve veiligheid wordt Peugeot al jarenlang aangeduid als *dé referentie*. Dat betekent gezinszins dat Peugeot zich kan permitteren om op haar lauweren te rusten. Integendeel. Om die *toppositie* te behouden besteedt Peugeot consequent een belangrijk deel van haar onderzoek aan de *verhoging* van de veiligheid op al haar modellen. Daarbij worden zeer strenge eisen gesteld, waarbij *wegligging* en *onderstel* belangrijke factoren zijn. De voorsprong die Peugeot met name op die gebieden heeft is evident.

Ter illustratie: Peugeot is de *enige autofabrikant ter wereld* die z'n eigen schokdempers ontwikkelt. Dat verklaart veel, zonet alles.

Ook de 406 profiteert natuurlijk van deze en andere *geavanceerde* technieken en veiligheidsmaatregelen: voortrein van het type McPherson, multilink achtertrein, antiblokkeersysteem, regensensor*... Daarom voelt de Peugeot 406 zich *altijd en overal* op z'n gemak, ongeacht de weg- en weersomstandigheden. Hij vervult gewoon al uw eisen op het gebied van *rijcomfort*, met een ongelooflijke precisie.

* Voor de exacte uitrustingsgegevens en/of optiemogelijkheden per type verwijzen wij u naar de aparte specificatiebladen.

**Geprogrammeerde kreukelzones.
U bent rondom beschermd.**

De structuur van de 406 is buitengewoon sterk. Maar liefst 4.000 laspunten zorgen voor een grote stijfheid. En de talloze versterkingen (extra versterkte langs balken, dwarsbalken, traverses, stijlen) zorgen voor een echte veiligheidskooi, die met de voorgeprogrammeerde kreukelzones vóór en achter aan alle passagiers optimale bescherming biedt.

**Airbag bestuurder en passagier,
en zij-airbags*. Maximale bescherming.**

Airbag bestuurder van 45 liter, airbag passagier 90 liter, zij-airbags* 12 liter. Reactiesnelheid in werking treden is 1/10^e seconde.

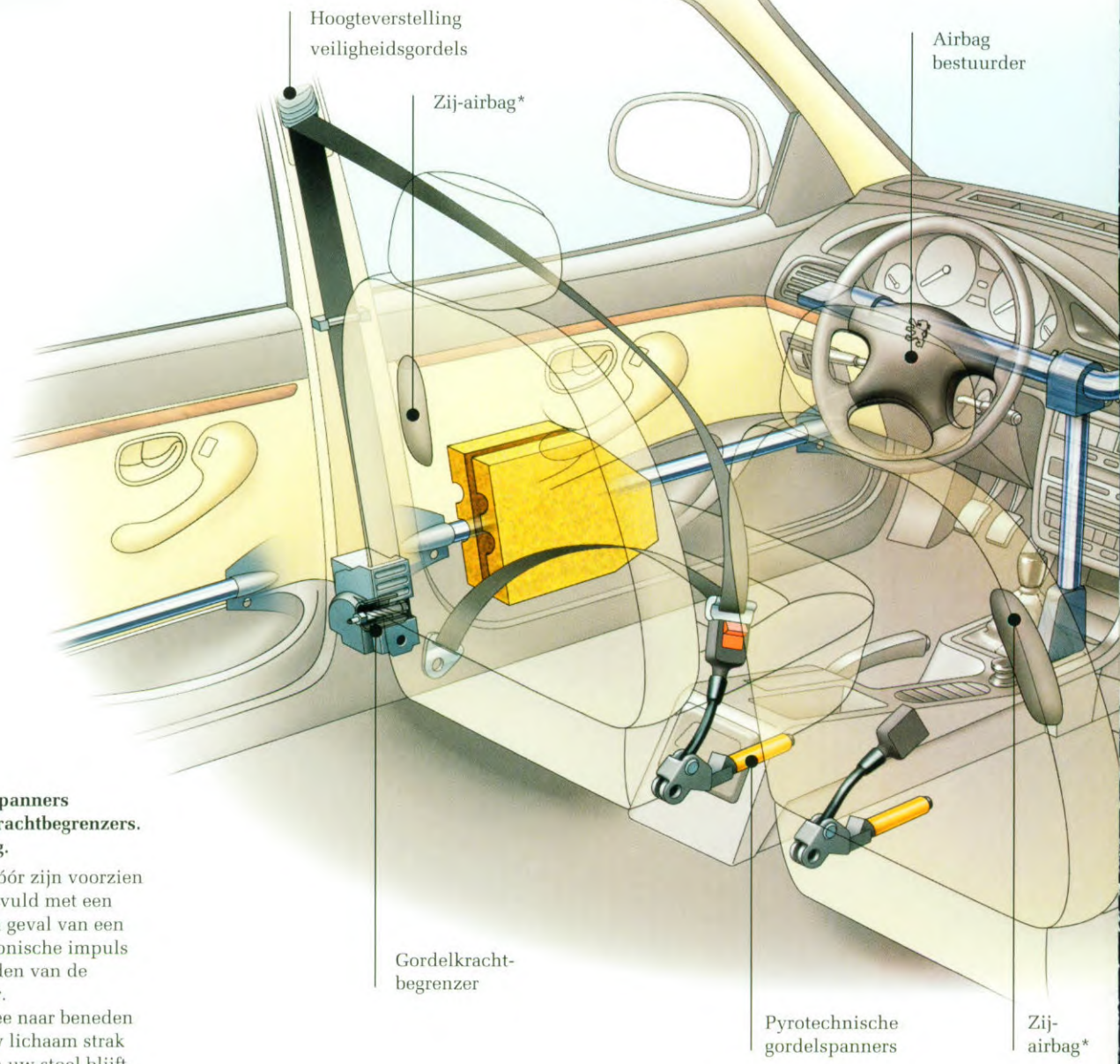
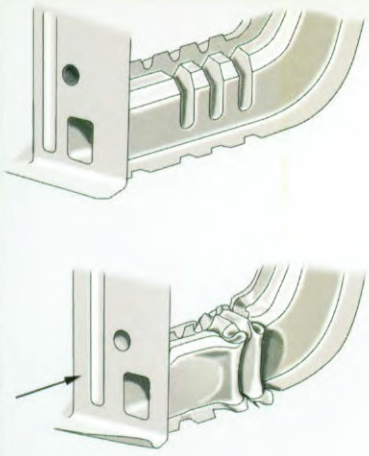

**Pyrotechnische gordelspanners
aangevuld met gordelkrachtbegrenzers.
Voor extra bescherming.**

De veiligheidsgordels vóór zijn voorzien van pyrotechniek aangevuld met een snelblokkeersysteem. In geval van een botsing zorgt een elektronische impuls voor het in werking treden van de pyrotechnische spanner. De gordel wordt daarmee naar beneden getrokken, waardoor uw lichaam strak tegen de rugleuning van uw stoel blijft. Op hetzelfde moment treedt de gordelkrachtbegrenzer in werking, die de druk ter hoogte van de buik progressief vermindert. U ziet, in de 406 bent u omgeven met technieken die u beschermen.

Het progressief afwikkelen van de gordelkrachtbegrenzer.

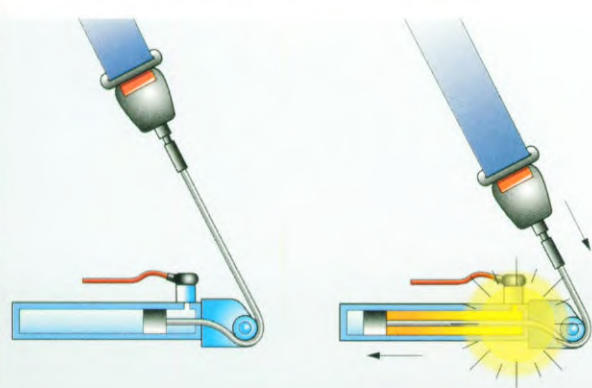

Veiligheidsgordels vóór met pyrotechnische gordelspanners.

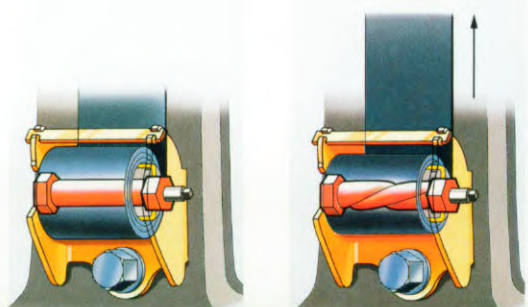



Versterking van dashboard en schutbord

Airbag passagier

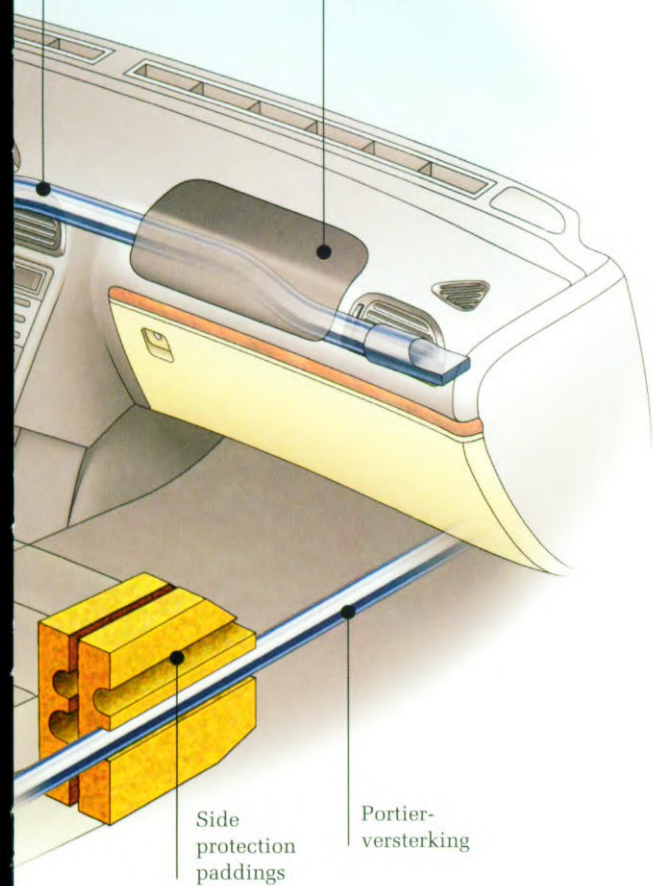

Side protection paddings

Portier-versterking



Zij-airbags*

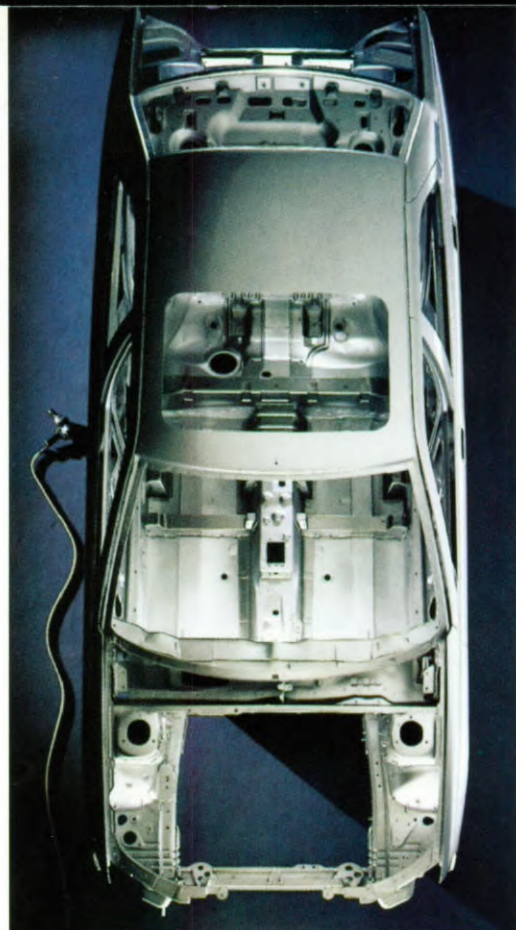
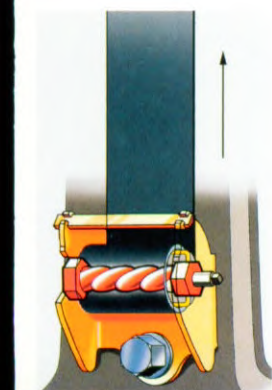

In het interieur is de onzichtbare passieve veiligheid op eenzelfde topniveau als het onberispelijke weggedrag van de 406. Een versterkte kooiconstructie met geprogrammeerde kreukelzones vóór en achter, side protection paddings in de portieren, airbags (frontaal én lateraal*), rolveiligheidsgordels vóór met pyrotechnische gordelspanners, voorstoelen met anti-submariningeffect, stuurkolom met intreksysteem, benzinetoevoeronderbreking... de lijst met maatregelen om u en uw medepassagiers te beschermen is uitgebreid. Zo uitgebreid, dat u de zekerheid hebt dat u in alle omstandigheden kunt blijven vertrouwen op uw 406.

* Voor de exacte uitrustingsgegevens en/of optiemogelijkheden per type verwijzen wij u naar de aparte specificatiebladen.

DE TOEKOMST IS NOG MOOIER
ALS U ER DEELGENOOT VAN BENT.





Meer dan ooit beseffen we dat onze leefomgeving extra aandacht behoeft en dat het onze verantwoordelijkheid is om ervoor te zorgen, dat die omgeving leefbaar blijft. Peugeot gaat deze verantwoordelijkheid niet uit de weg. Integendeel! De productie-methoden worden steeds beter en schoner. Het gebruik van oplosmiddelen is aanzienlijk verminderd. Het grootste deel van het productie-afval wordt inmiddels verwerkt voor hergebruik. Er worden geen schadelijke stoffen zoals bijvoorbeeld asbest, cadmium en CFK's in onze producten verwerkt. Het voor koeling, reiniging etc. gebruikte water wordt totaal gezuiverd. Steeds meer onderdelen worden vervaardigd uit door recycling verkregen materialen. En steeds meer onderdelen worden zo gemaakt, dat ze volledig recyclebaar zijn. In dit kader is het goed te weten, dat de 406 al voor meer dan 75% volledig recyclebaar is. Daarnaast worden de motoren zuiniger en minder verontreinigender en het (her)gebruik van kunststoffen wordt meer en meer gestroomlijnd. Als een van de weinigen beschikt Peugeot bovendien over eigen recycling-pilot-fabrieken, vlakbij Lyon en ten zuidoosten van Parijs. Kortom, Peugeot is elke dag bezig om oplossingen aan te dragen die moeten zorgen voor een goed welzijn voor iedereen, voor nu en voor de toekomst.

ONZE LEEFOMGEVING
BESCHERMEN,
EEN NATUURLIJKE HOUDING.

SR



ST



SV



- Antiblokkeersysteem
- Airbag bestuurder en airbag passagier
- Stuurbeheersing
- Elektronische startblokkering
- Elektrisch bedienbare voorportierruit met tipschakelaar voor het versneld openen en sluiten van het linkervoorportier
- Centrale vergrendeling met afstandsbediening
- Getint glas
- Velours stoelbekleding
- Stof- en pollenfilter
- In hoogte en diepte verstelbaar vier-spaaks stuurwiel
- Drie 3-punts rolveiligheidsgordels achter
- In twee delen (1/3-2/3) neerklapbare achterbankleuning
- Van binnenuit verstelbare halogeen koplampen



Daar voegt de ST nog aan toe:

- Portiergrepen en buitenspiegels in de kleur van de carrosserie
- Elektrisch verstelbare buitenspiegels met verwarming
- In hoogte verstelbare bestuurdersstoel
- Bergtas in achterzijde voorstoelen
- Regensensor
- Houtdesignstrips op het dashboard
- Bergvak in de bagageruimte
- Kantelbare hoofdsteunen vóór
- Mistlampen vóór



Daar voegt de SV nog aan toe:

- Vier lichtmetalen velgen
- Bestuurdersstoel met regelbare hellingshoek en verstelbare lendensteun
- Hoofdsteunen achter
- Middenarmsteun vóór
- Climate control
- Aanduiding buitentemperatuur
- Elektrisch bedienbare achterportierruit
- Houtdesignstrips op de portieren
- Sierstrip op dorpels
- Stootlijsten met chromen sierstrip
- Bergvak met deksel in hoedenplank
- Achterruitrolgordijn
- Binnenverlichting met vertraagde uitschakeling



Bekleding
Velours 'Thibalt'



Bekleding
Velours 'Dune'



Bekleding
Velours 'Jacomo'





406, DRIE KARAKTERISTIEKE
MODELLEN.



PEUGEOT BOUTIQUE

1 ▶



◀ 2



3 ▶



◀ 4



5 ▶

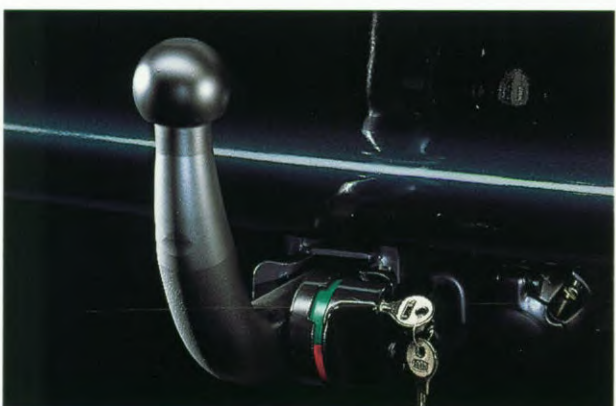

◀ 6



1 ▶ Voorspoiler met lensvormige mistlampen.

2 ▶ Console voor autotelefoon.

3 ▶ Stoelhoezen en kinderzitje.

4 ▶ Lichtmetalen velgen.

5 ▶ Trekhaak.

6 ▶ Dakdragers met fietshouder.

PRETTIG OM TE WETEN

■ PEUGEOT ZEKERHEIDSCONTRACT

Uw Peugeot is een uiterst betrouwbare auto. Standaard heeft u af fabriek een jaar volledige garantie. U kunt aansluitend op deze garantie, naar keuze voor 12, 24, 36 of 48 maanden, het Peugeot Zekerheidscontract afsluiten.* U weet dan zeker dat u in die periode nooit met de kosten van onverwachte reparaties wordt geconfronteerd. Remmen, bougies, accu's enz. zijn aan slijtage onderhevig en zullen dus van tijd tot tijd moeten worden vervangen. Deze normale slijtage valt niet onder het Peugeot Zekerheidscontract. Een defect wielager of bijvoorbeeld een storing in de elektronische ontsteking wél. Met het Peugeot Zekerheidscontract weet u zich voor een eenmalig bedrag tegen nagenoeg alle buitengewone reparatiekosten gewaarborgd.

Peugeot Assistance: Het Peugeot Zekerheidscontract omvat ook de hulpverlening van Peugeot Assistance. U bent hierdoor bij stranding onderweg – net als tijdens het jaar fabrieksgarantie – dag en nacht, in binnen- en buitenland, van alle mogelijke hulp verzekerd. Reparatie ter plekke, berging, vervangend vervoer, noodzakelijke overnachtingskosten.

De voorwaarden: uw auto moet bij een officiële Peugeot-dealer volgens de voorschriften in onderhoud zijn en blijven en het Peugeot Zekerheidscontract dient direct op de fabrieksgarantie aan te sluiten. U kunt het Peugeot Zekerheidscontract bij aankoop van uw auto afsluiten; de kosten kunnen eventueel in het financieringsbedrag van uw auto worden opgenomen.

Maatwerk: U kunt een contract afsluiten van 1, 2, 3 of 4 jaar aansluitend op het jaar fabrieksgarantie. Het aantal kilometers dat u tijdens de contractduur denkt te gaan rijden en de afgesproken periode zijn bepalend voor het éénmalige tarief.

Eenvoudige reparatieprocedure: Bij elke officiële Peugeot-dealer kunt u op vertoon van uw deelnemerspas met het claimformulier reparaties laten uitvoeren die onder het Peugeot Zekerheidscontract vallen. In het buitenland zult u de kosten eerst moeten voorschieten, de factuur kan dan later bij uw dealer worden gedeclareerd. Bij onderhoudsbeurten zal uw dealer op uw verzoek altijd nagaan of er kosten op uw Peugeot Zekerheidscontract verhaalbaar zijn.

Overdraagbaarheid: Bij verkoop van uw auto is het Peugeot Zekerheidscontract overdraagbaar aan de nieuwe eigenaar. Dat betekent extra zekerheid voor de koper: hij heeft zwart op wit dat uw auto perfect is onderhouden en weet dat er voor de resterende contractperiode geen onverwachte kosten zullen zijn.

En dat kan een duidelijke invloed hebben op de verkoopprijs!

Geen eigen risico: Alle reparaties die onder het Peugeot Zekerheidscontract vallen worden volledig vergoed, dus geen eigen risico's.

* Geldt niet bij extreme gebruiksomstandigheden. Raadpleeg vooraf uw dealer.

■ TOPKWALITEIT

In elk detail biedt de 406 u de zekerheid van topkwaliteit. Zo blinkt de carrosserie uit door een enorme weerstand tegen allerlei agressieve invloeden. Dit is mede te danken aan de volledige onderdompeling in het cataphorèsebad en door het feit, dat het grootste deel van het plaatwerk speciaal is voorbehandeld door het dubbelzijdig te galvaniseren of elektrisch te verzinken. Verder waarborgen de vele, door robots aangebrachte grond- en laklagen een onberispelijk eindresultaat. Een resultaat waarmee u verzekerd bent van een lange levensduur. In combinatie met z'n betrouwbaarheid zorgt dit ervoor, dat een hoge restwaarde net zo logisch is als een lage kilometerkostprijs. Kortom, met uw 406 gaat u dus een mooie toekomst tegemoet.

■ ONDERHOUD

Uw Peugeot kent een garantie van 1 jaar, zonder kilometerbeperking. Dit geldt ook voor de lakgarantie.

Bovendien heeft u een carrosseriegarantie van 6 jaar tegen corrosievorming van binnenuit.

De onderhoudsintervallen zijn – mede door toepassing van moderne materialen en technieken – zeer lang.

Want dank zij een uitgekiend onderhoudssysteem, met voor benzine en diesel aangepaste intervallen, kan de grote onderhoudsbeurt plaatsvinden om de 60.000 km. Dit draagt in belangrijke mate bij aan de prettig lage onderhoudskosten van uw Peugeot 406.

■ SERVICE

De aanschaf van een Peugeot betekent niet alleen de zekerheid van jarenlang comfortabel rijplezier, en van prestaties die in alle situaties en omstandigheden aan uw wensen zullen voldoen. Inbegrepen is ook een fijnmazig service-netwerk, dat te allen tijde voor u klaar staat.

En hoewel u er maar weinig mee te maken zult krijgen – uw Peugeot kent nu eenmaal zeer lange onderhoudsintervallen – is dat een rustgevend gedachte.

Zeker als u weet, dat alle Peugeot-dealers met de modernste apparatuur zijn uitgerust, waardoor de reguliere onderhoudsbeurten snel en accuraat worden uitgevoerd.



In verband met het vroegtijdig samenstellen van deze folder of door andere oorzaken is het mogelijk, dat de eigenschappen en/of uitvoering van sommige versies afwijken van hetgeen hierover is gepubliceerd. Controleer daarom bij aankoop voor alle zekerheid of er verschillen zijn. Voorts kan het zijn dat een uitvoering (tijdelijk) niet leverbaar is. De in deze folder voorkomende auto's kunnen zijn afgebeeld in kleuren of met accessoires die niet in Nederland leverbaar zijn. Tevens kunnen kleuren, onder invloed van het druk-procédé, afwijken van de werkelijkheid. Neem contact op met uw Peugeot-dealer over de in Nederland te leveren typen en/of modellen.



406

Visie en passie. Vanaf 1890, toen Armand Peugeot de wereld van de auto-mobiliteit opstartte, stonden die zaken centraal. Nu, ruim een eeuw later, op het kruispunt van verbeelding en techniek, is dat gelukkig nog steeds zo. Daarom waarderen autoliefhebbers het merk Peugeot. Omdat zij houden van design, comfort en kwaliteit. Van modellen met een visie, van modellen die passie uitstralen. Zij kunnen ervan verzekerd zijn, dat zij alle elementen die autorijden tot een genot maken, altijd in een Peugeot zullen aantreffen: comfort, veiligheid, degelijkheid, betrouwbaarheid, prestaties en aantrekkelijke modellen. Net zoals wij, hebben ook zij de overtuiging, dat autorijden een plezier moet blijven. Aan ons zal het niet liggen.



PEUGEOT

JE VOELT JE LEKKERDER IN EEN PEUGEOT.