

 **604**
PEUGEOT



604

De wagen die je eerst moet zien voor je hem hoort.

De Peugeot 604 beschikt over een aantal karakteristieken, die hem voorals als auto voor de lange afstand bijzonder indrukwekkend maken.

Wanneer u de 604 rijdt, zult u het gevoel ondervinden, dat u nu op en top Peugeot rijdt. In de auto komen de resultaten van de intensieve onderzoeken op het gebied van wegligging, prestaties, wendbaarheid en comfort volledig tot hun recht.

De Peugeot 604 is met recht een typisch franse sedan.

Een beschaafde elegance, samengevat met een eigentijdse stroomlijn.

De perfect werkende carburateur, de welhaast volmaakte inspuiting en de revolutionaire turbo compressor zorgen ervoor dat de 604, zowel wat zijn beide benzine-uitvoeringen, als wat zijn dieserversie aangaat, tot de adel van zijn klasse behoort.

Of het nu om een groter motorvermogen gaat, of om een zo economisch mogelijk verbruik, de Peugeot 604 geeft er een passend en flitsend antwoord op. Speelsheid en ernst harmoniëren in de verschillende modellen. Het resultaat mag zonder overdrijving het vlaggeschip van Peugeot worden genoemd. Iedere berijder zal er trots op zijn om aan zijn roer te staan.

SL

carbureateuruitvoering*

5 zitplaatsen - fiscaal vermogen (België) 14 pk - 6 cilinder motor in V-vorm met twee carburateurs - 2664 cm³ - 98 kW ISO (136 DIN PK) bij 5750 t/min. - 4 versnellingen - automatische versnellingsbak tegen meerprijs leverbaar - stuurbekrachtiging - 4 onafhankelijk geveerde wielen - schijfremmen rondom - rembekrachtiging - elektrisch te bedienen voorportieruitten - topsnelheid: 182 km/h.



TI

injectie*

5 zitplaatsen - fiscaal vermogen (België) 14 pk - 6 cilinder motor in V-vorm met BOSCH K Jetronic inspuitsysteem - 2664 cm³ - 104 kW ISO (144 DIN pk) bij 5500 t/min. - 5 versnellingen - automatische versnellingsbak tegen meerprijs leverbaar - stuurbekrachtiging - 4 onafhankelijk geveerde wielen - schijfremmen rondom - rembekrachtiging - elektrisch te bedienen voorportieruitten - topsnelheid: 185 km/h.

STI

injectie

Dezelfde mechanische eigenschappen als de TI, maar met een luxueuzere uitrusting: elektrisch bedienbaar schuifdak, getint glas rondom, Securiflex voorruit, elektrisch te bedienen portieruitten rondom, centraal vergrendelingssysteem op de 4 portieren waarbij ook de portieruitten en het schuifdak kunnen worden gesloten, evenals de klep van de brandstoftankdop.



GRD

Turbo-diesel*

5 zitplaatsen - fiscaal vermogen (België) 12 pk - 4 cilinder in lijn motor met turbo-compressor - 2304 cm³ - 59 kW ISO (80 DIN pk) bij 4150 t/min. - 5 versnellingen - automatische versnelling tegen meerprijs leverbaar - stuurbekrachtiging - 4 onafhankelijk geveerde wielen - schijfremmen rondom - rembekrachtiging - elektrisch te bedienen voorportieruitten - topsnelheid 157 km/h.

SRD

Turbo diesel

Dezelfde mechanische eigenschappen als de GRD-turbo, maar met een nog luxueuzere uitrusting: elektrisch bedienbaar schuifdak, getint glas rondom, Securiflex voorruit, elektrisch te bedienen portieruitten rondom, centraal vergrendelingssysteem op de 4 portieren waarbij ook de portieruitten en het schuifdak kunnen worden gesloten, evenals de klep van de brandstoftankdop.



*raadpleeg uw dealer



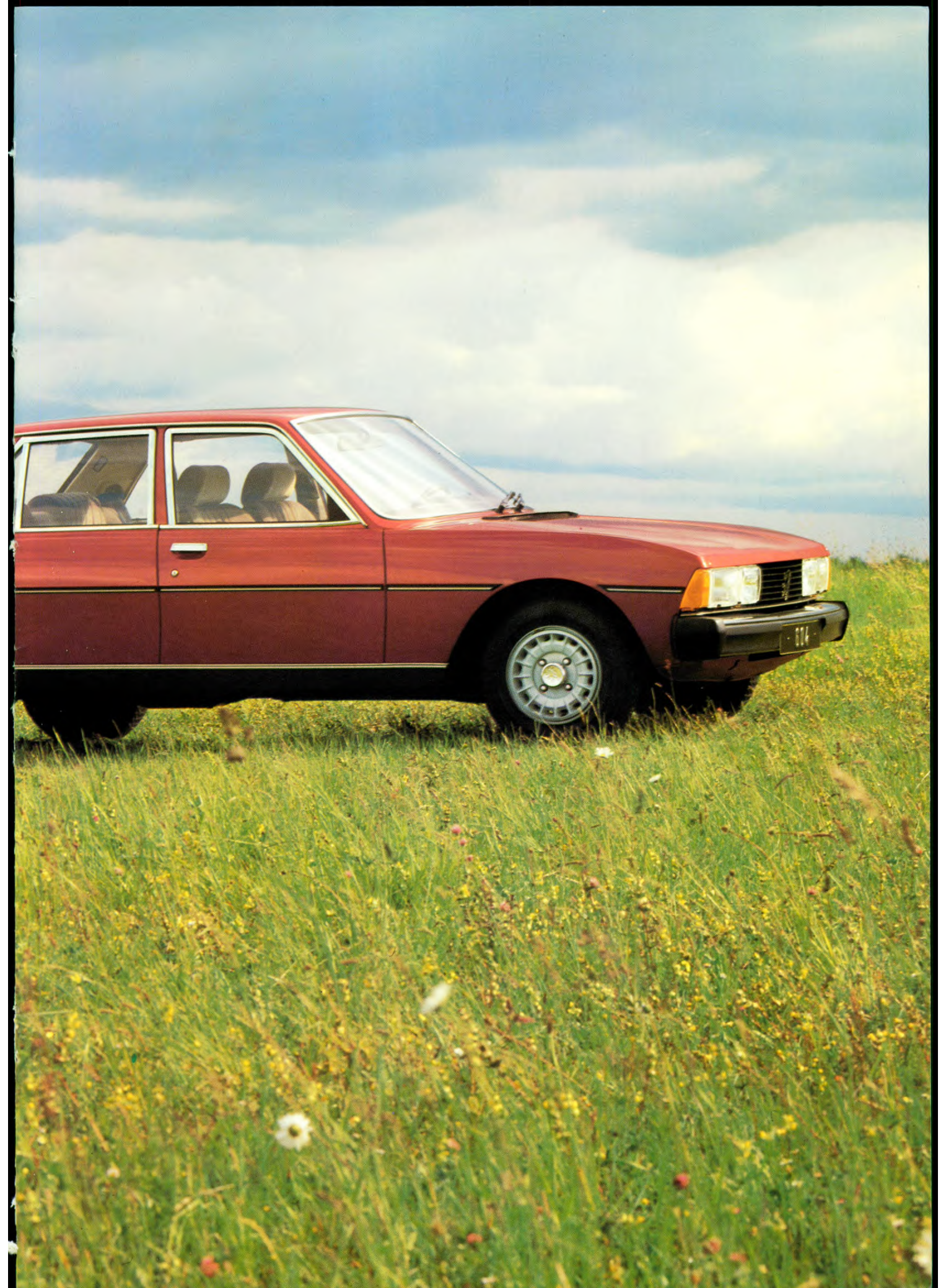

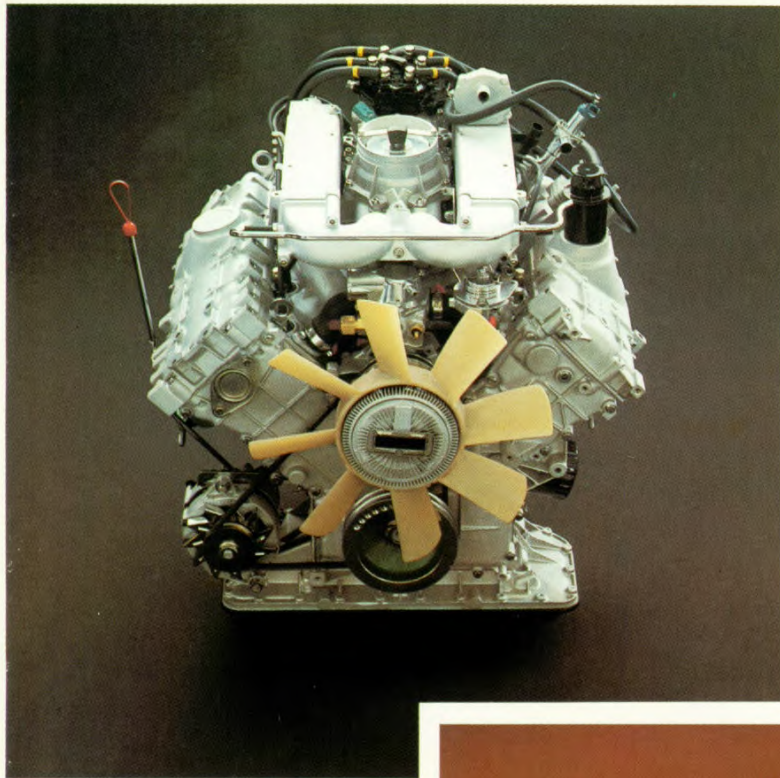

De motoren van de 604

BENZINEMOTOR 6 CILINDERS IN V-VORM

2664 cm³

- carburateuruitvoering
136 DIN pk bij 5750 t/min
21,1 mkg DIN bij 3500 t/min
- injectieuitvoering
144 DIN pk bij 5500 t/min
22,1 mkg DIN bij 3000 t/min

TURBO-DIESELMOTOR 4 CILINDERS IN LIJN

2304 cm³

- 80 DIN pk bij 4150 t/min
18,8 mkg DIN bij
2000 t/min

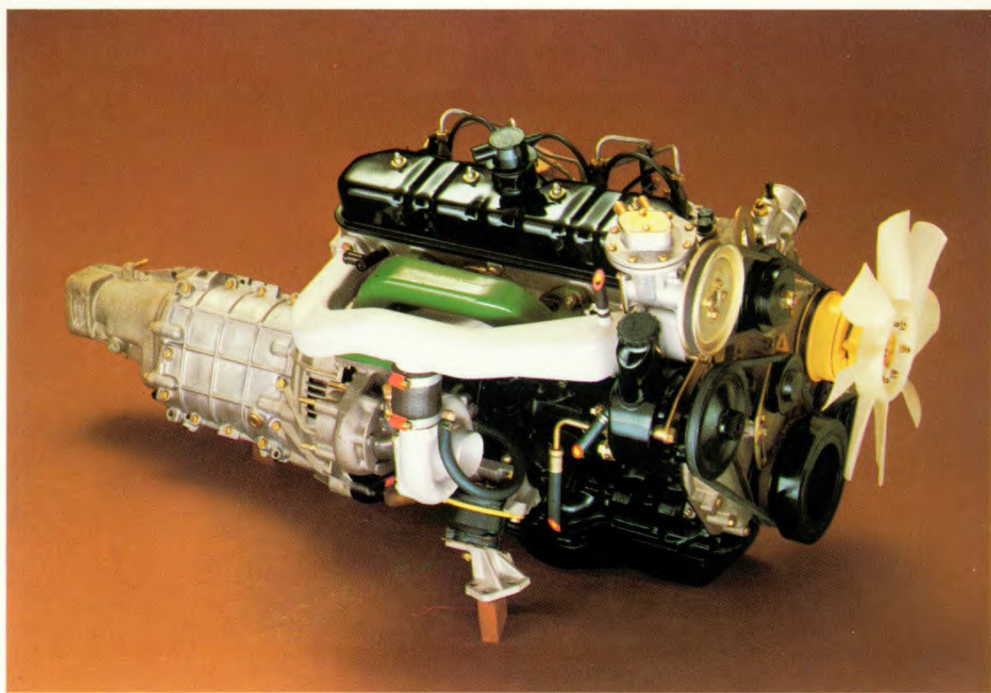

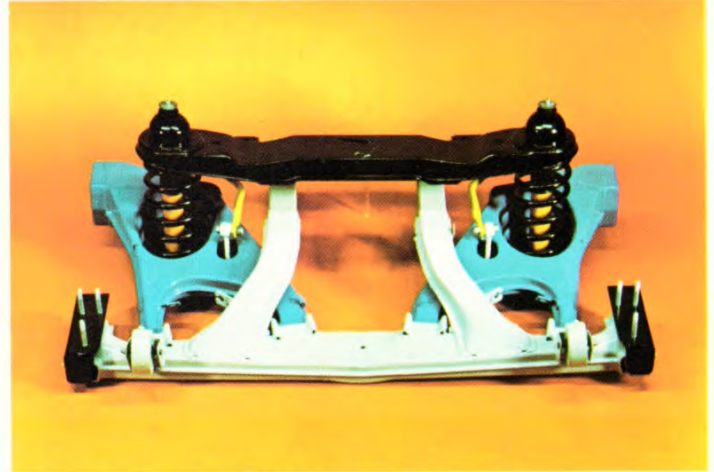
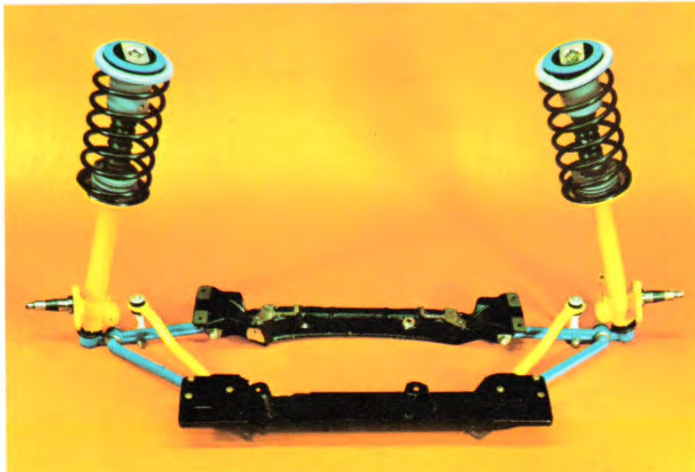
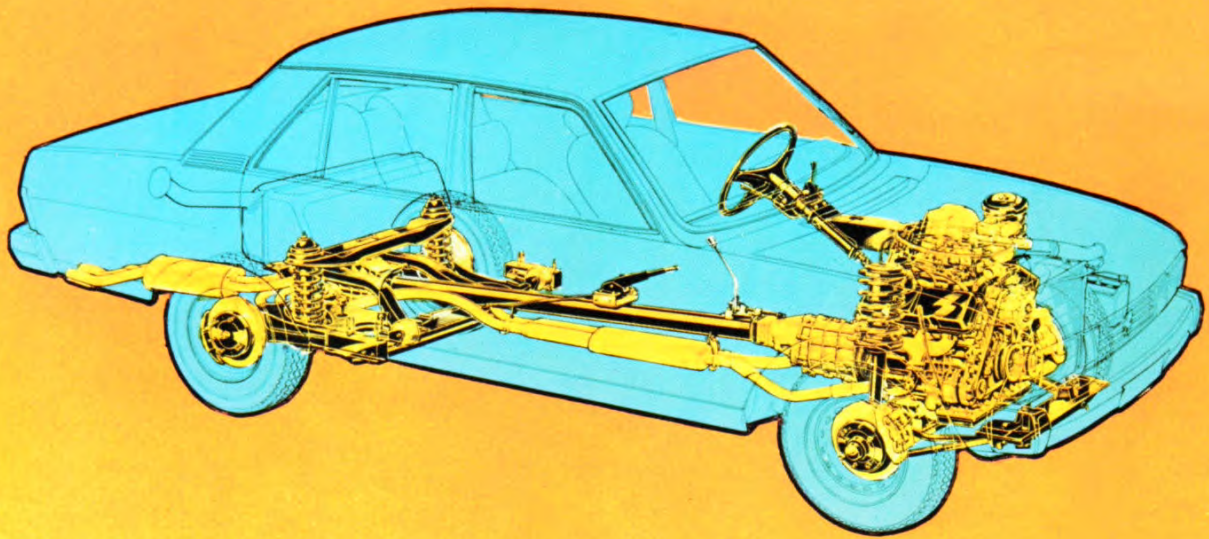

De doelstelling van Peugeot was om met de introductie van de 604 een echte Franse reiswagen met buitengewone rijeigenschappen op de markt te brengen. Deze doelstelling is bereikt dankzij de technisch perfecte oplossingen, waarvan bij het ontwerpen van de auto gebruik werd gemaakt.

- De benzinemotor, type ZM voor de carburateuruitvoering, of ZM J voor de injectieversie, is een geheel uit licht metaal vervaardigde 6 cilinder motor in V-vorm, onder een hoek van 90°. Hierdoor is deze niet alleen lichter en korter dan andere 6 cilinder motoren, maar staat tevens borg voor een grote souplesse en geruisloosheid, mede dankzij 6 op de krukas gemonteerde contra-gewichten die hinderlijke trillingen reduceren.

- Het was geen gemakkelijke opgave om een dieselmotor te ontwerpen op hetzelfde hoge niveau als de benzinemotoren van de 604, maar met de XD 2 S dieselmotor is aan deze eis voldaan. 4 cilinders, 2304 cm³, met turbocompressor zorgen voor hoge prestaties en een laag brandstofverbruik.

- Het geheel van versnellingsbak, remmen en voor- en achtertrein zijn onderwerp geweest van diepgaande onderzoeken, met als resultaat dat de 604 een weggedrag heeft dat niet onderdoet voor dat van 's wereld's meest volmaakte auto's, dankzij:

- een 4-versnellingsbak op de SL en een 5-versnellingsbak op alle andere modellen, terwijl een automatische versnellingsbak tegen meerprijs leverbaar is,
- bekrachtigde schijfremmen op alle vier de wielen, met geventileerde remschijven vóór op de benzinemodellen,
- onafhankelijke voor- en achterwielophanging, waarbij de achtertrein zo werd opgebouwd dat onder alle omstandigheden een goede wegligging gewaarborgd is.
- een soepele wielophanging, die ervoor zorgt dat het merendeel van de weggeluiden niet in het interieur doordringt, zelfs niet op zeer slechte wegen.

Interieur

Wie achter het stuur van een Peugeot 604 plaatsneemt, ervaart het begin van een ongekend rijgenot. Hij neemt het perfecte dashboard in zich op: elke bedieningsknop is overzichtelijk geplaatst en in een oogopslag te vinden. De wagen maakt zijn reputatie als het vlaggeschip van Peugeot, ook wat dat betreft volledig waar.

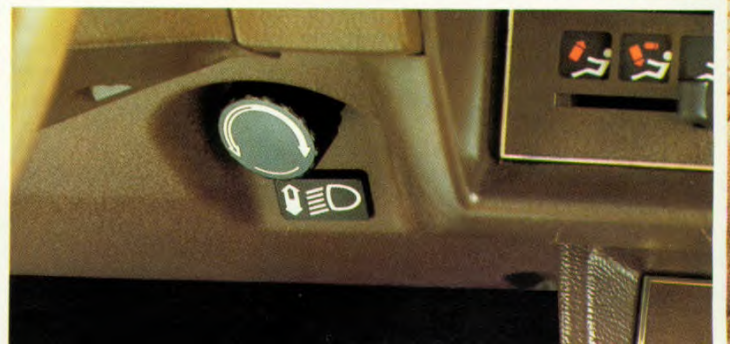
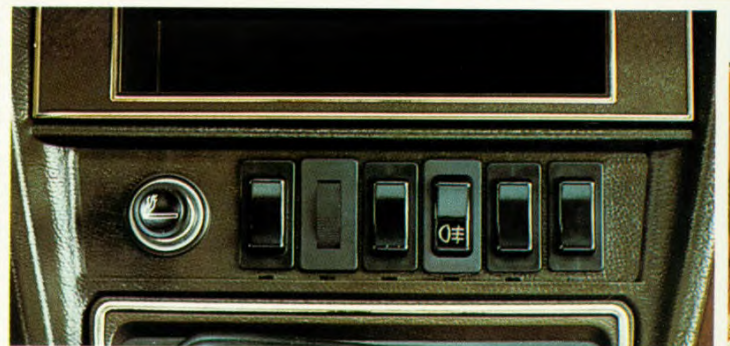

Het inzittendencompartiment is volledig ingericht om onder de meest comfortabele omstandigheden grote afstanden te overbruggen. Het resultaat van een fantastische vering en wegligging, die zich beurtelings als pittig of als stevig presenteert. Comfortabel gezeten zullen de inzittenden constateren hoe goed en aangenaam de sfeer in de auto is. De complete uitrusting draagt daartoe veel bij. Iedere bezitter van de Peugeot 604 zal er zijn eigen rijdenot in terugvinden. Dit vlaggeschip biedt iedereen het beste voor zichzelf.

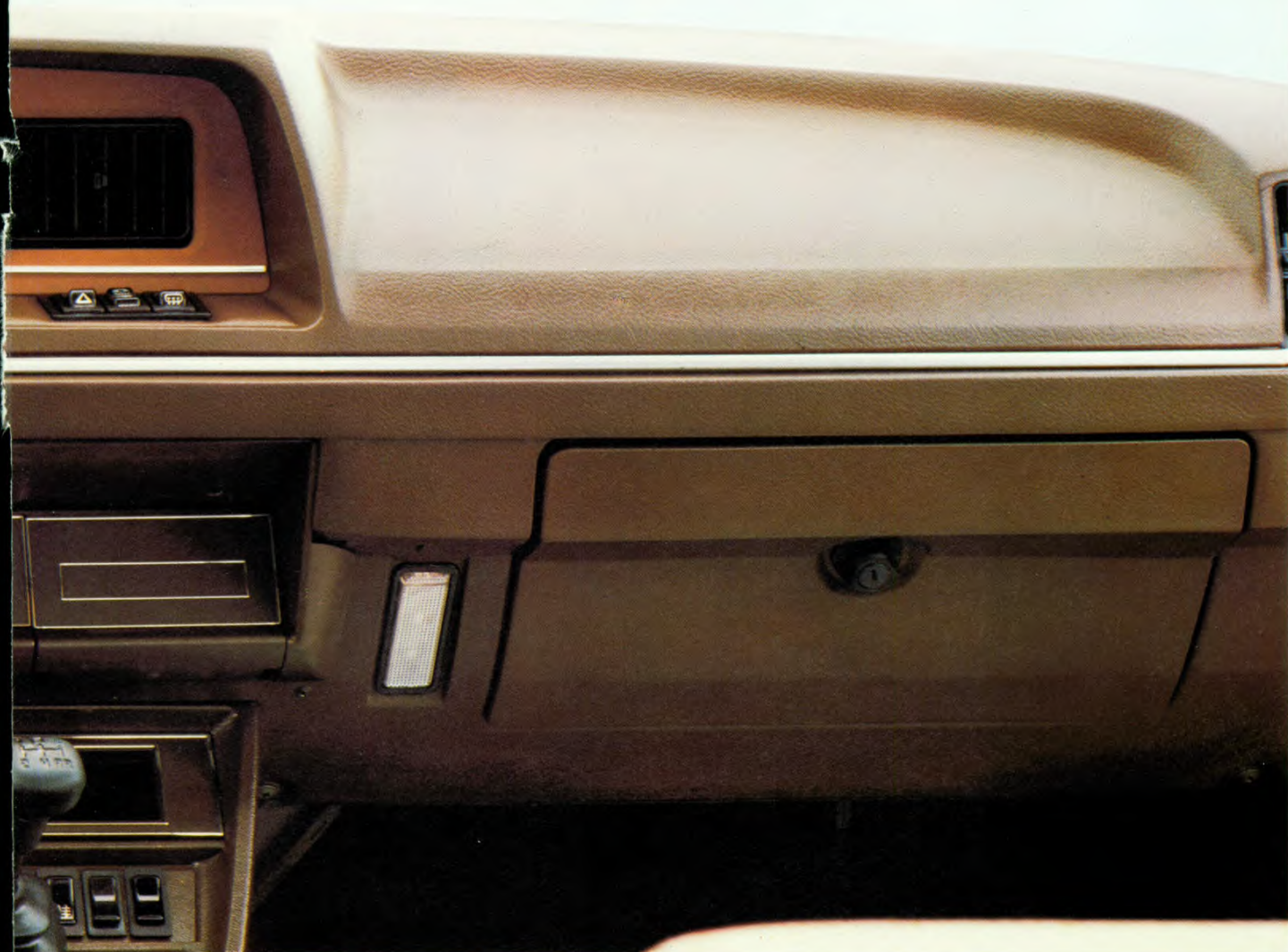











Extra's tegen meerprijs

Wanneer u een Peugeot 604 koopt ontbreekt er niets aan zijn uitrusting. Zelf kunt u uw persoonlijke voorkeur wat accessoires betreft daaraan toevoegen: de prachtige geverniste metallic lak om het uiterlijk van uw auto te verfijnen, bijvoorbeeld. Maar dat geldt evenzo voor een chique lederen bekleding van de stoelen.

De Peugeot 604 zult u zonder meer waarderen vanwege zijn souplesse en zijn geruisloosheid. Natuurlijk kunt u ook een 604 aanschaffen met een automatische versnellingsbak die uw entree kan zijn tot een geheel nieuwe rijstijl.

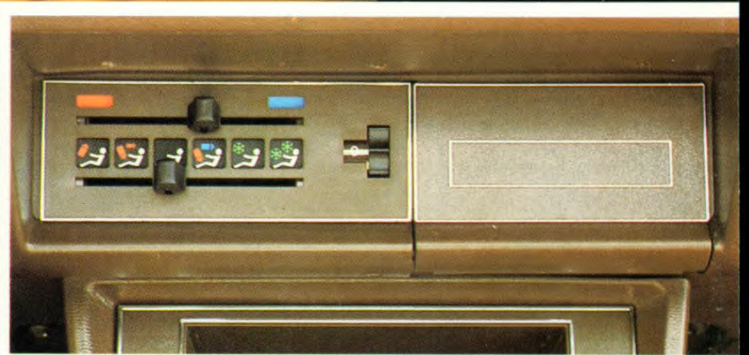

Veiligheid

De veiligheidsvoorzieningen, die door Peugeot zijn aangebracht op de 604 waarborgen een uitmuntende bescherming van alle inzittenden.

Bij een botsing is het intact blijven van de passagiersruimte absoluut noodzakelijk voor het nuttig effect van de daarin aangebrachte beschermende voorzieningen.

De weerstand tegen zowel frontale en zijdelingse botsingen, als botsingen van achteren, wordt gegarandeerd door een hechte chassisopbouw met grote stijfheid en geprogrammeerde kreukelzones, vóór en achter.

Al deze voorzieningen beschermen de inzittenden:

- het dashboard zonder uitstekende delen
- het beklede stuur en de veiligheidsstuurkolom
- hoofdsteunen op de voorstoelen
- veiligheidsrolgordels
- ruitewissers met 2 snelheden
- snelle ontdooiing en ontwaseming van de voorruit
- verwarmde achterraut

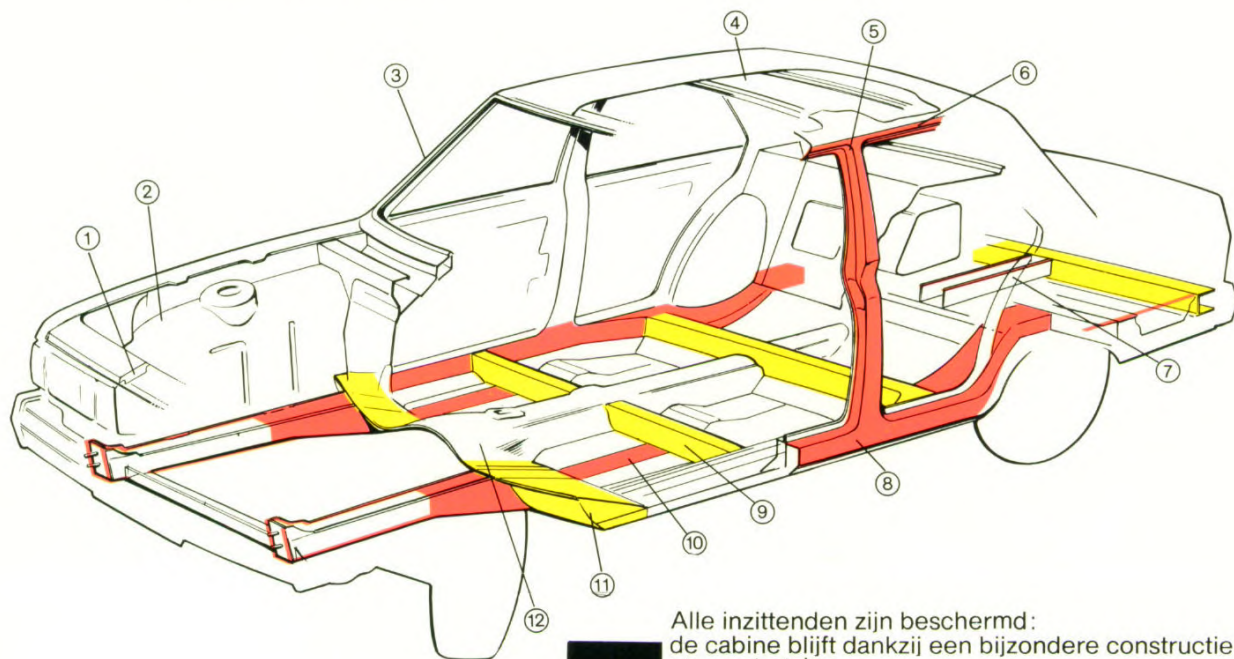

Alle inzittenden zijn beschermd:

■ de cabine blijft dankzij een bijzondere constructie intact bij een botsing.

■ De carrosserie blijft ook bij een hevige aanrijding zijn vorm behouden.

■ De zijkanten zijn versterkt en bestand tegen zijwaartse klappen.

1. dwarsligger voorste versterking
2. binnenspatscherm

3. voorste deurstijl
4. zijpaneel

5. middendeurstijl
6. zijdelingse dakversterking

7. achterbodem
8. buitenste langsligger

9. dwarsligger onder voorstoel
10. voorste, in de lengte gelegen, balk

11. verbindingskokerbalk
12. transmissietunnel

PEUGEOT



Wat u tijdens de proefrit niet ontdekt

Een proefrit in een Peugeot 604 zal u zonder meer enthousiast maken; toch blijven er typische Peugeot-eigenschappen, die U dan niet ontdekt. De electroforese behandeling bijvoorbeeld, waardoor roestvorming wordt voorkomen. Monteurs, die geschoold zijn in de ultramoderne opleidingscentra van de importeurs in Brussel en Utrecht. Vaste tarieven voor onderhoud en service. Peugeot Direct Service voor kleine reparaties. Zonder afspraak rijdt u binnen. In een ommezien van tijd wordt uw auto nagekeken.





ALGEMENE GEGEVENS	SL		STI		GRD-SRD TURBO*	
Aantal zitplaatsen	5					
Motoren	6 cilinder in V vorm onder 90° - overvierkant - onder druk gegoten aluminium cilinderblok - natte verwisselbare cilinderbussen - lichtmetalen cilinderkoppen met dubbele bolvormige verbrandingskamers - een bovenliggende nokkenas per cilinderrij 4 maal gelagerde krukas - slipventilateur				4 cilinder in lijn 20° gekanteld - overvierkant - lichtmetalen cilinderkop met wervelkamers - 5 maal gelagerde krukas - zelfdenkende ventilateur	
Type	ZM		ZMJ		XD2S	
Brandstofsysteem	2 carburateurs: 1 enkelvoudig 1 dubbel		Injectiesysteem: Bosch K Jetronic		Diesel: Brandstofpomp met turbo-compressor	
Boring x slag	88 x 73		88 x 73		94 x 83	
Cilinderinhoud	2664 cm ³		2664 cm ³		2304 cm ³	
Compressieverhouding Max. vermogen	8,65/1 98 kW ISO (136 pk DIN) bij 5750 tr/min.		8,65/1 104 kW ISO (144 pk DIN) bij 5500 tr/min.		21/1 59 kW ISO (80 pk DIN) bij 4150 tr/min.	
Max. koppel	20,3 daNm ISO (21,1 mKg DIN) bij 3500 tr/mn.		21,3 daNm ISO (22,1 mKg DIN) bij 3000 tr/mn.		18,4 daNm ISO (18,8 mKg DIN) bij 2000 tr/mn.	
Aandrijving - koppeling - versnellingsbak - achterbrug	Achterwielaandrijving Met diafragma - hydraulisch bediend - kogeldrukklager 4 gesynchroniseerde versnellingen bij SL 5 gesynchroniseerde versnellingen bij STI - GRD Turbo - SRD Turbo Automatische versnellingsbak met hydraulische koppelvormer tegen meerprijs leverbaar Type hypoide afgeveerd - aandrijfassen met homokinetische tripod koppelingen					
Stuurinrichting - draaistraal tussen muren	Tandheugel met bekrachtiging 5,75 m					
Remmen	Schijfremmen rondom - geventileerde remschijven op de voorwielen bij de SL* en STI Mastervac rembekrachtiging - gescheiden circuits - remkrachtverdeler Handrem werkend op de achterwielen					
Vering	4 onafhankelijk geveerde wielen Voor en achter: schroefveren - met stabilisatorstang Dubbelwerkende hydraulische telescoop schokbrekers					
Banden - maten - reservewiel	175 x 14 op SL* - GRD Turbo* 190/65 x 390 TRX bij STI - SRD Turbo Verticaal geplaatst in de bagageruimte.					
Electrische uitrusting - wisselstroomdynamo - ontsteking	12 volt 750 Watt Transistorontsteking bij SL* - STI					
Afmetingen - totale lengte - breedte - hoogte (onbelast) - hoogte (belast) - wielbasis - spoorbreedte vóór- en achter	4,72 m - 1,78 m - 1,44 m 1,37 m 2,80 m 1,49 m - 1,43 m					
Gewichten (in Kg) - rijklaar gewicht - max. toelaatbaar gewicht - max. aanhangergewicht* (*) voor Nederland zie opgaven R.D.W.	1390 1960 1400(*)		1410 1960 1400(*)		1460 2000 1100(*) (met aangepaste koeling)	
Totale inhoud - bagageruimte - brandstoftank	498 dm ³ 70 l.					
Prestaties - max. snelheid (Km/h)	Handsch. 182	Aut. 178	Handsch. 185	Aut. 181	Handsch. 157	Aut.(1) 150
Brandstofverbruik (in liters per 100 Km) - bij 90 Km/h constant - bij 120 Km/h constant - in stadsverkeer	9,0 11,3 16,0	9,7 12,6 14,6	8,5 10,8 16,8	10,2 12,6 16,9	6,1 8,6 9,7	7,3 10,1 10,2

(1) alleen leverbaar voor SRD Turbo - *Raadpleeg uw dealer



Uitrusting	SL*	STI	GRD Turbo*	SRD Turbo
Moquette vloerbedekking voor en achter	•	•	•	•
Armsteunen voor en achter	•	•	•	•
Neerklapbare middenarmsteun achter	•	•	•	•
Voorstoelen met rugleuningen tot in slaapstand verstelbaar	•	•	•	•
Hoofdsteunen voor en achter	•	•	•	•
Verlichting van verwarmingshandels	•	•	•	•
Kachelaanjager met 3 snelheden	•	•	•	•
Rol gordels vóór	•	•	•	•
Achterrautverwarming	•	•	•	•
Afsluitbaar handschoenenkastje met verlichting	•	•	•	•
Sigarette-aansteker	•	•	•	•
Electrisch bediende ruitespoeier	•	•	•	•
Ruitewisser met 2 snelheden en intervalschakelaar	•	•	•	•
Koelvloeistof temperatuurmeter met verklikkerlicht	•	•	•	•
Controlelampje brandstofreserve	•	•	•	•
Controlelampje voor de handrem, het remvloeistofniveau en slijtage van de remblokken	•	•	•	•
Klokje	•	•	•	•
Totaal- en dagkilometerteller	•	•	•	•
Verlichting v/h contactslot	•	•	•	•
Verlichting v/d bagageruimte	•	•	•	•
Kabel voor dakantenne en plaats voor luidsprekers	•	•	•	•
Make-up spiegel	•	•	•	•
Antiverblindingspiegel	•	•	•	•
Van binnenuit verstelbare buitenspiegel	•	•	•	•
Kindersloten op de achterportieren	•	•	•	•
Halogeen koplampen	•	•	•	•
Van binnenuit verstelbare koplamphoogte	•	•	•	•
Achteruitrijlampen	•	•	•	•
Mistachterlichten	•	•	•	•
Stuurbekrachtiging	•	•	•	•
Electrisch bedienbare voorportierruit	•	•	•	•
Toerenteller	•	•	•	•
Voorruit van gelaagd glas	•	•	•	•
Getint glas rondom en Securiflex voorruit	•	•	•	•
Electrisch bedienbaar schuifdak	•	•	•	•
Electrisch bedienbare zijruit achter	•	•	•	•
Centraal vergrendelingssysteem op de vier portieren waarmee de portieruiten en het schuifdak kunnen worden gesloten evenals de klep van de brandstoftankdop.	•	•	•	•
Banden Michelin TRX	•	•	•	•
Banden Michelin TRX met lichtmetalen sportvelgen	•	•	•	•

Extra's tegen meerprijs	SL*	STI	GRD Turbo*	SRD Turbo
Geverniste metaalkleur	•	•	•	•
Lederen bekleding en geverniste metaalkleur	•	•	•	•
Automatische versnellingsbak	•	•	•	•
Teppluxe bekleding	•	•	•*	•*
*raadpleeg uw dealer				

De algemene gegevens gelden voor Frankrijk en kunnen verschillen met de exportmodellen. Wijzigingen voorbehouden.
Rolgordels achter tegen meerprijs, Frankrijk uitgezonderd.

PEUGEOT AUTOMOBIELEN

Hoofdkantoor : 75, Avenue de la Grande-Armée - 75116 Paris - Tel. : 502.11.33



Jaarlijkse productie : ongeveer 900 000 voertuigen waarvan 51% wordt geëxporteerd, voor 2/3 naar Europa en Noord-Amerika en voor 1/3 naar andere werelddelen

In Frankrijk zijn er twee productiecentra die compleet afgewerkte voertuigen produceren :
SOCHAUX/MONTBELIARD - MULHOUSE

Vier fabrieken produceren motoren en mechanische componenten :
LILLE - VESOUL - DIJON - SAINT-ÉTIENNE

In het buitenland zijn er 21 montagefabrieken die Peugeot automobielen assembleren.

Totaal aantal werknemers : 67 000 personen - 8 000 dealers over de gehele wereld.



PEUGEOT

1981