 **TOYOTA**

LAND CRUISER
Challenger en Customwagon



De nieuwe Toyota LandCruiser Challenger verlegt grenzen.

Ook die van u.

Sinds 1951 bouwde Toyota ruim 2,7 miljoen LandCruisers. Ze maakten een groot deel van de wereld toegankelijker, brachten vele miljoenen mensen meer mogelijkheden. Een LandCruiser biedt altijd superieure

kwaliteit. Toyota neemt met minder geen genoegen, in oerwoud en woestijn staan nu eenmaal geen praatpalen. Een LandCruiser laat z'n bestuurder niet in de steek. Zo verwierf de Toyota LandCruiser de reputatie dat hij tegen



de zwaarste belastingen is opgewassen.

Wat dat betreft brengt de nieuwe LandCruiser Challenger niets nieuws. Maar verder is deze 4x4 beslist revolutionair. Wilt u ermee door Afrika of dat bijzondere landweggetje in Frankrijk uitrijden? Geen probleem. Een kijkje nemen op de nieuwe bouwplaats of de paarden mee naar een concours, de Challenger ziet in alles een

uitdaging. Als 4x4 verlegt hij grenzen. En als ideale auto voor werk en vrije tijd stelt de LandCruiser Challenger u in staat aan uw leven extra kwaliteit en avontuur toe te voegen. Kiest u voor de 3-deurs Challenger of de 5-deurs Challenger Wagon? Al uw verwachtingen zullen worden overtroffen.

Challenger Wagon met optiepakket



Ook door de geavanceerde techniek aan de top.

Bij de ontwikkeling van de Challenger moest de nieuwe 4x4 als vanouds oersterk zijn, maar zou ook superieure rij-eigenschappen, comfort en prestaties moeten bieden. Er is daarom een nieuw, opvallend licht en zeer stijf chassis ontwikkeld. Voor de voorwielophanging werd het best mogelijke, het onafhankelijke 'double wishbone'-systeem gekozen.

De achteras, eveneens afgeveerd door schroefveren, wordt geleid door vier reactie-armen. Permanente vierwielaandrijving, geventileerde schijfremmen rondom, tandheugelbesturing en brede banden zorgen ieder op zich ook voor een subliem weggedrag. En de krachtige V6 benzine en de turbodiesel bieden de prestaties die daarbij passen.



Max. output: 131kW/4600rpm
Max. torque: 303Nm/3600rpm

3.4 V6 24-valve benzine

Krachtig, zeer soepel en stil. Een krachtbron van grote klasse.

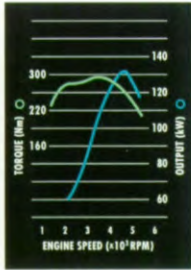

Max. output: 92kW/3600rpm
Max. torque: 295Nm/2400rpm

3.0 Turbodiesel

Bewezen kwaliteiten, veel trekkracht en een laag geluidsniveau.

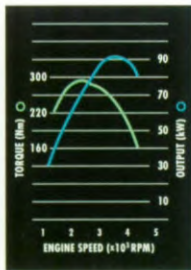

Automatische transmissie

Als optie kunnen beide motoren worden gecombineerd met een elektronisch geregeld viertraps automatische transmissie met twee schakelprogramma's.



De LandCruiser Challenger biedt permanente vierwielaandrijving. Uiteraard aangevuld met een tussenbak met hoog-/laag-overbrenging, voor extra trekkracht in zwaar terrein.

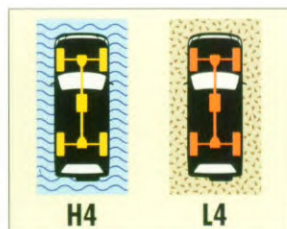

Met een gemakkelijk te bedienen draaiknop kunt u het achterdifferential blokkeren, voor extra tractie in zand en modder (optie).

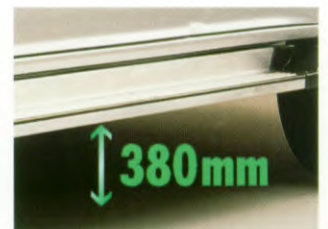

De treeplanken zijn zo gemonteerd dat in- en uitstappen extra gemakkelijk is maar de terreinvaardigheid niet wordt beïnvloed.



Door de onafhankelijke voorwieloophanging met dubbele driehoeksdraagarmen en schroefveren is een stabiele wegligging, comfortabele vering en uitstekende terreinvaardigheid bereikt. De achteras is perfect gelokaliseerd, met vier reactie-armen, een dwarsgeplaatste reactiestang en een stabilisatorstang. Deze constructie garandeert extra tractie onder slechte omstandigheden.

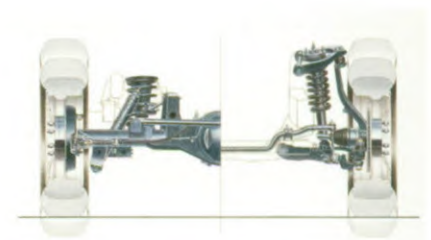

De extra lange veerwegen verbeteren in zwaar terrein het comfort en de grip van de banden. Ook de grote 16 inch velgen garanderen een optimale aandrijving.



Challenger Wagon met optiepakket



Bent u avontuurlijk van geest, dan is dit een unieke fabrieksoptie (pakket B) voor uw Challenger. De 'clinometer' geeft de hoek aan waaronder de auto in langs- en dwarsrichting rijdt en het kompas laat u nooit in het ongewisse over uw positie. Tussen beide instrumenten in is de display van de boordcomputer aangebracht.

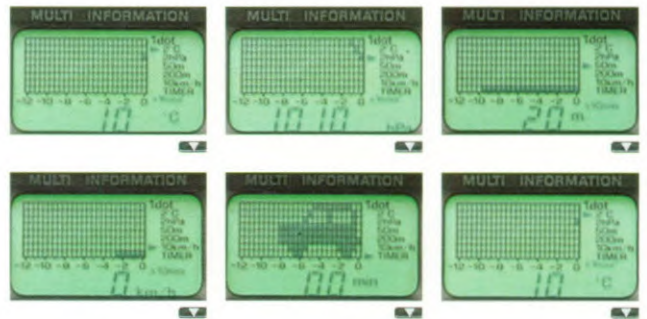

Hierop wordt u na een druk op een knop geïnformeerd over de buitentemperatuur, de luchtdruk en de hoogte waarop u zich bevindt. Maar u kunt er bijvoorbeeld ook uw gemiddelde snelheid en de verstreken tijd op aflezen.

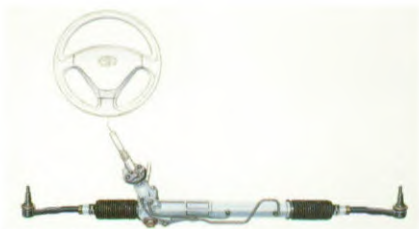

De LandCruiser Challenger heeft een bekrachtigde tandheugelbesturing die bij lage snelheid aangenaam licht functioneert en op binnenwegen, snelwegen en in het terrein voor een directe en gevoelige besturing zorgt. Het stuurwiel kan in 6 hoogtestanden worden versteld.



Al kreeg het bereiken van subliem comfort veel aandacht, de Challenger is ook op de zwaarste omstandigheden berekend. Hij heeft een grote bodenvrijheid en vrijloophoeken voor en achter die hem geschikt maken voor steile hellingen en zeer slecht terrein.



Challenger 3-deurs Commercial met Semi-hoog dak.

Zorgeloos rijplezier door optimale veiligheidsvoorzieningen.

Of u nu met de Toyota LandCruiser Challenger aan het drukke dagelijkse verkeer deelneemt, een bergpas neemt of een oerwoud doorkruist, wij willen u de grootst mogelijke actieve en passieve veiligheid bieden. Daarom zorgden wij ervoor dat de Challenger uitzonderlijk prettig en veilig rijdt, en bij een onverhoopt ongeval de inzittenden zo goed mogelijk beschermen.

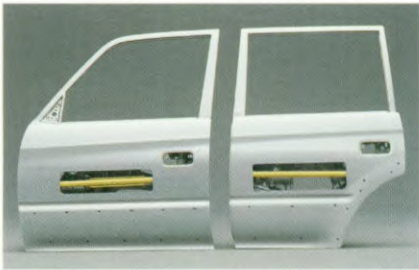

De sterke constructie van de Challenger biedt de inzittenden zoveel mogelijk bescherming. In de portieren zijn stalen dwarsverstevingen aangebracht, die integraal deel uit maken van de kooiconstructie.



Standaard is de LandCruiser Challenger uitgerust met twee fullsize SRS Airbags en met gordelspanners voor bestuurder en passagier. Een prettige zekerheid voor het geval dat.



Bij de ontwikkeling van de Challenger was niet alleen superieure kwaliteit en daaraan gekoppeld een lange levensduur het uitgangspunt, maar ook het realiseren van een zo veilig mogelijke constructie. Prototypes moesten de zwaarste botsproeven doormaken en de auto's voldoen niet alleen aan de Japanse J208 standaard, maar ook aan toekomstige Europese eisen voor bescherming bij frontale en offset botsingen.

De zit achter het stuur is geperfectioneerd naar de laatste ergonomische inzichten. Grote ruiten en spiegels bieden een optimaal zicht. De wegligging is uitermate betrouwbaar; de remweg zeer kort. Bij een botsing biedt de combinatie van een ijzersterke passagierskooi, grote kreukelzones en twee SRS Airbags en gordelspanners voorin de grootst mogelijke veiligheid.

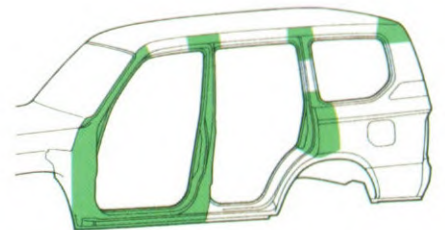

Dankzij de doordachte toepassingen van versterkingen rond de portieren en de ruitopeningen en in het dak en het schutbord is een extra stijve carrosserie ontstaan.

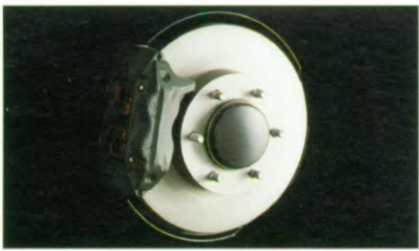

Grote geventileerde schijfremmen en remklauwen met vier zuigers op de voorwielen waarborgen een veilig korte remweg en een grote weerstand tegen fading.

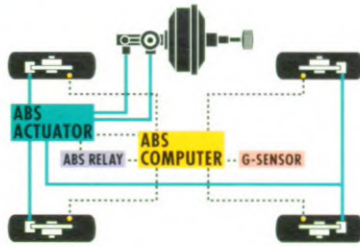

Desgewenst is de LandCruiser Challenger leverbaar met een geavanceerd ABS. Sensoren op de vier wielen en een G-kracht sensor die dwarskrachten meet, zorgen ervoor dat de remmen ook op gladde of rulle ondergrond niet kunnen blokkeren. De auto staat zo snel mogelijk stil en blijft ook bij een noodstop volledig bestuurbaar. (Optie).



Een hoog gemonteerd derde remlicht, aan de bovenzijde van de achterraut, waarschuwt verkeersdeelnemers duidelijk dat u remt.



Challenger 3-deurs met optiepakket

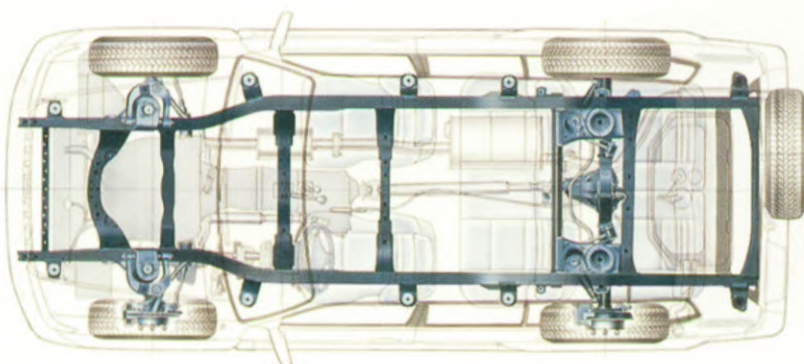

Het lichtgewicht maar zeer torsiestijve chassis is uitgerust met extra sterke gesloten langsbalken en stevige dwarsverbindingen. Door de toepassing van verzinkt staal en een dikke, kathodisch aangebrachte beschermlaag is het chassis in hoge mate ongevoelig voor corrosie.

De vrijheid om uw eigen weg te kiezen.

Natuurlijk is de Toyota LandCruiser Challenger volkomen thuis in de stad en perfect geschikt voor woonwerk verkeer. Z'n permanente vierwielaandrijving maakt hem eveneens ideaal als u een paardentrailer gaat trekken of een fors schip naar het water wilt brengen. De Challenger verrijkt uw leven, maakt het extra uitdagend. Kiest u dan voor de 3- of de 5-deurs uitvoering? De Challenger met z'n twee portieren en grote achter-

deur is door de compacte afmetingen en stoere vormgeving wat sportiever. De Challenger Wagon, de vijfdeurs uitvoering, heeft een wat langere wielbasis en extra veel binnenruimte. Het is zelfs mogelijk om er, met de als extra leverbare tweede achterbank, maximaal zeven personen in te vervoeren. Plus bagage. En als u dan het asfalt verlaat en een uitdagend berg- of bospad kiest, rijdt u in alle comfort en stijl verder. Wat een vrijheid.

Challenger Wagon





*Challenger
(3-deurs)*



De onverzettelijkheid van een 4x4, het comfort van een limousine.

In de LandCruiser Challenger zijn unieke 4x4-eigenschappen op fascinerende wijze gecombineerd met ruimte en comfort. De auto's zijn ontwikkeld voor zeer uiteenlopende mensen die hun Challenger op veel verschillende manieren zullen gebruiken. Onze technici gingen er daarbij vanuit, dat altijd zoveel mogelijk comfort gewaarborgd moest zijn. Daarom is een opmerkelijk ruim interieur gecreëerd en veel aandacht besteed aan het voorkomen van geluiden en trillingen.

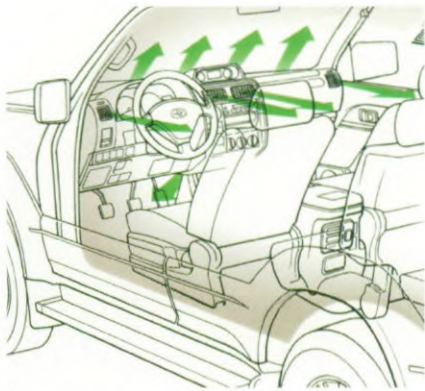

Verwarming en ventilatie zijn afgestemd op de meest extreme klimaten. Voor de bediening zijn er gemakkelijke draaiknoppen. Als optie is er een krachtig airco-systeem, voor extra comfort bij warm en nat weer.



De comfortabele zetels in de Challenger Wagon kunnen ook met luxeuze lederen bekleding worden besteld (Optiepakket B).

De standaarduitrusting van de Challenger is zeer compleet. Met behulp van optiepakketten en individuele extra's kan de auto al helemaal naar ieders wens worden uitgevoerd. Zo is er bijvoorbeeld een tweede achterbank leverbaar voor de Wagon. En gaat u werkelijk op avontuur: de rugleuningen van stoelen en achterbank kunnen horizontaal worden gekanteld, waardoor er slaapruiimte ontstaat.



Of u nu op de snelweg of in het terrein rijdt, de besturing blijft aangenaam nauwkeurig.



De knoppen voor de elektrische bediening van de zijruiten zijn in de portieren aangebracht, inclusief een one-touch knop voor het openen van de ruit aan bestuurderszijde en een schakelaar om de ruitbediening achterin (Wagon) te kunnen blokkeren.



De schuiflade onder de passagiersstoel biedt extra praktische opbergmogelijkheden.



Interieur Challenger Wagon met de als optie leverbare 2e achterbank.



De grote achterdeur opent naar de zijkant, voor een extra gemakkelijke toegang van passagiers en bagage. Zelfs in deze deur is er nog bergruimte voor, bijvoorbeeld, papieren en kaarten.

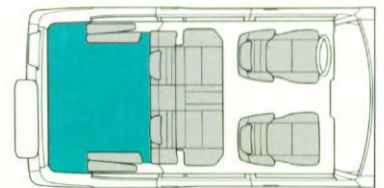

Veel ruimte voor passagiers en bagage.

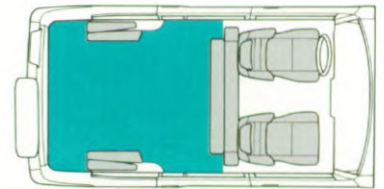

Dankzij de kantelbare rugleuning en zitting van de achterbank kan naar wens extra ruimte voor bagage gemaakt worden.



Challenger Wagon met optiepakket en sperdifferentieel (extra: audio-apparatuur)



Een bekerhouder voor de passagiers achterin, keurig onder een deksel in de middenconsole.



De Challenger Wagon heeft een handige rolhoes voor de bagageruimte, om uw bagage uit het zicht te houden.



Elektrisch te bedienen buitenspiegels; gemakkelijk voor de bestuurder (optiepakket).



In het dashboard is een speciaal contact aanwezig voor de aansluiting van elektrische accessoires; de Wagon heeft ook zo'n contact achterin.



Standaard is elke LandCruiser Challenger voorzien van radio-voorbereiding, inclusief vier speakers en een antenne.

Ruime keuze uit sportieve of praktische accessoires.

U bent ongetwijfeld tot de conclusie gekomen dat de naam van de nieuwe Toyota LandCruiser Challenger goed gekozen is: het gaat hier om uitdagende auto's die een unieke positie innemen. Maar hoe goed, mooi en compleet ze ook zijn, het is uiteraard mogelijk dat u úw Challenger nog wat sportiever, luxueuzer of doelmatiger wilt hebben. Waardoor hij bij terreingebruik extra tegen een stootje is beschermd. Of waardoor het gemakkelijker wordt om bij-

voorbeeld grote artikelen te vervoeren. Speciaal voor de nieuwe LandCruiser Challenger is daarom een omvangrijk pakket originele accessoires ontwikkeld zoals: spatbordverbreeders, extra stevige side bars in zwart of RVS, allesdragers met toebehoren, breed- en verstralers en natuurlijk praktische mattensets. Informeer bij uw dealer bovendien naar de mogelijkheden voor inbouw van airconditioning en een alarminstallatie.



Wij adviseren Yokohama banden

 **YOKOHAMA**
High Performance Banden



Extra bescherming van het front en de radiator van uw auto is erg praktisch. Daarvoor dient deze Push bar, in roestvrij staal of zwart.



Een bull bar zorgt voor een uitgebreide bescherming voor het gehele front, leverbaar in zwart en RVS.



Deze fraaie lichtmetalen velgen, voor montage van 265/70R16-banden, geven de Challenger een exclusief uiterlijk.



Met de Challenger kunt u aanhangers tot liefst 2.800 kg geremd trekken. Kies dan wel voor de best mogelijke trekhaak exact op de auto afgestemd.



Uw Toyota-dealer biedt u volop keus uit Pioneer-, Clarion- en Philips-audio-installaties, voor concurrerende prijzen.



Beschermers voor koplampen en achterlichten voorkomen dat een lamp door bijvoorbeeld boomtakken kapot kan gaan.



Vindt u het beter om het reservewiel achterop af te dekken, dan zijn er hard en soft beschermcovers.



Het interieur krijgt een extra luxueus karakter met deze prachtige 4-delige set walnotenhou, die door uw dealer kan worden gemonteerd.



Carrosseriekleuren



White (056)



Warm Grey Pearl M. (1A5)



Black (202)



Magenta Mica (3L3)



Red (3L5)



Dark Green M.M. (6P3)



Green M.O.P. (6P4)



Dark Blue M.M. (8L7)

De LandCruiser Customwagon: Comfortabel komt u op plaatsen die voor andere auto's onbereikbaar zijn.

Anders dan gebruikelijk bij dergelijke auto's is de LandCruiser Customwagon geen stoer-hoekige verschijning

maar heeft hij juist afgeronde vormen. Een bijzondere combinatie van elegance en onverzettelijkheid.

LandCruiser Customwagon



Het dashboard is nieuw ontworpen en bijzonder uitgebreid. Het instrumentenpaneel biedt een uitstekende bereikbaarheid van alle belangrijke functies en grote, gemakkelijk afleesbare meters.



Het interieur van de LandCruiser Customwagon biedt z'n inzittenden ongekend comfort. De luxueuze bekleding getuigt van Toyota's legendarische zin voor afwerking tot in het kleinste detail. (Tweede achterbank is optie)



Het interieur van de LandCruiser Customwagon biedt z'n inzittenden ongekend comfort. De luxueuze bekleding getuigt van Toyota's legendarische zin voor afwerking tot in het kleinste detail.



De Customwagon biedt z'n inzittenden alle comfort. Hij veert comfortabel, is vrijwel geruisloos en is zeer ruim. De stoelen zitten ook na vele uren nog aangenaam en bieden veel steun. De Customwagon is leverbaar in twee uitvoeringen: VX en VX Executive. De VX heeft standaard onder meer twee airbags, ABS, een in hoogte verstelbare

bestuurdersstoel met elektrisch verstelbare lendesteun, elektrisch bedienbare portierruit, elektrisch verstelbare buitenspiegels, centrale portiervergrendeling en separate achterzittingen.

De uiterst luxueuze Executive-uitvoering heeft bovendien airconditioning, lederen bekleding, wortelnoten



panelen in het interieur, elektrisch verstelbare voorstoelen, lichtmetalen velgen, een radio/cassettespeler met vijf speakers, dakrelingen en koplampsproeiers.

De bagagecapaciteit is bijzonder royaal en variabel dankzij de neerklapbare achterbank. De achterklep is horizontaal gedeeld.

Een tweede achterbank en elektrisch schuif-/kanteldak zijn bovendien als optie beschikbaar.

De LandCruiser Customwagon is ook leverbaar op grijs kenteken.

*Ongekend comfort dankzij geavanceerde techniek.
Technisch gezien staat de Customwagon op eenzame hoogte.
Hij beschikt over permanente vierwielaandrijving.*

In extreme gevallen kan de bestuurder een sper op het centrale differentieel inschakelen. Een sperdifferentieel op de vooras en achteras is bovendien als optie leverbaar.

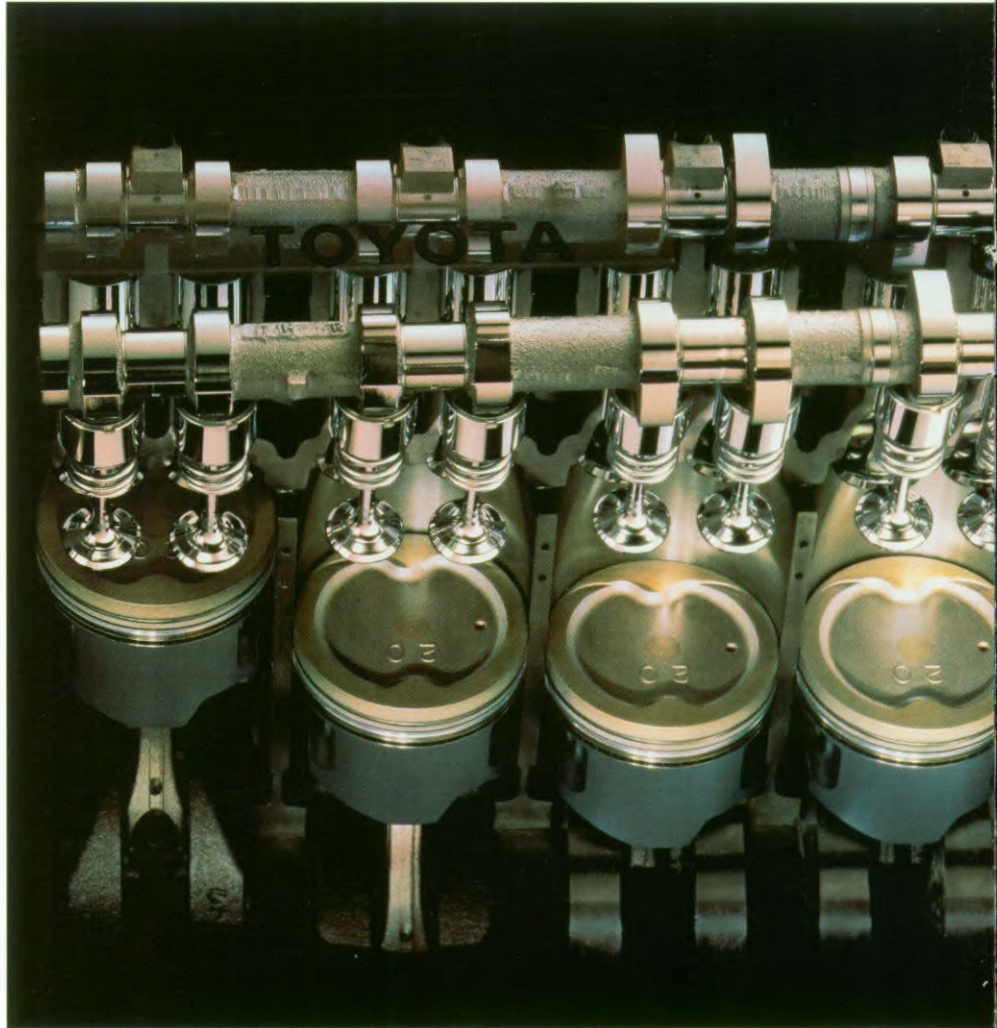

De Customwagon is leverbaar met een 4,5 liter zescilinder 24 kleppen benzinemotor of een unieke 4,2 liter zescilinder turbodieselmotor eveneens met 24 kleppen.

De prestaties zijn indrukwekkend. Zo zijn zowel de turbodiesel- als de benzineversie in staat een topsnelheid van 170 km/u te bereiken, terwijl beide in minder dan

13 seconden van 0 naar 100 km/h accelereren: de 4.5i in 12,6 seconden en de 4.2 TD in 12,7 seconden. Het koppel van de benzinemotor is maar liefst 360 Nm bij 3.200 toeren per minuut. De turbodieselmotor doet hier nog een schepje bovenop en heeft tussen 2.200 en 2.800 toeren per minuut een koppel van maar liefst 380 Nm. Het vermogen van de 4.5i-24V is 151 kW (205 pk), de 4.2-24V turbodiesel komt tot 125 kW (170 pk).

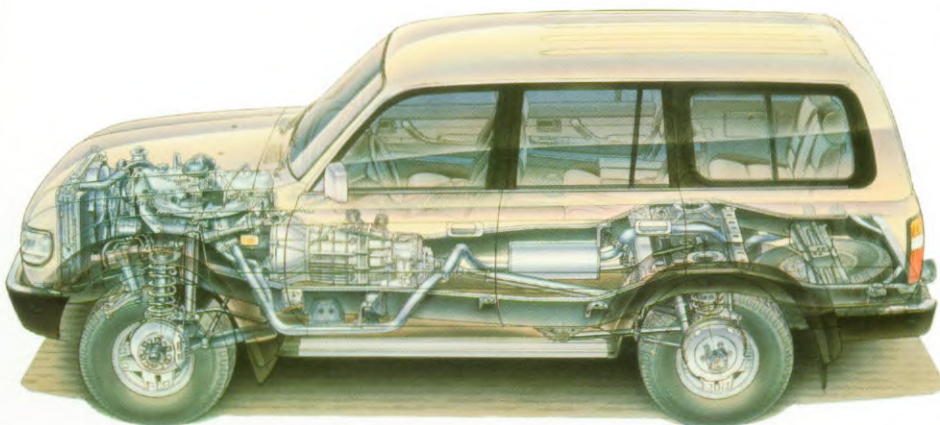

De benzineversie wordt standaard geleverd met een automatische vierversnellingsbak, de turbodiesel is voorzien van een handgeschakelde vijfbak. De Customwagon biedt z'n inzittenden uiteraard de grootst

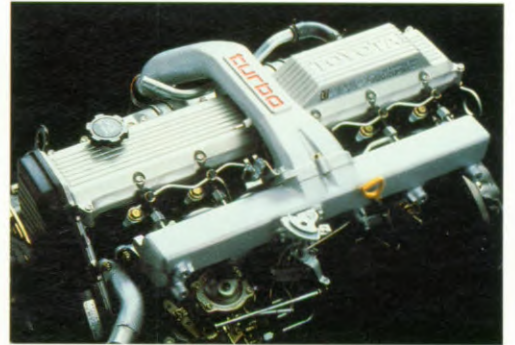

Met de 4.2-24V turbodieselversie mogen aanhangwagens tot 3.500 kg getrokken worden.



De Customwagon 4.5i VX is voorzien van automatische transmissie met 4 versnellingen.

mogelijke veiligheid dankzij de zeer solide constructie en doordachte voorzieningen, zoals ABS en twee airbags.

De LandCruiser Customwagon leent zich uitstekend voor zowel het zware terreinwerk als voor het dagelijkse verkeer.



De Customwagon Commercial met verhoogd dak biedt veel praktische laadruimte.



Toyota

De beste auto ter wereld

Toyota, een wereldmerk

Toyota is de op twee na grootste automobielproducent ter wereld. Het hoofdkantoor staat in Tokio, maar de auto's die voor Europa bestemd zijn krijgen meer en meer een Europees karakter. Bijna alle Carina's komen nu uit Engeland en bestaan voor het grootste deel uit onderdelen die door Europese bedrijven worden gemaakt. Ook de Corolla komt spoedig uit Engeland, en meer modellen zullen volgen. Uit onafhankelijke onderzoeken naar kwaliteit en betrouwbaarheid van auto's blijkt dat er in feite geen betere auto te koop is dan een Toyota.

Toyota zekerheden voor onderweg

- 3 jaar garantie 'van bumper tot bumper' met een maximum van 100.000 kilometer.
- 6 jaar carrosseriegarantie.
- 3 jaar Toyota EuroCare, de internationale hulpdienst die u overal in Europa op ieder moment snel en doeltreffend helpt en daadwerkelijk 24-uurs service biedt.

Toyota informatiesysteem

Via het gratis telefoonnummer 0800-0369 (tijdens kantooruren) kunt u van alles te weten komen over Toyota. Kijk voor dealeradressen en telefoonnummers in de Gouden Gids. Toyota-distributeur Louwman & Parqui B.V. is bovendien bereikbaar via E-mail louwman&parqui@toyota.nl
Voor het laatste nieuws over Toyota in Nederland:
<http://www.toyota.nl>



Toyota Direct Service

U kunt zonder afspraak terecht bij de Toyota-dealer voor kleine reparaties of het vervangen van bijvoorbeeld uw uitlaat, accu of banden. Bovendien zijn vrijwel alle dealers 24 uur per dag bereikbaar voor noodgevallen. Op Toyota kunt u rekenen!

Toyota financiële dienstverlening

Toyota Financial Services is specialist in:

- leasing
- financiering
- verzekering

Distributeur voor Nederland:
Louwman & Parqui b.v.

Steurweg 8
4941 VR Raamsdonksveer
Telefoon (0162)585900

