

أكيد



HIACE COMMUTER





HIACE (هاي إيس) – جودة تستلهم المقاييس العالمية

تحظى سيارة HIACE Commuter بسعة عالمية طيبة نظراً لمقاييس الثقة والتحمل التي تتمتع بها، فهي تجمع إلى جانب التصميم الراقي والعملي، التأنيث الرائع للمقصورة والذي يؤمن بدوره أكبر قدر من الراحة للركاب. وتقدم HIACE Commuter المتميزة، سواء تم استخدامها للعمل أو قضاء أوقات ممتعة، الراحة التامة لكافة مستطليها أثناء رحلتهم. قم بخوض تجربة فريدة من نوعها لمتابعة أداء هذه السيارة المعروفة على امتداد العالم أجمع عن كثب.

HIACE – QUALITY BUILT FOR THE WORLD

With a globally respected reputation for reliability and endurance, the HIACE Commuter combines functionally elegant design with a complete range of practical and convenient onboard cabin appointments. Whether you use it for business or pleasure, HIACE Commuter offers everyone aboard a comfortable ride for the duration of their journey. Experience the unique HIACE performance, known and loved the world over.

جسم عريض وفائق الطول
Wide & Super Long body



1 باب مصمم لسهولة الخروج

ارتفاع الباب الجانبي الذي يبلغ ١٦١٠ مم يسهّل الدخول والخروج في طرقات السقف المرتفع.

2 درجة جانبية

الدرجة الجانبية العميقة العريضة تيسّر على الركاب من جميع الأعمار دخول السيارة والخروج منها.

3 النوافذ الإنزلاقية

تؤمن النوافذ الجانبية الإنزلاقية التي تتميز بسهولة الفتح قدرًا كبيراً من الراحة لركاب المقاعد الخلفية.

4 تبريد وتدفئة الكابينة الخلفية

راحة الكابينة الخلفية تضمنها وحدة التدفئة أسفل المقاعد وفتحات تكييف الهواء على مستوى السقف مع شبكات قابلة للضبط.

3 Sliding Windows

Easy-to-open sliding side windows provide increased comfort for passengers to the rear.

2 Side Step

A deep, wide side step makes it easy for passengers of all ages to enter and exit the vehicle.

1 Easy Walkout Door

1,610mm side door height facilitates entry and exit on High Roof models.

4 Rear Cabin Cooling and Heating

Rear cabin comfort is assured by an underseat heating unit and roof-level air conditioning vents with adjustable louvers.

الراحة عنوان سيارة HIACE The Quality of Spaciousness in Every Dimension

سيارة HIACE Commuter تتميز بكابينة فسيحة مجهزة بمواد عالية الجودة وتحقق راحة الجلوس لكل من على متنها.

The HIACE Commuter features a spacious cabin appointed with high-quality materials, and provides comfortable seating for everyone on board.



1 مرآة الرؤية الخلفية

تساعد مرآة الرؤية الخلفية العملية والمقاومة للضوء الساطع على حماية عيني السائق من أضواء السيارات التي تسير خلفه.

2 عجلة قيادة متغيرة الزاوية

عجلة القيادة ذات زاوية الميلان القابلة للتغيير ترفع مستويات الراحة والتحكم ويمكن ضبطها حسبما يلائم السائق.

3 النظام الصوتي

اختر إحدى موجات ايه.إم./إف.إم مع القرص المضغوط، أو موجات راديو ايه.إم./إف.إم.

4 ضوابط الحالة الجوية

ضوابط قرصية سهلة التشغيل، بأزرار مركزية لمزيل الضباب وتكييف الهواء الخلفيين.

5 حاملات الأكواب 1 صندوق القفازات السفلي

6 جيب السائق الجانبي

جيب الباب الأمامي مع حامل أكواب، حاملات أكواب تتوضع بإمكان مريحة، صندوق قفازات سفلي، وجيب السائق الجانبي.

1 Rearview Mirror

A convenient anti-glare rearview mirror helps protect the driver's eyes from the lights of following cars.

2 Tilt Steering Wheel

A tilt steering wheel offers enhanced comfort and control, and can be adjusted to suit the driver.

3 Audio System

Choose from AM/FM radio with CD, or AM/FM radio.

4 Climate Controls

Dial controls are easy to operate, with center buttons for the rear defogger and air conditioning.

5 Cup Holders 6 Lower Glove Box 7 Driver-Side Pocket

Front door trim with bottle holder, conveniently positioned cup holders, and a lower glove box.



من مقعد السائق، يطالعك منظر شامل للطريق أمامك، مع وجود كل الضوابط ومفاتيح التحكم في مواضع تحقق أقصى قدر من اليُسْر وسهولة التشغيل.

From the driver's seat, you'll command a sweeping view of the road ahead, with all controls positioned for maximum convenience and operating ease.

تكنولوجيا متقدمة لكل يوم

Advanced Instrumentation for Everyday Ease



تؤمن سيارة HIACE «وايد آند سوپر لونج» راحة استثنائية في المقصورة من خلال مطاعدها المريحة لـ ١٣ راكبًا.

The Wide & Super Long body provides an exceptionally spacious cabin, offering comfortable seating for 13 people.

جسم عريض وطاق الطول Wide & Super Long body

SPECIFICATIONS	Wide body		
	Wheelbase	Super-long wheelbase	
	Roof	High roof	
	Seating capacity (Doors)	13 (4)	
Dimensions & Weight			
Overall	Length	mm	5380
	Width	mm	1880
	Height*1	mm	2285
Wheelbase	mm		3110
Tread	Front	mm	1655
	Rear	mm	1650
Interior	Length	mm	4205*2/4250*3
	Width	mm	1695*3/1730*2
	Height	mm	1565
Overhang	Front	mm	1185
	Rear	mm	1085
Ground clearance	mm		185
Gross vehicle weight (Min.-Max.)*4	kg		3300
Fuel tank capacity	liters		70
Chassis			
Transmission type	5-speed MT	5-speed MT/4-speed AT	
Brakes	Front	Ventilated disc	
	Rear	Leading-trailing, drum	
Suspension	Front	Double wishbone	
	Rear	Leaf spring, rigid	
Steering gear type	Rack & pinion		
Min. turning radius	Tire	m	6.2
Tires	195R15C		
Engine			
Engine type	2.5-liter Diesel (2KD-FTV)	2.7-liter Gasoline (2TR-FE)	
Number of cylinders & arrangement	4 cylinders, in-line		
Valve mechanism	16-valve DOHC	16-valve DOHC with VVT-i	
Bore x stroke	mm	92.0 x 93.8	95.0 x 95.0
Displacement	c.c.	2494	2693
Compression ratio	to 1	18.5	9.6
Fuel system	Common rail-type		Electronic Fuel Injection
Max. output	HP/rpm	100.5/3600	148.8/4800
Max. torque	kg-m/rpm	26.5/1600-2400	24.6/3800
*1: Unladen vehicle *2: DX grade *3: GL grade *4: Gross vehicle weight may vary depending on the engine installed or other differences in specification. Contact your local dealer for details.			
<ul style="list-style-type: none"> ● Addition of extra features may change figures in this chart. ● Toyota Motor Corporation reserves the right to alter any details of specifications and equipment without notice. Details of specifications and equipment are also subject to change to suit local conditions and requirements. Please inquire at your local dealer for details of any such changes that might be required for your area. Note: Vehicles pictured and specifications detailed in this catalog may vary from models and equipment available in your area. ● Vehicle body color might differ slightly from the printed photos in this catalog. 			
Below are standard option for MY2017.			
<ul style="list-style-type: none"> ● ABS with Brake Assist ● Vehicle Stability Control ● Rear Fog Lamp 			

المواصفات		جسم عريض	
قاعدة المحجلات	قاعدة المحجلات الفائقة الطول	قاعدة المحجلات الفائقة الطول	جسم عريض
سقف	سقف مرتفع	سقف مرتفع	سقف مرتفع
عدد المقاعد (أبواب)	١٣ (٤)	١٣ (٤)	١٣ (٤)
الأبعاد والأوزان			
الطول	٥٣٨٠	٥٣٨٠	٥٣٨٠
العرض	١٨٨٠	١٨٨٠	١٨٨٠
الارتفاع*	٢٢٨٥	٢٢٨٥	٢٢٨٥
قاعدة المحجلات	٣١١٠	٣١١٠	٣١١٠
المسافة بين المحجلات	الأمامية	١٦٥٥	١٦٥٥
	الخلفية	١٦٥٠	١٦٥٠
المتصورة	الطول	٤٢٠٥/٤٢٥٠*	٤٢٠٥/٤٢٥٠*
	العرض	١٦٩٥/١٧٣٣*	١٦٩٥/١٧٣٣*
البروز	الارتفاع	١٥٦٥	١٥٦٥
	الأمامي	١١٨٥	١١٨٥
	الخلفي	١٠٨٥	١٠٨٥
العلو عن الأرض	١٨٥	١٨٥	١٨٥
وزن السيارة الإجمالي (الأبني-الأقصى)*٤	٣٣٠٠	٣٣٠٠	٣٣٠٠
سعة خزان الوقود	٧٠	٧٠	٧٠
الثشاسيه			
ناقل الحركة	٥ سرعات	٥ سرعات	٥ سرعات/أوتوماتيكي ٤ سرعات
الفرامل	الأمامية	الأمامية	أفراس مهواة
	الخلفية	الخلفية	متقدمة ولاحفة، اسطوانة
التعليق	الأمامي	الأمامي	تعليق بشعبية مزدوجة
	الخلفي	الخلفي	نوابض صفائحية، صلبة
نوع تروس التوجيه (عجلة القيادة)	جريدة مستنقة وترس	جريدة مستنقة وترس	جريدة مستنقة وترس
أدنى نصف قطر الدوران	٦.٢ متر	٦.٢ متر	٦.٢ متر
الإطارات	١٩٥ آر ١٥ سي	١٩٥ آر ١٥ سي	١٩٥ آر ١٥ سي
المحرك			
نوع المحرك	٢.٥ لتر	٢.٥ لتر	٢.٧ لتر
	(2KD-FTV)	(2KD-FTV)	(2TR-FE)
عدد السليدرات وطريقة تنظيمها	٤ سلندر بخط مستقيم	٤ سلندر بخط مستقيم	٤ سلندر بخط مستقيم
آلية الصمام	١٦ صماما بكامة علوية مزدوجة	١٦ صماما بكامة علوية مزدوجة	١٦ صماما بكامة علوية مزدوجة مع VVT-i
القطر والشوط	٩٢ × ٩٣.٨	٩٢ × ٩٣.٨	٩٥ × ٩٥
الإزاحة	٢٤٩٤ سم ^٣	٢٤٩٤ سم ^٣	٢٦٩٣ سم ^٣
نسبة الضغط	١٨.٥ إلى واحد	١٨.٥ إلى واحد	٩.٦ إلى واحد
نظام الوقود	طرز السكة المشتركة	طرز السكة المشتركة	حقن الكترولني للوقود
الخرج الأقصى	٣٦٠٠/١٠٠.٥	٣٦٠٠/١٠٠.٥	٤٨٠٠/١٤٨.٨
أقصى عزم دوران	٢٤٠٠-١٦٠٠/٢٦.٥	٢٤٠٠-١٦٠٠/٢٦.٥	٣٨٠٠/٢٤.٦
<ul style="list-style-type: none"> ١* سيارة غير محملة ٢* DX ٣* GL ٤* GL يمكن لوزن المركبة الإجمالي أن يختلف تبعاً للمركب المرتب أو العروق الأخرى في المواصفات. اتصل بالوكيل المحلي لمعرفة التفاصيل. ● يمكن لإضافة مزايأ أخرى أن يغير الأرقام في هذا الجدول. ● تحتفظ شركة تويوتا بحق تعديل أي من تفاصيل المعدات والمواصفات بدون إشعار مسبق. تفاصيل المواصفات والمعدات قابلة للتعديل بغية الوفاء بالشروط والمتطلبات المحلية. للحصول على معلومات حول أي من هذه التعديلات في منطقتك يرجى الاتصال بأقرب وكيل معتمد لديك. ملاحظة: السيارات المصورة والمواصفات المعطلة في هذا الكاتالوج قد تختلف عن الموديلات والتجهيزات المتوفرة في منطقتك. ● لون هيكل السيارة قد يختلف اختلافاً بسيطاً عن لون الصور الوارد في هذا الكاتالوج. فيما يلي مواصفات قياسية لموديل 2017. ● نظام الفرامل ABS مع نظام الفرامل المساعد ● نظام التحكم باستقرار السيارة ● مصباح خلفي للضباب 			

BODY STYLES & DIMENSIONS

أنواع الجسم والأبعاد

Wide & Super Long body

جسم عريض وفائق الطول

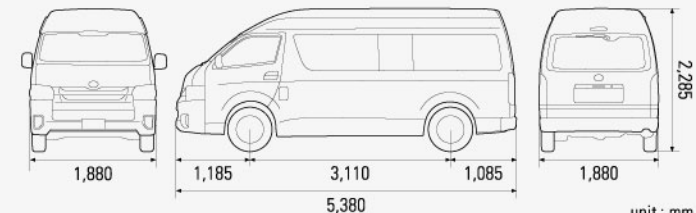

unit : mm

Exterior Colors



أزرق داكن ميكا معدني <8P4>
Dark Blue Mica Metallic <8P4>

أصفر فاتح <599>
Light Yellow <599>

ذهبي معدني <593>
Gold Metallic <593>

ميكاً أحمر عميق معدني <3R9>
Deep Red Mica Metallic <3R9>

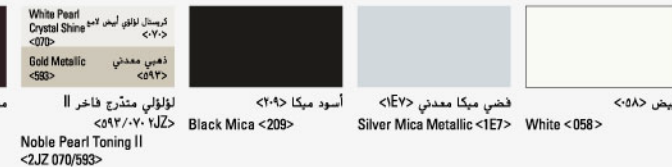

أبيض <058>
White <058>

فضي ميكا معدني <1E7>
Silver Mica Metallic <1E7>

أسود ميكا <209>
Black Mica <209>

أبيض <058>
White <058>

أزرق فاتح <599>
Light Yellow <599>

ذهبي معدني <593>
Gold Metallic <593>

ميكاً أحمر عميق معدني <3R9>
Deep Red Mica Metallic <3R9>

أزرق داكن ميكا معدني <8P4>
Dark Blue Mica Metallic <8P4>

أصفر فاتح <599>
Light Yellow <599>

ذهبي معدني <593>
Gold Metallic <593>

ميكاً أحمر عميق معدني <3R9>
Deep Red Mica Metallic <3R9>

أزرق داكن ميكا معدني <8P4>
Dark Blue Mica Metallic <8P4>

أصفر فاتح <599>
Light Yellow <599>

ذهبي معدني <593>
Gold Metallic <593>

ميكاً أحمر عميق معدني <3R9>
Deep Red Mica Metallic <3R9>

أزرق داكن ميكا معدني <8P4>
Dark Blue Mica Metallic <8P4>

أصفر فاتح <599>
Light Yellow <599>

ذهبي معدني <593>
Gold Metallic <593>

ميكاً أحمر عميق معدني <3R9>
Deep Red Mica Metallic <3R9>

أزرق داكن ميكا معدني <8P4>
Dark Blue Mica Metallic <8P4>

أصفر فاتح <599>
Light Yellow <599>

ذهبي معدني <593>
Gold Metallic <593>

ميكاً أحمر عميق معدني <3R9>
Deep Red Mica Metallic <3R9>

أزرق داكن ميكا معدني <8P4>
Dark Blue Mica Metallic <8P4>

أصفر فاتح <599>
Light Yellow <599>

ذهبي معدني <593>
Gold Metallic <593>

ميكاً أحمر عميق معدني <3R9>
Deep Red Mica Metallic <3R9>

أزرق داكن ميكا معدني <8P4>
Dark Blue Mica Metallic <8P4>

أصفر فاتح <599>
Light Yellow <599>

ذهبي معدني <593>
Gold Metallic <593>

ميكاً أحمر عميق معدني <3R9>
Deep Red Mica Metallic <3R9>

أزرق داكن ميكا معدني <8P4>
Dark Blue Mica Metallic <8P4>

أصفر فاتح <599>
Light Yellow <599>

ذهبي معدني <593>
Gold Metallic <593>

ميكاً أحمر عميق معدني <3R9>
Deep Red Mica Metallic <3R9>

أزرق داكن ميكا معدني <8P4>
Dark Blue Mica Metallic <8P4>

أصفر فاتح <599>
Light Yellow <599>

ذهبي معدني <593>
Gold Metallic <593>

ميكاً أحمر عميق معدني <3R9>
Deep Red Mica Metallic <3R9>

أزرق داكن ميكا معدني <8P4>
Dark Blue Mica Metallic <8P4>

أصفر فاتح <599>
Light Yellow <599>

ذهبي معدني <593>
Gold Metallic <593>

ميكاً أحمر عميق معدني <3R9>
Deep Red Mica Metallic <3R9>

أزرق داكن ميكا معدني <8P4>
Dark Blue Mica Metallic <8P4>

أصفر فاتح <599>
Light Yellow <599>

ذهبي معدني <593>
Gold Metallic <593>

ميكاً أحمر عميق معدني <3R9>
Deep Red Mica Metallic <3R9>

أزرق داكن ميكا معدني <8P4>
Dark Blue Mica Metallic <8P4>

أصفر فاتح <599>
Light Yellow <599>

ذهبي معدني <593>
Gold Metallic <593>

ميكاً أحمر عميق معدني <3R9>
Deep Red Mica Metallic <3R9>

أزرق داكن ميكا معدني <8P4>
Dark Blue Mica Metallic <8P4>

أصفر فاتح <599>
Light Yellow <599>

ذهبي معدني <593>
Gold Metallic <593>

ميكاً أحمر عميق معدني <3R9>
Deep Red Mica Metallic <3R9>

أزرق داكن ميكا معدني <8P4>
Dark Blue Mica Metallic <8P4>

أصفر فاتح <599>
Light Yellow <599>

ذهبي معدني <593>
Gold Metallic <593>

ميكاً أحمر عميق معدني <3R9>
Deep Red Mica Metallic <3R9>

أزرق داكن ميكا معدني <8P4>
Dark Blue Mica Metallic <8P4>

أصفر فاتح <599>
Light Yellow <599>

ذهبي معدني <593>
Gold Metallic <593>

ميكاً أحمر عميق معدني <3R9>
Deep Red Mica Metallic <3R9>

أزرق داكن ميكا معدني <8P4>
Dark Blue Mica Metallic <8P4>

أصفر فاتح <599>
Light Yellow <599>

ذهبي معدني <593>
Gold Metallic <593>

ميكاً أحمر عميق معدني <3R9>
Deep Red Mica Metallic <3R9>

أزرق داكن ميكا معدني <8P4>
Dark Blue Mica Metallic <8P4>

أصفر فاتح <599>
Light Yellow <599>

ذهبي معدني <593>
Gold Metallic <593>

ميكاً أحمر عميق معدني <3R9>
Deep Red Mica Metallic <3R9>

أزرق داكن ميكا معدني <8P4>
Dark Blue Mica Metallic <8P4>

أصفر فاتح <599>
Light Yellow <599>

ذهبي معدني <593>
Gold Metallic <593>

ميكاً أحمر عميق معدني <3R9>
Deep Red Mica Metallic <3R9>

أزرق داكن ميكا معدني <8P4>
Dark Blue Mica Metallic <8P4>

أصفر فاتح <599>
Light Yellow <599>

ذهبي معدني <593>
Gold Metallic <593>

ميكاً أحمر عميق معدني <3R9>
Deep Red Mica Metallic <3R9>

أزرق داكن ميكا معدني <8P4>
Dark Blue Mica Metallic <8P4>

أصفر فاتح <599>
Light Yellow <599>

ذهبي معدني <593>
Gold Metallic <593>

ميكاً أحمر عميق معدني <3R9>
Deep Red Mica Metallic <3R9>

أزرق داكن ميكا معدني <8P4>
Dark Blue Mica Metallic <8P4>

أصفر فاتح <599>
Light Yellow <599>

ذهبي معدني <593>
Gold Metallic <593>

ميكاً أحمر عميق معدني <3R9>
Deep Red Mica Metallic <3R9>

أزرق داكن ميكا معدني <8P4>
Dark Blue Mica Metallic <8P4>

أصفر فاتح <599>
Light Yellow <599>

ذهبي معدني <593>
Gold Metallic <593>

ميكاً أحمر عميق معدني <3R9>
Deep Red Mica Metallic <3R9>

أزرق داكن ميكا معدني <8P4>
Dark Blue Mica Metallic <8P4>

أصفر فاتح <599>
Light Yellow <599>

ذهبي معدني <593>
Gold Metallic <593>

ميكاً أحمر عميق معدني <3R9>
Deep Red Mica Metallic <3R9>

أزرق داكن ميكا معدني <8P4>
Dark Blue Mica Metallic <8P4>

أصفر فاتح <599>
Light Yellow <599>

ذهبي معدني <593>
Gold Metallic <593>

ميكاً أحمر عميق معدني <3R9>
Deep Red Mica Metallic <3R9>

أزرق داكن ميكا معدني <8P4>
Dark Blue Mica Metallic <8P4>

أصفر فاتح <599>
Light Yellow <599>

ذهبي معدني <593>
Gold Metallic <593>

ميكاً أحمر عميق معدني <3R9>
Deep Red Mica Metallic <3R9>

أزرق داكن ميكا معدني <8P4>
Dark Blue Mica Metallic <8P4>

أصفر فاتح <599>
Light Yellow <599>

ذهبي معدني <593>
Gold Metallic <593>

ميكاً أحمر عميق معدني <3R9>
Deep Red Mica Metallic <3R9>

أزرق داكن ميكا معدني <8P4>
Dark Blue Mica Metallic <8P4>

أصفر فاتح <599>
Light Yellow <599>

ذهبي معدني <593>
Gold Metallic <593>

ميكاً أحمر عميق معدني <3R9>
Deep Red Mica Metallic <3R9>

أزرق داكن ميكا معدني <8P4>
Dark Blue Mica Metallic <8P4>

أصفر فاتح <599><

الأمن والسلامة في المقام الأول A Commitment to Safety Second to None

سيارة HIACE تجمع بين تدابير السلامة الإيجابية والسلبية للمساعدة على حماية السائق والركاب. قابلية الرؤية ممتازة والبنية ذات القطاعات القابلة للتحطم تساعد على تقليل الضرر إلى أدنى حد في حالة التصادم.

HIACE incorporates both active and passive measures to help protect the driver and passengers. Visibility is excellent, and crumple zone construction helps minimize damage in the event of a collision.

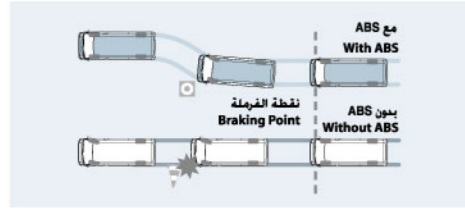

■ **الحماية بواسطة نظام ABS**
نظام ABS (نظام الفرامل المانع للانغلاق) يساعد في المحافظة على استقرار السيارة وتجاوبها مع التوجيه عن طريق المساعدة على منع انقباض واحتباس العجلات أثناء الفرملة الطارئة.

■ **ABS Protection**
ABS (Anti-lock Brake System) assists in maintaining vehicle stability and steering response by helping to prevent wheel lock-up during emergency braking.

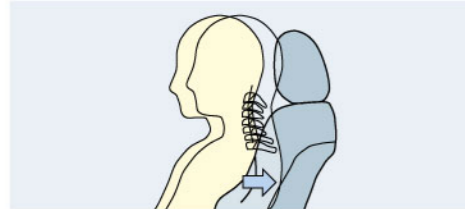

■ **تصميم مقاعد طبقاً لمفهوم WIL**
المقاعد طراز WIL (تقليل الإصابات الارتدادية) تساعد على تقليل الإصابات في حالات التصادم الخلفي بسرعة منخفضة.

■ **WIL Concept Seat Design**
WIL (Whiplash Injury Lessening) seats help reduce injury in low-speed, rear-end collisions.

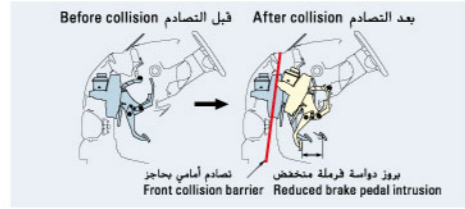

■ **نظام تقليل بروز دواسة الفرامل وعمود القيادة بآلية دوارة**
آلية دوارة تساعد على منع إصابة أرجل السائق في حالة التصادم من الأمام.

■ **Brake Pedal and Steering Shaft Intrusion-Reduction System with Rotary Mechanism**
A rotary mechanism helps prevent driver leg injuries in the event of a front-end collision.



■ **مصباح إيقاف علوي التركيب**
مصباح إيقاف علوي التركيب يساعد على تنبيه سائقي السيارات التي ورائك عند تخفيف السرعة أو التوقف.

■ **High-Mount Stop Lamp**
A high-mount stop lamp helps alert drivers to the rear when slowing or stopping.



■ **وسادات هواء SRS**
وسادة هواء SRS للسائق ومقعد الراكب.

■ **SRS Airbags**
Driver and passenger seat SRS.

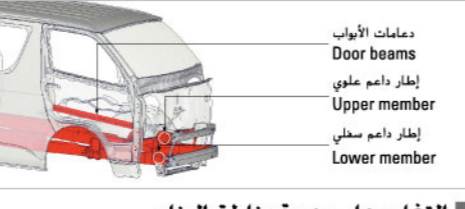

■ **التغلب على وعورة مناطق البناء**
تسعى سيارة HIACE للتغلب على وعورة نطاق البناء والتشييد من خلال وجود إطارات داعمة سفلية وعلوية للركاب، إلى جانب دعائم الأبواب المقوية لامتناس وإضعاف الصدمات لتخفيف الضرر الواقع إلى أدنى حد في حال تعرض المقصورة لحوادث تصادم.

■ **Crumple Zone Construction**
An ample crumple zone, front upper and lower frame members, and strengthened door beams effectively absorb and disperse the force of impact to help minimize cabin deformation in the event of a collision.

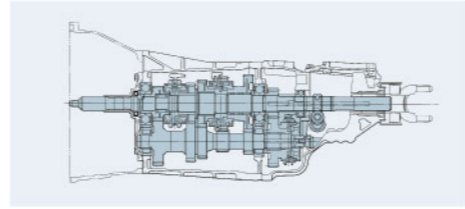

■ **علبة تغيير التروس**
علبة تغيير التروس اليدوية تحقق أفضل سهولة لتغيير مواضع التروس في حين أن علبة تغيير التروس التلقائية تتميز بتحكم إلكتروني لتحقيق استجابة سلسة وطبيعية. وكلا النوعين يتميز بغدرة تحمل فائقة.

■ **Transmission**
The manual transmission offers optimum shifting ease, while the automatic transmission features electronic control for smooth, natural response. Both types offer outstanding durability.

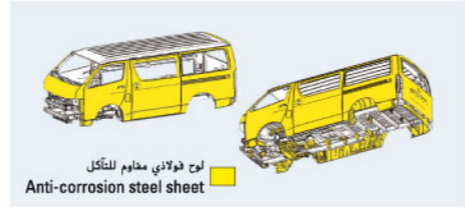

■ **مقاومة التآكل**
تم استخدام مواد مقاومة للتآكل في المناطق الرئيسية في أجزاء السيارة لتوفير حماية طويلة الأمد ضد الصدأ والتآكل.

■ **Corrosion Resistance**
Corrosion-resistant materials are used in key areas throughout the vehicle to provide long-lasting protection against rust and corrosion.

الموثوقية والقيمة الدائمة Reliability and Lasting Value

سيارة HIACE. المصممة لتكون متينة وشديدة التحمل من أولها إلى آخرها، أسطورية من حيث إمكانية الاعتماد عليها وهو أمر تم إثباته على الطرق على امتداد العالم.

Designed to be tough and durable from the ground up, HIACE offers legendary dependability that has been proved on roads around the world.

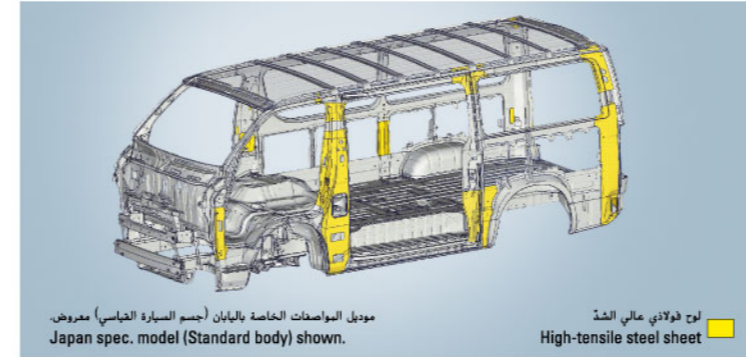

■ **تماسك الجسم**
تحليل الجسم والشاسيه باستعمال الكمبيوتر يضمن متانة التصميم بأدنى حد من انتقال الاهتزازات إلى الكابينة. والنتيجة هي استقرار سير وراحة ممتازين طوال عمر السيارة.

■ **Body Rigidity**
Computer analysis of the body and chassis assure designed-in durability with minimal transmission of vibration to the cabin. The result is excellent running stability and comfort for the life of the vehicle.



■ **Suspension**
A front double-wishbone torsion bar spring suspension and a rear leaf spring suspension assure superb stability, comfort and capacity.



أكثر متانة وقوة من أي وقت مضى Tougher and More Powerful Than Ever

سيارة HIACE تأتي بتشكيلة من المحركات لملاءمة احتياجات نمط معيشتك. وأياً كان اختيارك فستحصل على توازن رائع بين الأداء والاقتصادية.

HIACE offers a range of engines to suit your lifestyle needs. Whichever you choose you get a superb balance of performance and economy.

■ **تشكيلة محركات قوية واقتصادية في استهلاك الوقود**
يمكنك الاختيار من بين محرك الديزل التيربو القوي والاقتصادي 2KD-FTV سعة ٢,٥ لترًا بحفن ووقود مباشر طراز السكة المشتركة ومحرك البنزين 2TR-FE سعة ٢,٧ لترًا ذي القوة الممتازة في النطاقين المنخفض والمتوسط.

■ **A Powerful and Fuel-Efficient Engine Line-Up**
Choose from the power and economy of a 2KD-FTV 2.5-liter common-rail direct-injection turbo diesel, the excellent low- and mid-range power of a 2TR-FE 2.7-liter gasoline engine.

