

# ECLIPSE CROSS



**MITSUBISHI  
MOTORS**

Drive your Ambition





# ECLIPSE CROSS

**ЭФФЕКТНЫЙ И УЗНАВАЕМЫЙ ECLIPSE CROSS  
ВЫДЕЛЯЕТСЯ ИЗ ПОТОКА, ЗАСТАВЛЯЯ ОБРАЩАТЬ  
НА СЕБЯ ВНИМАНИЕ**

«С того дня, как мы начали переосмысливать новый Eclipse Cross, мы хотели усовершенствовать дорожные характеристики и экологичность, сочетав их с выдающимся стилем, который выведет этот кроссовер на новый уровень», заявил Минору Уэхара, Главный специалист ММС, ответственный за разработку нового Eclipse Cross. «– Помимо современного экстерьера и удобного, „умного“ интерьера, легендарная система Super All Wheel Control (S-AWC) Mitsubishi Motors гарантирует, что у водителя всегда всё будет под контролем в любом путешествии».

Внешний облик Eclipse Cross отличается значительными улучшениями стиля, создавая привлекательный внешний вид современного кроссовера. Ни один автомобиль Mitsubishi ещё не был так продуман с точки зрения дизайна. Eclipse Cross выводит стиль марки на новый уровень. В результате получился автомобиль, точные и плавные линии которого делают его мощным, респектабельным и таким уникальным.

Обтекаемый силуэт находит продолжение и в обновлённой двери багажника и заднего стекла, придавая кроссоверу более премиальный стиль, улучшая обзор и завершая свежий запоминающийся облик автомобиля.

## ДВИГАТЕЛИ

# 1,5T

**БЕНЗИНОВЫЙ ДВИГАТЕЛЬ 1,5 ЛИТРА  
С ТУРБОНАДДУВОМ И НЕПОСРЕДСТВЕННЫМ  
ВПРЫСКОМ ТОПЛИВА**

Для модели Eclipse Cross был разработан новый четырехцилиндровый двигатель MIVEC. Основной приоритет при создании двигателя – ходовые характеристики и плавность работы. Что особенно важно, этот новый двигатель, получивший обозначение 4B40, имеет очень пологую кривую изменения крутящего момента в диапазоне от 1500 до 4000 об/мин. Имеющий рабочий объем 1,5 л двигатель мгновенно реагирует на действия водителя педалью газа. Такая скорость реакции обеспечена, в частности, конструктивной интеграцией головки блока цилиндров и выпускного коллектора, системой регулировки фаз газораспределения MIVEC как для впускного, так и для выпускного тракта, компактными размерами турбонагнетателя, имеющего электропривод перепускного клапана (вейстгейта), и так далее вплоть до полых стержней выпускных клапанов, наполненных натрием, как на последней серии Lancer Evolution Final Edition.

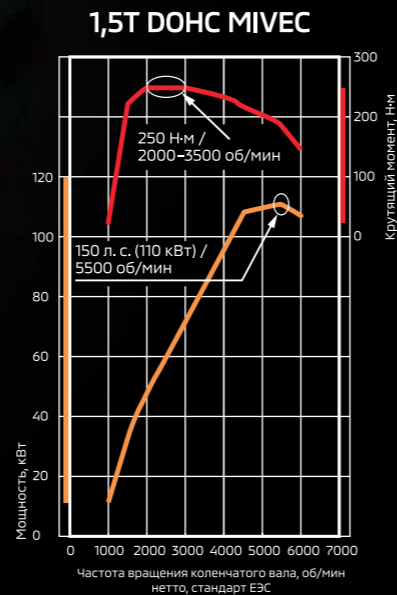

# 2,0L

**БЕНЗИНОВЫЙ ДВИГАТЕЛЬ 2,0 ЛИТРА**

Так же для обновленного Eclipse Cross был адаптирован классический атмосферный двухлитровый двигатель мощностью 150 л.с. 4B11, он имеет небольшой вес благодаря алюминиевому блоку цилиндров и позволяет Eclipse Cross быть впечатляюще динамичным. Инновационная электронная система управления фазами газораспределения MIVEC. Система позволяет управлять наполнением топливно-воздушной смесью камер сгорания. На низких оборотах двигателя система обеспечивает экономичный режим работы, на средних – максимальный крутящий момент, на максимальных оборотах – максимальную мощность.

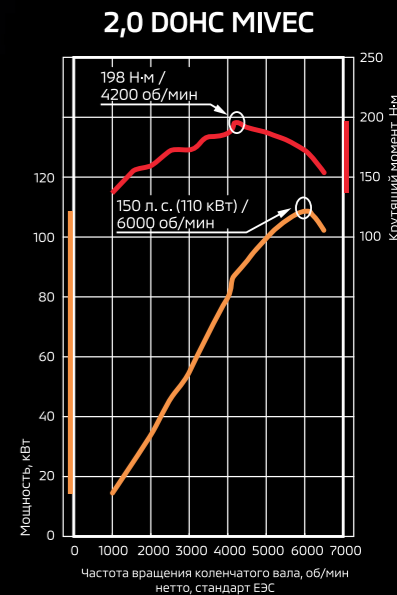

# MIVEC

ВАРИАТОР С РЕЖИМОМ SPORT MODE  
С 8 СТУПЕНЯМИ ПЕРЕКЛЮЧЕНИЯ

## ТРАНСМИССИЯ

НОВАЯ СИСТЕМА УПРАВЛЕНИЯ ПЕРЕКЛЮЧЕНИЯМИ STEP-UP СНИЖАЕТ  
ЭФФЕКТ ЗАДЕРЖКИ, ТИПИЧНЫЙ ДЛЯ ВАРИАТОРНЫХ ТРАНСМИССИЙ

Вариаторная коробка передач (CVT) с восемью фиксированными скоростями в спортивном режиме Sport Mode

Данный вариант трансмиссии предлагается в сочетании с бензиновым двигателем рабочим объемом 1,5 литра. Он предусматривает принудительное ручное включение режима Sport Mode. За счет эмуляции восьми фиксированных передач режим Sport Mode обеспечивает сближенный ряд передаточных чисел, суммарно перекрывающих достаточно широкий диапазон и позволяющих максимально использовать потенциал двигателя.

Управление вариатором CVT осуществляется при помощи новой системы управления переключениями Step-up, позволяющей снизить эффект задержки, типичный для вариаторных трансмиссий, создающих впечатление, что обороты двигателя опережают работу вариатора. Логика переключений системы Step-up позволяет создавать ощущение энергичного разгона благодаря использованию незначительных быстрых изменений тяги. За счет такого алгоритма работы создается ощущение, что вариатор CVT переключает передачи, как традиционная автоматическая коробка передач. Для версии с бензиновым двигателем рабочим объемом 2,0 литра, происходит эмуляция шести фиксированных передач.



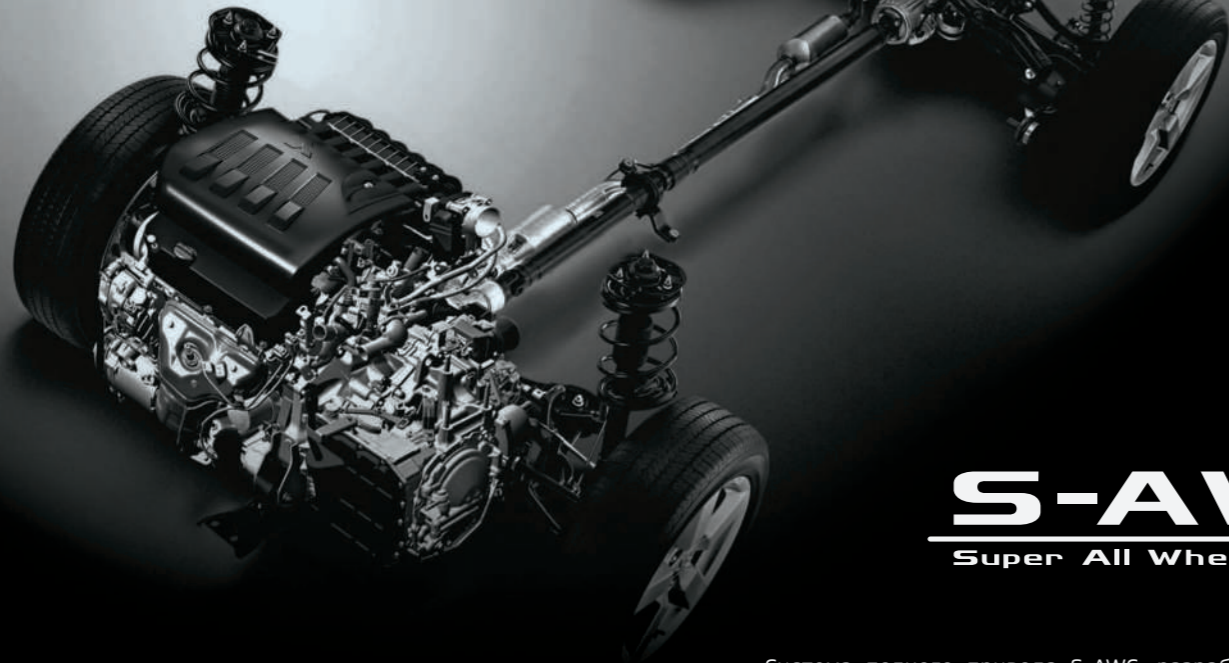

## S-AWC

Super All Wheel Control

Система полного привода S-AWC, разработанная компанией Mitsubishi Motors, распределяет крутящий момент и тормозное усилие в оптимальном соотношении между четырьмя колесами в зависимости от дорожных условий. Но S-AWC это не просто система стабилизации, которая притормаживает отдельные колеса, подавляя занос в начальной стадии. Действие S-AWC основано на увеличении крутящего момента на внешнем по отношению к повороту колесе. Полученный в результате момент вращения как бы «дovорачивает» автомобиль в сторону поворота. В Eclipse Cross с системой полного привода S-AWC вы будете чувствовать себя уверенно на любой дороге и в любую погоду.

## ПОЛНЫЙ ПРИВОД

СИСТЕМА S-AWC МОДЕЛИ ECLIPSE CROSS ПРЕДУСМАТРИВАЕТ ТРИ РЕЖИМА ДВИЖЕНИЯ, ПЕРЕКЛЮЧЕНИЕ МЕЖДУ КОТОРЫМИ ОСУЩЕСТВЛЯЕТСЯ ПРИ ПОМОЩИ КНОПКИ, РАСПОЛОЖЕННОЙ НА ЦЕНТРАЛЬНОЙ КОНСОЛИ



Mitsubishi Eclipse Cross идеально приспособлен к российским условиям. Система S-AWC предусматривает три режима движения:

– В обычных условиях движения система полного привода (4WD) использует автоматический режим AUTO для управления потоком крутящего момента и обеспечения наибольшей экономии топлива. Если она распознает поверхность с низким коэффициентом сцепления или другие затрудненные условия, она автоматически распределяет больше крутящего момента на задние колеса, обеспечивая лучшую стабильность автомобиля.

– Режим «Снег» (SNOW) предназначен для движения по снегу или другим скользким покрытиям и помогает сохранять полный контроль над автомобилем в любое время года.

– Режим «Гравий» (GRAVEL) обеспечивает максимальную производительность системы полного привода для движения по сложным покрытиям, плохим дорогам или для того, чтобы высвободить автомобиль, который застрял в грязи или снегу.

# УДОБСТВО И КОМФОРТ



В зависимости от комплектации, внешний вид и оборудование салона могут отличаться от представленного на изображении.

Подогрев руля



Подогрев лобового стекла



Подогрев передних и задних сидений



Премиальная аудиосистема  
Mitsubishi Power Sound System



# СИСТЕМЫ БЕЗОПАСНОСТИ

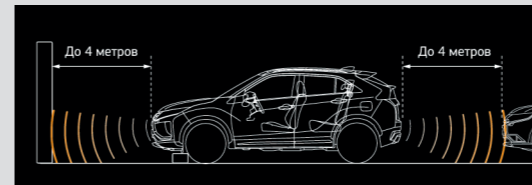

## СИСТЕМА ПРЕДОТВРАЩЕНИЯ СТОЛКНОВЕНИЙ ПРИ ПАРКОВКЕ ULTRASONIC MISACCELERATION MITIGATION SYSTEM (UMS)

Система предотвращает внезапное ускорение и снижает тяжесть столкновений, если определяет, что перед Вашим автомобилем или позади него на расстоянии до 4 м находится другой автомобиль или иное препятствие. Система срабатывает, если педаль акселератора нажимается быстро и очень сильно. Система активна, когда автомобиль неподвижен, движется передним или задним ходом со скоростью до 10 км/ч.

## СИСТЕМА КОНТРОЛЯ СЛЕПЫХ ЗОН BLIND SPOT WARNING (BSW)

Система предупреждения о наличии препятствий в мертвых зонах – это система, которая предупреждает водителя об автомобиле в соседнем ряду, который может быть не виден в наружное зеркало заднего вида.

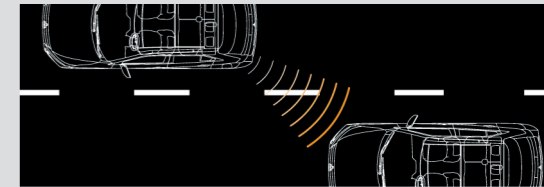

## СИСТЕМА ПОМОЩИ ПРИ ТРОГАНИИ НА ПОДЪЕМЕ HILL START ASSIST (HSA)

Система помощи при трогании на подъеме облегчает процесс трогания на крутом подъеме, предотвращая откатывание автомобиля назад. Система удерживает тормозное усилие в течение 2 секунд, пока Вы перенесете ногу с педали тормоза на педаль акселератора.

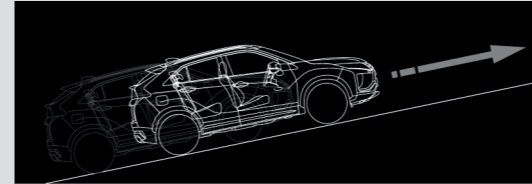

# ОРИГИНАЛЬНЫЕ АКСЕССУАРЫ

ШИРОКИЙ ВЫБОР ОРИГИНАЛЬНЫХ АКСЕССУАРОВ ПОЗВОЛИТ ДОПОЛНИТЬ  
ОБЛИК ВАШЕГО ECLIPSE CROSS

## ЭКСТЕРЬЕР



Наклейка на капот  
Серебристая  
MZ576872EX



Наклейка на капот  
Черная  
MZ576873EX



Аэродинамическая накладка переднего бампера  
Черная с красной полосой  
MZ576848EX

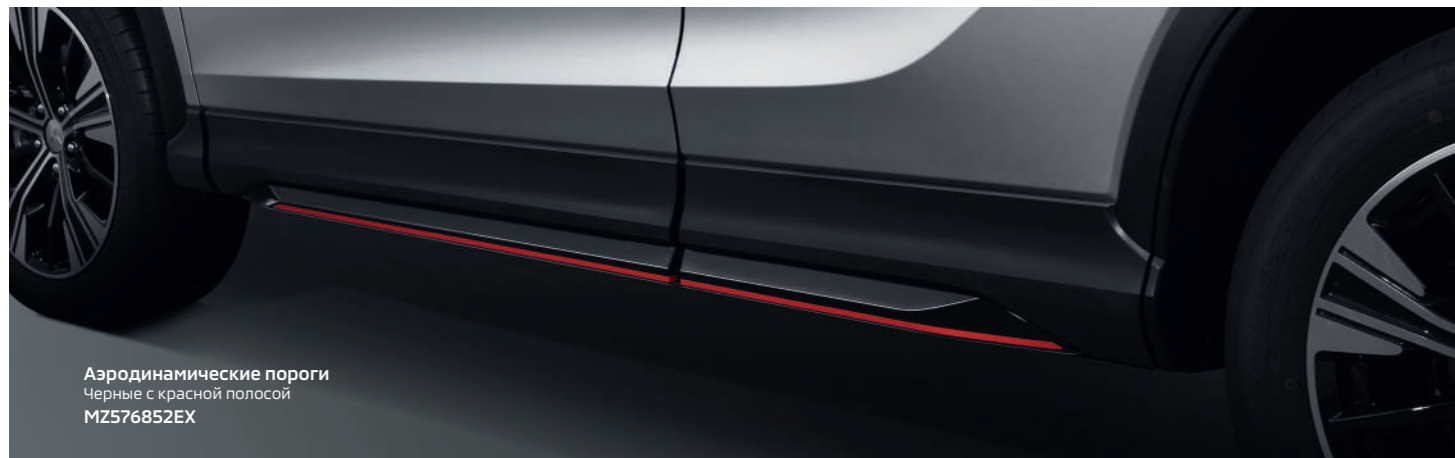

**Аэродинамические пороги**  
Черные с красной полосой  
MZ576852EX



**Боковые нижние молдинги на двери**  
Хромированные  
MZ538346EX



**Дефлекторы боковых окон**  
Передние и задние  
MZ562928EX



**Аэродинамическая накладка заднего бампера**  
Черная с красной полосой  
MZ576850EX



**Накладки на боковые зеркала**  
Хромированные  
MZ576689EX



**Накладки на боковые зеркала**  
Под карбон  
MZ576830EX



**Накладки на ручки дверей**  
Комплект, передние и задние. Хромированные  
MZ576690EX

# ИНТЕРЬЕР



Комплект текстильных ковров  
Классик  
MZ314994



Комплект текстильных ковров  
Элеганс  
MZ314997



Комплект резиновых ковров  
С бортом  
MZ353031



Накладки порогов передних и задних дверей  
Нержавеющая сталь с белой LED подсветкой  
MZ590877EX

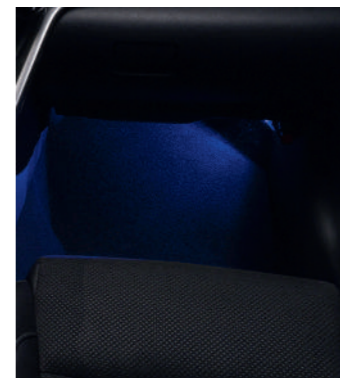

Подсветка пола салона  
Зона передних сидений  
MZ590878EX



Накладки на панели дверей  
Черные. Комплект, передние и задние  
MZ360571EX



Поддон багажника  
MZ353046



Сетка для фиксации груза в багажнике  
MZ312254



Пепельница  
MZ520635EX

Прикуриватель  
MZ607475EX

## БЕЗОПАСНОСТЬ И ЗАЩИТА



Автомобильное кресло  
Mitsubishi Baby-Safe Plus  
До 13 кг, до 15 месяцев  
MZ314393



Система ISO-FIX  
для кресла Baby-Safe Plus  
MZ314394



Автомобильное кресло  
Mitsubishi Duo Plus с ISOFIX  
9-18 кг, от 8 месяцев до 4 лет  
MZ313045B



↑ Аварийный комплект Lux  
RU000002

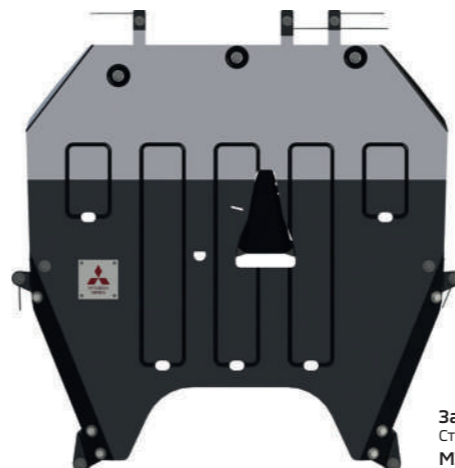

Защита двигателя  
Сталь 2 мм  
MZ353044



Брызговики передние  
Комплект  
MZ531447EX



Комплект секретных гаек  
Для оригинальных литых дисков  
MZ313736



Подкрылки  
Комплект  
MZ353029



Защитная накладка заднего бампера  
Карбон  
MZ576853EX

Защитная пленка заднего бампера  
Черная  
MZ315154  
Прозрачная  
MZ315155

## ТРАНСПОРТИРОВКА И ДОСУГ



**Дуги багажника поперечные**  
С замком, аэродинамический дизайн  
MZ315000



**Платформа для багажника**  
Аэродинамический дизайн, алюминий с противоскользящими вставками  
MZ314891



**Багажник для велосипеда**  
Сталь, с замком  
MZ314156



## СУВЕНИРЫ С СИМВОЛИКОЙ MITSUBISHI MOTORS

Для получения информации по каталожным номерам обращайтесь в официальные дилерские центры автомобилей Mitsubishi



## СТАНДАРТНОЕ ОБОРУДОВАНИЕ

Двигатель	2,0L MIVEC		1,5T MIVEC
	2WD	CVT	4WD
Трансмиссия	Intense	Instyle	Ultimate
Привод	-	-	■
Комплектация	-	-	■
Система полного привода Super All-Wheel Control	-	-	■
Электронный стояночный тормоз (EPB) с функцией удержания при остановке (Autohold)	■	■	■
ASTC – динамическая система курсовой устойчивости и противобуксовочная система	■	■	■
Hill Start Assist (HSA) – система помощи при подъеме	■	■	■
Фронтальные подушки безопасности для водителя и переднего пассажира	■	■	■
Боковые подушки + шторки безопасности + подушка безопасности для коленей водителя	■	■	■
TPMS – датчики контроля давления в шинах	■	■	■
BSW – индикатор мониторинга «слепых» зон в боковых зеркалах	-	■	■
UMS – система предотвращения столкновений при парковке	-	■	■
Камеры кругового обзора	-	■	■
Датчики парковки	-	■	■
RCTA – система предупреждения об опасности наезда сзади	-	■	■
Боковые зеркала заднего вида с электроприводом и обогревом	■	■	■
Электропривод складывания боковых зеркал заднего вида	■	■	■
Омыватели фар	■	■	■
Легкосплавные колесные диски 18"	■	■	■
Тонированные стекла (заднее и задние боковые)	■	■	■
Светодиодные фары со встроенными дневными ходовыми огнями	■	■	■
Светодиодные передние противотуманные фары	■	■	■
Полноразмерное легкосплавное запасное колесо 18"	■	■	■
Верхняя часть интерьера выполнена в черном цвете	-	-	■
Подрулевые переключатели коробки передач	■	■	■
Кнопки управления аудиосистемой на рулевом колесе	■	■	■
Круиз-контроль с кнопками управления на рулевом колесе	■	■	-
ACC – адаптивный круиз контроль	-	-	■
Кожаная отделка руля	■	■	■
Подогрев рулевого колеса	■	■	■
Комбинированная отделка салона натуральной и синтетической кожей	-	-	■
Отделка салона тканью	■	-	-
Подогрев передних и задних сидений	■	■	■
Электропривод водительского сиденья	-	■	■
Подлокотник с двумя подстаканниками для задних пассажиров	■	■	■
Передние и задние электростеклоподъемники дверей	■	■	■
6 динамиков	■	-	-
Премиальная аудиосистема Mitsubishi Power Sound System (8 динамиков + усилитель)	-	■	■
Система HandsFree Bluetooth с кнопками управления на руле	■	■	■
Мультимедийная система Mitsubishi Connect с интеграцией смартфона	-	-	■
Мультимедийная система с тачскрин дисплеем	■	-	-
Keyless Operation System (KOS) – система дистанционного доступа в автомобиль и запуска двигателя кнопкой без ключа	-	■	■
Камера заднего вида	■	-	-
Датчики света и дождя	■	■	■
Двухзонный климат-контроль	■	■	■
Ветровое стекло с электроподогревом	■	■	■
Панорамная крыша с электрическим люком	-	-	■

## ТЕХНИЧЕСКИЕ ХАРАКТЕРИСТИКИ

Двигатель	2,0L MIVEC		1,5 Turbo MIVEC
	2WD	CVT	4WD
Трансмиссия	Intense	Instyle	Ultimate
Привод	-	-	■
Комплектация	-	-	■
Двигатель	Бензин, AI-92		
Тип топлива	1998		
Рабочий объем, см <sup>3</sup>	1499		
Клапанный механизм	DOHC (два верхних распредвала) с электронной системой управления фазами газораспределения MIVEC и турбонагнетателем для двигателя 1,5T, привод ГРМ – цепь		
Экологический класс	5		
Максимальная мощность, л. с. (кВт) / мин <sup>-1</sup>	150 (110) / 6000		150 (110) / 5500
Максимальный крутящий момент, Н·м / мин <sup>-1</sup>	198 / 4200		250 / 2000-3500
Расход топлива, трасса / город / смешанный, л/100 км	6,7 / 10,1 / 8,0		6,5 / 9,8 / 7,7
Емкость бака, л	63		60
Макс. скорость, км/ч	188		195
Разгон до 100 км/ч, с	11,9		11,4
Подвеска	Стойка МакФерсон со стабилизатором поперечной устойчивости Многорычажная со стабилизатором поперечной устойчивости		
Подвеска передняя, тип	Стойка МакФерсон со стабилизатором поперечной устойчивости		
Подвеска задняя, тип	Многорычажная со стабилизатором поперечной устойчивости		
Габаритные размеры и масса	4545 / 1805 / 1685		
Длина / Ширина / Высота, мм	199		
Дорожный просвет, мм	2670		
Колесная база, мм	331		
Объем багажного отделения, л (VDA)	1535		1595
Снаряженная масса, кг	1600		
Максимальная масса прицепа, оборудованного тормозами, кг	5.3		
Минимальный радиус разворота, м			
Шины и диски	225/55R18		
Шины	18 x 7.0J		
Диски	Полноразмерное		
Запасное колесо			

## ГАБАРИТНЫЕ РАЗМЕРЫ

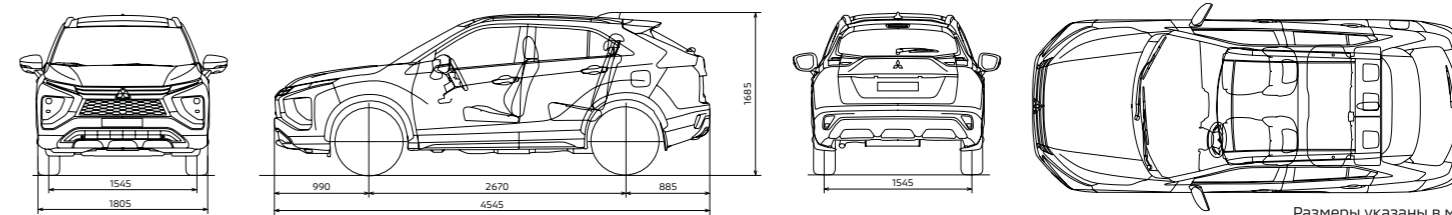

Размеры указаны в мм

# ВЫБЕРИ СВОЙ ЦВЕТ

19 марта 2021 11:03 AM



Белый базовый [W37]



Белый бриллиант [W85]



Серебристый металлик [U25]



Серый металлик [U17]



Черный металлик [X42]



Коричневый металлик [C21]



Красный перламутр [P62]



Синий металлик [D06]



ООО «ММС Рус». Дистрибьютор Mitsubishi Motors в России.  
Россия, 117485, Москва, ул. Обручева, 30/1, строение 2,  
этаж 3, помещение 1-161.  
Тел: +7 (495) 967-96-72. Факс: +7 (495) 785-19-52  
[www.mitsubishi-motors.ru](http://www.mitsubishi-motors.ru)

## ECLIPSE CROSS

ООО «ММС Рус» является эксклюзивным дистрибьютором автомобилей, запасных частей, дополнительного оборудования и аксессуаров Mitsubishi на территории Российской Федерации, Республики Беларусь и Республики Казахстан. Информация, содержащаяся в данном каталоге, действительна на момент его составления. Mitsubishi Motors Corporation оставляет за собой право в любое время без предварительного уведомления вносить изменения в конструкцию, комплектацию и технические характеристики производимых автомобилей, дополнительно оборудовать их, не распространяя эти изменения на ранее выпущенные автомобили, изменять спецификации, каталожные номера и характеристики запасных частей, дополнительного оборудования и аксессуаров в любой момент. Указанные технические характеристики измерены Mitsubishi Motors Corporation и могут несколько отличаться от характеристик Вашего автомобиля Mitsubishi. Некоторые показанное оборудование может отличаться по виду и наличию в зависимости от рынка сбыта. В разных странах комплектация автомобиля может различаться. Указанные в каталоге товары предназначены для автомобилей Mitsubishi ECLIPSE CROSS 2021 модельного года. Цвета и размеры товаров являются приблизительными и могут отличаться от цветов и размеров реальных товаров. Обращаем Ваше внимание на то, что данная брошюра носит исключительно информационный характер и ни при каких условиях не является публичной офертой, определяемой положениями Статьи 437 Гражданского кодекса Российской Федерации. Показанные в брошюре автомобили могут быть оснащены дополнительным оборудованием. Пожалуйста, обращайтесь к авторизованному дилеру автомобилей Mitsubishi в Вашем регионе или официальному дистрибьютору автомобилей Mitsubishi для получения информации о ценах, характеристиках, комплектации и дополнительном оборудовании автомобилей Mitsubishi, а так же о наличии и возможности приобретения запасных частей. Условия гарантии на автомобили Mitsubishi, официально поставляемые в Россию, указаны в сервисной книжке автомобиля. Также Вы можете ознакомиться с ними у дилера автомобилей Mitsubishi. Дополнительную информацию можно получить на интернет-сайте [www.mitsubishi-motors.ru](http://www.mitsubishi-motors.ru) и на сайтах региональных дилеров автомобилей Mitsubishi. Все права защищены. Товар сертифицирован. Митсубиси Моторс.