



VOLVO S60

& S60 CROSS COUNTRY





ИННОВАЦИИ ДЛЯ ЛЮДЕЙ

Создано Швецией

Volvo непрерывно создает инновации для улучшения вашей жизни. Каждый автомобиль, каждая технология и каждое дизайнерское решение – результат одного ясного подхода: человек – это центр всего, что мы делаем. Данный нам Швецией, страной, в которой, как нигде, ценится индивидуальность личности вопреки любым условиям, этот принцип с нами с самого начала. Это целая культура с богатым дизайнерским наследием и уникальным взглядом на мир.

Именно этот подход в свое время вдохновил нас на создание трехточечного ремня и боковых подушек безопасности, спасших множество жизней и изменивших историю автомобиля. Эта традиция продолжается с новым поколением наших автомобилей. Скандинавский дизайн сочетается с современной шведской роскошью, чтобы подарить вам совершенно новые ощущения. Интуитивно понятные системы управления облегчают вашу жизнь, поддерживая связь со всем миром. Новейшие двигатели Drive-E отзывчивы и эффективны.

Мы понимаем, что важно для людей – это и есть основа наших инноваций. Инноваций, что делают вашу жизнь лучше.

Каждый Volvo начинается с вас.

Оглавление

Дизайн кузова.....	04	Ваш выбор	S60 Cross Country	48	
Дизайн салона.....	08	Двигатели.....	22	Аксессуары.....	56
Sensus.....	10	Комплектации.....	24	Технические данные.....	64
IntelliSafe.....	14	Kinetic & Momentum.....	26	Персональный сервис Volvo.....	68
Drive-E.....	18	Summum.....	32		
Шасси.....	20	R-Design.....	40		





В S60, как и в любом автомобиле Volvo, вы чувствуете себя особенными. Volvo S60 – источник удовольствия, комфорта и красоты, он делает вашу жизнь ярче.

Потрясающие ощущения от вождения – основа всего – создаются благодаря нашему оптимальному шасси Dynamic. Мы потратили тысячи часов на настройку подвески и добились чуткости и предсказуемости управления. S60 – это автомобиль, в котором вам по-настоящему понравится проводить время. Все под контролем. На обычных маршрутах к дому или на незнакомых извилистых дорожках S60 – ваш идеальный компаньон.

Двигатели линейки Drive-E сочетают высокую мощность и отзывчивость с низким расходом топлива. Каждая капля топлива выдает в двигателе максимум благодаря инновационной конструкции с пониженным трением и усовершенствованной трансмиссии.

Салон S60 – оазис спокойствия и безмятежности. С того самого дня, когда мы пошли на беспрецедентный шаг и привлекли к процессу производства экспертов по эргономике, наши сиденья знамениты своим невероятным комфортом. Новейшие наработки в этом революционном подходе воплощены в текущей линейке сидений. Вы будете чувствовать себя свежо и расслабленно даже после долгих поездок.

Технология Sensus – интуитивно понятный и естественный способ взаимодействия с вашим Volvo и с окружающим миром. В S60 он включает в себя высококачественные дисплеи и эргономичные системы управления, а также опциональную аудиосистему высочайшего класса и интернет-соединение, позволяющее даже в дороге оставаться в своем цифровом мире.

Внутри и снаружи S60 воплощает настоящий дизайн. Элегантный, узнаваемый интерьер отделан современными материалами с традиционным мастерством сборки.

Внешний облик также монументально узнаваем и убедителен. От смелых обводов решетки радиатора впереди до интегрированных выхлопных патрубков в задней части S60 – это автомобиль, способный сделать каждый ваш день лучше и ярче.

VOLVO S60

*Для тех, кто не избегает извилистых дорог,
а наслаждается ими*

Volvo S60 – превосходно сбалансированная комбинация динамики, стиля и комфорта.

Если вы из тех, кто добирается домой по извилистым дорожкам, вам понравится четкий отклик хорошо настроенной подвески. Спокойная комфортабельность салона позволит не уставать по много часов подряд – как вам, так и вашим пассажирам. В более затруднительных дорожных условиях, например в городе, комплекс современных технологий исключит стресс за рулем и поможет сохранить полный контроль над дорожной ситуацией.

Стремительный характер вашего S60 подчеркнут обликом автомобиля. Сильная плечевая линия, узнаваемая лицевая часть с выразительными фарами, обтекаемый силуэт крыши и скульптурная мощь заднего профиля с интегрированными выхлопными трубами – все это складывается в единый и убедительный образ. Превосходно отделанный интерьер S60 создает атмосферу спокойствия, вселяющую новые силы и уникальное чувство благополучия – как и положено шедевр скандинавского дизайна.

Добавьте к этому наши высокоэффективные двигатели Drive-E и философию Sensus, объединяющую технологии, подключающие ваш автомобиль к миру вокруг, – действительно, S60 придуман так, чтобы вы искали любой предлог снова оказаться за рулем.

*«Сделан так, чтобы вы искали
предлог снова оказаться за рулем».*



VOLVO S60

«Красота автомобиля, как и во всем современном скандинавском дизайне, кроется в связи с природой».



T5 | Summum

477 Темно-серебристый металлик, Electric Silver |
 Легкосплавные диски Titania, 8×18", черные DC – 793



СКАНДИНАВСКИЙ ДИЗАЙН

*Выглядит прекрасно,
 работает так же*

Представьте, что вы едете по шоссе и в зеркале заднего вида видите, как вас догоняет поразительно красивый автомобиль. Знайте, что это Volvo S60.

«Мы сделали модель Volvo S60 более заметной на дороге за счёт более сфокусированных, хищных фар, – поясняет наш главный инженер по дизайну экстерьера Питер Рутерберг. – Когда мы проектировали фронтальную часть автомобиля, мы представляли себе глаза волка. У Volvo S60 вид уверенный и сфокусированный, как у сильного зверя». Скошенные грани капота S60 имеют классическую для Volvo V-образную форму. Красота автомобиля, как и во всем современном скандинавском дизайне, кроется в связи с природой. «Эти чистые и элегантные линии проработаны в соответствии со скандинавскими традициями, – говорит Рутерберг. Сильная плечевая линия безошибочно выдает Volvo, как и выразительная решетка со знакомой диагональной полосой. Это придает автомобилю уверенный вид, и он с гордостью несет эмблему Volvo».

T5 | Summum

Обивка – натуральная кожа, спортивные сиденья чёрного цвета в чёрном интерьере, потолок – чёрный, 3361 | Отделка – дерево, покрытое чёрным рояльным лаком PIANO BLACK

СОЗДАНЫ, ЧТОБЫ ПРАВИТЬ

Мы создали интерьер для самой требовательной аудитории – тех, кто за рулем. Располагайтесь на водительском месте, посмотрите на повернутую к вам приборную панель и почувствуйте полный контроль над автомобилем. Мы вдохновились дизайном приборов мощных мотоциклов, когда к нам пришла идея единого центрального указателя на приборной панели, окруженного двумя шкалами меньшего размера. Затем мы тщательно поработали над созданием спортивного 3-спицевого рулевого колеса S60, для того чтобы дать вам более осязаемые ощущения связи вашего автомобиля с дорогой.

Но то, где вы сидите, еще более важно. Сиденья – гордость Volvo. Они не только невероятно комфортны, но и предельно эргономичны, чтобы в конце долгого пути вы чувствовали себя так

же свежо и расслабленно, как и в его начале. Наши спортивные сиденья прекрасно выглядят и обеспечивают надежную боковую поддержку от бедер до плеч, чтобы сохранять положение тела даже в крутых поворотах.

Разумеется, мы стремимся создать экологически чистую атмосферу внутри вашего автомобиля. Все материалы интерьера вашего Volvo гипоаллергенны и не содержат вредных веществ. Наша технология Clear Zone также содержит высокоэффективный фильтр от пыли и загрязнений. Но вы можете пойти еще дальше и установить систему тонкой очистки воздуха (IAQS), которая использует активный угольный фильтр для снижения содержания вредных веществ, что позволит вам вздохнуть с облегчением даже в мегаполисе.

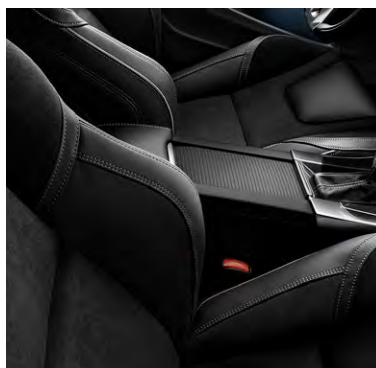

У вас нет необходимости убирать руки с рулевого колеса каждый раз, когда вы переключаете передачу в ручном режиме вашей автоматической трансмиссии S60 – просто перещелкивайте их с опционными подрулевыми переключателями передач. Автомобиль будет полностью в вашей власти. А более быстрое переключение придаст дополнительную остроту вашей поездке, когда вы этого захотите.

«Мы создали интерьер для самой требовательной аудитории – тех, кто за рулем.»

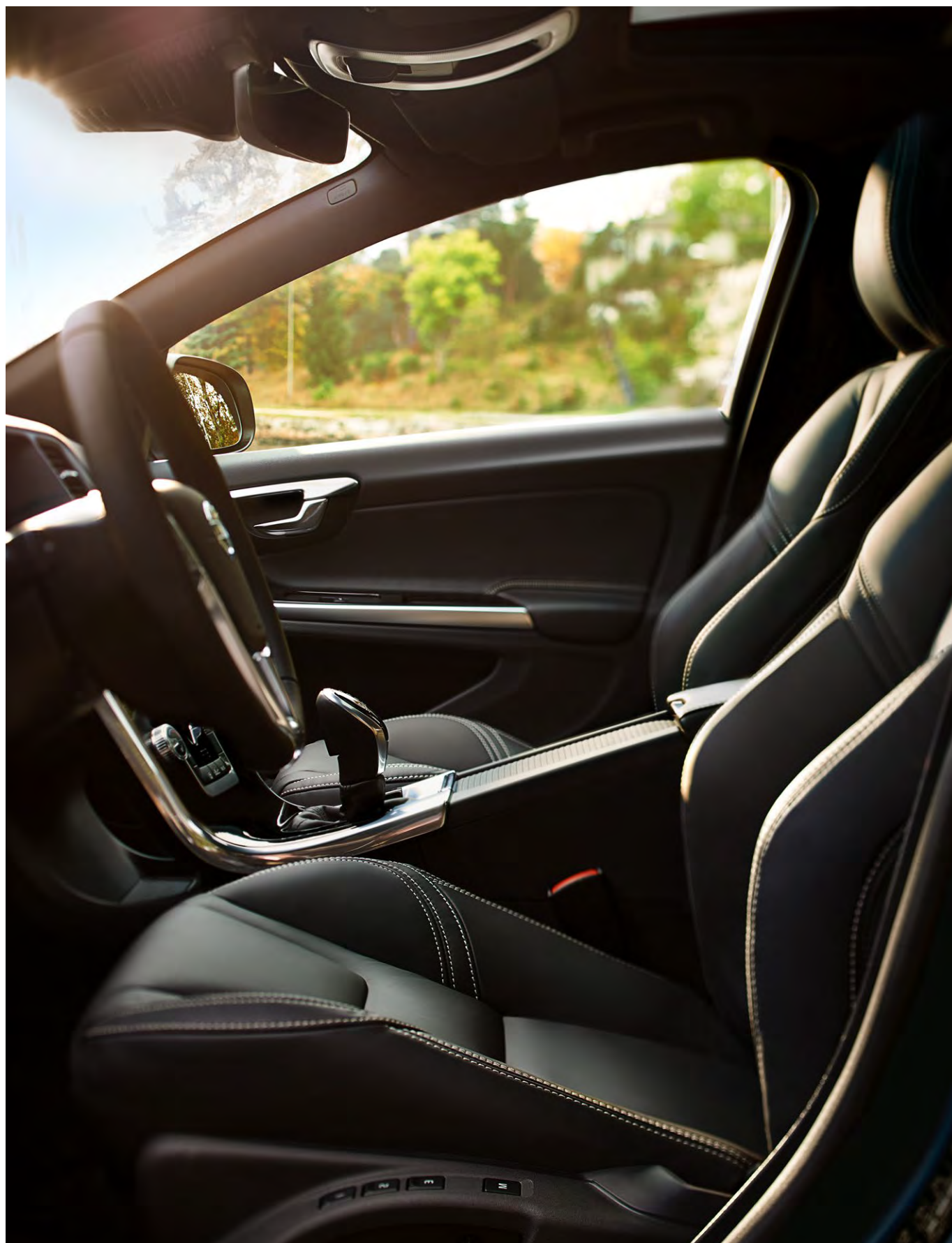

SENSUS

Интуитивный способ взаимодействия с автомобилем

Volvo Sensus – это наша философия, объединяющая технологии, которые устанавливают связь между вами, вашим автомобилем и окружающим миром. Это означает, что вы можете быть в пути, но при этом на связи со всеми. С Sensus Connect вы можете превратить 7-дюймовый экран в центр развлечений, который не только даст вам доступ в Интернет – вы сможете воспользоваться приложениями – от Stitcher до TuneIn. Sensus Connect также даст вам доступ к картам по всему миру. Для того чтобы узнать все возможности навигации, вы можете воспользоваться 3D-видами и различными приложениями с Sensus Navigation. Volvo On Call – это еще один шаг для вашей связи с автомобилем. Эта опция дает вам 3G-соединение с прекрасным уровнем сигнала благодаря встроенной антенне на крыше – так, что вы сможете установить Wi-Fi-точку доступа в интернет для всех ваших устройств. Тем временем с помощью удаленной записи на сервис вы сможете запланировать удобное время прохождения обслуживания вашего Volvo, не вставая с водительского кресла.

Прекрасная аудиосистема также является частью Sensus. Именно поэтому мы создали систему Premium Sound с нашими именитыми коллегами из Harman Kardon®, используя 12 динамиков класса Hi-Fi и мощный цифровой усилитель, оснащенный функцией Dirac Live® – системой акустической калибровки следующего поколения. Благодаря невероятно реалистичному и глубокому звучанию каждый, кто находится в салоне автомобиля, сможет полностью погрузиться в океан звука. Помимо того, вы с легкостью сможете подключить к аудиосистеме внешний медиапроигрыватель.

Графическая панель приборов – еще один повод для нашей гордости. И не только потому, что она дает вам всю информацию, которая только может понадобиться, не заваливая при этом разнообразными данными. Три ее графических режима – Elegance, Eco и Performance – также синхронизируются с центральным дисплеем на панели управления. Элементы управления климат-контролем – характерный пример скандинавского дизайна, объединяющего функциональность и красоту. Или подсветка рычага переключения передач, доступная для автоматической трансмиссии. От нее просто не оторвать взгляда! Ее мягкое свечение в темноте создает неповторимую атмосферу вашим ночным путешествиям.



«Технологии Sensus созданы для того, чтобы сделать ваше взаимодействие с автомобилем интуитивно понятным и установить связь между вами, вашим автомобилем и окружающим миром».







Особенная связь – Volvo On Call – поможет вам поддерживать контакт с вашим автомобилем и всем миром. В его основе – приложение для смартфона, с помощью которого вы можете взаимодействовать с автомобилем, вне зависимости от того, где вы находитесь.

Приложение Volvo On Call помогает вам оставаться на связи с вашим Volvo, позволяя удаленно управлять функциями автомобиля. Опция дистанционного запуска подогревателя позволит вам прогреть автомобиль холодным утром или охладить салон в жаркие дни еще до вашего прихода – начните движение с комфортом. Создайте точку доступа Wi-Fi для себя и своих пассажиров, чтобы оставаться онлайн. Планируйте маршруты дома и отправляйте их прямо в ваш автомобиль – навигатор будет готов к вашему старту.

Volvo On Call синхронизируется с вашим календарем, чтобы напомнить о предстоящей встрече и показать, как лучше до нее доехать. Он также отображает уровень топлива, сохраняет данные о поездке и напоминает вам о необходимости пройти сервисное обслуживание. Теперь Volvo On Call совместим со смарт-браслетом Microsoft Band для голосового управления дистанционными функциями. В случае экстренной ситуации кнопка SOS напрямую соединит вас с профессиональными операторами службы Volvo On Call, которые при необходимости направят службы экстренной помощи прямо к вам.

Volvo On Call поможет вам поддерживать контакт с вашим автомобилем и всем миром.

T5 | Summum
467 Темно-фиолетовый металлик, Magic Blue |
Легкосплавные диски Portia, 8×19", серебристые – 979

Разгоните темноту. Теперь вы сможете наслаждаться приятной и безопасной поездкой по ярко освещенной дороге даже в самое темное время суток. Вам не нужно будет переключать свет фар с ближнего на дальний, ведь наши активные фары дальнего света при необходимости затемнятся ровно настолько, чтобы вы не ослепляли другие автомобили, которые движутся вам навстречу. При этом наша технология позволяет определить не только автомобили, но и других участников движения – пешеходов и велосипедистов. А когда вы въедете в город, дальний свет погаснет автоматически.

INTELLISAFE

*Интуитивная безопасность от Volvo Car.
Для вас, и для тех кто вокруг вас*

Для нас безопасность – это неотъемлемая часть ДНК Volvo. Мы изобрели некоторые из наиболее инновационных технологий безопасности в мире, такие как трехточечные ремни безопасности, которые были признаны одним из самых важных нововведений в производстве автомобилей.

Но мы идем дальше. Наша цель – создать автомобили, которые не будут попадать в аварии. В краткосрочной перспективе она состоит в том, чтобы в 2020 году ни один человек не получил серьезные травмы и не погиб в новом автомобиле Volvo.

IntelliSafe – это наш подход, который заключается в создании гармоничной связи между людьми и автомобилем. Технологии IntelliSafe помогают защитить не только тех, кто находится внутри вашего автомобиля, но и остальных участников движения, например, благодаря функции обнаружения пешеходов и велосипедистов.

Когда вы двигаетесь со скоростью до 50 км/ч, наша система предотвращения столкновений City Safety следит, чтобы вы не столкнулись с движущимся перед вами автомобилем, при необходимости активируя тормоза. Для помощи при движении на больших скоростях – днем и ночью – наши системы предупреждения о столкновении, автоматического торможения и обнаружения пешеходов и велосипедистов предупредят вас, если вы находитесь слишком близко к другому автомобилю и возможно столкновение. При дневном свете система также отреагирует, если пешеход или велосипедист находятся на вашем пути либо движутся в одном с вами направлении. Тормозная система автоматически поможет вам избежать или смягчить столкновение.

В случае если ваш Volvo отклоняется от линии разметки, наша система контроля полосы движения поможет вам сохранить контроль над положением автомобиля. А помимо этого технология предупреждения водителя даст сигнал в случаях, если ваше поведение за рулем подает признаки усталости.

В темное время суток активные фары дальнего света будут при необходимости затемняться, для того чтобы вы не ослепляли других участников движения. А для того чтобы вы немного расслабились за рулем, наш адаптивный круиз-контроль будет поддерживать установленную скорость и сохранять дистанцию до идущего впереди автомобиля. В плотном городском потоке наша функция Queue Assist поможет вам держать безопасное расстояние до автомобиля впереди на скорости до 30 км/ч. Система BLIS™ поможет вам заранее определить автомобиль, приближающийся к слепой зоне вашего Volvo, тогда как с функцией предупреждения о движении транспорта в пересекающемся направлении вы можете уверенно выезжать с тесной парковки, даже если ваш обзор ограничен.

Мы знаем, что вам нравится динамичная езда. Поэтому наши системы активной безопасности, такие как система электронной стабилизации, помогут сделать поездку безопасной без ущерба для удовольствия от вождения. Все просто – мы хотим сделать ощущения от управления Volvo потрясающими. Насколько это только возможно. И помочь вам и остальным людям быть в безопасности, если что-то произойдет внутри или снаружи автомобиля.

«Мы стремимся к тому, чтобы в 2020 году ни один человек не получил серьезные травмы и не погиб в новом автомобиле Volvo».



T5 | Summum
467 Темно-фиолетовый металлик, Magic Blue |
Легкосплавные диски Portia, 8×19", серебристые – 979

УЗНАЙТЕ БОЛЬШЕ НА VOLVOCARS.RU



Система City Safety поможет вам предотвратить столкновение в тот момент, когда автомобиль, идущий впереди, резко остановится или снизит скорость. Наша система City Safety автоматически затормозит на скорости до 50 км/ч – столкновения можно избежать в случае, если разница в скорости с впереди идущим автомобилем будет до 15 км/ч.



Так как мы заботимся и о других участниках движения, наша система обнаружения пешеходов и велосипедистов с функцией полной остановки определяет их присутствие на вашем пути и в случае необходимости активирует тормоза.





Система BLIS™ с помощью радарных датчиков предупреждает вас об автомобилях в слепой зоне обзора, а также об автомобилях, быстро приближающихся сзади по соседней полосе. Вы сможете в безопасности изменять полосу движения.

Предусмотрена также система Cross Traffic Alert, следящая на расстоянии до 30 метров за автомобилями, которые вы можете не видеть, когда выезжаете задним ходом из тесного парковочного пространства.

T5 | Summum

467 Темно-фиолетовый металлик, Magic Blue |
Легкосплавные диски Portia, 8×19", серебристые – 979



DRIVE-E

*Больше эффектности
Больше эффективности*

Drive-E – это не только наше новое поколение эффективных двигателей. Это наша философия, в основе ее – ответственность, которую мы несем при создании автомобилей. Мы создаем инновационные технологии для снижения влияния наших автомобилей на окружающую среду. Но в то же время мы убеждены, что они не должны влиять на удовольствие, которое вы испытываете от вождения. Вкратце: вы не должны ограничивать себя и выбирать между экологичностью и потрясающей управляемостью, мощностью и снижением выбросов CO₂.

Наша линейка Drive-E состоит из высокоэффективных 4-цилиндровых двигателей объемом 2.0 л – как бензиновых, так и дизельных. Мы совместили эти турбированные легкие двигатели с Geartronic™, нашей новой 8-скоростной автоматической трансмиссией, которая принесет вам оптимальную производительность и скорость переключения передач.

Ваш Volvo также может быть оснащен функцией ECO+, которая поможет снизить потребление топлива до 5% (в зависимости от стиля вождения). ECO+ не только оптимизирует момент переключения или отзывчивость. ECO+ также включает в себя систему «Старт/Стоп» и может выключать сцепление, когда отпускаете педаль газа на скорости свыше 65 км/ч – вместо торможения двигателем и потребления топлива ваш автомобиль будет катиться с использованием кинетической энергии.

Дизельные двигатели Drive-E оснащены дополнительными технологиями, созданными для снижения потребления топлива и выбросов. Двойной турбонаддув и революционная технология i-ART позволяют сделать их производительными и экологически эффективными – каждый цилиндр имеет свой микрочип и датчик давления для точности измерений. А что еще лучше, эти двигатели остаются прекрасно настроенными даже спустя годы использования.



«С новым поколением 4-цилиндровых двигателей Drive-E объемом 2.0 литра вам не придется жертвовать мощностью ради экономичности и низких выбросов».



УСКОРЯЕТСЯ НА ВЫХОДЕ ИЗ ПОВОРОТА, СЛОВНО ПОДЧИНЯЯСЬ ВАШИМ МЫСЛЯМ

У вас может создаться впечатление, что автомобиль читает ваши мысли.

Мы хорошо поработали над динамикой Volvo S60, и автомобиль моментально реагирует на ваши действия. Например, когда вы совершаете поворот с разгоном, Volvo S60 будет перемещаться по заданной вами траектории почти с телепатической точностью. Водителям понравится антипробуксовочная система с распределением крутящего момента, которая помогает избежать недостаточной поворачиваемости автомобиля за счет оптимизации усилий на внутренние и внешние колеса при осуществлении поворота с разгоном. Данная функция особенно полезна при выезде на главную дорогу с интенсивным движением.

Более того, управляемость автомобиля во многом зависит от типа шасси, и владельцы Volvo S60 могут выбрать любой из трех вариантов: Touring, Dynamic или Sport. Мы потратили тысячи часов, улучшая и оптимизируя работу этих шасси. Полагаем, что результат произведёт на вас неизгладимое впечатление: чёткая управляемость обеспечена в любом варианте.





ВАШЕ ПУТЕШЕСТВИЕ НАЧИНАЕТСЯ ЗДЕСЬ

Мы создали S60 с единственной целью: этот автомобиль должен идеально подходить вам и вашему ритму жизни. Этот автомобиль отвечает самым высоким требованиям, которые вы предъявляете к динамике вождения и комфорту пассажиров, ведь мы разрабатываем автомобили для людей. Этот автомобиль.

На обычных маршрутах к дому или на незнакомых извилистых дорожках S60 – ваш идеальный компаньон. Двигатели линейки Drive-E сочетают высокую мощность и отзывчивость с низким расходом топлива. Каждая капля топлива выдает в двигателе максимум благодаря инновационной конструкции с пониженным трением и инновационной трансмиссии.

Наша линейка Drive-E состоит из высокоэффективных 4-цилиндровых двигателей объемом 2.0 литра. Мы совместили эти турбированные легкие двигатели с Geartronic™, нашей новой 8-скоростной автоматической трансмиссией, которая принесет вам оптимальную экономичность и скорость переключения передач.

Сделайте выбор и направляйтесь навстречу новым свершениям!

T6 AWD

Высокофорсированный бензиновый двигатель выдает внушительные 306 л.с. / 400 Нм, не жертвуя экономичностью, благодаря эффективному сочетанию турбонаддува и приводного компрессора. Этот мотор в сочетании с полно-приводной трансмиссией и быстродействующей 8-скоростной АКПП Geartronic™ наделяет стремительный S60 бескомпромиссной динамикой и управляемостью на любом покрытии и в любой ситуации. С таким мотором S60 – это настоящий спорт-седан, безо всяких оговорок! Кстати, безопасная «зажигалка» – это шведское изобретение.

T5 *

Оптимальный вариант бензинового мотора, способный раскрыть богатый потенциал спортивного шасси S60 в сочетании с передним приводом. Развивает 245 л.с. / 350 Нм, которых окажется достаточно для динамичного движения как в городе, так и на загородной трассе. Разумный компромисс между удовольствием от вождения и расходами на эксплуатацию. Комплектуется новой 8-ступенчатой автоматической трансмиссией, которая отличается быстрыми и мягкими переключениями. Все как вы любите!

*Версия T5 AWD доступна только для S60 Cross Country.

T4

Современный бензиновый двигатель последнего поколения с высокими характеристиками для лучшей топливной экономичности – 190 л.с. / 300 Нм. Обеспечивает S60 уверенную динамику в дорожном потоке. Отличный выбор для тех, кто ищет азартной управляемости и любит получать удовольствие от вождения в ежедневных поездках по городу.

T3

Экономичный бензиновый двигатель с оптимальными характеристиками – 152 л.с. / 250 Нм обеспечивает отличную приемистость на низких оборотах, что очень удобно в типичной городской езде. Идеальный компромисс для тех, кто ищет максимальной топливной экономичности, но не хочет жертвовать удовольствием и комфортом от поездок на любые расстояния.

T5 | Summum
714 Стальной металлик, Osmium Grey



VOLVO S60

T5 | Summum
721 Серо-голубой металлик, Mussel Blue |
Легкосплавные диски Skadi 18",
8 спиц, серебристые – 975





Volvo S60 Kinetic

Высший уровень безопасности в базовой комплектации. Впечатляющий уровень инновационных технологий в плане безопасности и удобства водителя в качестве стандартного оборудования.



Volvo S60 Momentum

На пике инноваций! Привлекательный внешний вид и динамичная атмосфера интерьера в стиле хай-тек.



Volvo S60 Summum

Высший уровень изысканности! Превосходное выражение современной шведской роскоши.



Volvo S60 R-Design

Совершенство в движении. Драйв, эффектный облик, комфорт и контроль.



Volvo S60 Cross Country Summum

Уникальный седан повышенной проходимости. Стильный и дерзкий. Создан для динамичной езды навстречу приключениям с полным комфортом!

ВЫБЕРИТЕ S60 ДЛЯ ВАШЕГО РИТМА ЖИЗНИ

Наш подход во всем, что мы делаем, – это всегда ставить на первое место человека. Это также включает в себя предоставление вам свободы для создания Volvo, который идеально соответствует вашему стилю и индивидуальности.

Даже в базовой комплектации Kinetic ваш S60 щедро оснащен, но неужели вам не захочется улучшить его до уровня Momentum?

Возможно, вы хотите побаловать себя скандинавской роскошью? Тогда ваш выбор – Summum. Или, предпочитая более спортивный стиль, обратить внимание на линейку R-Design? Вне зависимости от ваших предпочтений будьте уверены – у нас есть Volvo S60 именно для вас.

ПРАВИЛЬНОЕ ОСНАЩЕНИЕ ВАШИХ ПОЕЗДОК

Выбор Volvo – это не просто позиция. Это отражение вашего знания о самом важном в жизни и готовности идти в этом направлении. Быть неравнодушным к людям и нашему общему миру и не идти на компромиссы, когда дело касается красоты и качества. Выбрать более человечный, интуитивно понятный автомобиль для настоящей жизни. Чтобы новый Volvo S60 или S60 Cross Country полностью соответствовал вашим желаниям, мы предлагаем широкий выбор опций, уровней комплектации и персонализации.

Даже базовая комплектация Kinetic имеет высокий уровень оснащения и способна удовлетворить самые высокие запросы по стилю, комфорту и безопасности. К вашим услугам – лучший в мире комплекс технологий безопасности IntelliSafe: система

предупреждения столкновений City Safety и усовершенствованная электронная система динамической стабилизации уже в базовой комплектации.

Для дальнейшего знакомства с роскошью по-скандинавски представляем комплектацию Momentum. Яркие дизайнерские элементы кузова в сочетании с 17-дюймовыми колесными дисками добавляют вашему S60 эксклюзивности и заметности на дороге, в то время как элегантная спортивная обивка из инновационного материала T-Тес и вставки из алюминия создадут особую атмосферу в интерьере. Наслаждайтесь чистым звуком аудиосистемы High Performance, поддерживающей потоковое воспроизведение, и автоматическим помощником при парковке.

S60 KINETIC

Включает:

Легкосплавные диски 16" HERA | Фильтр салона | Электронный климат-контроль, ECC | Электрический подогреватель воздуха (быстрый прогрев салона), 1200 Вт | Ламинированное лобовое стекло, стандарт | Подогрев заднего стекла | Противоугонная система VOLVO с датчиками объема и уровня | Иммобилайзер | Пульт управления сигнализацией и центральным замком, встроенным в ключ | Сопровождающее освещение «дорога домой» и внешняя подсветка автомобиля | Механическая блокировка замков задних дверей | Открытие дверей «в один шаг» | Электрический замок запирающих устройств для дверей пассажиров, с индикацией | Централизованное открытие/закрытие стекол дверей и люка с пульта | Автоподъем и автоопускание стекол всех дверей | Боковые стекла закаленные, без водоотталкивающего покрытия | Механические регулировки сиденья водителя (в 6 направлениях) | Механическая регулировка высоты пассажирского сиденья | Подогрев передних сидений | Фиксированные задние подголовники | Стандартная отделка салона Charcoal | Салон – комбинированная обивка Текстиль/T-TEC Eriksberg | 3-спицевое рулевое колесо, отделанное кожей | Отделка рукоятки КПП кожей | Стандартная окантовка диффузоров вентиляции и кнопок климат-контроля | Зеркало заднего вида с регулировкой наклона (против ослепления) | Зеркала косметические для водителя и пассажира, с подсветкой | Пакет освещения салона, средний уровень, не включая подсветку ручки КПП | Подстаканники в заднем подлокотнике и центральной консоли | Отделения для хранения мелочей в передних дверях и за центральной консолью | Передний подлокотник | Держатель для парковочного талона | Черная окантовка вокруг экрана мультимедийной систе-

мы | Черные кнопки управления стеклоподъемниками | Центральный подлокотник | Пластиковая накладная в багажном отделении, стандартная | Набор для ремонта колеса (исключает запасное колесо из комплектации) | Без рейлингов | Стандартная окантовка боковых окон, черная | Решетка радиатора стандартная | Знак аварийной остановки | Боковые зеркала заднего вида с подогревом и электроприводом | Боковые зеркала заднего вида, окрашенные в цвет кузова | Бамперы, окрашенные в цвет кузова | Система предотвращения скатывания автомобиля на подъеме | Рулевая колонка, регулируемая по высоте и вылету | Система помощи при экстренном торможении EBA | Функция мигания стоп-сигналов при экстренном торможении | Интеллектуальная информационная система водителя IDIS | Старт/Стоп | Шасси Touring | Сигнализация непристегнутого ремня безопасности – передние сиденья | Ремни безопасности с преднатяжителями (передние, задние) | Подушки безопасности водителя и пассажира | City Safety | Система динамической стабилизации и контроля тяги DSTC | Электронный стояночный тормоз | Галогеновые передние фары с механическим корректором | Надувные занавесы безопасности IC | Крепление для детского сиденья ISOFIX на задние сиденья | Дневные ходовые огни LED | Термометр наружной температуры | Аудиосистема HIGH PERFORMANCE – выход AUX, USB разъем, Bluetooth®, с управлением на рулевом колесе и голосовым управлением | DVD | CD-проигрыватель на 1 диск, экран 7" Sensus Connect | Боковые подушки безопасности SIPS™ | Бортовой компьютер

S60 MOMENTUM

Включает оборудование Kinetic, а также:

Легкосплавные диски 17" PALLENE | Металлическая окантовка боковых стекол | Рулевое колесо с отделкой из кожи и алюминиевой вставкой | Задний парковочный

радар | Отделка салона алюминием MILLED ALLUMINIUM | Электрическая регулировка поясничной поддержки/Рукоятка КПП с подсветкой.



1



2



3



4



5



6

Предоставляя широкий выбор цветов кузова и вариантов колесных дисков, Volvo S60 позволяет создать полностью индивидуальный спортивный седан по вашему вкусу. В комплектации Kinetic вы получите 16-дюймовые легкосплавные диски в стандартной комплектации, для Momentum – уже 17-дюймовые. Сложно пере-

оценить важность выбора цвета кузова вашего динамичного S60, но каждый из доступных цветов наделяет ваш седан аурой спортивной динамики и скандинавской изысканности, превращая любое появление вашего блистающего S60 на дороге в событие.



Легкосплавные диски Artio, 8x19"
Чёрные матовые, 800137 (опция для Momentum)



Легкосплавные диски Portia, 8x19"
ярко-серебристые, 979 (опция)



Легкосплавные диски Portia, 8x19"
чёрные DC, 978 (опция)



Легкосплавные диски Freja, 8x18"
Темно-серые, 800061 (опция)



Легкосплавные диски Fortuna Diamond, 8x18"
Светло-серые, 800018 (опция)



Легкосплавные диски Skadi, 8x18"
ярко-серебристые, 975 (опция)



Легкосплавные диски Titania, 8x18"
чёрные DC, 793 (опция)



Легкосплавные диски Tusan, 8x18"
ярко-серебристые, 1023 (опция)



Легкосплавные диски Modin,
8x18" Чёрные DC, 800135 (опция)



Легкосплавные диски Rodinia, 7x17"
матово-чёрные DC, 1059 (опция)



Легкосплавные диски Pallene, 7x17"
серебристые, 974 (стандарт для Momentum & Sumnum)



Легкосплавные диски Hera, 16"
серебристые, 983 (стандарт для Kinetic)



614
Белый, Ice White



707
Жемчужно-белый перламутр, Crystal White Pearl



711
Серебристый металл, Bright Silver



477
Темно-серебристый металл, Electric Silver



721
Серо-голубой металл, Mussel Blue



467
Темно-фиолетовый металл, Magic Blue



714
Стальной металл, Osmium Grey



492
Темно-серый металл, Savile Grey



717
Черный металл, Онух Black



019
Черный, Black Stone



719
Песочно-бежевый металл, Luminous Sand



612
Красный, Passion Red

Насладитесь элегантным салоном S60. Куда бы вы ни посмотрели, отделка окажется превосходной. Окантовка салонных дефлекторов обдува выполнена из шлифованного алюминия, стойки отделаны изящной обивкой, а декоративные вставки доступны как из алюми-

ния, так и из натурального дерева. Удобные сиденья со спортивной обивкой T-Тес или натуральной кожей с контрастной прострочкой позволяют ощутить легендарный комфорт сидений Volvo и одновременно удержат вас даже в самых крутых поворотах.



ИНТЕРЬЕР Текстиль Mellbystrand, комфортные сиденья (стандарт для Kinetic) 1. Черного цвета в черном интерьере, серый потолок, 3001 Комбинированная обивка (Текстиль / T-Тес), комфортные сиденья (стандарт для Momentum) 2. Чёрного цвета в чёрном интерьере, серый потолок, 3601 3. Черного цвета в черном интерьере, черный потолок, 3661

ОТДЕЛКА 4. Стандартная чёрная отделка (стандарт для Kinetic) 5. Алюминий MILLED ALUMINIUM (стандарт для Momentum & Summum) 6. Полированный алюминий BRUSHED ALUMINIUM



1



2



3



4

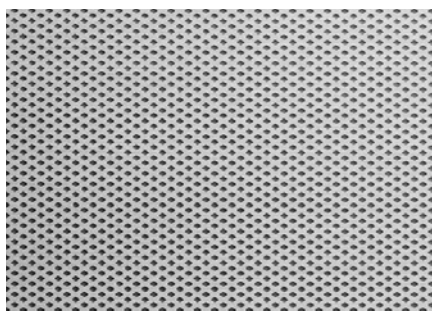

5



6

VOLVO S60

T5 | Summum
477 Темно-серебристый металлик, Electric Silver |
легкосплавные диски Pallene, 7x17"



ВЫСШАЯ СТЕПЕНЬ РОСКОШИ

Мы создали комплектацию S60 Summum, чтобы удовлетворить ваши самые высокие ожидания от скандинавской роскоши. Это действительно особый стиль, он сразу приносит ощущение исключительной элегантности и абсолютного перфекционизма. Каждая деталь была тщательно отобрана с одной целью – обеспечить вам и вашим пассажирам изысканные и в то же время свежие ощущения. Выдающиеся детали экстерьера усиливают

ощущение премиальности S60, в то время как интерьер с особой отделкой дает больше пространства для спокойного, расслабленного вождения. S60 Summum знаменует богатое наследие антропоцентричного дизайна. Когда мы думаем об интеллектуальной роскоши с особым стилем и новым мышлением, мы думаем об S60 Summum. И о вас.

S60 SUMMUM

Включает в себя оборудование Momentum, а также:

8" графическая панель | Салон – натуральная кожа, комфортные сиденья | Электропривод водительского сиденья | Память положений водительского сиденья и боковых зеркал | Хромированные вставки в спойлере переднего бампера, с правой и левой

сторонами | Боковые зеркала заднего вида с подсветкой, электроприводом и функцией складывания.



1

Summum – Volvo S60 в своем роскошном облике. Тактичные дизайнерские штрихи, например передние хромированные вставки в сочетании со стильными 17-дюймовыми колесами, усиливают ощущение современного скандинавского дизайна автомобиля.

Увеличенные колеса также делают более уверенной «осанку» автомобиля. Внутри тема роскоши подкрепляется натуральными, мастерски выделанными материалами, которые создают в салоне атмосферу роскошного благополучия. Скульптурное комфортное или спортивное сиденье с мягкой кожаной отделкой просто создано для того, чтобы вы, водитель, откинулись в нем и насладились предназначенным только вам видом – графической приборной панелью. Выберите графическую тему под настроение: Elegance по умолчанию в изящном темно-коричневом, режим Eco – в зеленом и режим Performance – в ярко-красном. Функция памяти позволяет сохранить свои установки для кресла и боковых

зеркал. Каждый раз, когда вы открываете автомобиль с пульта дистанционного управления, сиденье и зеркала возвращаются к вашим настройкам. Комфорт пассажиров на заднем ряду обеспечат кожаная отделка, подлокотник с держателями для чашек и отделением для мелочей.

Прекрасная аудиосистема также является частью Sensus. Именно поэтому мы создали систему Premium Sound с нашими именитыми коллегами из Harman Kardon®, используя 12 динамиков класса Hi-Fi и мощный цифровой усилитель, оснащенный функцией Dirac Live® – системой акустической калибровки следующего поколения. Благодаря невероятно реалистичному и глубокому звучанию каждый, кто находится в салоне автомобиля, сможет полностью погрузиться в океан звука. Помимо того, вы с легкостью сможете подключить к аудиосистеме внешний медиапроигрыватель.



2



3



4



5

Экстерьер S60 Summum – это произведение классического скандинавского дизайна с изящными современными акцентами. Цветовая гамма S60 Summum максимально отражает ваш стиль и

вкус. Легкосплавные колесные диски со множеством вариантов дизайна зрительно объединяют изыски экстерьера в гармоничный, цельный образ современной элегантности.



Легкосплавные диски Artio, 8x19"
Чёрные матовые, 800137 (опция для Momentum)



Легкосплавные диски Portia, 8x19"
серебристые



Легкосплавные диски Portia, 8x19"
чёрные DC



Легкосплавные диски Freja, 8x18"
Темно-серые, 800061 (опция)



Легкосплавные диски Fortuna Diamond, 8x18"
Светло-серые, 800018 (опция)



Легкосплавные диски Skadi, 8x18"
ярко-серебристые



Легкосплавные диски Titania, 8x18"
чёрные DC



Легкосплавные диски Tusan, 8x18"
ярко-серебристые



Легкосплавные диски Modin,
8x18" чёрные DC, 800135 (опция)



Легкосплавные диски Rodinia, 7x17"
матово-чёрные DC



Легкосплавные диски Pallene, 7x17"
серебристые (стандарт для Momentum & Summum)



614
Белый, Ice White



707
Жемчужно-белый перламутр, Crystal White Pearl



711
Серебристый металлик, Bright Silver



477
Темно-серебристый металлик, Electric Silver



721
Серо-голубой металлик, Mussel Blue



467
Темно-фиолетовый металлик, Magic Blue



714
Стальной металлик, Osmium Grey



492
Темно-серый металлик, Savile Grey



717
Черный металлик, Onyx Black



019
Черный, Black Stone



719
Песочно-бежевый металлик, Luminous Sand



612
Красный, Passion Red



Комфортные сиденья

Спортивные сиденья

В салоне S60 Summum вы окружены продуманной роскошью. Куда бы вы ни посмотрели, вас окружают натуральные материалы, подобранные и обработанные с безупречным мастерством. Удовольствие только усиливается эргономичными комфортными или спортивными сиденьями, отделанными кожей тончайшей выделки. С широким выбором цветов интерьера, отделки кресел и деталей декора вы легко придадите салону эксклюзивные, совершенно личные черты.



1



4



7

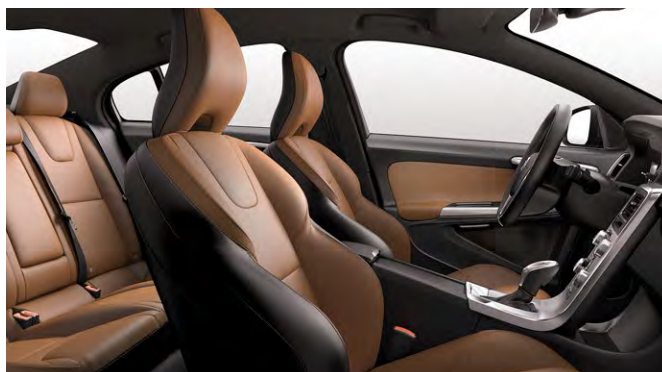

10

ИНТЕРЬЕР **Натуральная кожа, комфортные сиденья (стандарт для Summum)** 1. Черного цвета в черном интерьере, серый потолок, 3701 2. Черного цвета в черном интерьере, черный потолок, 3761 3. Бежевого цвета в черном интерьере, бежевый потолок, 370P 4. Бежевого цвета в бежевом интерьере, бежевый потолок, 371T **Натуральная кожа, спортивные сиденья (опция)** 5. Черного цвета в черном интерьере, серый потолок, 3301 6. Черного цвета в черном интерьере, черный потолок, 3361 7. Бежевого цвета в черном интерьере, бежевый потолок, 330P 8. Бежевого цвета в черном интерьере, черный потолок, 336P 9. Черного/коричневого цвета в черном интерьере, серый потолок, 3303 10. Черного/коричневого цвета в черном интерьере, черный потолок, 3363 11. Бежевого цвета в бежевом интерьере, бежевый потолок, 331T



2



3



5



6



8

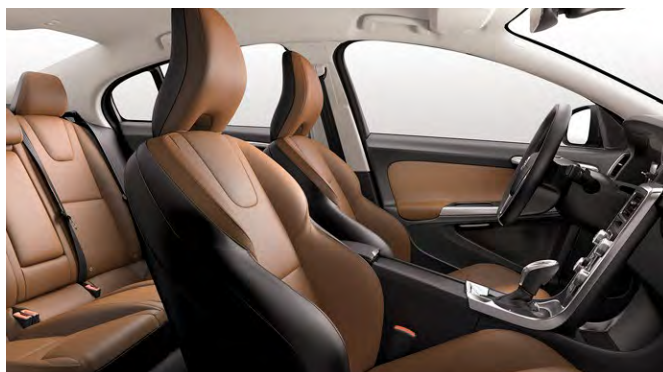

9



11

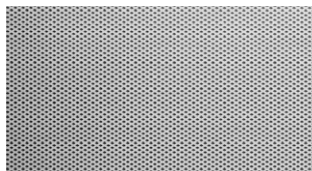

12



13



14



15

ОТДЕЛКА 12. Алюминий MILLED ALUMINIUM (стандарт для Momentum & Summum) **13.** Шлифованный алюминий BRUSHED ALUMINIUM **14.** Темное дерево Gloss WOOD **15.** Дерево, покрытое черным рояльным лаком PIANO BLACK

VOLVO S60

T5 | R-Design
720 синий металлик, Bursting Blue



RDESIGN

ВДОХНОВЕНИЕ ИСКУССТВОМ ВОЖДЕНИЯ

Если вы любите активную езду – S60 R-Design точно для вас. Моментально узнаваемый, R-Design воплощает азарт динамичного вождения в стиле, отклике и контроле. Множество особых деталей в экстерьере отражают еще более спортивные дух и вид спорт-седана. Каждый на дороге понимает с первого взгляда – да, этот Volvo более чем непрост. Характерные черты автомобиля притягивают взгляды и словно обещают – поездка окажется потрясающей. Каждая поездка. И будьте уверены, S60 R-Design

сдержит обещание. Вы ясно почувствуете это, как только займете свое место в рельефном сиденье в окружении выразительных деталей интерьера. От рулевого колеса R-Design и цифровой приборной панели до угольно-черной обивки потолка – всё вдохновляет вас на динамичные подвиги. А тщательно настроенная спортивная подвеска S60 R-Design позволит вам проходить повороты еще более уверенно.

S60 R-DESIGN

Включает в себя оборудование Kinetic плюс следующее:

Салон – комбинированная обивка R-Design Нубук / Кожа перфорированная | Графическая панель приборов 8" | Электропривод регулировки поясничной поддержки | Отделка салона R-Design | Рулевое колесо, R-Design | Рукоятка КПП, R-Design | Текстильные коврики с окантовкой в салон R-Design | Спортивные накладки на педали R-Design | Хромированная окантовка боковых окон R-Design | Решетка радиатора,

R-Design | Боковые зеркала R-Design, матовые серебристые | Без противотуманных фар в спойлере переднего бампера, R-Design | Пороги дверей R-Design | Бампера, окрашенные в цвет кузова, R-Design | Черные вставки в переднем бампере с правой и левой стороны, R-Design | Двойная выхлопная труба, R-Design | Шасси Sport | Легкосплавные диски 18" IXION



1

R-Design – это Volvo в спортивной форме от прогрессивного дизайнера. Он излучает динамику, и снаружи и изнутри. Мгновенно узнаваемый, он привлекает внимание россыпью спортивных акцентов – характерной черной матовой радиаторной решеткой с глянцевыми элементами, передним спойлером, серебристо-матовой отделкой зеркал и впечатляющими 18-дюймовыми легкосплавными дисками. Сзади – двойные патрубки выхлопной системы и спортивный диффузор с рассекателями, идеально завершающие образ.

Внутри спортивная тема поддерживается уникальными вставками из алюминия R-Design, угольно-черной обивкой потолка и спортивными сиденьями R-Design с комбинированной обивкой из нубука / перфорированной кожи или обычной кожи / перфорированной кожи – вместе все детали придают салону черты современного гоночного кокпита.

Контрастная прострочка сидений, ручка переключения передач и рулевое колесо в перфорированной коже – салон R-Design

исполнен спортивной элегантности. Спортивные сиденья с глубоким профилем надежно фиксируют тело и вселяют ощущение контроля, на которое вы рассчитываете в подобном автомобиле, поистине созданном для водителя. Ощущение контроля становится еще сильнее благодаря цифровой приборной панели с уникальным режимом R-Sport. Возьмитесь за руль и насладитесь моментальным откликом и чистой обратной связью благодаря усовершенствованной спортивной подвеске R-Design. Она ниже и жестче стандартной, с более жесткими стабилизаторами поперечной устойчивости и пружинами. Уникальные однотрубные амортизаторы настроены на более быстрый отклик для лучшей управляемости в любых условиях. Усиленные втулки и передняя распорка увеличивают структурную жесткость кузова, что позволяет вам стать единым целым с дорогой, не жертвуя при этом комфортом езды. Комплектация S60 R-Design доступна с мощными двигателями, например T4, T5 и T6 AWD.



2



3



4



5



Легкосплавные диски Ixion IV, 8x19"
матовые чёрные DC (опция для R-Design – 1026)



Легкосплавные диски Artio, 8x19"
матовые серые (опция для R-Design – 800137)

Внешний вид S60 R-Design не оставляет сомнений в его амбициях. Каждый из тщательно подобранных цветов кузова подчеркивает динамичный характер автомобиля и добавляет особой выразительности. К примеру, эксклюзивный синий металллик Bursting Blue добавляет технологичности в образ S60 R-Design,

выгодно подчеркивая глянцево-черные и металлические элементы кузова. Эффектные 5-спицевые 18- и 19-дюймовые колеса Ixion R-Design придают вашему S60 R-Design настолько эффектный облик, что ваш динамичный спортседан будут долго провожать восхищенными взглядами на любой дороге или парковке.



Легкосплавные диски Ixion III, 8x18"
матовые черные DC (стандарт для R-Design)



614
Белый, Ice White



707
Жемчужно-белый перламутр, Crystal White Pearl



477
Темно-серебристый металл, Electric Silver



720
Синий металл, Bursting Blue



714
Стальной металл, Osmium Grey



492
Темно-серый металл, Savile Grey



717
Черный металл, Onyx Black



612
Красный, Passion Red

Внутри S60 R-Design вас ждет динамичный интерьер из материалов экстра-класса, ориентированный прежде всего на водителя. Спортивные кресла R-Design обеспечат надежную поддержку даже в самом динамичном повороте, а эксклюзивная отделка из нубука/перфорированной кожи или кожи/перфорированной

кожи с контрастной прострочкой обеспечит ощущение утонченной спортивной элегантности, еще более усиленное декоративными вставками R-Design, безупречно сочетающимися с угольно-черной отделкой интерьера.



Спортивные сиденья

ИНТЕРЬЕР Спортивная комбинированная обивка R-Design (Нубук/перфорированная кожа), спортивные сиденья (стандарт для R-Design) 1. Чёрного цвета в чёрном интерьере, чёрный потолок, 3R60 Спортивная комбинированная обивка R-Design (Кожа/перфорированная кожа), спортивные сиденья (опция) 2–3. Чёрного цвета в чёрном интерьере, чёрный потолок, 3T60

ОТДЕЛКА 4. Алюминиевые вставки R-Design



1

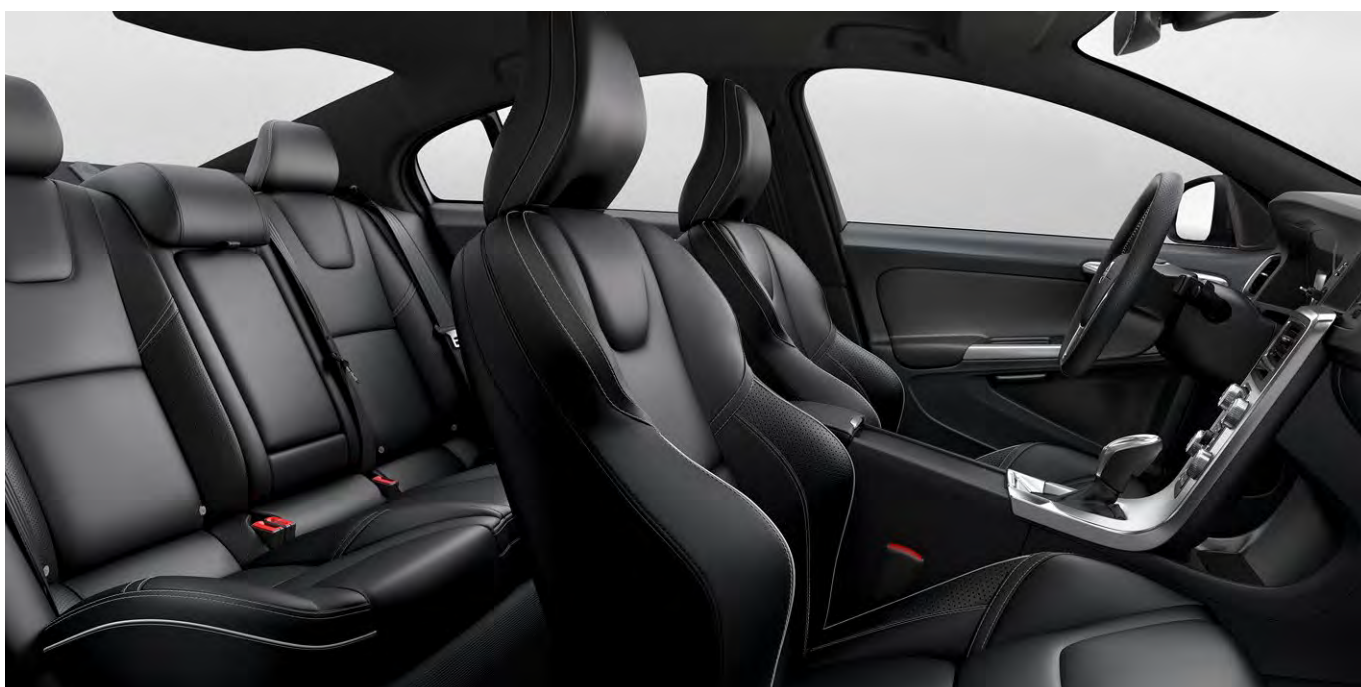

2

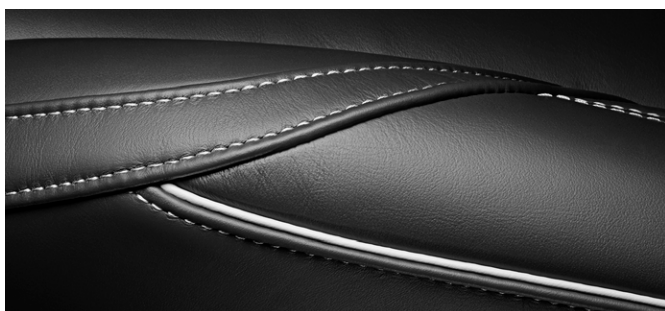

3



4

VOLVO S60

T5 AWD SUMMUM

714 Стальной металл, Osmium Grey |
Легкосплавные диски For. 8×19", черные DC



ДИНАМИЧНАЯ ЕЗДА НАВСТРЕЧУ ПРИКЛЮЧЕНИЯМ

Мы создали Volvo S60 Cross Country для смелых индивидуалистов. Для тех, кто желает выделиться и нуждается в особом автомобиле, способном на многое, подходящем для активного образа жизни, одновременно брутальном и утонченном. Благодаря увеличенному дорожному просвету и надежной подвеске S60 Cross Country оправдывает ожидания, подсказанные своим обликом. Это по-настоящему всесезонный и всепогодный автомобиль, обладающий качествами, которые могут быть еще улучшены полным приводом. В ту же секунду, как вы увидите Volvo S60 Cross Country, вы поймете – это серьезно. Элементы экстерьера, характерные для внедорожников, дополняют решительный, готовый к любым приключениям образ.

Но самое главное, спортивный седан Cross Country – это динамичный автомобиль, созданный в первую очередь для водителя. Не важно, насколько далеко пункт назначения, ощущения за рулем окажутся захватывающими.

В родной стихии на любой дороге – от безжалостных грунтовок до гладких хайвеев – этот Volvo предназначен для людей, которые не просто мечтают о приключениях, а идут им навстречу. Для таких всепогодность и способность покинуть простые и всем известные маршруты однозначно необходимы. А для этого нужен надежный партнер, выносливый и хорошо оснащенный, который не подведет ни в работе, ни в отдыхе. Вот что такое S60 Cross Country.

S60 CROSS COUNTRY SUMMUM

Включает в себя следующее оборудование:

Легкосплавные диски 18" NESO DC | Дневные ходовые огни LED | Аудио HIGH PERFORMANCE – выход AUX, USB разъем, Bluetooth® с DVD-проигрывателем на один диск, экран 7", Sensus Connect, управлением аудиосистемой на рулевом колесе и головным управлением | Задний парковочный радар | Система помощи спуска с горы | Система предотвращения скатывания автомобиля на подъеме | Графическая панель приборов 8" | Электропривод водительского сиденья | Электропривод регулировки поясничной поддержки | Память положений водительского сиденья и боковых зеркал | Салон - Натуральная кожа, комфортные сиденья | Отделка салона алюминием MILLED ALUMINUM | Боковые зеркала заднего вида с подогревом, электроприводом, функцией складывания, черные (019) | Подсветка в боковых зеркалах заднего вида | Фильтр салона | Электронный климат контроль, ECC | Электрический подогреватель воздуха (быстрый прогрев салона), 1200 Вт | Подогрев передних сидений | Подогрев заднего стекла | Противоугонная система VOLVO с иммобилайзером, датчиками объема и уровня автомобиля, пультом управления сигнализацией и центральным замком, встроенным в ключ | City Safety | Подушки безопасности водителя и пассажира | Боковые подушки безопасности SIPS™ | Надувные занавесы безопасности, IC | Система

защиты от плетевых травм WHIPS™, передние сиденья | Сигнализация непристегнутого ремня безопасности, передние сиденья | Ремни безопасности с преднатяжителями (передние, задние) | Крепление для детского сиденья, ISOFIX на задних сиденьях | Система динамической стабилизации и контроля тяги, DSTC | Электронный стояночный тормоз | Механическая блокировка замков задних дверей | Открытие дверей в один шаг | Электрический замок запираения изнутри для дверей пассажиров с индикацией | Централизованное открытие и закрытие стекол дверей и люка с пульта | 3-спицевое рулевое колесо, отделанное кожей с декоративными вставками | Отделка рукоятки КПП кожей | Рукоятка переключения КПП с подсветкой | Окантовка диффузоров вентиляции и кнопок климат-контроля | Зеркало заднего вида с регулировкой наклона (против ослепления) | Сопровождающее освещение «дорога домой» | Внешняя подсветка автомобиля | Зеркала косметические для водителя и пассажира, с подсветкой | Пакет освещения салона, средний уровень, не включая подсветку ручки КПП | Подстаканники в заднем подлокотнике и в центральной консоли | Передний подлокотник | Держатель для парковочного талона | Центральный подлокотник | Старт/Стоп | Шасси Dynamic | Система контроля давления воздуха в шинах (iTPMS)

VOLVO S60

T5 AWD Summum
714 Стальной металлик Osmium Grey |
Легкосплавные диски For, 8×19", чёрные DC





В Volvo S60 Cross Country вы найдете элегантную и выразительную внешность, воодушевляющие возможности полного привода и дорожный просвет 201 мм. Дизайнерские решения, характерные для купе, уникально сочетаются с мощным внедорожным потенциалом, раскрывающимся в руках смелого водителя, вне зависимости от погоды и расстояний. Брутальная детализировка поощряет бросить вызов стихиям и поддаться инстинкту первооткрывателя. Черная решетка радиатора с сотовой фактурой и черная нижняя решетка формируют уникальное «лицо» Cross Country, а элементы передней защиты – накладки на крылья придадут мускулистость облику автомобиля и органично переходят в боковые пороги. Задний молдинг защищает вашу машину от гравия за пределами шоссе и завершает облик автомобиля – вместе с интегрированными хромированными трубами выхлопной системы. Глянцево-черная отделка зеркал и окон добавляет нотку эксклюзивности в ощущения от внешнего вида Volvo S60 Cross Country.

Тем не менее, внедорожные способности не идут в ущерб увлекательному, спортивному характеру этого автомобиля на гладкой дороге. С системой контроля тяги в повороте вести S60 Cross Country по извилистым загородным дорогам – одно удовольствие.

Выбирая эту полноприводную версию, вы расширяете спектр возможностей в трудных дорожных условиях, а технология Hill Descent Control позволит съезжать с крутых склонов уверенно и плавно.

Расслабьтесь вместе с пассажирами в изысканном и мастерски отделанном салоне, продуманном до мельчайших деталей. Рельефные спортивные сиденья удержат вас в самых лихих поворотах. В комплектации S60 Cross Country Summum кожаные сиденья оснащены электроприводом. Цифровая панель приборов с тремя режимами отображения данных усилит ощущение контроля над автомобилем, а датчик дождя автоматически активирует очистители лобового стекла.

В долгих поездках пассажиры, путешествующие на задних сиденьях, оценят подлокотник с подстаканниками и пространством для хранения. В двух словах: если вы ищете автомобиль, который не просто выделяется в потоке, но еще и служит идеальным компаньоном на любой дороге, значит, Volvo S60 Cross Country создан для вас. Теперь мы предлагаем вам Volvo S60 Cross Country в бескомпромиссной топ-версии: T5 AWD Summum.



Легкосплавные диски Portia, 8×19"
глянцевые черные DC, 978 (опция)



Легкосплавные диски Tucson, 8×18"
ярко-серебристые, 1024 (опция)



Легкосплавные диски Neso, 7,5×18"
матовые черные DC, 998 (стандарт для
S60 Cross Country Summum)

Узнаваемые элементы дизайна экстерьера – накладки переднего и заднего бампера, матово-серебристые боковые пороги и молдинги, большие колеса, черные расширители колесных арок – создают брутальный и одновременно элегантный облик Cross Country. Каждый из цветов кузова перекликается с оттенками

скандинавской природы и говорит об уникальности, качестве и характере. В качестве завершающего штриха – выберите из линейки специально созданных легкосплавных дисков, доступных только для Volvo S60 Cross Country.



Легкосплавные диски Valder, 7,5×17"
серебристые, 910 (опция)



Легкосплавные диски Bor, 8×19"
черные матовые DC, 800140 (опция)



614
Белый, Ice White



707
Жемчужно-белый перламутр, Crystal White Pearl



711
Серебристый металл, Bright Silver



714
Стальной металл, Osmium Grey



717
Черный металл, Onyx Black



712
Багровый металл, Rich Java



719
Песочно-бежевый металл, Luminous Sand



Комфортные сиденья

Спортивные сиденья

Насладитесь элегантным салоном S60 Cross Country. Куда бы вы ни посмотрели, отделка окажется превосходной. Окантовка салонных дефлекторов обдува выполнена из шлифованного алюминия, стойки отделаны изящной обивкой, а декоративные вставки доступны как из алюминия, так и из натурального дерева. Спортивные сиденья с отделкой натуральной кожей с контрастной прострочкой позволят ощутить легендарный комфорт сидений Volvo и одновременно удержат вас и на непростых ухабах, и в скоростных поворотах.



1



5



9



13

ИНТЕРЬЕР Текстиль, комфортные сиденья 1. Черного цвета в черном интерьере, серый потолок, 3001 **Комбинированная обивка (текстиль /Т-Тес)** 2. Черного цвета в черном интерьере, серый потолок, 3601 3. Черного цвета в черном интерьере, черный потолок, 3661 **Натуральная кожа, комфортные сиденья (стандарт для Cross Country Summum)** 4. Черного цвета в черном интерьере, серый потолок, 3701 5. Черного цвета в черном интерьере, черный потолок, 3761 6. Бежевого цвета в черном интерьере, бежевый потолок, 370P 7. Бежевого цвета в бежевом интерьере, бежевый потолок, 371T **Натуральная кожа, спортивные сиденья (опция)** 8. Черного цвета в черном интерьере, серый потолок, 330L 9. Черного цвета в черном интерьере, черный потолок, 336L 10. Черного / Кремового цвета в черном интерьере, серый потолок, 330G



2



3



4



6



7



8



10



11



12



14

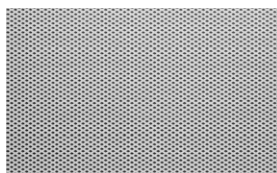

15



16

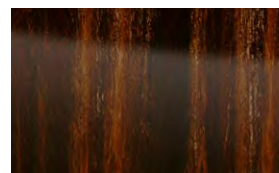

17



18

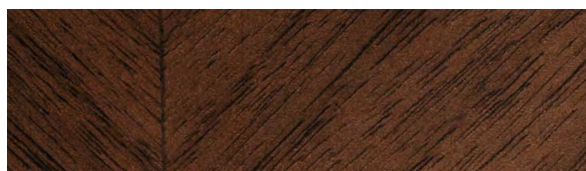

19

11. Черного/Кремового цвета в черном интерьере, черный потолок, 336G 12. Черного/коричневого цвета в черном интерьере, серый потолок, 330N 13. Черного/коричневого цвета в черном интерьере, черный потолок, 336N 14. Бежевого цвета в бежевом интерьере, бежевый потолок, 331T

ОТДЕЛКА 15. Алюминий MILLED ALUMINIUM (стандарт для S60 Cross Country) 16. Шлифованный алюминий BRUSHED ALUMINIUM 17. Темное дерево Gloss WOOD 18. Дерево, покрытое черным рояльным лаком PIANO BLACK 19. Ореховое дерево LINEAR WALNUT



Широкоугольная передняя камера позволит вам с легкостью безопасно выезжать на «слепые» перекрестки и проезжать по самым узким дворам и проездам.



КАЖДАЯ ЛИЧНОСТЬ УНИКАЛЬНА

Один из самых приятных моментов в процессе приобретения Volvo – придание автомобилю уникальных личных черт. Вы легко это сделаете, выбрав аксессуары по вашему вкусу и стилю жизни.

Мы разработали особые технологии, сильно облегчающие процесс вождения и исключают стресс за рулём. В частности, парковочную камеру передней слепой зоны. Обзор в 180° позволяет заглядывать за повороты, поэтому слепые перекрестки с ограниченной видимостью и выезд из арки больше не будут проблемой.

Вторая парковочная камера – заднего вида – работает по тому же принципу, но во время движения задним ходом. Она вмонтирована в крышку багажника и максимально расширяет зону видимости.

Добавить уникальности вашему Volvo помогут накладки порогов со светодиодной LED-подсветкой. Она подчеркнёт благородный характер вашего Volvo.



Накладки на пороги с подсветкой добавляют оттенок эксклюзивности вашему Volvo.





T5

714 Стальной металлик Osmium Grey | Легкосплавные диски Modin, 8×18", матовые серые | декоративные накладки переднего и заднего бампера, матово-серебристые боковые накладки порогов и спойлер



ВДОХНОВЛЁН САМОЙ ПРИРОДОЙ

Совсем не обязательно быть на кого-то похожим. Придайте вашему S60 индивидуальности с комплектом аксессуаров для внешней стилизации, доступном в матовом серебристом и матовом металлическом окрасах.

УБЕДИТЕСЬ, ЧТО ВАШ VOLVO ПОДХОДИТ ИМЕННО ВАМ

Создание индивидуального характера вашего автомобиля – самый вдохновляющий момент при покупке нового Volvo. Выбирайте аксессуары, отражающие ваш вкус и стиль жизни.

К сожалению, в Volvo S60 предусмотрено только одно место для водителя. Чтобы избавить остальных пассажиров от необходимости, завидую, сидеть рядом и наблюдать, какое удовольствие от вождения получает этот счастливчик, мы предлагаем оборудовать автомобиль нашей мультимедийной развлекательной системой. 8» широкоформатные ЖК-экраны с сенсорным управлением

и встроенными DVD-проигрывателями могут работать независимо друг от друга. Беспроводные наушники входят в комплект (вы также можете подключить собственные). На эту систему можно заглядеться, даже если она выключена!

Наша гордость – линейка детских кресел. Например, универсальное детское кресло (для детей 9-25 кг). Кресло фиксируется штатным ремнем безопасности и легко регулируется для оптимизации комфорта.



1



2



4



3



5



6



7



8

2. Держатель велосипедов на фаркопе 3. Аэродинамический багажник 4. Легкосплавные диски Artio, 8×19", матовые черные 5. Легкосплавные диски Modin, 8×18", черные или матовые серые 6. Кресло для младенца 7. Универсальное детское кресло 8. Универсальное детское кресло



1

СПОРТ-ПАКЕТ POLESTAR. ДЛЯ ТЕХ, КТО ЦЕНИТ ДРАЙВ!

Ваши настойчивые требования и наша страсть к автоспорту вдохновили нас на создание абсолютно нового продукта, позволяющего ещё больше расширить эксплуатационные характеристики автомобиля – спорт-пакета Polestar. Он разработан той же командой инженеров и испытателей, которые работают с гоночными автомобилями, и полностью соответствует философии нашей инженерной школы – давать вам ещё больше удовольствия за рулём. Новый продукт гармонично дополняет снискавшее популярность программное обеспечение Polestar Performance для оптимизации двигателя. Спорт-пакет Polestar – это комплексное предложение, позволяющее испытать вам незабываемое ощущение спортивного, но в то же время комфортного и невероятно сбалансированного и абсолютно предсказуемого автомобиля, готового дарить вам новые ощущения в любое время года.

Основные компоненты спорт-пакета: спортивные колёса Polestar, состоящие из уникальных и необычайно лёгких 19"

дисков, обутых в спортивные шины Bridgestone Potenza; элементы подвески, включающие спортивные амортизаторы и пружины, а также специальную переднюю распорку; оптимизированная впускная система в сочетании с настроенной выхлопной системой из нержавеющей стали на трубах увеличенного сечения, которая поставляется со специальным задним диффузором, вместе позволяют двигателю дышать в полную силу и звучать с приятным спортивным басом.

Все компоненты разработаны так, что их можно приобрести как по отдельности, так и вместе. И только при приобретении всех основных компонентов вы сможете приобрести дополнительно специально разработанные элементы экстерьера и интерьера. Данные элементы спорт-пакета разработаны совместно с инженерами Volvo, что гарантирует их высочайшее качество и идеальную согласованность с автомобилем. Установка спорт-пакета не влияет на заводскую гарантию Volvo!



2



3



4



6



5

1. Полный комплект, кроме основных компонентов включает рукоятку рычага переключения передач, декоративные накладки порогов, спортивные накладки на педали и крышки зеркал заднего вида, спойлер и декоративную накладку низа дверей. 2. Легкосплавные 19-дюймовые колеса Polestar со спортивными шинами добавляют точности управления и сцепления с дорогой. 3. Задний спойлер Polestar повышает стабильность движения на высоких скоростях и улучшает внешний вид. 4. Выхлопная система из нержавеющей стали с пониженным сопротивлением полнее раскрывает все возможности двигателя. Задний диффузор усиливает прижимную силу для повышения стабильности хода. 5. Спортивные алюминиевые с резиновыми вставками накладки на педали. 6. Ручка переключения передач для трансмиссии Geartronic™ с логотипом Polestar.

VOLVO S60

VOLVO S60

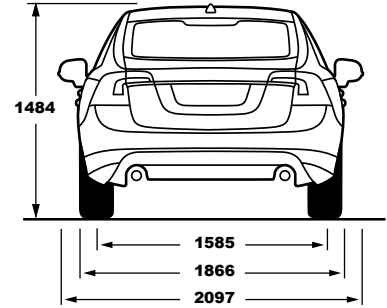
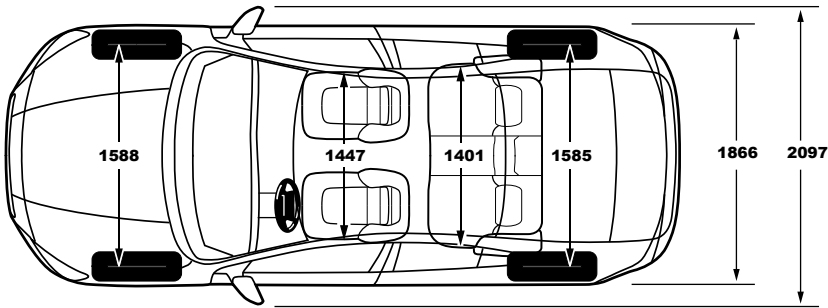
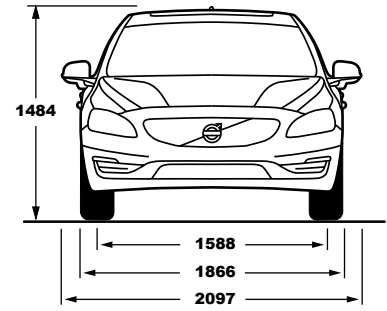
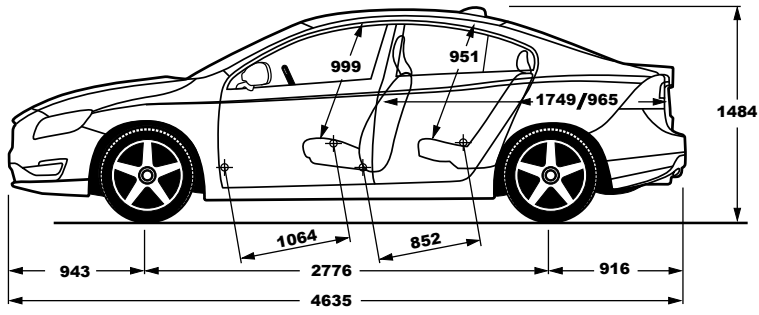

VOLVO S60 CROSS COUNTRY

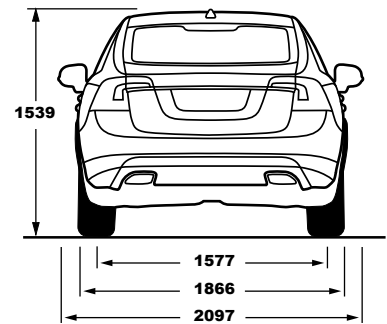
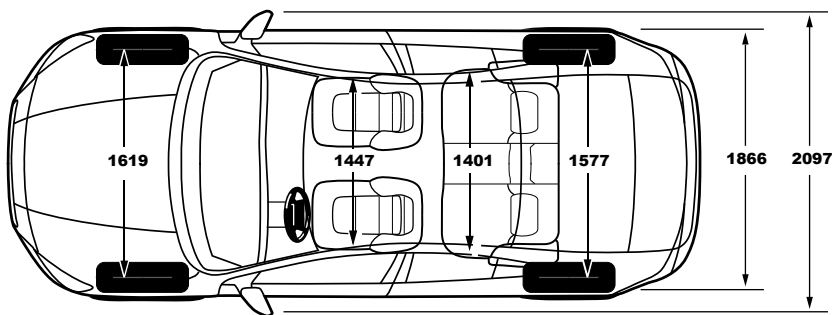
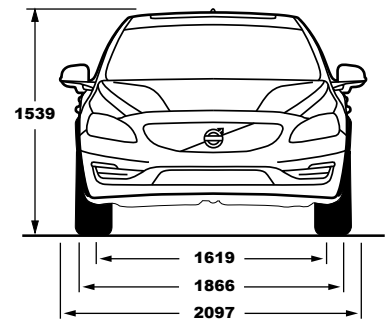
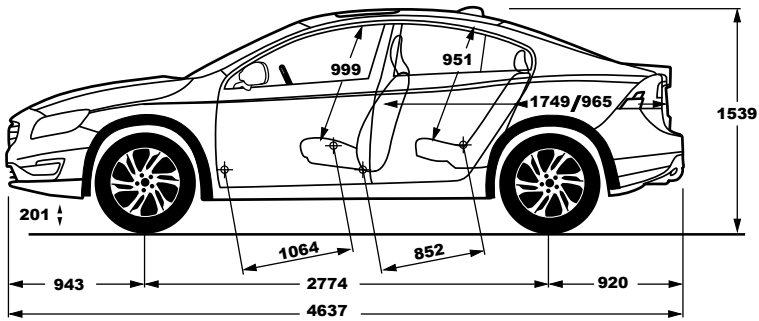

VOLVO S60		T6 AWD	T5
Тип двигателя:	4-цилиндровый бензиновый двигатель с турбонаддувом, рабочим объемом 2.0 литра	4-цилиндровый турбированный бензиновый двигатель, рабочим объемом 2.0 литра	4-цилиндровый турбированный бензиновый двигатель, рабочим объемом 2.0 литра
Трансмиссия:	8-ступенчатая Geartronic™	8-ступенчатая Geartronic™	8-ступенчатая Geartronic™
Расход топлива, л/100 км, смешанный режим, авто:	7.2	6.6	6.6
CO ₂ г/км:	167	154	154
Макс. мощность, кВт (л.с.) при оборотах:	225 (306) 5700	180 (245) 5500	180 (245) 5500
Макс. крутящий момент, Нм при оборотах:	400/2100–4800	350/1500–4800	350/1500–4800
Разгон от 0 до 100 км/ч:	5.9	6.3	6.3
Макс. скорость, км/ч:	250	230	230
Емкость топливного бака, л:	67.5	67.5	67.5
Экологический класс:	Euro 6b	Euro 6b	Euro 6b

		T4	T3
Тип двигателя:	4-цилиндровый турбированный бензиновый двигатель, рабочим объемом 2.0 литра	4-цилиндровый турбированный бензиновый двигатель, рабочим объемом 2.0 литра	4-цилиндровый турбированный бензиновый двигатель, рабочим объемом 1.5 литра
Трансмиссия:	6-ступенчатая Geartronic™	6-ступенчатая Geartronic™	6-ступенчатая Geartronic™
Расход топлива, л/100 км, смешанный режим, авто:	6.2	6.1	6.1
CO ₂ г/км:	144	141	141
Макс. мощность, кВт (л.с.) при оборотах:	140 (190) 4700	112 (152) 5000	112 (152) 5000
Макс. крутящий момент, Нм при оборотах:	300/1300–4000	250/1700–4000	250/1700–4000
Разгон от 0 до 100 км/ч:	7.2	8.6	8.6
Макс. скорость, км/ч:	230	210	210
Емкость топливного бака, л:	67.5	67.5	67.5
Экологический класс:	Euro 6b	Euro 6b	Euro 6b

VOLVO S60 CROSS COUNTRY		T5 AWD
Тип двигателя:	4-цилиндровый турбированный бензиновый двигатель, рабочим объемом 2.0 литра	4-цилиндровый турбированный бензиновый двигатель, рабочим объемом 2.0 литра
Трансмиссия:	8-ступенчатая Geartronic™	8-ступенчатая Geartronic™
Расход топлива, л/100 км, смешанный режим, автомат:	7.5	7.5
CO ₂ г/км:	177	177
Макс. мощность, кВт (л.с.) при об/мин:	180 (245) 5500	180 (245) 5500
Макс. крутящий момент, Нм при об/мин:	350/1500–4800	350/1500–4800
Разгон от 0 до 100 км/ч:	6.7	6.7
Макс. скорость, км/ч:	210	210
Емкость топливного бака, л:	67.5	67.5
Экологический класс:	Euro 6b	Euro 6b

Все указанные значения получены в результате измерений, произведенных в стандартизованных условиях, и могут отличаться от реальных значений в зависимости от манеры вождения водителя, рельефа местности, дорожных и погодных условий, используемого топлива, полноты загрузки автомобиля, модели и размерности установленных шин, а также многих других факторов. Любые технические данные могут быть изменены.

Примечание: в связи с постоянно вносимыми изменениями в характеристики продукции некоторые сведения, представленные в настоящем проспекте, могут быть устаревшими. Некоторые комплектующие, представленные в настоящем проспекте, могут поставляться за отдельную плату. Перед формированием заказа получите уточненную информацию у дилера компании Volvo. Изготовитель оставляет за собой право в любое время и без уведомления вносить изменения в цены, цвета, материалы, характеристики и модели.





СЕРВИС ОТ VOLVO. ТЕПЕРЬ ЕЩЕ ПРОЩЕ

ПЕРСОНАЛЬНЫЙ СЕРВИС VOLVO.

Мы делаем все, чтобы вы были довольны. Все происходит проще, быстрее и лучше, чем вы ожидали. Потому что когда вы покупаете Volvo, вы приобретаете самый удобный во владении автомобиль. Финансирование, страховка, сервис, замена шин, мойка – все эти аспекты владения автомобилем, возможно, не самые интересные для вас, – мы с удовольствием делаем лучше и удобнее. Поэтому технический центр Volvo всегда предложит вам полный ассортимент сопутствующих услуг, созданных именно для вас, что сделает владение автомобилем максимально удобным. Однако, это только начало. Используя наш особый шведский подход к инновациям, мы постоянно ищем новые пути, чтобы сделать вашу жизнь менее сложной. Например, удаленная запись на сервис позволяет вам записаться на обслуживание вашего Volvo, просто нажав на кнопку в автомобиле. Или наш способ командной работы, напоминающий пит-стоп в гоночных заездах, который представлен во многих сервисных центрах Volvo по всему миру. Мы называем его Персональный Сервис Volvo, и он сделает ваше посещение сервиса более удобным и сократит время, которое вы на это тратите. Вам будет доступна услуга персонального механика, который организует регулярное обслуживание вашего автомобиля в течение короткого времени, а вы в это время сможете расслабиться в комнате отдыха вместо того, чтобы ездить туда-сюда.

Мы также продолжаем совершенствовать ваш автомобиль даже после того, как он покинул конвейер, и вы сможете всегда получить все нужные обновления на свой автомобиль, если просто будете регулярно обновлять программное обеспечение у дилера. Мы заботимся о вашем комфорте и безопасности и поэтому гарантируем, что официальный дилер использует оригинальные запасные части, которые абсолютно такие же, как те, что ваш Volvo получил на заводе! И, конечно, официальный дилер всегда сможет предложить вам аксессуары, которые сделают ваш автомобиль отвечающим именно вашим персональным потребностям. Просто всё, что мы делаем, обусловлено нашей миссией – сделать жизнь людей проще благодаря нашим машинам и нашему сервису.

ПРОСТО И УДОБНО

Если ваш автомобиль Volvo оснащен системой Sensus Connect, она напомнит вам, когда автомобилю потребуется техобслуживание, и предложит связаться с сервис-центром Volvo. Предложения о записи на техобслуживание от вашего предпочтительного сервис-центра можно легко просматривать прямо в автомобиле или на сайте My Volvo. Когда наступит время посещения сервис-центра, ваш Volvo напомнит вам об этом и даже проложит маршрут. И поскольку ваш Volvo сообщает нам, что ему необходимо, вы можете быть уверены в том, что он пройдет все необходимые операции техобслуживания быстро и четко.



V O L V O