

Audi 200  
Audi 200 Avant  
1991



Nya Audi 200 quattro 20V förenar lyx och kraft.

Limousinerna i den övre bilklassen har mycket gemensamt. De infriar höga förväntningar på kvalitet, komfort och säkerhet. Men det finns också mycket som skiljer.

Det kan först vara svårt att se exakt vad som gör Audi 200 quattro 20V så unik. Men titta en gång till. Det finns en tydlig utstrålning av både skönhet och kraft.

Den känslan bekräftas till fullo när du sätter dig bakom ratten. Under huven döljer sig ett riktigt kraftpaket som ger den här bilen extrema prestanda. Ägaren till en Audi 200



quattro 20V får en limousine med sportbilsqualiteter i en oslagbar kombination av komfort, köregenskaper och utrymme.

Under de rena och sköna formerna finns resultatet av många års framgångsrik satsning på en högstående teknik för att även de högst ställda kraven ska kunna infrias. Och då inte bara vad gäller motorteknik, utan allt från den permanenta fyrhjulsdriften quattro, det unika krocksäkerhetssystemet Procon-ten till den galvaniserade kaross som ger bestående värde.



## Smakfull cockpit.

Nya Audi 200 quattrons insida är ett utmärkt exempel på hur funktion och skönhet kan kombineras. När du tar plats bakom ratten finner du snabbt att den vackra designen på instrumentpanelen är uppbyggd för att du alltid snabbt ska hitta de instrument och reglage du behöver.

Njut först några sekunder av Audi 200 quattrons inre. Följ den mjukt rundade linjen över instrumenten med ögonen och den fina förlängningen ut mot sidorna. Se hur elegant panelen fortsätter över till dörrsidorna efter samma linje. Hur smakfullt instrumentpanelen och dörrarna är inredda med zebranoträinlägg för att ge den en extra lyxig prägel.

Men när du fattar den greppvänliga läderratten och tittar efter alla viktiga reglage för att kunna köra iväg, finner du att varje detalj både är placerad och utformad

på ett mycket genomtänkt sätt. Rejåla och lättskötta reglage för snabba manövrar, tydliga och logiskt placerade instrument för säker information.

En rik utrustning i Audi 200 quattro som standard hjälper dig också att hålla full kontroll på varje skede av färden. När du startar bilen testar en automatisk funktionskontroll alla viktiga delar av bilen som bromsar, bränslepump, lysen, vatten etc och ger dig ett "OK" på en display att allt fungerar. En färdator håller dig sedan informerad under körningen



om körtiden, genomsnittshastigheten, genomsnittsförbrukningen, kvarstående räckvidd innan bränslet är slut, laddtryck och förbrukad bränslemängd sedan start.

Du kan även under färden ta tekniken till hjälp för att bättre kunna koncentrera dig på trafiken. Audis automatiska farthållare hjälper dig att hålla en exakt medelhastighet. Den elektroniskt styrda klimatanläggningen med dragfritt luftinsläpp ger dig oavsett yttertemperatur alltid en stabil temperatur i kupén – med



behaglig luftfuktighet.

För att göra körningen av Audi 200 quattro ännu smidigare finns såväl eluppvärmda och elställda ytterspeglar som elfönsterhissar fram och bak.

I varje detalj är den perfekta förarergonomin kompletterad med utrustning som ytterligare höjer kvaliteten på körglädjen i Audi 200 quattro.



Rätt miljö för många, sköna mil.



Prestanda som en riktig sportbil, logiska instrument som i en flygplanscockpit – och en så exklusiv komfort att man riktigt längtar efter att sätta sig i bilen. Det är inte svårt att förstå dem som tycker att Audi 200 quattro är något alldeles extra.

Kupén kan bäst beskrivas som fyra mycket bekväma fåtöljer i en ombonad och tyst miljö. Klädseln är av högklassig plysch, som förstärker det sobra utseendet.

Högsta komfort är en sak, bästa tänkbara körställning en annan. Stolarna kan med sina rikliga inställningsmöjligheter ställas in i rätt körställning för dig. De är konstruerade för att ge ordentlig stadga när du vill utnyttja bilens

fartresurser och stöder där kroppen så kräver. Dessutom finns mittarmstöd såväl fram som bak för att ytterligare förbättra sittställningen.

Här har du en limousine, som går som en sportbil men har utrymme för att fem personer, långa ben och breda axlar ska kunna sitta behagligt i många mil. Slå dig ner och prova en mycket speciell lyxlimousine!



## Sportbils-limousine för alla sinnen.

Vackra bilar går bäst, heter det. Det stämmer i allra högsta grad in på Audi 200 quattro. Här har avancerad bilteknologi skapat en form som är finslipad för att inte stoppas upp av fartvinden. Samtidigt skänker designen mycket elegans.

Längst fram ger de utbyggda stötfångarna med inbyggda kollisionsdämpare bilen en fräck framtoning. Den låga, tuffa stilen fortsätter runt på sidorna med stadiga 215/60-däck försedda med 7,5-tums breda aerofälgar, hjulhuskanter, tilltagna trösklar och vidare med den kraftiga lin-

jen bak runt bilen.

Den muskulösa nederdelen av bilen ackompanjerar smakfullt av den elegant snedställda frontgrillen med de ställbara halogenstrålkastarna med integrerade fjärrljus, den mjukt sluttande motorhuven, den limmade vindrutan och de rena sidorna som av-



slutas i den heltäckande bakljusrampen. Tillsammans en design med tanke i varje detalj som ger bilen dess både dynamiska och utsökt vackra utseende.

Audi 200 quattro svarar också väl upp till sitt utseende under en provtur. Bilens framvagn är uppbyggd med progressiv fjäd-

ring. Det innebär att bilen är behagligt mjuk vid småstötter i lugna hastigheter. Kör du däremot sportigare blir fjädningen hårdare och säkerställer att bilen går stabilt genom kurvorna.

Audi 200 quattro är en sportbils-limousine att uppleva med alla sinnen. Se, kör och njut!



## Springare på fyra hjul.

Audis insatser under åttiotalet på rallybanorna är väl kända. Färre känner nog till att Audi redan 1913 vann sina första tävlingar. Och att man idag är framgångsrik i banracing. Målet har dock alltid varit detsamma – att utveckla tekniken för privatbilistens bästa.

I Audi 200 quattro finner du resultatet av många års framgångsrikt tävlande.

Tävling och maximal prestation har alltid utmanat människor och djur. Det viktigaste skälet till att en människa aldrig kan springa ikapp med ett djur är enkelt – det fattas två ben. Fyra är dubbelt så bra som två.

Även bilar utvecklas under tävlingsformer. Men här handlar det mer om att skapa sin utveckling än hur man är skapt. En sak är dock gemensam, det går fortare – och säkrare – med fyra än två.

När Audi introducerade fyrhjulsdriften 1980 revolutionerade det rallysporten. Plötsligt fanns det bara ett sätt att besegra regnvåta, isiga och grusbelagda vägar – quattro-sättet.

Fram till idag har mer än 200 000 quattro-bilar nått väna. Och förklaringen till framgången är lika enkel som genial. Ett fordon som bara drivs med två hjul måste vart och ett överföra 50 procent av motorns kraft. Med quattro är det däremot 100



nomsnitt bara 25 procent per hjul. Det betyder att ingen av all den kraft Audi 200 quattro utvecklar behöver gå till spillo när den drar iväg. Under körningen ger det också en helt överlägsen väghållning och säkerhet. I och med att drivkraften ligger på alla fyra hjulen blir också bilens förmåga att tämja de sidokrafter som uppstår i en kurva bättre och du håller dig betydligt säkrare kvar på vägen.

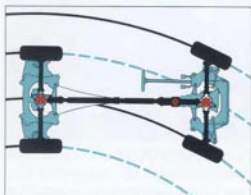

Utevecklingen av quattro-tek-

niken har nu nått så långt att man talar om en andra generation. Med den nya quattro-principen, som finns i Audi 200, får det hjul

som har bäst fäste alltid mest kraft. Den nya Torsen-mellandifferentialen fördelar drivkraften automatiskt och steglöst mellan drivaxlarna. Detta tillsammans med differentialer på de båda axlarna ger Audi 200 quattro ett enastående väggrepp i alla situationer.

Detta är en springare på fyra drivande hjul, byggd för att all kraft ska kunna omsättas i fart. En säker vinnare!



## Temperamentsfull.

Audi 200 quattro är en mycket speciell limousine. Och källan till bilens sportprestanda är en nykonstruerad motor som gott och väl tillfredsställer alla högt ställda krav. En 5-cylindrig motor med turbo och laddluftkyllning samt 4-ventilsteknik ger enastående prestanda vid ett lågt motorvarvtal.



Nya motorn i Audi 200 quattro är verkligen värd en noggrann studie i vad framstående utveckling kan ge för resultat. Den femcylindriga motorn har med hjälp av en ny turbo med laddluftskyllning samt 4-ventilsteknik uppnått ena-

stående prestanda. Eller vad sägs om 162 kW (220 hk), maxhastighet på ca 240 km/h och acceleration 0-100 på 6,6 sekunder.

Än mer intressant för vardagsbilisten är en del andra fakta. Audi 200 quattro når sitt maximala vridmoment på 309 Nm redan vid 1950 r/min. Det betyder att redan strax över tomgångsvärdet är den här motorn upp i full dragstyrka.

I första hand ger det en enormt fin segdragningsförmåga och elasticitet på motorn. Här behöver du aldrig uppleva

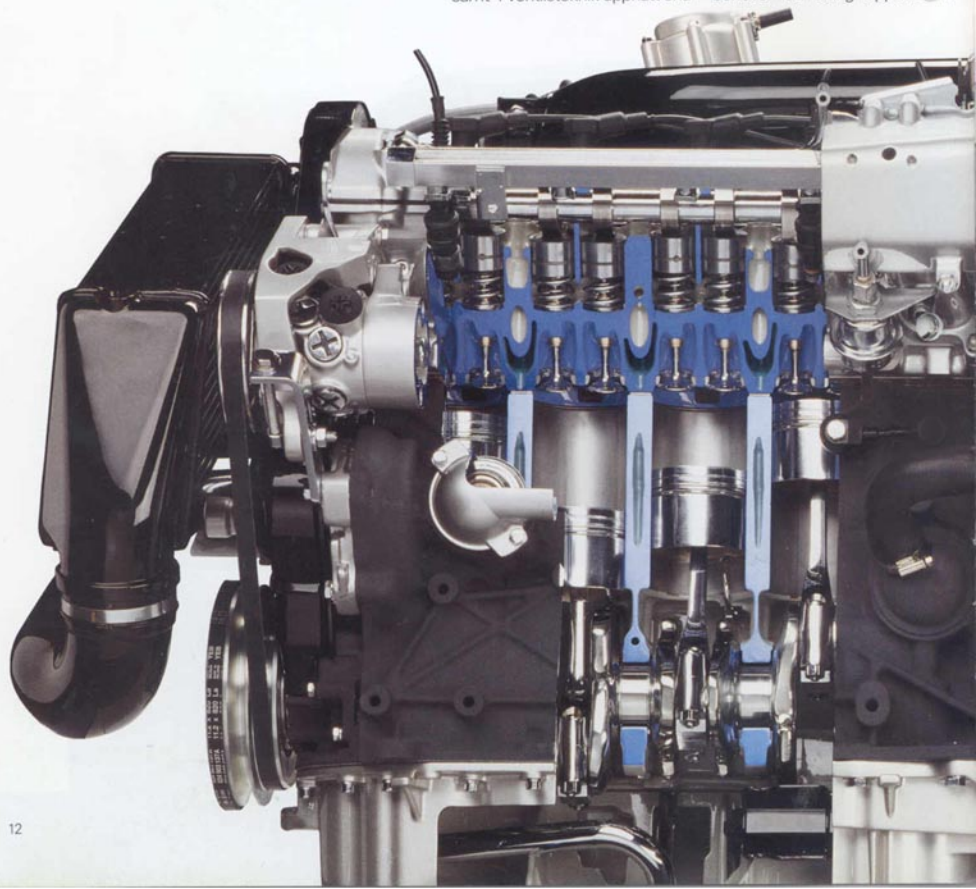

gon "turbofördröjning", reaktionen kommer direkt när du trycker på gaspedalen. Men samtidigt innebär det också att du kan ligga kvar på hög växel om du måste bromsa in och ändå ha rejält med kraftresurser för att kunna accelerera igen utan att växla. Vill du köra mjukt har du alla möjligheter med denna motor.

Tekniken bakom dessa fina resultat är ett perfekt samspel mellan den femcylindriga motorns stora kapacitet till låg bränsleförbrukning, den nya turbon som ger mycket hög effekt direkt

på låga varv samt de 20 ventillerna vilka ger motorn fritt andningsrum, inte minst viktigt på de högre varven.

För att dessutom ge motorn högsta tillförlitlighet och driftsäkerhet styrs såväl bränsle som tändning av marknadens mest avancerade insprutningssystem, Motronic. En microdator känner vid varje varvtal av exakt hur bränsle och tändning ska styras. Där ingår även knockningsreglering för att inte motorn ska skadas om man råkar tanka lågoktligt blyfritt bränsle. Motorns inställningar sker helt automatiskt genom adaptiv elektronik.

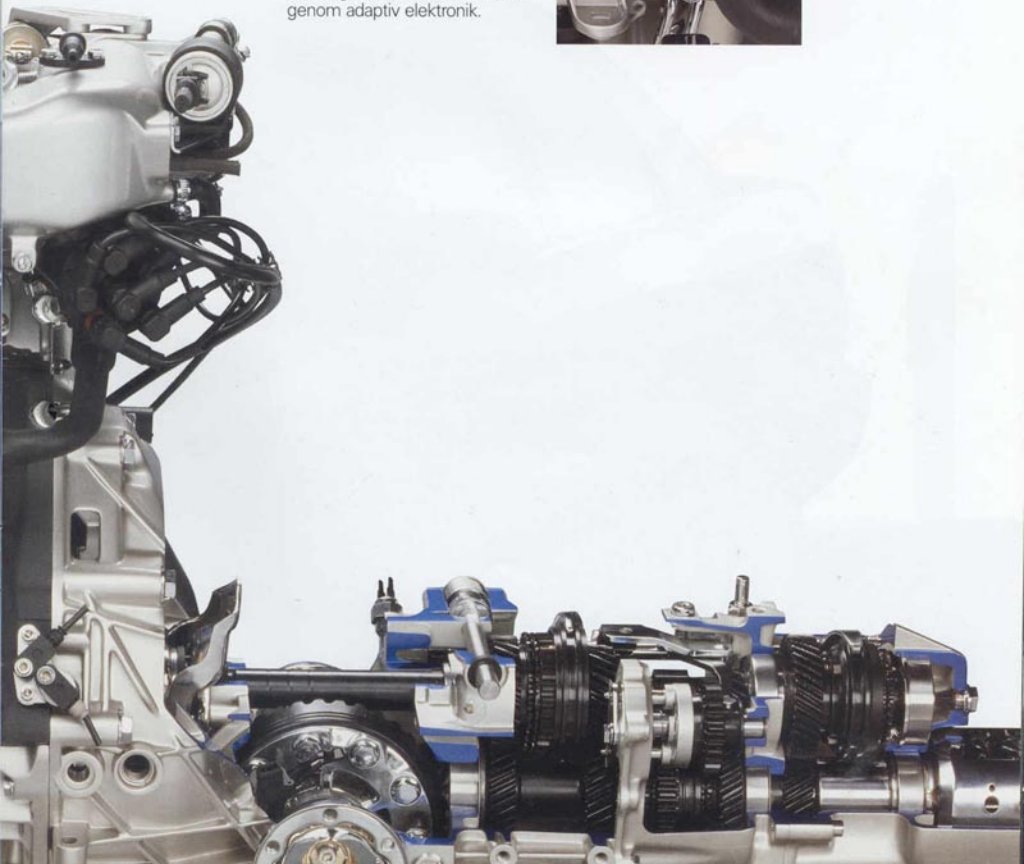

# Säker på vägen – i alla väder.

Det är inte lätt att hitta en jämlike till nya Audi 200 quattro i bilarnas överklass. Ingen limousine förenar denna bils fina komfort och enastående prestanda med de förstklassiga köregenskaper och den ojämförliga trygghet fyrhjulsdriften ger.

I Audi 200 quattro är det den moderna 20-ventilsmotorns prestanda som är mest påfallande vid en första kontakt. Men chassikonstruktionens utomordentliga säkerhetsreserver är inte minst väsentliga. En perfekt väghållning uppnår du bara med permanent fyrhjulsdraft och det är tack vare quattro du kan behärska din Audi 200 så suveränt.

Fyrhjulsdraft, väl avstämd hjulupphängning med progressiv fjädring, breda lågprofildäck och en perfekt balansering ger bilen överlägsna köregenskaper. Bilen snabbhet och smidighet på vägen kan fascinera den mest bortskämda bilentusiast. den fina väghållningen ger dig också en aktiv säkerhet.

Genom de innergreppande



bromsoken skapas större bromsytta till de ventilerade skivbromsarna och därmed effektivare bromsverkan.

Dessutom är Audis avancerade ABS-bromssystem med elektromagnetiska kännare vid varje hjul standard i Audi 200 quattro. Det betyder att varje hjul alltid bromsar maximalt oavsett underlag och att du har bibehå-

len styrförmåga även vid en tvärbroms.

Även Audis unika säkerhetssystem Procon-ten samt sidokrocksskydd i form av balkar i dörrarna ingår i standardutrustningen.

Audi 200 quattro är bevisat för att hög teknologi inte bara handlar om prestanda, utan även köregenskaper och säkerhet.



En stor upplevelse.

Audi 200 quattro är helt igenom byggd för att kunna erbjuda mer av allt. Denna sportbilslimousine infriar alla dina högt ställda krav, både ifråga om komfortmått i kupéutrymmet och plats för bagaget i lastutrymmet.



Det är generöst tilltaget med 400 liter i bagagevolym. Det fyller väl behovet av plats för såväl stora och många väskor på tjänsterevan som hela familjens semesterpackning.

Audi 200 quattro har dessutom en genomlastningslucka med skidpåse, som gör att du utan problem kan ta med dig skidutrustningen i bilen. En praktisk detalj för att slippa vindfångande takräck eller -box.



Avant – namnet på en föregångare.

Avant är latin och betyder före. Audi 200 Avant quattro är inget annat än en föregångare. Det är en unik kombination av en temperamentsfull lyxlimousine med hög komfort och en vacker och rymlig herrgårdsvagn. En bil som inte kan jämföras med någon annan.

Audi 200 Avant quattro har samma överlägsna prestanda som Audi 200 quattro. Den turboladdade femcylindriga 2,2-litersmotorn med 20 ventiler på 220 hk gör den till en av världens accelerationssnabbaste bilar med herr-

gårdsvagnens stora utrymmen.

Dess särpräglade formgivning, eleganta sportbilstouche och mångsidiga användbarhet tilltalar bilkännare som söker en unik limousine. Den harmoniserar väl med en modern, dyna-



misk och okonventionell livssyn.

Det handlar mycket om att även i sitt bilval kunna visa sitt oberoende, att kunna visa att man tar sig friheten att begära lite mer av en bil. Att alltid ligga ett steg före. Avant!



## Möjligheternas limousine.

Audi 200 Avant quattro infriar alla de krav du har rätt att ställa på en exklusiv herrgårdsvagn. Lyft bara upp den stora bakluckan så öppnar sig ett mycket flexibelt och rymligt lastutrymme som ger dig många möjligheter.



Du kan fälla ner hela baksätet. Det ger en nästan två meter lång lastyta. Behåller du två tredjedelar av baksätet uppe får du plats med två baksätesspassagerare men också t ex skidutrustning.



Det går också att fälla ner två tredjedelar av baksätet och få plats med en massa skrymmande bagage men också för en baksätesspassagerare.



Väljer du att ha det bakre ryggstödet uppfällt får du ändå en lastvolym på hela 901 liter. Variationsmöjligheterna är alltså stora. Och blir ännu större om du väljer en av de många extrautrustningarna – t ex skyddsnet, fällbart extrasäte eller nivåreglering bak.



## Procon-ten – ju enklare desto säkrare.

Att använda bilbältet är idag en självklar säkerhetsåtgärd. Men för att ytterligare minska riskerna för personskador, särskilt vid frontalkrockar, har Audi utvecklat ett nytt säkerhetssystem, lika enkelt som effektivt: Procon-ten.



Procon-ten vajrama och vajerfångaren på växellådshuset.



Fästet för sammandragningen av rattaxeln, dvs contractionfunktionen.



Säkerhetsbältsrulle med integrerad bältespännare, dvs tensionfunktionen.

Liksom alla geniala uppfinningar är Procon-ten-systemet egentligen okomplicerat, både till funktion och installation. Namnet kommer från engelska PROgrammed CONtraction and TENsion (programmerad sammandragning och spänning) och fungerar utan dyr elektronik, pumpar, luftkuddar etc. Det är inriktat både på att eliminera rattens skadeverkningar och på att förstärka bilbältenas effekt.

Procon-ten utlöses om bilens framsida deformerar. Den kraft som utvecklas vid en frontalkollision, utnyttjas för att förhindra att skador uppkommer på föraren och passageraren. I samma ögonblick motorn rubbas ur sitt läge, dras ratten undan från föraren och samtidigt spänns säkerhetsbältet hårdare för såväl förare som passagerare. Risken att slå huvudet i ratten är då närmast obefintlig och förare samt frampassagerare hålls fast bättre i stolarna så att de inte slungas framåt.

Procon-ten-systemet har testats i svårast tänkbara situationer, med stor framgång. Så stor att det vid ett flertal tillfällen blivit prisbelönt.

Audi har förutom Procon-ten även sidokrockskydd på dörrarna som standardutrustning. De kraftiga balkarna bakom dörrarnas sidoskyddslistor fördubblar dörrarnas förmåga att ta upp sidokrafter vid en kollision.



Sidokrockskydd i form av kraftiga balkar integrerade i dörrarna är också standard i alla Audiomodeller.

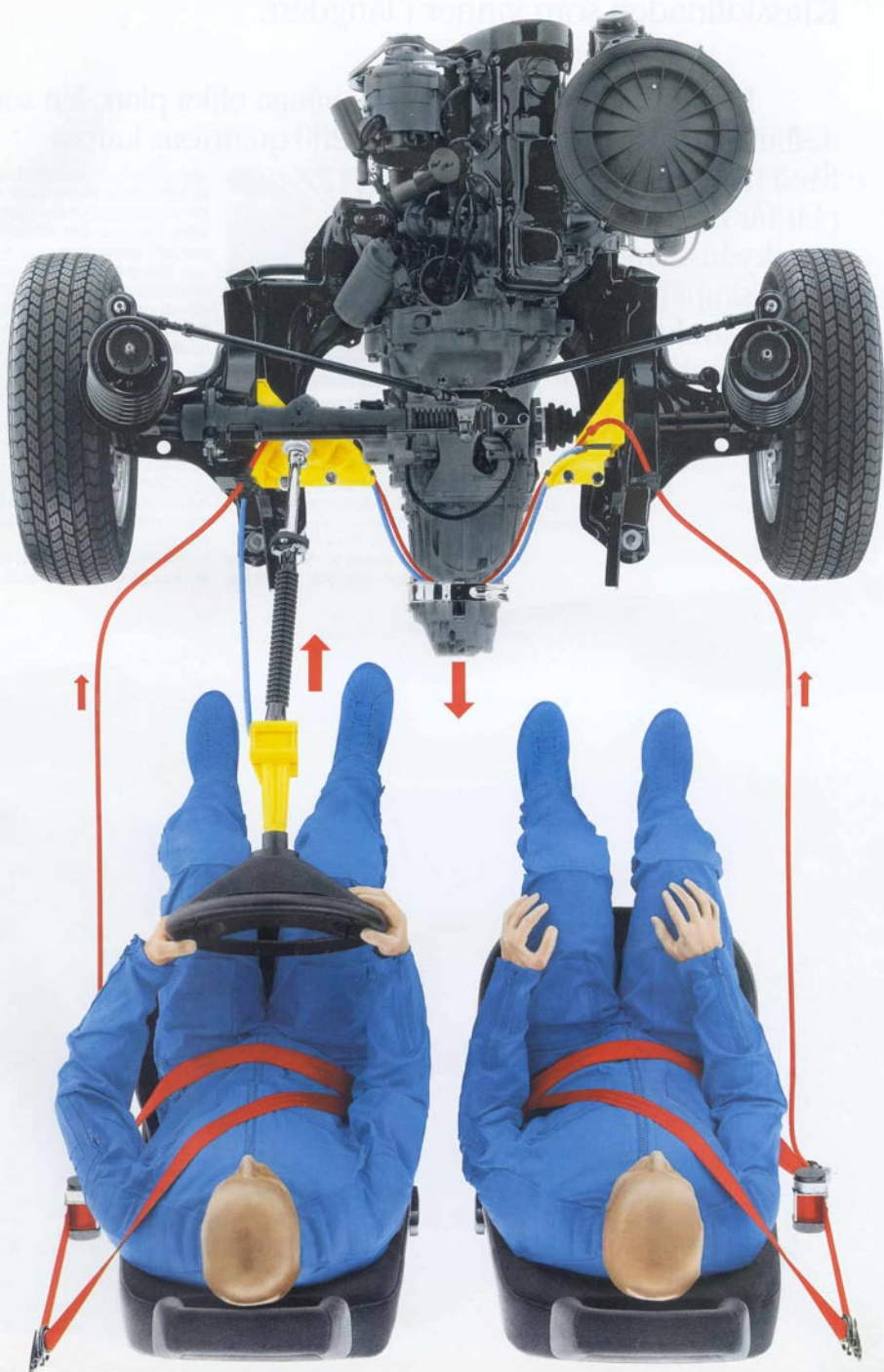

## Klasskillnaden som vinner i längden.

Klasskillnader kan synas på många olika plan. En som definitivt vinner i längden är Audi 200 quattro's kaross.

Med helgalvaniserad plåt får du en 10-årig rostskyddsgaranti, vilket skapat grunden för en varaktigt hög kvalitet och sann bilglädje.



Avancerad bilteknologi inberäknar i högsta grad bilens kaross. De flesta bilar har idag så pålitliga tekniska system att de håller för tiotusentals mils körning. Men normala bilar har en svag punkt – karossen.

Genom stora investeringar har Audi skapat en tillverknings-teknik som gör det möjligt att

som världens enda serietillverkade bilfabrikant, tillsammans med Porsche, kunna använda dubbelsidigt förzinkad plåt till 100 procent av karossen.

Här ges inte rosten någon möjlighet att få fäste på plåten. För att inte skada zinks kittet behandlas plåten med nytvecklade skär- och pressverktyg och enligt nya metoder. Zinks kittet har dubbel effekt. Dels bildar zinken en barriär mot rost, dels skyddar zinken plåten på galvanisk väg. Det betyder att zinken "äter" rost och offerar sig till plåtens fördel.

Dessutom genomgår de helförzinkade karosserna en ytterligare omfattande rostskyddsbehandling. Särskilt utsatta delar, tex falsar, kanter och förstyvningar skyddas extra med epoxi och



plastförelingar.

Till det kommer en mycket grundligt kontrollerad ytbehandling. Den helförzinkade karossen genomgår ytterligare 27 olika behandlingsfaser innan den är klar för montering. Ytan avfettas och rengörs med en kombinerad sprut-, doppnings- och sköljningsmetod, vilket är en viktig förutsättning för att de efterföljande skikten ska fästa hundra procentigt. Sedan genomgår karossen zinkfosfatering. Den grundlackas genom dopning i elektrolytbad som gör att primern når in, fäster och fördelas helt jämnt i varje skivmålse. Hjulhus och undersida får en beläggning av höglastisk

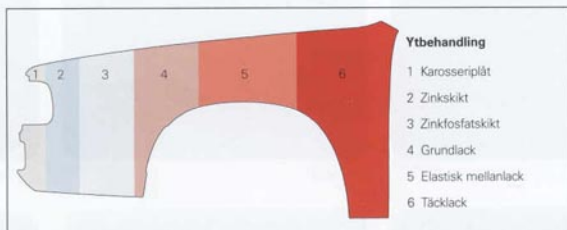

plast. Karossen ytlockas elektrostatisch genom roterande sprutkåpor så att färgen fäster sekundsnabbt och absolut jämnt på ytan. Avslutningsvis fylls alla hålrum nedtill på karossen med vax och plastinnerskärmar sätts

in i hjulhusen.

Dessutom består avgassystemets viktiga delar av rostfritt stål, vilket ger lång livslängd.

Välj rätt klass på limousine när du söker sann och varaktig bilglädje!



# Klädselar



A Plysch



B Plysch



C Plysch



D Läder



E Läder



F Läder

## Färg- och klädselprogram

Audi 200 quattro 20 V	Plysch	Läder*
Tornadoröd	C	F
Azuritblå	B	E
Alpinvit	C	F
Kristallsilvermetallic	A	D
Gletschermetallic	A	D
Pantherometallic	B	E
Cayenne – Pärl-effekt	B	E
Zyclam – Pärl-effekt	B	E
Lagometallic	B	E
Titanmetallic	B	E
Brilliant svart*	B	E

\* Mot prill tillägg

## Bränsledeklaration

Audi 200 quattro 20 V	5-vx
Bränsleförbrukning l/mil blandad körning	1,02
stadskörning	1,27
landsvägskörning	0,72
Bränslekostnad för 1500 mils bl. körning enl. Konsumentverkets riktlinjer 89.07.01.	7.176:–
Tankvolym	80 liter
Aktionsradie vid blandad körning	78 mil

# Färger



Tomadoröd



Azuritblå



Alpinvit



Kristallsilvermetallic



Gletschermetallic



Pantherometallic



Cavale - Pärleffekt



Zyclam - Pärleffekt



Lagometallic



Titanmetallic



Brilliant svart



Bilarna som visas i den här broschyren överensstämmer inte alltid med svensk standard.  
Vi reserverar oss för ändringar och avvikelser. V.A.G Sverige AB, 151 88 Södertälje.