



NYA VOLVO V60

GÄLLER FRÅN OKTOBER 2010





DET FINNS MER I LIVET ÄN BILAR. DET ÄR BEFRIELSEN FRÅN SLÄTSTRUKENHET. DET ÄR STADENS RYTM OCH NATURENS VYSSJANDE. DET ÄR FÖRFÖRELSEN I EN KURVA OCH ADRENALINKICKEN PÅ RAKAN. DET ÄR MODET ATT UTFORSKA. DET ÄR SPÄNNINGEN I ATT UPPTÄCKA NÅGOT NYTT.



DET ÄR TILLFREDSSTÄLLELSEN ATT KUNNA DELA DETTA MED DEM DU HÅLLER AV. OCH DET ÄR NÖJET ATT KOMMA FRAM TILL ATT DET ÄR DETTA DU LETAT EFTER. DET ÄR DÄRFÖR DU FÖRTJÄNAR ATT KÖRA NYA VOLVO V60.





Tro på vad du ser, lita på vad du vet.

Precis som med alla andra exempel på förändring, startade den här med en idé. En gnista som satte fyr på fantasin, som satte igång en ohejdbar, oemotståndlig kedja av händelser. I det här fallet var det en enkel idé – att skapa världens sportigaste, sexigaste och mest dynamiska sportkombi.

En miljon pulshöjande ögonblick senare är den äntligen här. Vi kallar den nya Volvo V60, men du får gärna tala om den i mer känsloladdade termer. En möjliggörande, revolutionerande, oväntad, livfull, intensiv, förtrollande, självsäker, sofistikerad och rå modern skandinavisk designikon, kanske? Kalla den vad du vill, men ett är säkert – du kommer aldrig att kalla den vardaglig.



Farväl, måndagsmorgnar.



An abstract graphic on the right side of the page. It features several overlapping, semi-transparent rectangular planes that appear to be moving or rotating. The planes are dark, possibly black or dark grey, and are set against a background of horizontal motion blur. The blur consists of streaks of light, primarily in shades of yellow, orange, and red, creating a sense of speed and dynamic energy. The overall effect is modern and futuristic.

Från denna dag och framöver...

Du kommer att vägra kompromisser. Du kommer att undvika standardlösningar. Du kommer att njuta av livet varje ögonblick. Du kommer att kräva det bästa där du tidigare lät dig nöjas med medelmåttighet. Du kommer att se skönhet där du förr såg vardaglighet. Du kommer att röra dig efter en intensiv ny rytm. Du kommer att värdera vad som är bäst efter en helt ny uppsättning parametrar. Du kommer att se på normalitet med nya ögon. Du kommer att låta dina känslor styra in dig på nya spännande vägar. Från denna dag och framöver kommer du att vägledas av helt nya regler – V60-reglerna.





Rör den, lev den, kör den.

En fantastisk körupplevelse rör sig mellan två ytterligheter – förväntan och spänning. Ta en närmare titt på nya V60 och du inser snart att du är på gång att uppleva något mycket speciellt. Men innan du tagit plats i förarsätet, är känslan något svårfångad. Här är ett försök till en kort sammanfattning:

En öppen väg. Perfekta körförhållanden. En kurva närmar sig snabbt. Ett leende spelar på dina läppar. Vårt nya förbättrade antisladdsystem DSTC (Dynamic Stability and Traction Control) har gärna den effekten. Adrenalinet kickar in, instinkterna aktiveras – men Corner Traction Control har redan tagit hand om saken. Det lätta trycket på gaspedalen som tar dig smidigt ut ur kurvan ackompanjeras av ett lätt, närmast omärkligt, hjärtslag. Var det det semiaktiva Four-C-chassiet eller DSTC-systemets Advanced Stability Control som gav sig till känna? Kanske var det så. Men varför grubbla över det, för du upplevde just en oändligt mycket starkare känsla – löftet om den värld av möjligheter du har framför dig.





Det är helt OK att må så här bra.

Vårt motorprogram bygger på ett antal starka grundpelare. Över åttio års samlad kunskap och erfarenhet. Omtanke och passion för miljön. Och sist men absolut inte minst – innovation, glädje och dynamik. Resultatet? Under huven på din nya V60 kan du släppa in en motor som är bland de mest avancerade och framåtblickande drivkällorna i bilvärlden.

Välj mellan fem turboladdade bensinmotorer och två turbodieslar – från slimmade 150 hk till pumpande 304 hk. Njut av den skuldbefriade glädjen att uppleva 180 hk från en motor på bara 1,6 liter. Komplettera med någon av de dynamiska manuelle eller automatiska växellådorna inklusive en bränslesparande Powershift-låda eller den överlägsna prestandan från Volvos fyrhjulsdrevning AWD i vissa modeller. Hur du än bestyr din V60, är vi övertygade om att du kommer att få njuta av en körupplevelse som får dig att må bra utan förbehåll.





Människa och maskin. Konflikten är över.

Det är många faktorer som avgör om du ska få ut mesta möjliga av varje kilometer du lägger bakom dig. Och det kan sägas att den viktigaste av dem alla är relationen mellan dig och din bil.

Genom att tillämpa smart design och ett mått bilbyggarerfarenhet har vi skapat något som vi tror är en av bilvärldens mest trivsamma, funktionella och bekväma förarmiljöer.

Säten som stöder, omfamnar och kan finjusteras för att passa de mest krävande bilförarna. En trekrad läderrätt som utstrålar sportighet i varje söm. En mittkonsol som är lätt vinklad mot föraren för att ge lätt och smidig tillgång till de viktigaste funktionerna. Material som handplockats för sina egenskaper när det gäller kvalitet, känsla, allergivänlighet och återvinningsbarhet. Så glöm eventuella konflikter mellan människa och maskin. Dem har nya Volvo V60 tagit hand om.





Innovativ säkerhet från dem som skrev boken.

Dina ögon och din känsla säger dig att det här är något mer än bara ännu en ny Volvo. Du har rätt – och du har fel. Bakom bilvärldens nyaste, sexigaste linjer finner du flera betryggande och välbekanta egenskaper i sin absolut senaste form. Typiska Volvo-egenskaper, som till exempel säkerhet och innovation. Eller ännu hellre: innovativ säkerhet – ett område där vi varit pionjärer de senaste åttio åren.

Ta vårt Driver Supportpaket till Volvo V60, till exempel. Det inkluderar en mängd avancerad utrustning som Adaptive Cruise Control, Collision Warning med full autobroms och Pedestrian Detection, Driver Alert System med Driver Alert Control och Lane Departure Warning samt den betryggande backupen från BLIS (Blind Spot Information System). Var och en av dessa funktioner är uttänkta för att göra vägarna säkrare för alla och har skapats i sann Volvo-tradition i så hög grad att du inte kommer att lägga märke till dem förrän de behövs.

Säkert? Definitivt. Innovativt? Absolut. Finns till nya Volvo V60? Naturligtvis.





2.9



3.9

4.0



Undvik det du älskar mest.

Nya Volvo V60 älskar människor. Den välkomnar dem, omfamnar dem. skyddar dem, underhåller dem och ger dem känslor av lycka. Den gör också att du kan undvika dem. Detta är möjligt tack vare att vi skapat en helt ny smart funktion som vi kallar Collision Warning med full autobroms och Pedestrian Detection. Som namnet antyder, kan den upptäcka fotgängare och – om så skulle behövas – bromsa bilen automatiskt för att undvika en kollision. Du kan se den här funktionen som en mängd extra och ständigt uppmärksamma ögon i din tjänst.

Naturligtvis skulle vi aldrig påstå att en teknisk funktion skulle kunna ersätta en säker körstil. Men genom att dra nytta av vår unika erfarenhet av innovativ säkerhet kan du nu köra en bil som bokstavligen tar säkerheten ut på gatan.





Koppla av. Den tänker lika snabbt som den rör sig.

En öppen väg. Du sitter bakom ratten i vad som troligen är världens mest dynamiska sportkombi. Det blir inte bättre än så, eller? Jo, det kan det. För i nya V60 är du också bakom ratten i en bil som kan både se och tänka på de mest fantastiska sätt. Ta till exempel den adaptiva konstantfarthållaren ACC (Adaptive Cruise Control). Den håller farten åt dig ända upp till 200 km/h och anpassar hastigheten automatiskt för att hålla ett säkert avstånd till bilen framför – vare sig det rör sig om kökörning* eller effektiv motorvägskörning. Skulle du hamna i en situation där risken för kollision är överhängande får du en visuell varning. Och skulle du ändå inte hinna reagera på varningen, så bromsas bilen automatiskt. Vi kallar funktionen Collision Warning med full autobroms. Vi kallar den också enkel – precis så som de bästa idéerna brukar vara.

* ACC-köfunktion förutsätter automatisk växellåda.

Staden lever. Borde inte det också gälla din bil?

Du och människorna du håller av. Säkrare, gladare och mer komfortabla än du tidigare trodde var möjligt. Medan du funderar över detta, kan vi berätta för dig om en funktion som är standard i nya V60, unik för Volvo och utmärkande för en god relation mellan den här överlägsna sportkombin och dess omgivning.

Vid farter upp till 30 km/h kan lasertekniken i vår City Safety-funktion upptäcka om fordonet framför dig står still eller rör sig långsammare. På så sätt kan tekniken kontinuerligt avgöra hur mycket bromskraft som krävs för att en kollision ska undvikas eller mildras. Kommer du för nära och riskerar att köra in i fordonet framför, bromsas din bil automatiskt för att hjälpa dig undvika en krock. Den här funktionen är särskilt användbar i stadsmiljöer med mycket kökörning. Nästan som ett sjätte sinne med sikte på staden. Låter som sunt förnuft för oss – vilket kanske också förklarar varför du bara hittar City Safety i en Volvo.









Titta vänster. Titta höger. Gör det nu samtidigt åt bägge hållen.

Det sägs att man aldrig vet vad som väntar runt hörnet. Vi på Volvo håller inte med – och vårt bevis är den frontmonterade panoramakameran till din V60. Kameran är monterad i grillen och ger en tvådelad bild i instrumentpanelens multimediasdisplay av vad som döljer sig inom ett område 180° framför bilen. Den har konstruerats för att assistera när du kör genom skymda korsningar, lämnar trånga parkeringsfickor och för att bistå vid alla tänkbara körsituationer när du skulle behöva ett extra par ögon framåt. Komplettera med en backkamera och den här innovativa funktionen tar säkerheten till nya höjder. Eller, om du hellre vill, precis runt hörnet.



Logik är inte exklusivt. Dess fördelar, däremot, är mer än så.

Som biltillverkare kan det verka övertydligt att påpeka att vi är vana att sätta samman delar som ska utföra specifika funktioner. Hur som helst, eftersom vi är innovativa och lateralt tänkande skandinaver såg vi på detta ur en annan synvinkel och insåg att de två absolut viktigaste komponenterna vi har att foga samman är bilen och dess förare. Från denna enkla men samtidigt bländande logiska utgångspunkt, skapade vi vårt användarvänliga Volvo Sensus förarinformationssystem.

Information, underhållning, funktionalitet. Lätt att tillgå, lätt att glädjas åt och lätt och säkert att manövrera tack vare Volvos unika scroll-hjulsfunktion på ratten. Om du tycker den här typen av möjliggörande funktioner är ett måste, kan du precis ha funnit bilen du alltid velat ha.

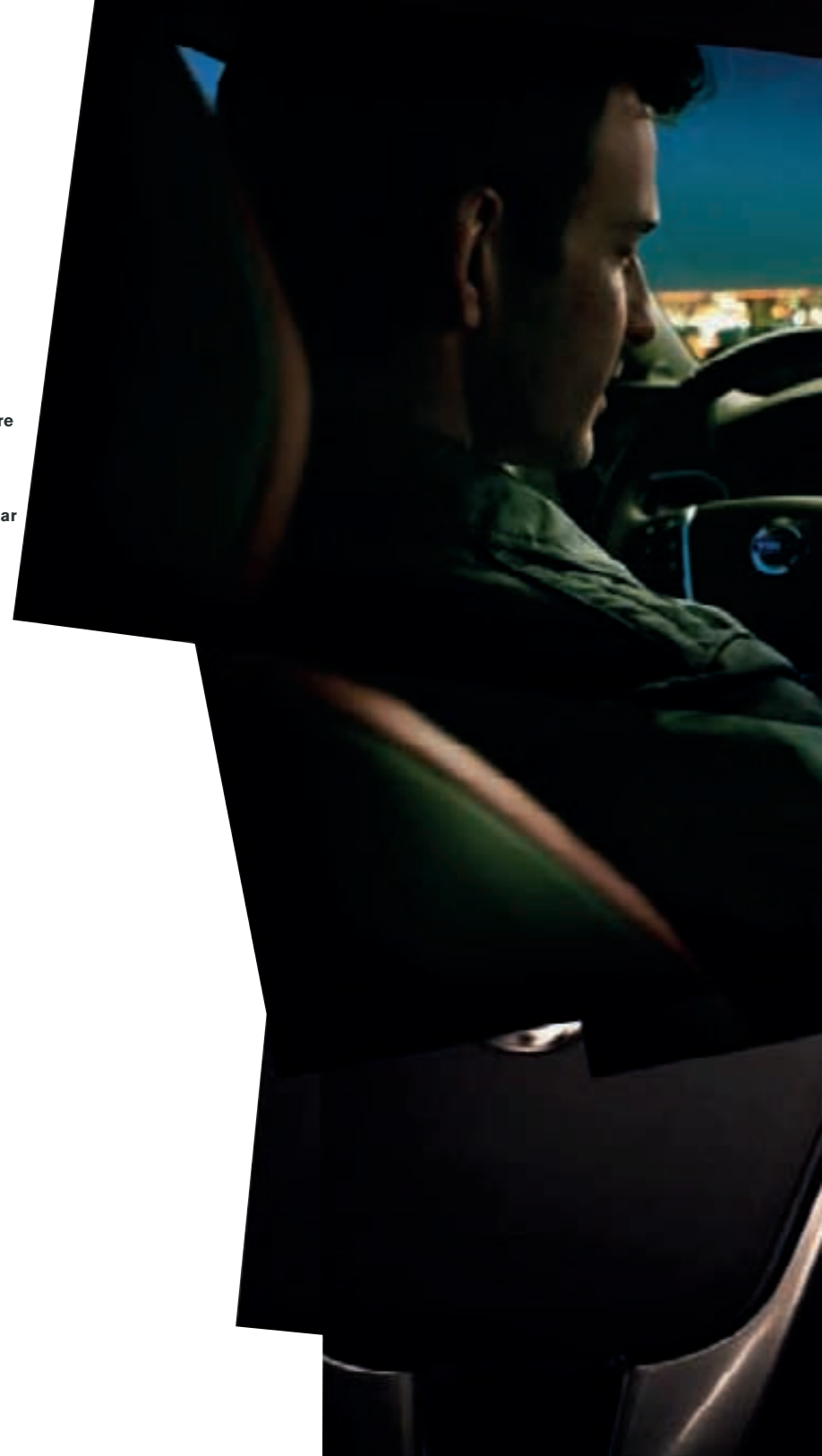



10:12 PM | 100% | 100% | 100% | 100%

Source

- Chat
- USB
- iPod
- Bluetooth
- BLUETOOTH
- AVC MEDIA
- TV
- FM
- Media Off

System

Double Nature

100% 100%

VOL

SOUND

RADIO MEDIA TEL MY CAR

1 2 ARC 3 DEF

4 SHI 5 JKL 6 WRG

7 ROWN 8 YUV 9 WXYZ

CALL

100%

100%





Kunde du inte vara där? Ta en titt på det näst bästa.

Från instegsnivå och hela vägen upp har det varit vår ambition att se till att du och dina passagerare får njuta av överlägsen underhållning i nya V60. På toppen tronar vårt allra finaste audio-/multimedia-system Premium Sound Multi Media. Blunda och lyssna på skillnaden som bara Dolby® Pro Logic® surround-ljud, nio strategiskt placerade hi-fi-högtalare och MultEQ rumsutjämningsteknik kan ge. Öppna ögonen och se hur en DVD-spelare, en 7-tums integrerad färgskärm och baksätesunderhållningssystemet RSE (Rear Seat Entertainment) kan förvandla en vanlig åktur till ett event. Inbyggd USB-port och Bluetooth®-anslutning gör det lätt att ansluta olika media. Det här systemet styr du bekvämt från ratten, och det ger en upplevelse som är så nära äkta vara som det går att komma.



Hårt skal, mjukt inre.



Med plats för stora
upplevelser.





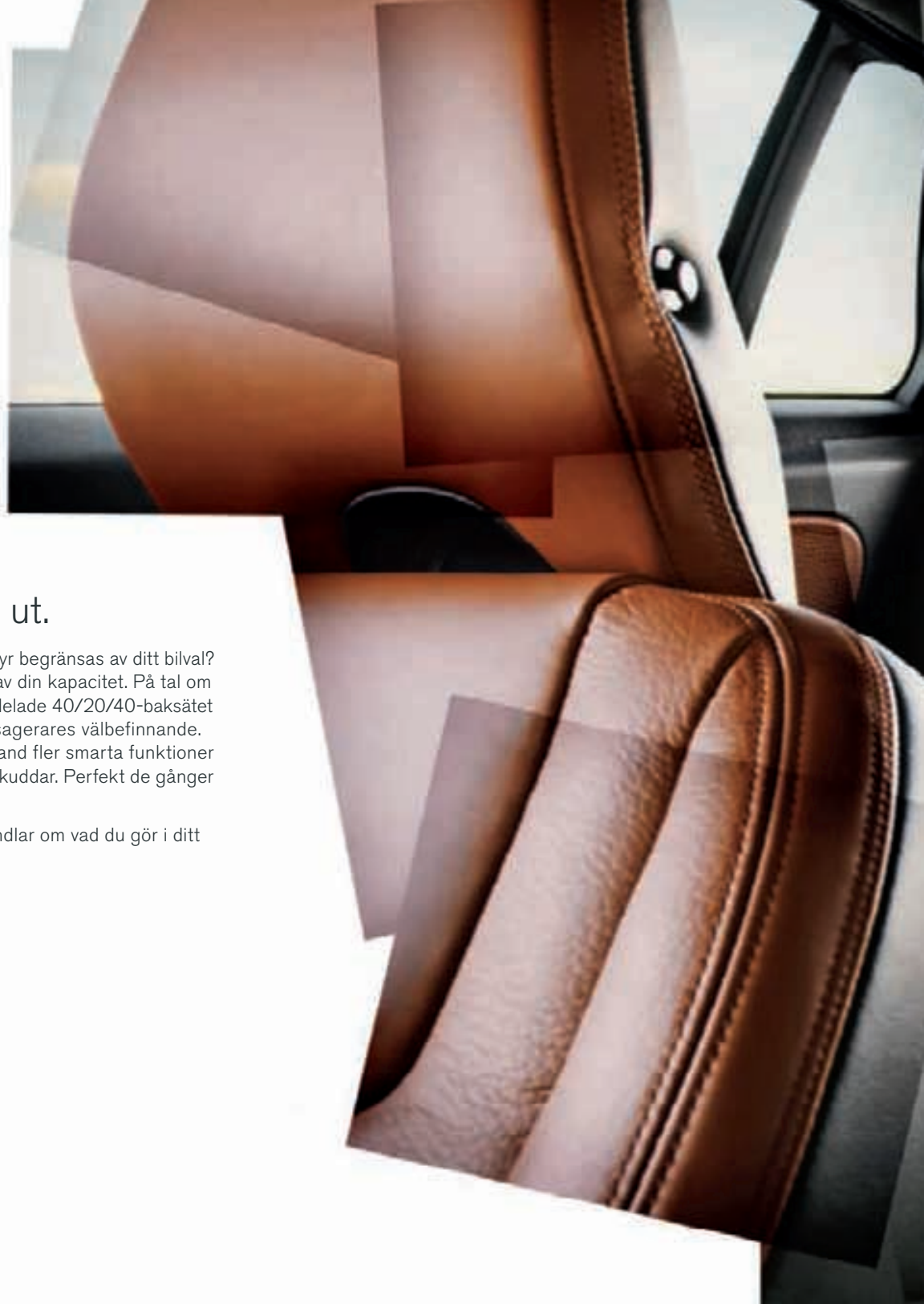

Ju mer du lägger in, desto mer får du ut.

Varför inskränka dina äventyr till bara helgerna? Och varför låta dina äventyr begränsas av ditt bilval? Att njuta maximalt av livet handlar ju trots allt om att få ut mesta möjliga av din kapacitet. På tal om det – ta en titt på det rymliga lastutrymmet i nya sportkombin V60. Det tredelade 40/20/40-baksätet gör det lätt att transportera långa objekt utan att inskränka på dina passagerares välbefinnande. Goda nyheter för golfare och skidåkare för att bara ge några exempel. Bland fler smarta funktioner hittar du ett låsbart lastrumsgolv, lastrumsavdelare och integrerade bälteskuddar. Perfekt de gånger du har med dig nyfikna yngre VIP-personer ombord.

Stil och körglädje, kompromisslöst förenade av funktionalitet. När det handlar om vad du gör i ditt liv kan du se nya V60 som ett oskrivet blad – din egen story börjar här.



Den bits.

Inget gläder nya Volvo V60 så som uppmärksamhet och sällskap av omtänksamma människor. Men dra inga förhastade slutsatser. När det gäller att skydda dig, dina passagerare och dina tillhörigheter, drar den sig inte för att visa tänderna.

Bland en mängd personliga trygghetsfunktioner finns PCC (Personal Car Communicator) som gör att du kan fjärrövervaka och fjärrstyra bilens lås- och larmsystem. Som att vara där utan att vara där, om du så vill. Skulle detta inte avskräcka optimistiska tjuvar, kommer de att mötas av superkraftiga laminerade rutor, larm (kopplat till PCC, förstås) och en motor som omöjligt kan startas utan nyckeln som för ögonblicket råkar befinna sig i din ficka eller handväska. Lägg sedan till nöd- och assistanssystemet Volvo On Call, och du kan vara säker på att den som kastar blickar på din bil med annat än ärliga avsikter gör bäst i att tänka en gång till och sedan gå sin väg.





DET FINNS MER I LIVET ÄN BILAR. DET ÄR DÄRFÖR VÅRA BILAR KONSTRUERATS FÖR ATT STÖTTA DIG I ALLA SITUATIONER PÅ VÄGEN. DÄRFÖR HAR VÅRA SÄKERHETSTEKNOLOGIER DRIVIT PÅ BILUTVECKLINGEN DE SENASTE ÅTTIO ÅREN. DÄRFÖR JOBBAR VI FÖR EN FRAMTID DÄR BILAR INTE KROCKAR. DÄRFÖR ÄR VI I TÄTEN PÅ VÄGEN MOT NOLLUTSLÄPP OCH ERBJUDER ETT AV PREMIUMSEGMENTETS STARKASTE MODELLPROGRAM FÖR LÅGA CO₂-UTSLÄPP. OCH DET ÄR ALLA SKÄL I VÄRLDEN ATT FLYTTA PÅ GRÄNSERNA FÖR VAD SOM ÄR MÖJLIGT OCH VAD SOM INTE ÄR DET.

ÖGON I NACKEN.

Volvos parkeringshjälp och backkamera hjälper dig ha koll på vad som händer bakom din bil när du backar.

24-TIMMARSLUGN.

Ta det lugnt. Med Volvos integrerade nöd- och assistanssystem Volvo On Call är hjälpen aldrig längre bort än en knapptryckning.

SE RUNT HÖRNET.

När du parkerar eller lämnar en smal utfart kan panoramakameran hjälpa dig upptäcka vad som närmar sig från höger och vänster sida.

PERSONLIG PORTVAKT.

IDIS (Intelligent Driver Information System) är inspirerat av modern stridsflygplansteknik och kan hjälpa till att minska din arbetsbelastning i stressiga situationer.

SÄKRARE STADSKÖRNING.

City Safety – världens första standardmonterade system för att undvika och mildra krockar – bromsar bilen automatiskt om du är på väg att köra på ett långsammare eller stillastående fordon vid farter upp till 30 km/h.

DRAGHARMONI.

När du använder bilens dragkrok, kan TSA (Trailer Stability Assist) hjälpa till att motverka eventuella slingringstendenser från ett släp.

STABILITET FÖR ALLA VÄGAR.

Volvos fyrhjulsdrevning AWD (All-Wheel Drive) med Instant Traction™ ökar körstabiliteten och väggreppet i alla väder, alla årstider och på alla vägar.

HÅLL DIG PÅ SPÅRET.

Antisladdsystemet DSTC (Dynamic Stability med Traction Control) förhöjer vägegenskaperna, säkerheten och körglädjen i en rad utmanande situationer.

VÄGUPPLYSNINGEN.

De aktiva xenonljusen ABL (Active Bending Lights) vidgar ditt synfält när du kör i mörker och ger avsevärt bättre ljus genom kurvorna.



SMIDIGT GLIDANDE I ALLA FARTER.

ACC (Adaptive Cruise Control) håller automatiskt inställd fart och avstånd till fordonet framför dig – vare sig du kör på motorvägen eller i långsam stadstrafik (köfunktionen endast i kombination med automatisk växellåda). Ingår i Driver Support-paketet.

HÅLL ETT BETRYGGANDE AVSTÅND.

Collision Warning med full autobroms kan varna dig om du är för nära ett fordon framför dig – i alla farter – och kan bromsa din bil om en krock är överhängande. Ingår i Driver Support-paketet.

BROMSAR FÖR FOTGÄNGARE.

Collision Warning med full autobroms och Pedestrian Detection använder radar- och kamerateknik för att även kunna upptäcka fotgängare framför bilen och bromsa om det behövs – en världsnöhet från Volvo. Ingår i Driver Support-paketet.

LÄGESKOLLEN.

Lane Departure Warning kan varna dig om din bil börjar vandra mellan filerna. Ingår i Driver Support-paketet.

BEHÅLL SKÄRPAN.

Driver Alert Control kan uppmärksamma dig om ditt körbeteende börjar uppvisa tecken på trötthet eller distraktion och föreslår en paus. Ingår i Driver Support-paketet.

KOLL PÅ DÖDA VINKELN.

BLIS (Blind Spot Information System) kan hjälpa dig upptäcka fordon på väg in i din döda vinkel. Ingår i Driver Support-paketet.

Volvos säkerhetsteknologier skyddar glädjen att köra. Och allt annat som gör det gott att leva.

Över hela världen är Volvo lika med säkerhet. Och det av goda skäl. För det är få biltillverkare som kan matcha vårt CV med säkerhetsinnovationer och det engagemang för säkerhet som väglett oss de senaste 80 åren. Naturligtvis gör detta oss väldigt stolta. Men vi är inte nöjda. För vi vet vad vi vill uppnå: noll bilolyckor. En sådan storlagen uppgift kräver innovativt tänkande och ett helt nytt förhållningssätt till bildesign. Den goda nyheten är att vi redan kommit en bra bit på väg. Till att börja med är våra bilar roligare och mer engagerande att köra än någonsin (för en uttråkad bilförare är aldrig en säker bilförare). Dessutom är tekniken som behövs inte någon science fiction – en del av den finns redan tillgänglig i din Volvo. Att köra en Volvo idag är därför som att titta in i en mycket spännande bilframtid – samtidigt som du kan njuta av passionerad ingenjörskonst och design.

För det finns mer i livet än bilar.



RENA FÄRGER.

Alla Volvos lacker är vattenbaserade för att minska användningen av miljöskadliga lösningsmedel. Dessutom är våra målerier bland de renaste i bilvärlden.

REN KUPÉLUFT.

Volvos interiöra luftkvalitetssystem IAQS övervakar kontinuerligt den inkommande luften och kan stänga ute kolmonoxid, marknära ozon och kvävedioxid. Detta för att säkerställa att luften du andas i kupén är renare än luften utanför när du till exempel kör i tät stadstrafik.

GRÖN VID RÖDLJUSEN.

För att ytterligare minska bränsleförbrukningen och CO₂-utsläppen med upp till 8 % vid stadskörning, har de nya direktinsprutade bensinturbomotorerna T3 och T4 med manuell växellåda Volvos nya start/stopp-funktion.

ALLERGITESTAD INTERIÖR.

Med Volvos interiöra luftkvalitetssystem IAQS, fjärrstyrd automatisk kupéventilation och mattor i naturgummi blir kupélufven i din bil så ren att den är godkänd av Astma- och Allergiförbundet.

HÄLSOTESTADE INTERIÖRMATERIAL.

Alla klädselmaterial och interiöra textilier är testade med avseende på vissa allergiframkallande eller skadliga ämnen. Dessutom är flera av interiörens metalldetaljer kontaktallergitestade. Bra för dig, och för alla som åker med dig.

MINDRE LUFTMOTSTÅND.

Den här Volvon är född och fostrad i vår toppmoderna vindtunnel för att skära genom luften så obesvärat som möjligt. Till exempel gör släta paneler under karossen det möjligt för luften att flöda friare och bidrar på så sätt till lägre bränsleförbrukning.

85 % ÅTERVINNINGSBAR

För att minimera dess totala miljöpåverkan är varje Volvo byggd för att underlätta återanvändning och återvinning när bilen är i slutet av sin livscykel.

RENARE AVGASER.

Bensinmotorerna har en avancerad avgasrening som snabbt uppnår full effekt även efter en kallstart och eliminerar 95 till 99 % av avgasernas kolmonoxid, kolväten och kväveoxider. Volvos turbodieslar har ett partikelfilter som tar bort ca 95 % av sotpartiklarna i avgaserna.



BRÄNSLEBESPARANDE DESIGN.

För att minska energiförlusten från luft- och rullmotstånd använder vi oss av avancerad aerodynamisk design, olika lättviktsmaterial och lågfriktionsteknik. Tillsammans med den senaste motortekniken bidrar detta till sänkta CO₂-utsläpp och ser till att du kommer längre på bränslet.

BROMSA FÖR ENERGI.

Varje gång du motorbromsar, laddas batteriet med extra kraft. Smart och bränslebesparande.

HÖG BRÄNSLEEFFEKTIVITET MED DIESEL.

Volvos avancerade turbodiesel teknik med common rail direktinsprutning ger överlägsen bränsleekonomi och låga CO₂-utsläpp – välj mellan nya femcylindriga D3 på 163 hk med enkelturbo och D5 på 205 hk med dubbelurbo.

Den här bilen fångar inte bara ljuset på ett briljant sätt. Den reflekterar också ett löfte.

Den här bilen fångar inte bara ljuset på ett briljant sätt. Den reflekterar också ett löfte. Tack och lov är bilindustrin på väg bort från fantasivärlden till den verkliga världen. Vår resa till en bättre miljö startade redan på tidigt 1970-tal. Då var vi bland de första biltillverkarna som medgav och gjorde något åt bilens negativa miljöpåverkan. Sedan dess har vi kontinuerligt skapat nya innovationer för att minska miljöpåverkan från våra bilar såväl som produktionsmetoder.

Dagens största utmaning är naturligtvis att sänka koldioxidutsläppen som bidrar till klimatförändringarna. Idag erbjuder vi ett av premiumsegmentets starkaste urval av bilar med låga CO₂-utsläpp: Volvos DRIVE-varianter. Genom att kombinera innovativ motor- och drivlineteknik med avancerad aerodynamik, lågfriktionsteknik och lättviktsmaterial är DRIVE-programmet ett viktigt steg mot nollutsläpp.

Inom en nära framtid kommer vi att introducera ny teknik som till exempel plug-in-hybrider som ytterligare minskar CO₂-utsläppen och kan laddas från vanliga vägguttag. Och vi är djupt engagerade i utvecklingen av eldrivna fordon – en teknik som drastiskt kommer att reducera det ekologiska fotavtrycket från våra bilar och göra dem ännu roligare att köra.

Bra för dig, och för världen vi alla delar.

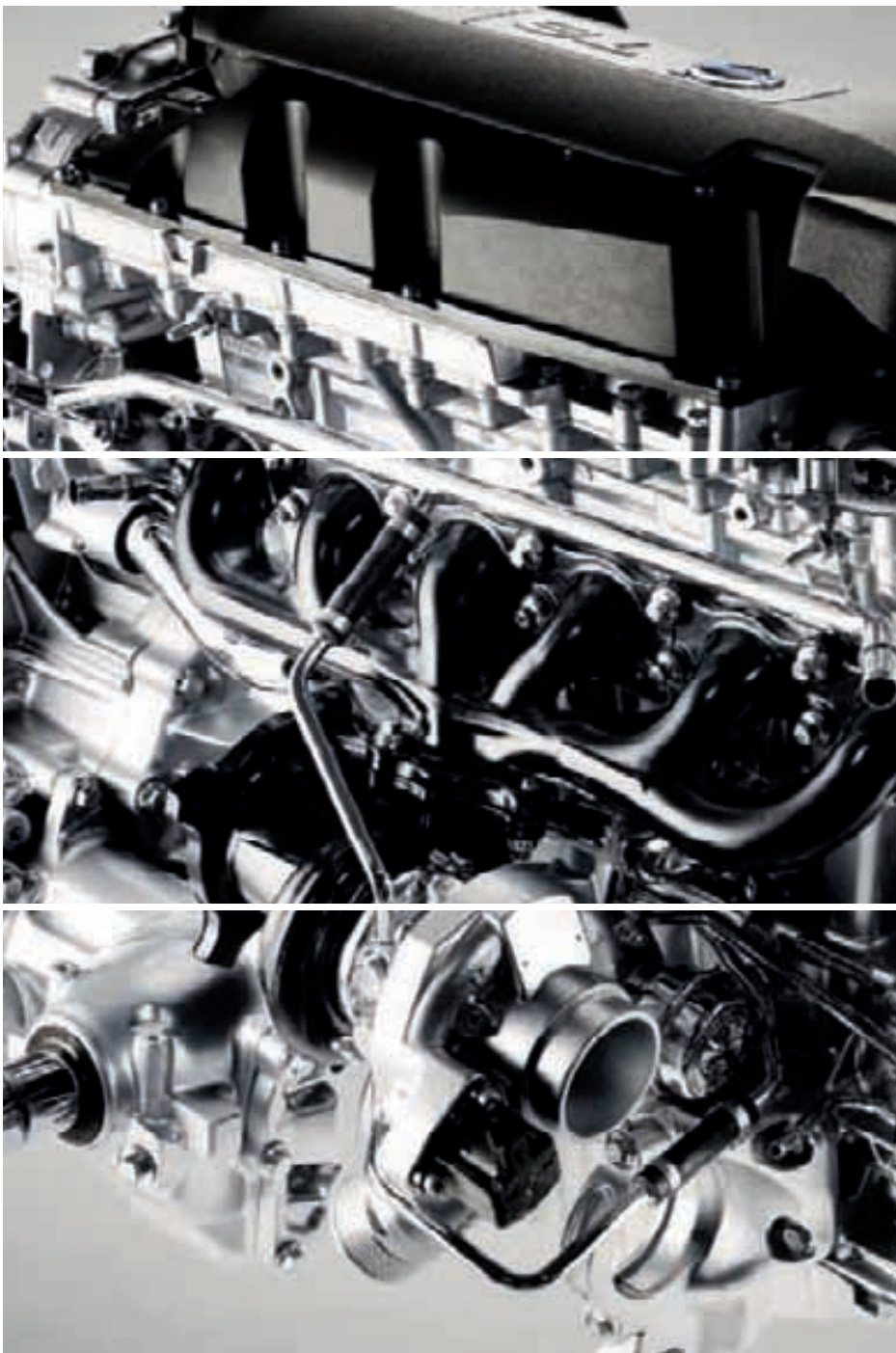

Din nya Volvo V60 startar här.

Motorn du väljer definierar en stor del av upplevelsen du har framför dig. Vissa motorer prioriterar höga prestanda, andra maximal räckvidd på en tank. Gemensamt är att alla dessa bensin- och dieselmotorer ger dig omedelbar respons och smidig gång samtidigt som den allra senaste tekniken ser till att du får ut mesta möjliga av varje mikrodroppe bränsle. Vilken motor går du igång på?

T3/T4

Få ut mer av mindre. Dessa nyutvecklade fyrcylindriga direktinsprutade 1,6-liters bensinturbo-motorer kombinerar en spänstig motorkaraktär med överlägsen bränsleeffektivitet. Tekniken med direktinsprutning av bränslet minskar CO₂-utsläppen och bränsleförbrukningen, och turboladdaren förser dessa relativt små motorer med effekten och vridmomentet du behöver för att klara alla körsituationer i alla lägen. Låg motorvikt bidrar till vassa köregenskaper på kurviga vägar. Det här är smart down-sizing av allt utom körglädjen, och väljer du en manuell växlad motor med Volvos innovativa start/stop-teknik sparar du ännu mera bränsle. T3 finns med en sexväxlad manuell växellåda, medan T4 finns med en sexväxlad manuell växellåda eller en sexstegad Powershift automatlåda med dubbelkoppling.

T3: 153 CO₂ g/km | 6,5 l/100 km | 150 hk | 240 Nm | Euro 5

T4: 153 CO₂ g/km | 6,5 l/100 km | 180 hk | 240 Nm | Euro 5

2.0T/T5

För motorentusiasten inom dig har vi laddat den nya generationen bensinturbomotorer med den allra senaste motortekniken. Direktinsprutning med hög precision tillsammans med Volvos patenterade turboladdare i stål och variabla kamaxlar ger dessa fyrcylindriga 2,0-liters kraftkällor samma karaktär som större motorer – utan den höga bränsleförbrukningen. Du kan njuta av omedelbar acceleration, responsiva vägegenskaper och en avspänd körupplevelse i alla situationer. Ytterligare bränslebesparande teknik som bromskraftåtervinning hjälper till att hålla nere koldioxidutsläppen. Välj mellan en distinkt sexväxlad manuell växellåda eller en blixtsnabb sexstegad Powershift automatlåda med dubbelkoppling.

2.0T: 189 CO₂ g/km | 8,1 l/100 km | 203 hk | 300 Nm | Euro 5
T5: 189 CO₂ g/km | 8,1 l/100 km | 240 hk | 320 Nm | Euro 5

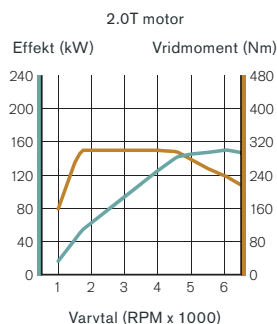

T6 AWD

Njut av smidigheten och dynamiken hos en överlägsen rak sexcylindrig bensinmotor. Den förfinade T6-motorn på 3 liter har en twin-scroll-turbo för omedelbar glädje vid alla varvtal – du har tillgång till ett imponerande vridmoment på 440 Nm redan från 2100 varv. Det här är den ultimata motorn vad gäller både prestanda och komfort, medan smart teknik som bromskraftåtervinning bidrar till hög bränsleeffektivitet. För ännu mera sportighet, är den här motorn kopplad till Volvos fyrhjulsdrevning AWD med Instant Traction™ och en sexstegad Geartronic automatlåda med sportläge.

237 CO₂ g/km | 10,2 l/100 km | 304 hk | 440 Nm | Euro 5

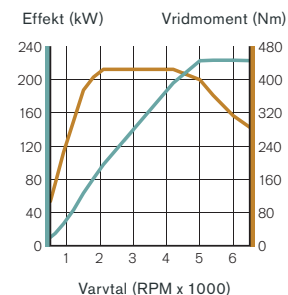

D3

Vi konstruerade den helt nya femcylindriga 2-liters turbodieseln D3 av ett mycket speciellt skäl: att ge dig en förstklassig körupplevelse med högsta förfining och bränsleeffektivitet. Singelturbon ger gott om kraft nästan redan från tomgång. Motorns avspända karaktär och höga flexibilitet kommer att berika din körupplevelse med den harmoniska känslan av att ha kontroll i alla lägen utan att kompromissa med det som gör det kul att köra bil. Till nöjet hör också att motorn bara drar 5,5 liter bränsle per 100 km, den långa räckvidden och de låga CO₂-utsläppen. D3-motorn är dessutom försedd med bromskraftåtervinning och kan utrustas med antingen en sexväxlad manuell växellåda eller en sexstegad Geartronic automatlåda.

144 CO₂ g/km | 5,5 l/100 km | 163 hk | 400 Nm | Euro 5

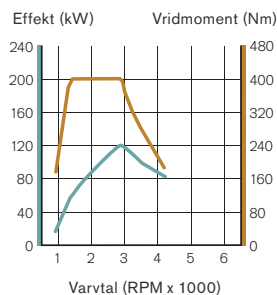

D5/D5 AWD

Har du höga krav på förfining och ren effektivitet? Volvos högpresterande 2,4-liters femcylindriga turbodiesel med bromskraftåtervinning kan vara som gjord för dig. Sekventiell dubbelturbo ger massor av kraft över hela registret – du har tillgång till max vridmoment 420 Nm vid 1500–3250 varv. Här finns det alltid gott om omkörningsresurser, särskilt mellan 80 och 120 km/h. Då kan du också dra nytta av en overboost-funktion som under några sekunder ger dig 30 Nm extra vridmoment. Motorns smidiga karaktär bidrar till en harmonisk körupplevelse på motorvägen såväl som inne i stan. Och när du än känner för mera sport är D5-motorn med på noterna. Välj mellan en sexväxlad manuell växellåda eller en sexstegad Geartronic automatlåda med sportläge. D5 AWD har Volvos fyrhjulsdrevning AWD med Instant Traction™ och sexstegad Geartronic automatlåda med sportläge för att ge ännu mer dynamik.

142/183 CO₂ g/km | 5,4/6,9 l/100 km | 205 hk | 420 Nm (450 Nm med overboost) | Euro 5

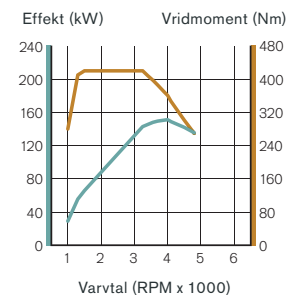



Tusentals kombinationer. Noll konstigheter.

Komplettera din nya V60 med extra exklusivitet och komfort utöver den omfattande standardutrustningen genom att välja någon av dessa generösa utrustningsnivåer: Kinetic, Momentum eller Summum. Och efter att du valt utrustningsnivå kan du föreställa dig hur du kan göra din V60 ännu mer personlig med de tillval och tillbehör som visas på sidorna som följer. Vill du veta mer kan du kontakta din Volvohandlare. Och om du inte finner allt du söker, finns det mer att finna online.

Besök www.volvocars.se

V60

Redan i standardutförande får du en mycket hög komfort- och teknisk nivå i din Volvo. I standardutrustningen ingår bland annat City Safety, färd dator, klädsel Mellbystrand textil, Performance 4x20 W ljudanläggning, 5-tums integrerad färgskärm, DSTC med Advanced Stability Control, Corner Traction Control och Sport Mode, sportchassi, elmanövrerad parkeringsbroms, ECC klimatanläggning, elfönsterhissar fram och bak, tredelat baksäte 40/20/40, lastnät samt insynsskydd över lastutrymmet. För fullständig lista, se Utrustningsnivåer sidan 80.

+ Momentum

Med utrustningsnivån Momentum lyfter du komforten och säkerheten i din Volvo till nya höjder. Omfattar utrustningsnivån Kinetic samt klädsel Tylösand textil/T-Tec, panelinlägg Shimmer Graphite aluminium, läderklädd ratt med inlägg Silk Metal, ABL – aktiva xenonljus, High Performance 4x40 W ljudanläggning inkl. Bluetooth handsfree, regnsensor, parkeringshjälp (bakre) och kromlister runt sidorutorna. För fullständig lista, se Utrustningsnivåer sidan 81.

R-DESIGN

Volvo V60 i sitt sportigaste utförande med sänkt specialchassi och exklusiv design. Sportiga exteriördetaljer som R-DESIGN front med förstora luftintag, högblank svart grill med ram i Silk Metal-finish, ytterbackspegelkåpor i matt Silk Metal-finish, bakre diffusor, dubbla sportslutror och 18-tums Ixion aluminiumhjul väcker förväntan. Den specialdesignade interiören med sportstolar med unik R-DESIGN-klädsel i textil/T-Tec/läder, 3-ekrad R-DESIGN-ratt klädd i perforerat läder, sportväxelspaksknopp, sportpedaler, specialinstrument, sportmattor och R-DESIGN interiörinlägg. Inkluderar även utrustningsnivån Momentum.

Driver Supportpaket

För en optimal körupplevelse har vi samlat några av bilvärldens hetaste säkerhetsinnovationer i ett unikt paket. Här finns avancerat förarstöd i form av Adaptive Cruise Control, Collision Warning med full autobroms och Pedestrian Detection, Driver Alert Control, Lane Departure Warning och Blind Spot Information System. Se Utrustningsnivåer sidan 80.

Teknikpaket

Utrusta din nya V60 med det avancerade ljud-/multimediasystemet High Performance Multi Media eller Premium Sound Multi Media och det nyckellösa lås- och startsystemet PCC – Personal Car Communicator. Se Utrustningsnivåer sidan 81.

+ Kinetic

Utrustningsnivån Kinetic, som betyder läran om kroppars rörelse, ger dig bekvämligheterna som förhöjer upplevelsen i din Volvo, med både flärd och funktion. Bland annat konstantfarthållare, läderklädd ratt, läderklädd växelspaksknopp, rattknappar, belysta make-upspeglar i solskydden, bakre mittarmstöd med mugghållare och förvaring, 16-tums aluminiumhjul och läsbara hjulmuttrar. För fullständig lista, se Utrustningsnivåer sidan 81.

+ Summum

Den kompromisslösa utrustningsnivån, med det mesta du som kräsen bilentusiast kan önska dig. Summum ger dig utrustningsnivåerna Kinetic och Momentum plus 17-tums aluminiumhjul, läderklädsel och elmanövrerad förarstol med minne för stol och ytterbackspeglar. För fullständig lista, se Utrustningsnivåer sidan 81.

Exteriöra stylingtillbehör

För att ge din nya V60 en ännu sportigare och tuffare karaktär kan du komplettera med Freja 18-tums aluminiumhjul (finns i två kulörer: Diamond Cut/Dark Grey Matt och Diamond Cut/Light Grey), främre skidplate, frontdekor, bakre skidplate, tröskeldekor och synliga rostfria slutror (finns för alla motorer, både med enkelt och dubbelt slutror).

Dessa stylingtillbehör passar alla motorvarianter och utrustningsnivåer (ej R-DESIGN).

Herrgårdsvagnspaket

Ta tillvara den praktiska sidan hos din Volvo med ett förmånligt paket som innehåller flera bra-att-ha-saker som 12-volts eluttag, privat läsning, laminerade rutor runt om och eluppvärmda spolarmunstycken. Se Utrustningsnivåer sidan 81.



Vill du ha en dynamisk touch?

Bli ett med din nya V60. Din kropp hålls stadigt och bekvämt på plats av sportstolarna i Mörkgrått läder. Den läderklädda sportratten med inlägg i Silk metal och den läderklädda växelspaksknoppen är som gjutna i dina händer. De kronografinspirerade instrumenttavlor förmedlar blixtnsnabbt viktig körinformation. Mittkonsol i Shimmer Graphite aluminium förstärker den distinkta sportiga känslan. Så om elegant och sportig utstrålning får ditt hjärta att slå lite snabbare, kan det här vara en V60 för dig. På bilden visas Svart lack med Sleipner 18-tums aluminiumhjul och sportslutrör.



Eller modern lyx?

Smek dina sinnen och omge dig med sofistikerad tidlös elegans. Utsökt bearbetade sportstolar klädda i Softbeige läder bidrar till en både upplyftande och avspänd upplevelse. Den läderklädda ratten och växelspaksknoppen ligger skönt i handen. Den allra senaste tekniken för förarstöd är inom bekvämt räckhåll i mittkonsolen, utförd i äkta Urbane Wood för en omisskännlig skandinavisk stil. Med elegans inifrån och ut, är denna V60 lackerad i Flamenco röd metallic och är försedd med Njord 17-tums aluminiumhjul.



Sätt färg på din Volvo.

Att välja lack, hjul och andra stylingtillval är förmodligen dina viktigaste designbeslut när det gäller utseendet på din Volvo. Vill du se fler stylingmöjligheter och bygga din Volvo online i vår nya avancerade bilkonfigurator, är du välkommen att besöka www.volvocars.se



614 Ice vit



481 Cosmic vit metallic



426 Silver metallic



477 Electric silver metallic
(skiftar från silver till blått beroende på ljuset)



490 Chameleon blå metallic
(skiftar från blått till guld eller transparent effekt beroende på ljuset)



498 Caspian blå metallic



612 Passion röd
(endast till R-DESIGN)



702 Flamenco röd metallic



484 Seashell beige metallic



703 Electrum guld metallic



704 Vibrant koppar metallic



492 Savile grå metallic



487 Ember svart metallic
(skiftar från svart till koppar beroende på ljuset)



452 Svart metallic



019 Svart



Aluminiumhjul - tillbehör



Freja, 8x18",
Diamond Cut/Dark Grey Matt



Freja, 8x18",
Diamond Cut/Light Grey

Den måste inte matcha gardinerna.

Det är upp till dig. Komplettera med Exterior Styling-tillbehören och alla förutfattade meningar om vad som definierar äkta passion får en rejäl uppdatering. Med större självsäkerhet än traditionellt streetmode återspeglar dessa exteriöra stylingaccenter oberoende och tro på individens frihet. Men kära nån. Vad ska grannarna säga?

I Exterior Styling-tillbehören ingår en främre skidplate, en bakre skidplate med synliga slutrör (enkla eller dubbla slutrör beroende på motor), tröskeldecor och frontdecor (allt i matt aluminiumfinish) och Freja 18-tums Diamond Cut aluminiumhjul (i Dark Grey matt eller Light Grey som visas här). Dessa övertygande detaljer förstärker den hungriga och dynamiska stansen hos nya Volvo V60.



Aluminiumhjul - fabriksmonterat tillval



Sleipner, 8x18"



Njord, 8x17"



Balder, 7x17"



Oden, 7x16"



R-DESIGN. Sponsra dig själv.

Väljer du Volvo V60 R-DESIGN ger du din V60 en förstklassig attitydförhöjning – inifrån och ut. Den är både självsäkert provocerande och smakfullt reserverad på samma gång, med exklusiva R-DESIGN stylingdetaljer och ett specialchassi som uttrycker en kompromisslös passion för sport. Volvo V60 R-DESIGN utstrålar självförtroende i varje kurva – från den kaxiga fronten med förstorade luftintag till den bakre diffusorn med dubbla slutrör.

Och det är just i kurvorna som det avancerade R-DESIGN-chassit verkligen gör skillnad för väghållningen. Sänkningen med 15 mm ger ett sportchassi med kännbar skillnad. Och tillsammans med nya krängningshämmare, nya bakre stötdämpare av monotube-typ, 15 % styvare fjädring, kvickare styrning, fjäderbensstag och mycket annat som sportkalibrerats för ännu bättre kontroll i kurvorna, ger detta dig en allt igenom inspirerande körupplevelse. Dynamiskt uttrycksfull, perfekt synkroniserad och stilfullt balanserad – R-DESIGN-chassit förstärker den spänstiga karaktären och det svepande artisteriet hos denna skandinaviska sportkombi.







Skruva upp körglädjen.

V60 R-DESIGN skruvar elegant upp den fysiska och känslomässiga dynamiken. De mest framstående R-DESIGN-elementen är: femkrade diamond-cut 18-tums Ixion aluminiumhjul, R-DESIGN sportstolar i textil/T-Tec/läder med kontrastsömmar ochpräglad R-DESIGN-logo och en exklusiv läderklädd 3-ekrad sporträtt med R-DESIGN-emblem i metall. Blå kronografinspirerade instrument ger dig också en behaglig påminnelse om att du kör något mycket speciellt varje gång du kollar in hastighetsmätaren och varvräknaren.

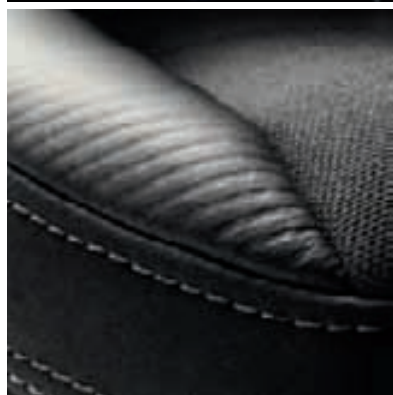

Sportväxelspaxknopp

Perforerat läder ger den specialdesignade R-Design-växelspaxknoppen en exklusivt sportig look och känsla.

Sportpedaler

Gummiräfflade aluminiumpedaler, med inspiration av racing för att maximera körkänslan.

R-DESIGN-klädsel

Luta dig bakåt och njut av körningen i unika sportstolar klädda i textil/T-Tec/läder med kontrasterande sömmar. Välj mellan Mörkgrå/Mörkgrå och Mörkgrå/Ceramic Light.

R-DESIGN mittkonsol

Mittkonsolens aluminiumlägg ger en exklusivt sportig känsla och förstärker intrycket av modern skandinavisk design med dynamisk touch.

Sportmattor

De exklusiva handtuftade sportmattorna med färgkoordinerade räfflor ger ett stilfullt välkomnande.



Lite action med trä och läder kan inte skada.

Nya Volvo V60 är ett kraftfullt uttryck för modern skandinavisk design och äkta körglädje. Hur får du ut mesta möjliga av detta? Det är i interiördesignen som det blir riktigt personligt. Vad ska du välja för att definiera din stil och karaktären hos din nya V60? Volvos genuina läderinteriörer har en utsökt känsla och är hantverksmässigt utförda, precis som panelinläggningarna i äkta trä.







Läder (ingår i Summum)

Läderklädsel ger Volvo V60 en extra lyxig atmosfär. Lädret är av en mjuk och tålig kvalitet – med en grov ytstruktur på sittyorna som kontrasterar mot en något finare struktur på sidorna. Lädret är garvat med enbart vegetabiliska ämnen och åldras med skönhet.



Tylösand textil/T-Tec (ingår i Momentum)

Denna sportiga klädsel kombinerar finvävd textil med inlägg av T-Tec, ett ultramodernt syntetiskt textilmaterial inspirerat av vådräcker och outdoor-utrustning.



Mellbystrand textil (Standard)

En finvävd textilkädsel i elegant stil och finish. Sittyorna är fint mönstrade och sidopartierna är släta.



Läderklädd ratt, Mörkgrå



Läderklädd ratt, Mörkgrå med Silk metal inlägg
(ingår i Momentum/Summum)



Läderklädd ratt, Mörkgrå/Soft Beige
med Silk metal inlägg



Armbandsur



Mörkgrå panelinlägg
(Standard)



Shimmer Graphite aluminium panelinlägg
(ingår i Momentum/Summum)



Urbane wood panelinlägg



Läderklädd växelspaxknopp, Mörkgrå, manuell



Läderklädd växelväljarknopp, Mörkgrå, Geartronic och Powershift



Mellbystrand, textil, Mörkgrå i Mörkgrå interiör, K001, Mörkgrå panelinlägg



Tylösand, textil/T-Tec, Mörkgrå i Mörkgrå interiör, K601, Shimmer Graphite aluminium panelinlägg



Tylösand, textil/T-Tec, Softbeige i Mörkgrå interiör, K602, Urbane wood panelinlägg



Tylösand, textil/T-Tec, Softbeige i Sandstone Beige interiör med Mörkgrå instrumentpanelsöverdel, K612, Mörkgrå panelinlägg



Tylösand, textil/T-Tec, Softbeige i Sandstone Beige interiör med Espresso brun instrumentpanelsöverdel, K61B, Mörkgrå panelinlägg



Läder, Mörkgrå i Mörkgrå interiör, K101, Shimmer Graphite aluminium panelinlägg



Läder, Beechwood/Mörkgrå i Mörkgrå interiör, K103, Mörkgrå panelinlägg



Läder, Softbeige/Mörkgrå i Mörkgrå interiör, K102, Urbane wood panelinlägg



Läder, Softbeige i Sandstone Beige interiör med Mörkgrå instrumentpanelsöverdel, K112, Urbane wood panelinlägg



Läder, Softbeige i Sandstone Beige interiör med Espresso brun instrumentpanelsöverdel, K11B, Urbane wood panelinlägg



Läder, Beechwood/Softbeige i Sandstone Beige interiör med Mörkgrå instrumentpanelsöverdel, K113, Shimmer Graphite aluminium panelinlägg



Läder, Beechwood/Softbeige i Sandstone Beige interiör med Espresso brun instrumentpanelsöverdel, K11C, Shimmer Graphite aluminium panelinlägg

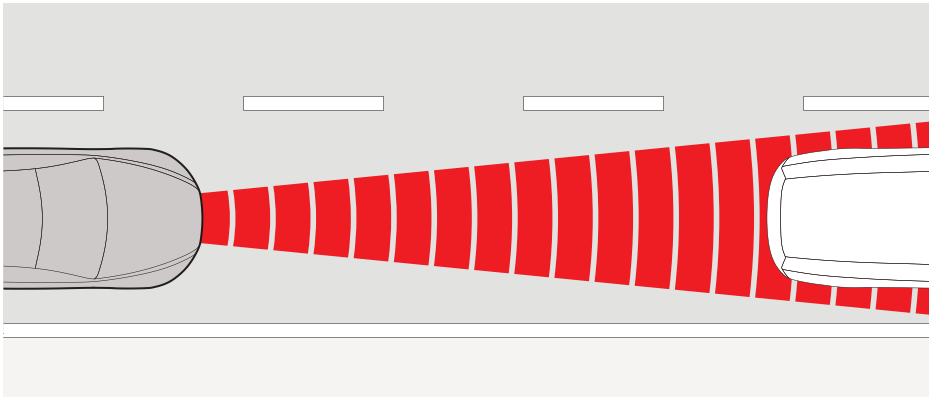

ACC – Adaptive Cruise Control

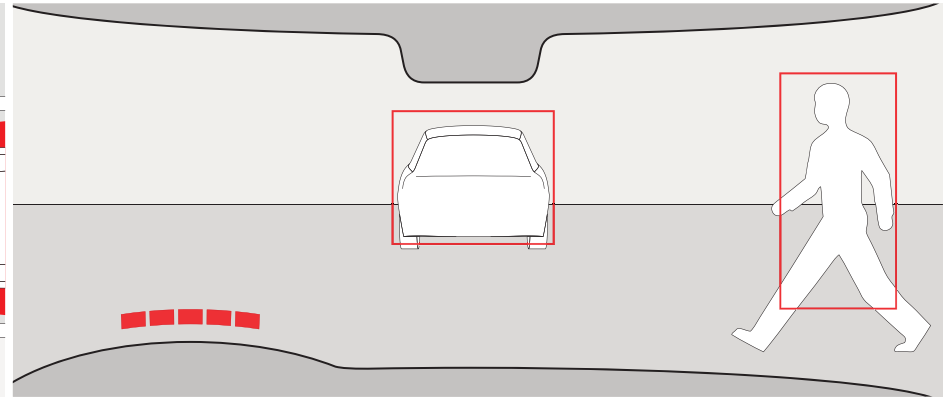

Collision Warning med full autobroms och Pedestrian Detection

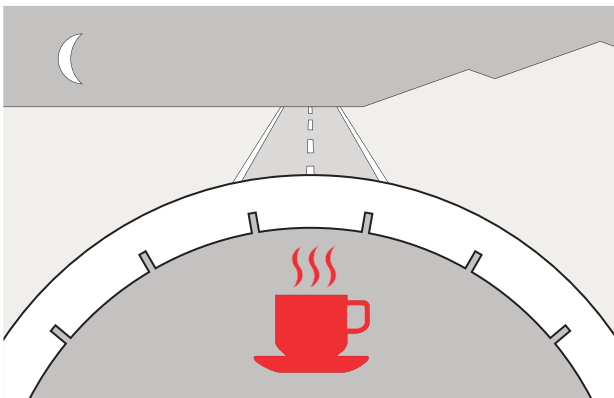

DAC – Driver Alert Control

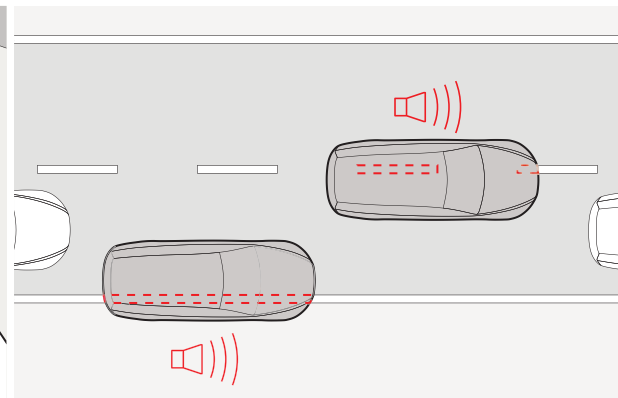

LDW – Lane Departure Warning

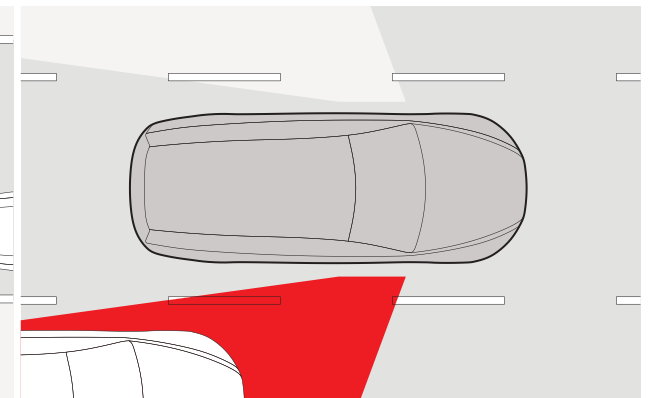

BLIS – Blind Spot Information System

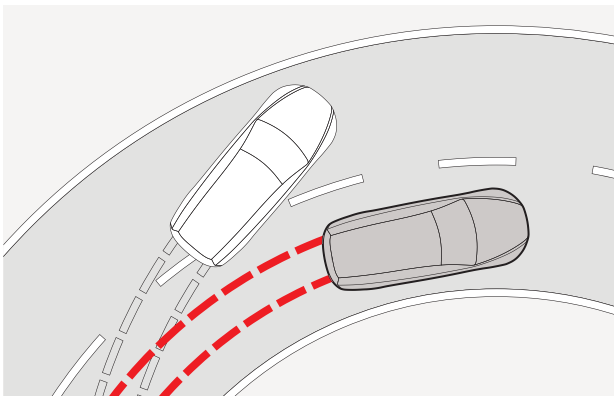

DSTC – Dynamic Stability och Traction Control

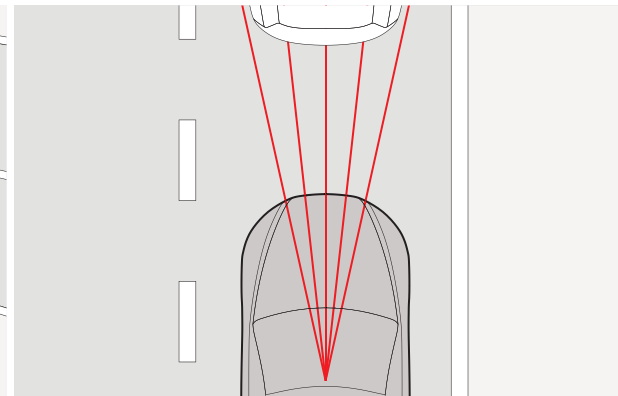

City Safety

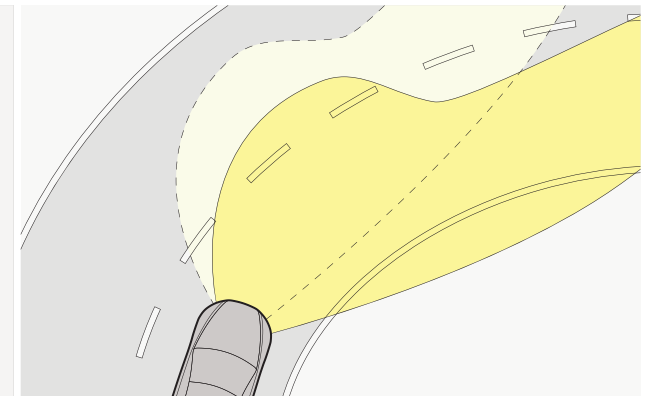

ABL – Aktiva xenonljus

Säkerhet

SÄKERHET Förebyggande

Driver Support-paket (tillval)

För att ytterligare öka dina säkerhetsmarginaler och höja körupplevelsen har vi samlat våra mest avancerade säkerhetsinnovationer i ett omfattande paket. Här finns till exempel nyskapande förarstöd som kan hjälpa dig undvika kollisioner, upptäcka fotgängare och uppmärksamma dig om du tappar koncentrationen.

Driver Support-paketet innehåller följande funktioner: ACC (Adaptive Cruise Control), Collision Warning med full autobroms och Pedestrian Detection, DAC (Driver Alert Control), LDW (Lane Departure Warning) och BLIS (Blind Spot Information System).

ACC – Adaptive Cruise Control

Genom att hjälpa föraren hålla ett säkert avstånd till framförvarande fordon i alla farter upp till 200 km/h, bidrar den tredje generationen ACC till en mer avspänd körupplevelse på alla resor. Vid kö-körning i långsam stadstrafik, anpassar ACC nu den nya köfunktionen automatiskt din hastighet till fordonet framför. Från stillastående räcker det med en knapptryckning eller dutt på gaspedalen för att din bil smidigt ska följa fordonet som kör framför din bil. Vid farter över 30 km/h, är det bara att välja önskad hastighet och avstånd till framförvarande fordon. När radarn upptäcker att fordonet framför dig håller en lägre hastighet än du, anpassar systemet automatiskt din hastighet så att din bil kan behålla avståndet du valt. Och när vägen är fri, återtar bilen den inställda hastigheten. När du stänger av ACC uppmärksammar Distance Alert-funktionen dig med en varningsblink i vindrutans nederdel om du kommer för nära fordonet framför dig. ACC ingår i Driver Support-paketet.

* ACC-köfunktionen förutsätter automatisk växellåda.

Collision Warning med full autobroms och Pedestrian Detection

Enligt statistiken beror 50 % av alla påkörningar bakifrån på att föraren i den påkörande bilen inte bromsat alls. Den tredje generationen av Volvos kollisionförebyggande system är aktivt i alla farter över 4 km/h och kan varna dig om du ligger för nära framförvarande fordon eller om fotgängare korsar din väg. Om du inte reagerar och en kollision är överhängande, bromsas bilen automatiskt med full kraft för att hjälpa dig undvika eller mildra krocken. Med hjälp av radar och en digital kamera kan systemet

inom en räckvidd på 150 m kontinuerligt läsa av avståndet till fordonet framför. I dagsljus kan systemet även känna igen stående eller gående fotgängare. Om en fotgängare oväntat kliver ut framför din bil eller om fordonet framför bromsar plötsligt och systemet bedömer att det är risk för kollision, uppmärksammas du med en ljudsignal och en varningsymbol som projiceras på vindrutan. Samtidigt intar bilens bromssystem ett beredskapsläge för att korta reaktionstiden och ge dig maximal bromsverkan i samma ögonblick som foten träffar bromspedalen. Om du trots varningarna inte reagerar och en kollision är oundviklig, bromsas bilen automatiskt med full kraft.

DAC – Driver Alert Control

Upp till 90 % av alla trafikolyckor beror på att föraren distraherats. Driver Alert Control (DAC) är en unik teknik som kan hjälpa till att uppmärksamma en trött eller okoncentrerad förare i farter över 65 km/h. Med hjälp av bilder från en digital kamera som läser av vägmarkeringarna och data om ratt rörelserna kan DAC upptäcka om ditt sätt att köra visar tecken på trötthet eller distraktion. En indikator i instrumentpanelen hjälper dig hålla koll på hur alert du är. Om DAC upptäcker att bilen börjar vandra mellan vägmarkeringarna varnas du med en ljudsignal samtidigt som ett meddelande tänds i instrumentpanelen och föreslår en rast.

LDW – Lane Departure Warning

I farter över 65 km/h kan Lane Departure Warning hjälpa till att förebygga singelolyckor såväl som olyckor orsakade av tillfällig ouppmärksamhet. En digital kamera håller koll på vägmarkeringarna och bilens position på vägen. Om du oavsiktligt korsar filmarkeringarna kan LDW uppmärksamma dig på detta med en ljudsignal. När du avser att korsar en filmarkering med blinkersn påslagen aktiveras dock inte LDW.

BLIS – Blind Spot Information System (tillval)

BLIS håller koll på trafiken vid sidorna av din bil med hjälp av bakåtriktade digitala kameror i ytterbackspeglarna. Så fort ett fordon är på väg in i "döda vinkeln", uppmärksammas du av en indikeringslampa vid någon av de främre dörrstolparna – på vänster eller höger sida. Tillsammans med ytterbackspeglarna hjälper det dig att snabbare bedöma huruvida ett filbyte är lämpligt. Systemet är aktivt från 10 km/h och reagerar på de flesta typer av fordon i rörelse, från en motorcykel och uppåt. BLIS fungerar i både dagsljus och mörker.

DSTC – Dynamic Stability and Traction Control med Advanced Stability Control, Corner Traction Control och Sport Mode

Genom sin förmåga att förebygga sladdar och hjulspinn, anses stabilitetshöjande teknik som DSTC vara det senaste decenniets viktigaste säkerhetsinnovation. Och med de avancerade funktionerna i den här Volvon, kommer den förmodligen också att betraktas som en av de viktigaste körglädjehöjande innovationerna. I hjärtat på DSTC sitter sensorer som känner av bilens färdriktning och lutning. Dessa data jämförs med ratt rörelserna och hjulens rotation. Systemet identifierar på så sätt en begynnande sladd och kan förhindra den genom att minska motoreffekten eller bromsa ett eller flera hjul. Det förebygger att drivhjulen läses vid kraftig motorbroms.

Den nya Advanced Stability Control-funktionen använder ett lutningsgyro och en accelerationssensor som på ett tidigt stadium upptäcker om en sladd är på väg att byggas upp och kompenserar för detta med hög precision. Som förare upplever du detta som ökad stabilitet vid dynamisk bilkörning där bilen utsätts för stora sidokrafter. Corner Traction Control med torque vectoring balanserar motorns vridmoment mellan de främre drivhjulen när du accelererar samtidigt som du svänger – vridmomentet distribueras från det inre drivhjulet för att minska understyrningen och optimera väggreppet. Detta ökar stabiliteten vid kurvtagning i höga farter och gör bilen ännu mer dynamisk – som när du svänger in på en större väg och ska komma ikapp trafiken. Och när du känner för sportigare körning är det bara att välja Sport Mode. Då stänger du av spinnregleringen och systemet tillåter bredare uppställ och ännu mera kul.

City Safety

Den krockförebyggande tekniken City Safety är en standardmonterad världsnöhet som tagits fram för säkrare stadskörning. I farter upp till 30 km/h kan det här laserbaserade systemet känna av ifall ett fordon 6–8 meter framför din bil står stilla eller kör långsammare. Om systemet känner av att en kollision är överhängande, förbereds bromssystemet för att ge kortare reaktionstid. Om du ändå inte bromsar, aktiverar City Safety bromsarna automatiskt och kopplar ur gasreglaget för att hjälpa dig mildra en kollision. Och om fartskillnaden mellan din bil och bilen framför är 15 km/h eller lägre, kan City Safety även hjälpa dig undvika en kollision. City Safety är aktivt när du startar bilen.

ABL – Aktiva xenonljus (tillval)

Med hjälp av Dual Xenon-teknik ökar de aktiva xenonljusen ditt synfält med ca 230 % jämfört med vanligt halogenljus – bl.a. ser du betydligt bättre vad som döljer sig vid vägrenen. Kör du i 100 km/h, får du 45 meter extra reaktionssträcka vid en inbromsning. Detta mikroprocessorstyrda strålkastarsystem ser också till att ljuskägla följer vägen när du tar en kurva – när du kör kan lamporna vrida sig upp till 15 grader i bägge riktningarna och se till att du får 90 % bättre sikt i kurvorna när det är mörkt. Det ger dig ett högeffektivt halvljus på kurviga smala vägar och ett extremt kraftfullt helljus på t.ex. motorvägar. En sensor stänger av den adaptiva funktionen i dagsljus. Strålkastarna anpassar sig automatiskt för att alltid lysa upp vägbanan på ett optimalt sätt, även om bilen är tungt lastad eller du accelererar eller bromsar.

IDIS – Intelligent Driver Information System

Volvos intelligenta förarinformationssystem ser till att du slipper distraheras under kritiska kör situationer. Systemet analyserar kontinuerligt ratt rörelserna, inbromsningarna, blinker användandet och bilens acceleration. När du har mycket att göra, fördröjs mindre viktig färdinformation och inkommande samtal via den integrerade telefonen. Och så snart det lugnats ner sig, släpper systemet åter fram telefonsamtal såväl som färdinformation. IDIS kan även ställas in så att det alltid släpper igenom telefonsamtal.

Låsningfria bromsar med HBA – Hydraulic Brake Assist och RAB – Ready Alert Brakes

De låsningfria skivbromsarna är kraftfulla och har optimerad hydraulik för att ge kort bromssträcka i alla lägen och tåla tuffa tag utan att mattas. HBA hjälper dig utnyttja bromsarna fullt ut i ett nödläge, medan RAB förturser kraftiga inbromsningar och flyttar bromskrafterna närmare bromsskivorna för att minimera reaktionstiden. Fading Brake Support kompenserar automatiskt för det allt högre pedaltryck som krävs vid perioder av långvariga hårda inbromsningar. Electronic Brake Distribution fördelar bromskraften mellan fram- och bakhjul så att bromsarna utnyttjas optimalt oavsett vägförhållanden och hur tungt bilen är lastad.



Volvos samverkande säkerhetssystem



WHIPS - Whiplash Protection System



Skyddssystem



SÄKERHET Skyddande

Volvos samverkande säkerhetssystem

Säkerheten i en Volvo bygger på samspel. För hur säker en bil är beror inte på mängden säkerhetsdetaljer, utan på hur väl de olika säkerhetssystemen samverkar för att skydda de åkande.

Vid en frontalkrock ger den patenterade frontstrukturen efter för att absorbera och fördela krockenergin. Den kompakta tvärställda motorn är konstruerad för att optimera deformationen. Inuti kupén samverkar säkerhetsbältena med rattstängens och tvåstegskrockkuddarna för att hålla de åkande i säkerhet. Den unika Volvotekniken PRS (Pre-prepared Restraints) hjälper till att optimera säkerhetsbältena och krockkuddarna för den förväntade krockkraften.

Vid en rundslagning aktiveras Volvos rundslagningssystem ROPS av en gyrosensor. Säkerhetsbältesförsträckarna löser ut för att hålla kvar de åkande på sina platser, och krockgardinen IC blåses upp för att skydda huvudet på de åkande på ytterplatserna. Dessutom är säkerhetsburen förstärkt för att hålla kupéutrymmet intakt.

Vid en krock från sidan leder Volvos unika sidokrockskydd SIPS krockkrafterna bort från de åkande till andra delar av karossen. Framstolarnas sidokrockkuddar hjälper till att skydda bröstorg och höft, medan krockgardinen IC skyddar huvudet.

Vid en krock bakifrån absorberas krockenergi av de bakre deformationszonerna för att minska

påfrestningarna på de åkande. Bränsletanken har en skyddad placering framför bakaxeln. Nackskydden hjälper till med att skydda huvud, nacke och ryggrad, och Volvos unika whiplashskydd WHIPS fångar upp de åkande i framstolarna på ett kontrollerat sätt för att förebygga eventuella whiplashskador.

Skyddssystem

Vid en kollision samverkar Volvos skyddssystem för att mildra effekterna av krocken. Säkerhetsbältena har försträckare som aktiveras inom bråkdelen av en sekund vid en krock eller rundslagning och drar åt bältet för att hålla de åkande på plats. De främre säkerhetsbältena ger sedan efter en aning så att föraren och framsätesspassageraren fångas upp av krockkuddarna på ett kontrollerat sätt. För att ge optimalt skydd, anpassas uppblåsningen av tvåstegskrockkuddarna efter krockenergin. Förarkrockkudden samverkar dessutom med rattstängens deformation.

Sidokrockkuddarna i framstolarna hjälper till att minska risken för allvarliga skador vid en krock från sidan. Vid en kollision eller rundslagning blåses krockgardinen IC upp för att skydda huvudet på de åkande på ytterplatserna, både fram och bak i bilen. Den håller sig dessutom uppblåst i några sekunder för att ge fortsatt skydd vid komplicerade krockförlopp.

WHIPS – Whiplash Protection System

Whiplashskador är Sveriges vanligaste trafikskada och beror ofta på att bilen blivit påkörd bakifrån i låg

hastighet. Volvos unika whiplashskydd WHIPS är integrerat i framstolarna och aktiveras vid en tillräckligt kraftig påkörning bakifrån för att fånga upp de åkande och därigenom minska risken för whiplashskador. Oberoende undersökningar (bl.a. av Folksam och Vägverket) visar att WHIPS är ett av de effektivaste whiplashskydden i världen och kan minska risken för långvarig invaliditet med över 50 %.

Nyckelavstängning av passagerarkrockkudde (tillval)

Med den här omkopplaren kan du själv stänga av passagerarkrockkudden med bilens nyckel. När krockkudden är avstängd får du ett meddelande i bilens takkonsoldisplay. Kraften hos en krockkudde som löses ut är anpassad för vuxna – ett barn riskerar allvarliga skador. Därför måste passagerarkrockkudden alltid först stängas av om du tänker placera en person kortare än 140 cm i framsätet.

PRS – Pre-prepared Restraints

Säkerhetsbältena och krockkuddarna i en Volvo är konstruerade för att ge maximalt skydd med minimala påfrestningar på de åkande. Volvos nya standardmonterade laserbaserade teknik Pre-prepared Restraints (PRS) ger ytterligare skydd. PRS har en sensor i vindrutans vindrudd som kontinuerligt läser av objekt framför bilen i alla hastigheter. Det gör det möjligt att förbereda och anpassa säkerhetsbältena och krockkuddarna för den förväntade krockenergin och därmed bidra till optimalt skydd vid en lätt eller medelsvår frontalkrock.

SIPS – Side Impact Protection System

Volvos unika sidokrockskydd SIPS (Side Impact Protection System) har tagits fram för att skydda de åkande vid en kollision från sidan. Bilens karosstruktur – inklusive framstolarna – är konstruerad för att leda krockkraften bort från de åkande till andra delar av karossen och hjälpa till att hålla kupéutrymmet intakt. Den extremt starka dörr- och sidostrukturen är uppbyggd av extra höghållfast stål för att även stå emot en kollision med ett större fordon. Krockgardinen för de åkande på ytterplatserna samverkar för att ge ytterligare skydd.

Energiabsorberande frontstruktur

Volvos patenterade frontstruktur med generösa deformationszoner i olika stålsorter ger efter för att absorbera krockenergin innan den når kupéutrymmet. Den kompakta tvärställda motorn bidrar till att deformationen blir så effektiv som möjligt. Frontstrukturens unika geometri och långsgående stålbalkar i dörrarna hjälper också till att leda krockenergi bort från fronten mot bilens bakparti, vilket ytterligare minskar påfrestningarna på de åkande. En tvärbalk under instrumentpanelen bidrar ytterligare till att hålla kupéutrymmet intakt.

Fotgängarskydd

För att minska skaderisken för oskyddade trafikanter som till exempel fotgängare är bilens frontparti mjukt rundat, strålkastarna är integrerade i karossen och motorhuvun fungerar som energiuptagande zon.



Bakåtvänd babystol (nyfödd – 13 kg)



Vändbar barnstol (9–25 kg)



PCC – Personal Car Communicator



Bälteskudde med ryggstöd (15–36 kg)



Tvåstegs integrerade bälteskuddar (15–36 kg)



Elinfällbara ytterbackspeglar med markbelysning

SÄKERHET Barnsäkerhet

Volvos barnsäkerhetsprogram (tillval)

För att ge barnen bästa tänkbara skydd i bilen, har vi tagit fram ett av bilvärldens mest omfattande barnsäkerhetsprogram. Eftersom små barn har stora huvuden och svaga nackar*, vet vi att barn upp till 3–4-årsåldern färdas säkrast med ryggen mot färdriktningen. Volvos bakåtvända barnstolar är utvecklade för att ge barnet maximalt skydd i olika typer av kollisioner. Större barn som vuxit ur barnstolen är tryggast när de sitter på varsin bälteskudde och är fastspända med bilens säkerhetsbälte. Alla våra klädselar och interiörtextilier är testade med avseende på vissa allergiframkallande eller skadliga ämnen.

*Vid en frontalkrock i 50 km/h kan huvudet och nacken på en sexmånaders baby utsättas för krafter motsvarande en belastning på 100 kg!

Observera! Barn under 140 cm får under inga omständigheter placeras i framsätet om där finns en aktiverad passagerarkrockkudde.

Bakåtvänd babystol (nyfödd – 13 kg)

Småbarn, från nyfödda upp till ca ett år, färdas säkrast bakåtvänt i den här bekväma stolen. Den installeras med bilens säkerhetsbälte. Och för att enkelt kunna montera stolen i bilens ISOFIX-fästen kan du komplettera med en ISOFIX-ram. Kraftiga sidostycken hjälper till att skydda vid en krock från sidan, och huvudstödet och fempunktsbältet är lätt att justera. Huvudstödet är polstrat för att ge skön komfort när barnet sover, och det finns en kåpa som skyddar mot vinddrag och solljus. Babyskyddet är dessutom lätt att bära med sig och kan användas som babysitter.

Vändbar barnstol (9–25 kg)

Från det att barnet är 9 månader upp till ca 6 år kan det fortsätta åka bakåtvänt i den här nya barnstolen. Den avancerade konstruktionen ger skydd och flexibilitet i världsklass för många år framåt. Stolen monteras med bilens säkerhetsbälte och är lätt att justera för optimal komfort och säkerhet. Ett inbyggt stödben underlättar en säker bakåtvänd installation. Vi rekommenderar att barn åker bakåtvänt så länge som möjligt. Men när barnet vuxit så att det inte längre kan sitta bekvämt bakåtvänt (15–25 kg), kan stolen även användas som en framåtvänd bälteskudde som placerar barnet på rätt höjd för att kunna spännas fast med bilens säkerhetsbälte.

Bälteskudde med ryggstöd (15–36 kg)

Volvos nya bälteskudde placerar barnet på rätt höjd för att kunna spännas fast med bilens säkerhetsbälte och är konstruerat för att ge optimalt skydd vid en sidokrock. Huvudstödet och ryggstödsbredden är lätta att justera för att öka komforten, och ryggstödet kan lutas bakåt när barnet vill vila.

Tvåstegs integrerade bälteskuddar (15–36 kg) (tillval)

De integrerade bälteskuddarna ser till att barnen sitter på rätt höjd för säkerhetsbältet och kan ställas in i två höjder för att passa barn i olika storlekar. På så sätt kan små barn placeras högre för att få en bekvämare och tryggare resa med bra sikt. Och allt eftersom barnet växer, är det bara att anpassa sitthöjden därefter. Detta bidrar också till en optimal säkerhetsbältesgeometri som – tillsammans med de inbyggda belastningsbegränsarna – hjälper till att minska påfrestningarna på barnets nacke och bröst vid en krock. Vid en sidokrock samverkar bälteskuddarna med den uppblåsbara krockgardinen IC för att skydda barnen. Bälteskuddarna fälls upp från baksätets ytterplatser och är enkla att fälla ned i sittdynan när de inte behövs.

Elmanövrerat barnsäkerhetslås (tillval)

Med det elmanövrerade barnsäkerhetslåset kan du från förarplatsen bekvämt spärra bakdörrarna och de elmanövrerade bakre sidorutorna så att de inte kan öppnas inifrån bilen.

SÄKERHET Person- och stöldskydd

PCC – Personal Car Communicator (tillval)

PCC är en avancerad fjärrnyckel som kombinerar ett nyckellöst lås- och startsystem med tvåvägskommunikation mellan dig och din Volvo. Det räcker att du har PCC-enheten med dig för att bilen automatiskt ska läsas upp bara du greppar dörrhandtaget. Startar motorn gör du med en knapp i instrumentpanelen. Och för att låsa dörrarna, trycker du på en knapp i det yttre dörrhandtaget. När som helst kan du också använda PCC:n för att kontrollera att du kommit ihåg att låsa bilen, var du än befinner dig. På väg tillbaka till bilen inom en radie på 60–100 m kan du kolla statusen på bilens larm- och låssystem med en knapptryckning på PCC-enhetens informationsknapp.

Laminerade rutor (tillval)

Laminerat glas i alla rutor gör eventuella inbrottsförsök till ett slöseri med tid. De bidrar också till ännu bättre ljudkomfort och skydd mot UV-strålning. Dessutom har de främre sidorutorna en vattenavvisande beläggning som bidrar till bättre sikt när du kör i regn.

Skyddat förvaringsutrymme

För att ytterligare försvåra inbrott, är bakluckan utformad så att den i stängt läge även blockerar förvaringsutrymmet under lastrumsgolvet. För att hålla detta utrymme privat även om du lånat ut fjärrnyckeln vid till exempel ett verkstadsbesök, finns en särskild låsinställning – Privat låsning (tillval) – som ser till att lastrumsgolvet inte kan öppnas.

Privat låsning (Private Locking) (tillval)

Privat låsning är en funktion som gör att du kan hålla både lastutrymmet och handskfacket låsta när du lånar ut din bil. Med mininyckeln som är instucken i fjärrkontrollenheten låser du både handskfacket och bakluckan. Detta gör att inget av dessa utrymmen – inklusive det dolda förvaringsutrymmet under lastrumsgolvet – kan läsas upp med centrallåsets fjärrnyckel, medan centrallåset för dörrar och tändning inte påverkas utan kan användas som vanligt.

Trygghets- och ledbelysning

Trygghetsbelysningen ger dig ett varmt välkomnande när det är mörkt. Med en knapptryckning på centrallåsets fjärrnyckel eller PCC:n tänder du interiörbelysningen, parkeringsljuset och markbelysningen i ytterbackspeglarna (tillval). Och när du lämnar bilen är det bara att dra åt dig blinkerspaken för att strålkastarna ska lysa upp din väg fram till ytterdörren.

Elinfällbara ytterbackspeglar med markbelysning (tillval)

För att fälla in och därigenom skydda ytterbackspeglarna efter att du parkerat bilen är det bara att trycka på en knapp. De kan även fällas in eller ut automatiskt varje gång du låser eller låser upp bilen. Den inbyggda markbelysningen aktiverar du med centrallåsets fjärrnyckel eller PCC-enheten. Området närmast framdörrarna lysas upp vilket ökar trygghetskänslan när du är på väg till eller från bilen i mörker. Det underlättar också när du ska ta dig in i och ut ur bilen.

HomeLink® (tillval)

Med HomeLink® i din Volvo kan du med hjälp av en knappatsats i solskyddet fjärrstyra olika hemanordningar som t.ex. garageporten och ytterbelysningen utan att lämna bilen.

HomeLink är ett registrerat varumärke som tillhör Johnson Controls Technology Company.

Fjärrstyrt centrallås

Med en knapptryckning låser eller låser du upp dörrarna och bagageluckan. Via mittkonsolens meny för personliga inställningar kan du bestämma om förardörren ska läsas upp först eller om alla dörrar ska läsas upp samtidigt. Du kan också stänga eller öppna alla sidorutorna och takluckan med fjärrkontrollen och låsa upp bagageluckan separat.

Automatiskt dörrlås

För att öka din personliga säkerhet kan du i bilens informationsmeny ställa in dörrlåsen så att de aktiveras automatiskt samtidigt som du kör iväg. Alternativt kan du från framsätet också låsa dörrarna snabbt med hjälp av låsknappen. .

Larm – Volvo Guard

Larmet aktiveras samtidigt som du låser bilen med centrallåset, och löses ut om någon försöker bryta upp dörrarna, motorhuven eller bakluckan. Det har även en rörelsesensor som reagerar om en ruta krossas eller någon rör sig inuti bilen. Och skulle du behöva påkalla uppmärksamheten vid t.ex. ett nödläge på väg till eller från bilen, kan du lösa ut larmet manuellt genom att trycka in en knapp på fjärrkontrollen.

Volvo On Call (tillval)

Med nöd- och assistanssystemet Volvo On Call är en knapptryckning allt som behövs för att få direktkontakt med en operatör som ser din exakta position och snabbt kan se till att du får den hjälp du behöver. Och skulle en olycka inträffa så att någon av krockkuddarna löses ut, larmas operatören automatiskt. I Volvo On Call ingår även ett tidur för tillsatsvärmaren och fjärrstyrning av den bränsle drivena värmaren. Genom att skicka ett SMS till bilen kan du vid en tid som du bestämt ta plats i en skönt uppvärmd interiör. Volvo On Call skall kombineras med Bluetooth® handsfree.



Elmanövrerade framstolar



ECC - Electronic Climate Control



Elmanövrerad taklucka av glas



Solskydd



Främre mittarmstöd, multifunktionellt



Bakre mittarmstöd



Glasögonhållare

Komfort

KOMFORT Säten

Elmanövrerade framstolar (tillval)

Hitta din perfekta körställning med några knapptryckningar. I förarstolen och ytterbackspeglarna finns en minnesfunktion med tre individuella inställningar – praktiskt när man turas om att köra. Dessutom lagras stolens inställningar i det separata minne som finns i den fjärrnyckel som används. För att underlätta fickparkering vinklas passagerarsidans ytterbackspeglar automatiskt ned när du lägger in backen.

Eluppvärmt baksäte (tillval)

Med eluppvärmning av baksätets ytterplatser får även baksätesspassagerarna en bättre start på resan de där kalla dagarna. Elvärmen aktiveras från baksätet och kan ställas in i tre olika effektlägen. Kan ej kombineras med integrerade bälteskuddar.

KOMFORT Klimat

ECC – Electronic Climate Control

För att ge ett behagligt kupéklimat oberoende av vädrets makter håller klimatanläggningen ECC en jämn temperatur och kan ställas in separat för förar- och passagerarsidan. Volvos luftfuktighetssensor (tillval) bidrar till att rutorna hålls fria från imma.

IAQS – Interior Air Quality System (tillval)

Volvos luftkvalitetssystem IAQS känner av halten kolmonoxid, marknära ozon och kvävedioxid i den inkommande luften. Om det behövs, stängs kupéluftintaget automatiskt. Ett multifilter med aktivt kol hjälper även till att skydda de åkande från andra ohälsosamma ämnen och vissa obehagliga dofter. När du kör i tät stadstrafik och i tunnlar, bidrar detta till att luften du andas inne i bilen är renare än luften utanför.

Fjärrstyrd automatisk kupéventilation (tillval)

Med en fjärrstyrd automatisk kupéventilation startar kupéfläkten samtidigt som du låser upp bilen med fjärrnyckeln. När det behövs eller är varmare än 10°C, går kupéfläkten på maxläge i upp till en minut eller tills någon av dörrarna öppnas. Det vädrar effektivt kupén och bidrar därigenom till sundare kupéluft – även om den stått länge i solen. Det gör det också något svalare i kupén. Funktionen avtar dock gradvis allt eftersom halterna av flyktiga ämnen minskar i takt med bilens ålder och upphör helt efter fyra år. Väljer du lättstädade mattor i naturgummi, blir kvaliteten på interiörluften så god att den t.o.m. är godkänd av Astma- och Allergiförbundet.

Elmanövrerad taklucka av glas (tillval)

Takluckan gör att kupén känns extra ljus och luftig. Du öppnar eller stänger takluckan med en knapptryckning. Och blir solen för stark, är det bara att dra för det inbyggda solskyddet. Takluckan kan även stängas samtidigt som sidorutorna när du låser bilen med centrallåsens fjärrnyckel.

Solskydd (tillval)

Dessa smidiga solskydd fästs vid de bakre sidorutorna och rutorna i lastutrymmet. Skyddar effektivt mot värme och solljus. När de inte behövs, är de enkla att ta bort.

Parkeringsvärmare, bränsle driven (tillval)

En bränsle driven värmare (standard i Volvos turbodieslar) gör att bilen startar lättare, minskar dina utsläpp och värmer upp kupén. För att öka bekvämligheten kan du komplettera värmaren med ett tidur som låter dig ställa in tiden du vill mötas av en uppvärmd bil och avisade rutor. Och väljer du dessutom nöd- och assistanssystemet Volvo On Call ingår, utöver en mängd säkerhetshöjande funktioner, tiduret för värmaren samt möjligheten att starta värmaren på distans och ställa in tiduret genom att skicka ett SMS till din bil från en mobiltelefon.

KOMFORT Förvaring

Främre mittarmstöd, multifunktionellt

Det främre mittarmstödet rymmer flera komforthöjande finesser. Två mugghållare döljs under ett utdragbart jalusi. Det finns ett praktiskt förvaringsutrymme under armstödet och speciella fack för småprylar. Och genom att fälla upp armstödet överdel får de åkande i baksätet ett praktiskt bord. I mittarmstödet finns också en AUX-ingång och – beroende på ditt val av audiosystem – en USB-port där du kan ansluta din MP3-spelare till bilens audiosystem.

Bakre mittarmstöd (tillval)

I nedfällt läge ökar mittarmstödet komforten för baksätesspassagerarna och ger dem tillgång till mugghållare och smart förvaring.

Glasögonhållare (tillval)

Den här hållaren ersätter det ena eller bägge instegshandtagen och ser till att dina glasögon eller solglasögon är inom bekvämt räckhåll.



Volvo Sensus förarinformationssystem



Backkamera

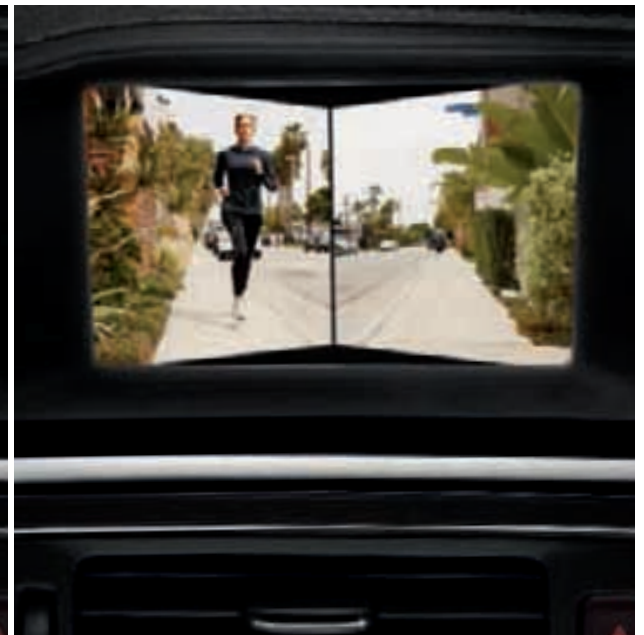

Panoramakamera



RTI - navigationssystem



Volvos bärbara navigationssystem



Bluetooth® handsfreesystem

Teknik & ljud

TEKNIK & LJUD Förarstöd

Volvo Sensus förarinformationssystem

Volvos nya förarinformationssystem gör det enkelt att utforska bilens högteknologiska funktioner och anpassa dem efter dina behov. All information visas tydligt i en högupplöst 5-tums färgskärm. Genom att trycka på knappen MY CAR i mittkonsolen får du tillgång till alla systeminställningar för IDIS, City Safety, ACC, Collision Warning med full autobroms och Pedestrian Detection, Driver Alert System, BLIS, belysning, ytterbackspeglar, klimatanläggning, centrallås och audio. Väljer du någon av ljudanläggningarna med Multimedia uppgraderas systemet med en större skärm på 7 tum som även kan visa information och bilder som rör navigationssystemet RTI, telefonen, backkameran, panoramakameran, dvd-spelaren, digital TV etc. Allt styrs bekvämt med intuitiva kontroller i ratten – så att du kan hålla uppmärksamheten på trafiken och händerna på ratten.

Parkeringshjälp, bakre och främre (tillval)

Bakre parkeringshjälp gör det lättare att backa när det är trångt. Ljudet från audiosystemet sänks och en pulserande ton från de bakre högtalarna övergår till en fast signal allt eftersom du närmar dig ett hinder bakom bilen. Kan även kompletteras med en främre parkeringshjälp som via de främre högtalarna uppmärksammar dig när du närmar dig ett hinder framför bilen. I mittkonsolens multimediasdisplay kan du också se avståndet till hindret.

Backkamera (tillval)

Backkameran visar vad som döljer sig bakom bilen när du backar. Funktionen använder sig av den integrerade förarinformationsskärmen och en digital kamera som är diskret placerad över bakre nummerplåten. Backhjälp i form av stödlinjer i bildskärmen gör det enklare och smidigare att fickparkera.

Panoramakamera (tillval)

Med den nya panoramakameran kan du se runt hörnet. Kameran är placerad i grillen för att ge dig ett synfält på 180° framför bilen. Du aktiverar kameran med en knapptryckning och får en tvådelad bild i den integrerade förarinformationsskärmen. Våldigt bekvämt vid trånga utfarter med begränsad sikt och när du parkerar. Endast i kombination med High Performance Multi Media eller Premium Sound Multi Media.

Regnsensor (tillval)

När du aktiverar funktionen, kan regnsensorn starta vindrutetorkarna så fort det börjar regna eller vatten skvätter upp på vindrutan. För din bekvämlighet anpassar den även vindrutetorkarnas intervallfunktion automatiskt efter hur mycket det regnar. Känsligheten kan ställas in med ett hjul på vindrutetorkarspaken.

Automatiskt avbländande innerbackspegel (tillval)

Med den automatiskt avbländande innerbackspegeln blir mörkerkörningen säkrare och bekvämare. Avbländningen sker steglöst och återgår automatiskt till normalläget när den inte behövs. Finns även med inbyggd kompass.

Fartbegränsare

Den här funktionen hjälper dig se till att en viss hastighet inte överskrids. Det är bara att ställa in hastigheten med rattkontrollerna. När du når den förinställda hastigheten blir du uppmärksam genom ett ökat motstånd i gaspedalen. Om du ändå vill köra fortare, är det bara att fortsätta trycka ned gaspedalen.

Elmanövrerad parkeringsbroms

Den elmanövrerade parkeringsbromsen gör det bl.a. lättare att starta i en backe. När bromsen aktiveras och du ska köra iväg, släpper parkeringsbromsen gradvis allt eftersom du sätter bilen i rullning.

TEKNIK & LJUD Kommunikation

RTI – navigationssystem (tillval)

Volvos GPS-baserade navigationssystem RTI är helt integrerat med din Volvo och visar dig vägen till ditt resmål med röstvägledning och grafisk navigering. Via TMC radiodata (Traffic Message Channel) får du tidigt besked om trafikstörningar och förslag på alternativa färdvägar. RTI-systemet använder den integrerade 7-tumsskärmen för förarinformation och styrs bekvämt från ratten eller med en separat fjärrkontroll – du kan hålla bägge händerna på ratten och uppmärksamheten på trafiken. Du kan också ställa in ditt resmål med röststyrning. Systemet är mycket snabbt och exakt, med kartor över större delen av Europa lagrade på en hårddisk. För att hjälpa dig hålla koll på vägsträckningar och nytillkomna platser av intresse ingår två kostnadsfria kartuppdateringar. Endast i kombination med High Performance Multi Media eller Premium Sound Multi Media.

Volvos bärbara navigationssystem (tillval)

Navigera med stil och lätthet. Det nya supertunna och mångsidiga navigationssystemet Garmin nüvi 3790 är elegant integrerat med designen i din Volvo. Det är bara att docka navigationsenheten vid förarsidans vindrutestolpe. Hitta den kortaste, snabbaste eller bränslesnålaste vägen – röststyrning och bekväm multi-touch-skärmt teknik med glasdisplay gör systemet lätt att sköta. Du kan ha händerna på ratten och systemet lyder dina röstkommandon. Stora byggnader och intressanta platser visas i 3D för att ge dig bättre överblick, och i korsningar lotsas du bekvämt till rätt körfält i god tid. Med hjälp av TMC radiodata (Traffic Message Channel) talar systemet om ifall det är trafikstörningar och rekommenderar alternativa färdvägar. Navigationsenheten är lätt att ta med sig utanför bilen – den kan till och med komma ihåg var du parkerade bilen. Kartor över större delen av Europa är lagrade i ett minne.

nüvi är ett varumärke som tillhör Garmin Ltd.

Bluetooth® handsfreesystem (tillval)

Integrera din egen Bluetooth®-kompatibla mobiltelefon* trådlöst med infotainmentsystemet i din Volvo – smidigt och bekvämt. Så snart din telefon är i närheten av bilen ansluts den automatiskt när systemet är aktivt. Och allt eftersom du kliver in i och ut ur bilen, skiftar systemet automatiskt från handsfree-systemet till mobiltelefonen.

I audiosystemen High Performance, High Performance Multi Media och Premium Sound Multi Media ingår en integrerad Bluetooth®-telefon. För att ringa upp och ta emot samtal är det bara att använda knapparna i ratten eller i mittkonsolen. All telefoninformation visas i mittkonsolens multimediasdisplay. Och om du valt RTI navigationssystem, kan du även ringa upp med hjälp av röststyrning. Dessutom kan du streama högkvalitativ audio från till exempel din mobil och lyssna på den via bilens ljudanläggning. Som tillbehör till Performance audiosystem finns ett röststyrt Bluetooth® handsfree-system som lyssnar på dina kommandon och ringer upp för dig. Du kan även lyssna på streamad musik från din mobiltelefon. Och för att ytterligare öka din komfort och säkerhet kan du komplettera Bluetooth® handsfree med nöd- och assistanssystemet Volvo On Call.

Bluetooth-namnet och logotypen tillhör Bluetooth SIG, Inc. och används av Volvo Personvagnar AB på licens. Andra varumärken och varumärkesnamn tillhör sina respektive ägare.

*Information om Bluetooth-kompatibla mobiltelefoner med handsfree-funktioner finns hos din Volvohandlare och på www.volvocars.se

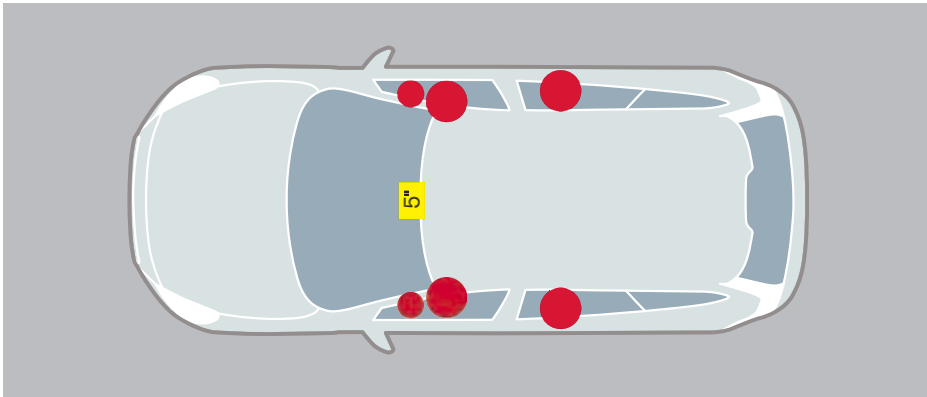

Performance audiosystem

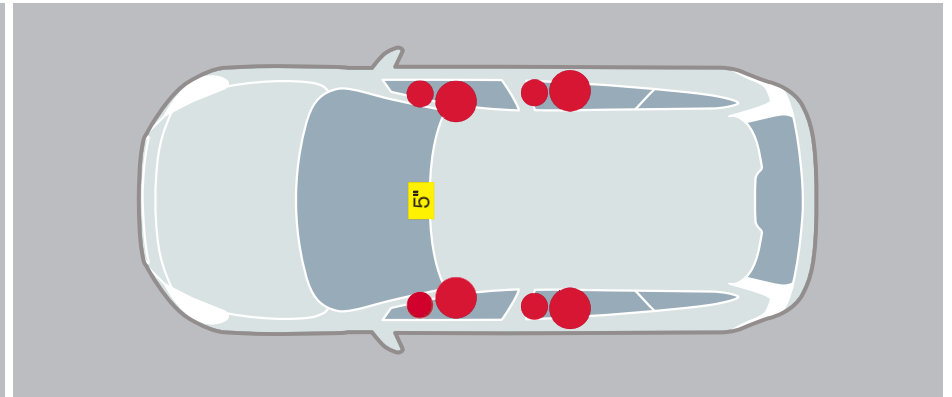

High Performance audiosystem

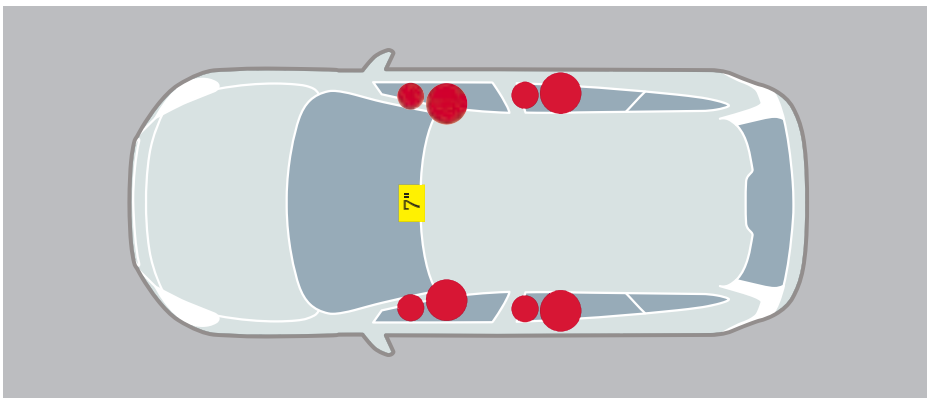

High Performance audiosystem Multi Media

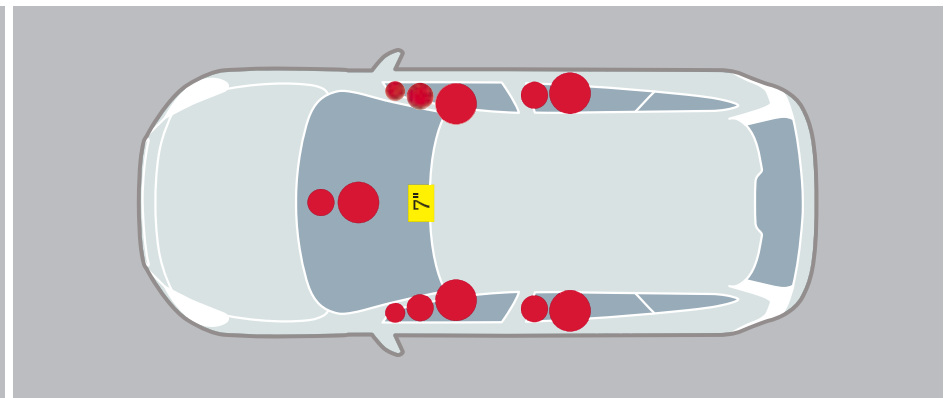

Premium Sound audiosystem Multi Media



Digital-tv



RSE - Rear Seat Entertainment med dubbla dvd-spelare

TEKNIK & LJUD Audio

Performance audiosystem

En ljudanläggning med radio och cd-spelare integrerade i mittkonsolen. Den låter bra, ser bra ut och är lätt att sköta. I standardsystemet ingår:

- RDS-radio
- Cd-spelare för olika mediaformat
- AUX-ingång i främre mittarmstödet
- Förstärkare på 4x20 W
- 6 högtalare
- Integrerad 5-tums färgskärm

Tillval: Rattknappar, backkamera. Bluetooth® handsfree med musikstreaming finns som tillbehör.

High Performance audiosystem (tillval)

Ett flexibelt och kraftfullt ljudsystem med avancerad mediateknik som Bluetooth® och iPod®-anslutning. Varje högtalare är försedd med kraftigare magnet och större talspole. Tillsammans med High Performance-förstärkaren ger detta bland annat hög effekttålighet, låg distorsion och mycket god återgivning av både starka och svaga ljud – en högklassig musikupplevelse, helt enkelt. I High Performance ingår:

- RDS-radio med dubbla tuners
- Bluetooth®-teknik som stödjer handsfreetelefon och streaming av ljud
- Cd-spelare för olika mediaformat
- USB-port, iPod®-anslutning och AUX-ingång i främre mittarmstödet
- High Performance-förstärkare på 4x40 W
- 8 High Performance-högtalare
- Integrerad 5-tums färgskärm
- Rattknappar med scrollningshjul

Tillval: Separat fjärrkontroll, DAB-radio (Digital Audio Broadcasting), backkamera, Volvo On Call.

High Performance audiosystem Multi Media (tillval)

Utöver den kristallklara ljudåtergivningen från audio-komponenterna i High Performance har det här systemet dessutom en integrerad 7-tums färgskärm

för multimedia. Det förvandlar din Volvo till en komplett plattform för den allra senaste tekniken inom underhållning, kommunikation och navigation. Du kan till exempel titta på dvd-film eller markbundna TV-kanaler (tillval) när bilen står stilla. Bluetooth® och iPod®-anslutning ökar mångsidigheten ytterligare. High Performance Multi Media inkluderar audio-systemet High Performance plus följande:

- Dvd-spelare för dvd-film, cd-ljud och olika mediaformat för film och audio
- Integrerad 7-tums färgskärm

Tillval: Separat fjärrkontroll, DAB-radio (Digital Audio Broadcasting), digital TV, backkamera, panoramakamera, RTI navigationssystem, Volvo On Call.

Premium Sound audiosystem Multi Media (tillval)

Vi designade det här toppklassiga ljud- och infotainmentssystemet för att ge dig en överlägsen lyssnar- och kommunikationsupplevelse. Ljudanläggningen på 5x130 W har nio hifi-högtalare och MultEQ ljudprocessorteknik från Audyssey Laboratories som optimerar ljudåtergivningen efter interiörens akustik. Dolby® Pro Logic® II surroundljud bidrar till en välbalanserad ljudupplevelse för alla i bilen. Och för att ge dig tillgång till avancerad teknik för underhållning, kommunikation och navigation, är detta system också kompatibelt med de flesta mediaformat och spelare och har en integrerad 7-tums färgskärm för multimedia. Du kan till exempel titta på dvd-film eller mark-sänd TV (tillval) när bilen står still samtidigt som du får en total audioupplevelse. I Premium Sound Multi Media ingår:

- RDS-radio med dubbla tuners
- Bluetooth®-teknik som stödjer handsfreetelefon och streaming av ljud
- Dvd-spelare för dvd-film, cd-ljud och olika mediaformat för film och audio
- USB-port, iPod®-anslutning och AUX-ingång i främre mittarmstödet

- Digital förstärkare, klass D, på 5x130 W
- Dolby® Pro Logic® II surround-ljud med center-högtalare och digital ljudprocessor
- Dolby® Digital Cinema surround film ljud
- 9 Premium Sound high-end-högtalare
- Integrerad 7-tums färgskärm
- Rattknappar med scrollningshjul

Tillval: Separat fjärrkontroll, DAB-radio (Digital Audio Broadcasting), digital TV, backkamera, panoramakamera, RTI navigationssystem, Volvo On Call.

Varumärkena Dolby och Pro Logic samt symbolen dubbel-D tillhör Dolby Laboratories.

Premium Sound-högtalare till Premium Sound Multi Media

De nio high-end-högtalarna i Premium Sound-systemet drivs av en digital förstärkare på 5x130 W. I främrdörrarna sitter separata högtalare för bas, mellanregister och diskant, och bakdörrarna har en liknande uppsättning med högtalare för diskant och bas/mellanregister. Varje högtalare har ett särskilt filter som gör att den samspelar optimalt med de övriga högtalarna. Den senaste generationen Dolby surround-system med centerhögtalare (bas och diskant) och ljudprocessor återskapar ett ljud som är lika naturtroget på alla platser i bilen. Den digitala klass-D-förstärkaren har en ny teknik som ger mycket hög verkningsgrad, vilket betyder att den kan omvandla förhållandevis lite ström till maximal ljudenergi.

MP3-kompatibilitet

Det finns många sätt att spela MP3-filer i din Volvo. Cd-spelaren är kompatibel med olika mediaformat. För att du ska kunna ansluta din MP3-spelare till bilens ljudanläggning finns en AUX-ingång i främre mittarmstödet. Volymen reglerar du bekvämt med rattknapparna, från mittkonsolen eller via hörlursuttaget i baksätet. Väljer du något av ljudsystemen High Performance, High Performance Multi Media eller Premium Sound Multi Media, finns även en USB-port som fullständigt integrerar din iPod®,

MP3-spelare eller ett USB-minne med din ljudanläggning. I mittkonsolens display kan du se dina spellistor, låten som spelas och artistnamnet. Samtidigt laddas batteriet till din spelare.

Varumärket iPod tillhör Apple Computer Inc.

DAB – Digital Audio Broadcasting (tillval)

Med DAB-radio får du tillgång till fördelarna med Digital Audio Broadcasting – den europeiska standarden för digitalradio. I länder med digitala radiosändningar får du fler radiokanaler, bättre mottagning och ljud i närmast cd-kvalitet. I radiodisplayen får du information om bl.a. artist och låt. Här kan du också ta del av senaste nyheterna i textformat. Endast i kombination med High Performance, High Performance Multi Media, Premium Sound Multi Media.

TEKNIK & LJUD Underhållning

Digital-tv (tillval)

Missa inte din favorit-tv-serie även om du är på väg. Komplettera ditt High Performance Multi Media eller Premium Sound Multi Media med en digital tv-mottagare och du kan titta på marksänd tv i den integrerade 7-tumsskärmen när bilen står stilla. Digital tv sköter du enkelt med en separat fjärrkontroll (tillval).

RSE – Rear Seat Entertainment med dubbla dvd-spelare (tillval)

Det här nya RSE-systemet är lätt att sköta och kan underhålla i timmar på långfärden. De dubbla 7-tumsskärmar såväl som dvd-spelarna är elegant integrerade i de främre nackskydd. Varje dvd-spelare hanteras enkelt av baksätesspassagerarna. De kan titta på samma film eller spela samma spel på bägge skärmarna, eller se en film på ena bildskärmen och spela spel på den andra. För ljudet står bilens egen ljudanläggning eller trådlösa hörlurar.



Tredelat 40/20/40-baksäte



Lastrumsorganisere



Uppfällbar last- och bärbassehällare



Lastrumsmatta, plast



Nätfickor
Lastrumsmatta, vändbar och vikbar

Packa och lasta

PACKA OCH LASTA Lastutrymmet

Tredelat 40/20/40-baksäte

Det ergonomiskt utformade tredelade baksätet ger kroppen skönt stöd under långa resor och flexibilitet när det behövs. Genom att fälla ned mittplatsens ryggstöd får du extra möjligheter att transportera långa laster. Varje baksätessektion kan fällas separat för att ge dig många möjliga lastkonfigurationer med plant golv. Dessutom är baksätetryggstöden enkla att fälla – ett handgrepp är allt som behövs.

Fällbar främre passagerarstol

För att underlätta transporter av långa föremål inne i din Volvo, fäller du enkelt passagerarstolens ryggstöd och får ett plant lastutrymme.

Lastutrymme

Den breda lastrumsöppningen gör det lätt att lasta din Volvo. Med uppfällt baksäte och utdraget insynskydd är lastutrymmet ca 430 liter, och den totala lastkapaciteten är 1241 liter. För att få ett plant lastutrymme på nästan tre meter är det bara att fälla ned baksätessektionerna och den höjjusterbara passagerarstolens ryggstöd. De fyra lastsäkringsöglorna vid golvet ingår i Volvos lastsäkerhetssystem.

Lastsäkringsnät (tillval)

Det här elastiska nätet fästs i golvet's lastsäkringsöglor för att hålla bagaget och andra lösa föremål på plats i lastutrymmet. Färganpassat till interiören.

Lastrumsorganiserare (tillval)

Den här organiseraren med golvskenor, skjutbar teleskopram och lasthållare är lätt att installera och gör det enkelt att säkra och hålla ordning på väskor, utrustning och lösa föremål. Ömtåliga objekt kan separeras från annan last, och hela lastutrymmet kan delas in i två delar om det skulle behövas. När organiseraren inte behövs, är den enkel att ta bort.

Elektrisk kyl-/värmebox (tillval)

Förutom att hålla förfriskningarna på kylning i lastutrymmet, kan den här boxen även användas för att hålla maten varm. Ansluts till lastutrymmets extra eluttag och hålls på plats med lastsäkringsband (tillval).

Uppfällbar last- och bärkassehållare (tillval)

En multifunktionell hållare med krokar och ett elastiskt fästband för att hålla bärkassarna på plats i en fördjupning i lastrumsgolvet. När hållaren inte behövs, är det bara att fälla ned den i golvet.

Nätfickor (tillval)

Dessa tre elastiska nätfickor ger praktisk förvaring av småsaker på tunnelkonsolens passagerarsida och längs lastutrymmets bägge sidopaneler.

Lastrumsmatta, vändbar och vikbar (tillval)

Med den här mattan kan du behålla den eleganta karaktären i lastutrymmet även om du då och då behöver transportera smutsig last. När baksätet är nedfällt, är det bara att vika ut mattan för att täcka hela lastrumsgolvet. Mattan är vändbar och vattentät, med färgkoordinerad textil på ena sidan och plast på den andra.

Lastrumsmatta, plast (tillval)

En stilfull plastmatta, specialdesignad för din Volvo och med friktionsbeläggning som hindrar lasten från att glida omkring. Den ser också till att smuts och vatten inte rinner ut i lastutrymmet.

Baksätesskydd (tillval)

Det robusta baksätesskyddet låter dig använda baksätet som ett extra lastutrymme. Det är lätt att sätta dit, och skyddar interiören om du behöver få med dig smutsig last. Kan också vara praktiskt om du har husdjur eller ska köra passagerare som tillbringat en aktiv dag utomhus – säkerhetsbältena kan fortfarande användas.

Heltäckande smutsskydd (tillval)

Detta slitstarka skyddsöverdrag i vinyl täcker lastrumsgolvet, sidoväggarna och de bakre ryggstödens baksida för att skydda mot smuts och vatten. Det har praktiska förvaringsfickor och är enkelt att fästa. Delen som täcker baksätetryggstödet är delat för att möjliggöra separat fällning av en baksätessektion.

Skyddsgaller och lastrumsavdelare (tillval)

Det här skyddsgallret i stål hjälper till att skydda passagerarna från löst bagage om du måste bromsa hårt. När skyddsgallret inte behövs, är det bara att fälla upp det mot taket. Komplettera med en lastrumsavdelare, och du kan enkelt hålla isär smutsig eller ömtålig last från annan last. Skyddsnet i nylon är standard.

Insynsskydd

Det här insynsskyddet är enkelt att dra ut över lastutrymmet för att dölja bagaget. Färganpassat till interiören.

Dekortape, bakre stötfångaren (tillval)

Denna tåliga skyddstape är estetiskt anpassad till designen av din Volvo och skyddar bakre stötfångaren från repor när du lastar bilen.



Volvos taklastsystem, drag – fast eller delbart



Skyddsgaller, lastrumsavdelare, dekortape bakre stötfångare, stänkskydd, nätfickor

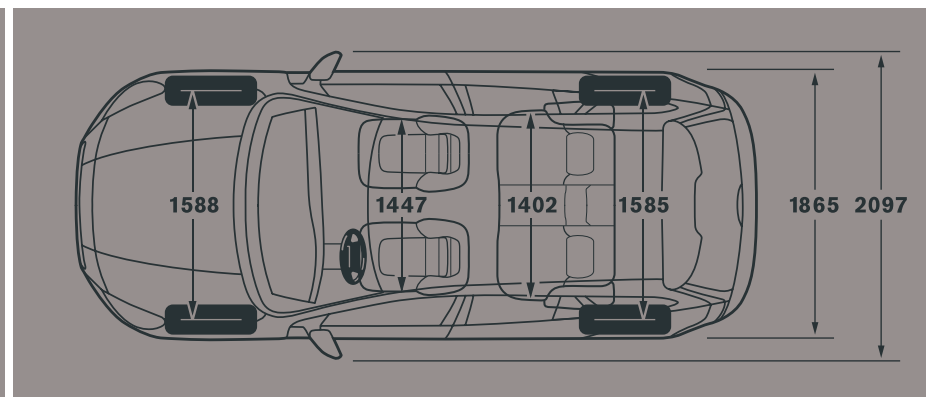
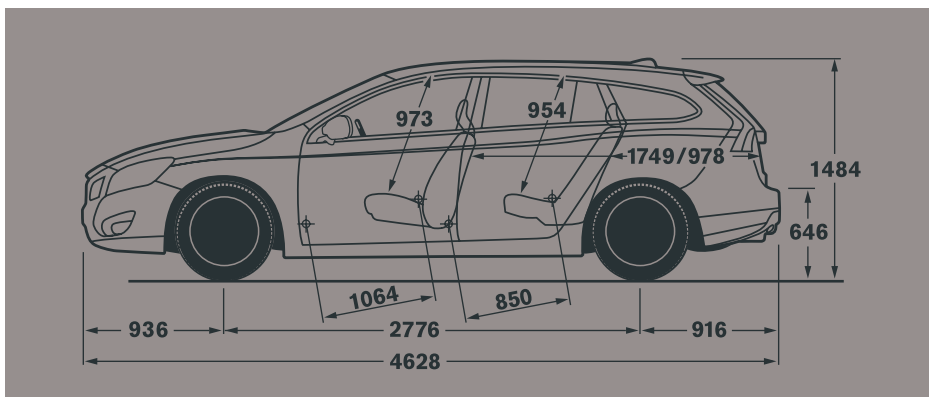

PACKA OCH LASTA Taklast

Volvos taklastsystem

Vi har tagit fram ett omfattande program lasttillbehör som hjälper dig utnyttja takytan maximalt. Systemet är dimensionerat för last som väger upp till 100 kg. Railsen gör lasttillbehören lätta att montera. Systemet bygger på lasthållare där du sedan kan fästa de lasttillbehör du för ögonblicket behöver, t.ex. en takbox eller hållare för cyklar, skidor, surfingbrädor och kajaker. De flesta lasttillbehör kan kombineras fritt vilket ger dig stor flexibilitet. Många är aerodynamiskt utformade för att hålla nere vindbruset och bränsleförbrukningen. Flertalet är dessutom lösbara med samma nyckel i Volvos One-Key-System.

Rails

Dessa smidiga integrerade aluminiumrails förstärker den dynamiska karaktären hos din Volvo och gör det lättare att utnyttja Volvos taklastsystem. De är aerodynamiskt utformade för att hålla nere vindbruset och bränsleförbrukning.

Takbox (tillval)

För att hjälpa dig klara av olika lastbehov har vi tagit fram ett urval aerodynamiska Volvo takboxar – från 320 liter upp till 480 liter – med det allra senaste inom funktion och design.

Skid- och snowboardhållare, utdragbar (tillval)

Den här hållaren är aerodynamisk och lättlastad, med plats för upp till sex par skidor eller fyra snowboardbrädor. Dras ut i sidled för att underlätta lastning.

Kajakhållare (tillval)

Den här smarta hållaren säkrar kajaken på taket till din Volvo och förenklar lastning. Utrymmesbesparande design gör det möjligt att fästa upp till två kajakhållare på taket. När hållaren inte används, är det bara att fälla ihop den för minskat luftmotstånd och smidig förvaring.

Cykelhållare, takmonterade (tillval)

Ta med dig cyklarna säkert och bekvämt på taket till din Volvo. Hållarna finns i flera varianter – välj mellan hållare som håller fast cykeln i ramen eller gaffeln. Och för att göra det ännu bekvämare, finns en cykel-lift med gasfjädrad lyftarm.

PACKA OCH LASTA Drag

Drag, fast eller delbart (tillval)

Ett drag – fast eller delbart – är det ultimata lasttillbehöret. Med delbart drag går kuldelen lätt att ta av och sätta på när den behövs. När den inte används är den helt ur vägen.

Automatisk nivåreglering (tillval)

Med automatisk nivåreglering anpassas de bakre stötdämparna automatiskt för att ge bibehållen

komfort, väghållning, markfrigång och strålkastarvinkel även om du kör med släp eller tung last.

TSA - Trailer Stability Assist

Trailer Stability Assist ingår i DSTC-systemet och kan motverka att ett släp eller en husvagn börjar slingra sig. TSA håller koll på eventuella pendlingstendenser och kan kompensera för dessa genom att bromsa ett eller flera hjul. Om detta inte räcker, eller om föraren ignorerar varningssignalerna, bromsas alla fyra hjulen samtidigt som motorns vridmoment reduceras. TSA är aktivt vid hastigheter från 50 km/h.

	T3	T4	2.0T	T5	T6 AWD
Motortyp:	1,6-liters rak 4-cyl. direktinsprutad bensinturbo	1,6-liters rak 4-cyl. direktinsprutad bensinturbo	2,0-liters rak 4-cyl. direktinsprutad bensinturbo	2,0-liters rak 4-cyl. direktinsprutad bensinturbo	3,0-liters rak 6-cyl. bensinturbo
Växellåda:	Sexväxlad manuell växellåda	Sexväxlad manuell växellåda eller sexstegad Powershift	Sexväxlad manuell växellåda eller sexstegad Powershift	Sexväxlad manuell växellåda eller sexstegad Powershift	Sexstegad Geartronic automatlåda
Bränsleförbrukning liter/100 km, blandad körning man/aut:	6,5/-	6,5/7,2	8,1/8,3	8,1/8,3	-/10,2
CO2 g/km, man/aut:	153/-	153/169	189/194	189/194	-/237
Max effekt, kW (hk) vid varv:	-* (150) -*	-* (180) -*	149 (203) 6000	-* (240) -*	224 (304) 5600
Max vridmoment, Nm vid varv:	240/-*	240/-*	300/1750-4000	320/-*	440/2100-4200
Acceleration, 0-100 km/h i sek, man/aut:	-*	-*	7.7/8.2	-*	-/6.2
Toppfart, km/h, man/aut:	-*	-*	235/230	-*	-/250
Bränsletank, liter:	67.5	67.5	67.5	67.5	67.5
Miljöklass:	Euro 5	Euro 5	Euro 5	Euro 5	Euro 5

Tekniska data kan ändras och är preliminär. För den allra senaste informationen, kontakta din Volvohandlare.
* Teknisk data ej tillgänglig vid denna broschyrs tryckning.

OBS! Volvo förbehåller sig rätten att när som helst ändra priser, färger, material, speci kationer och modeller utan föregående meddelande. Bilen kan därför ha ändrats på vissa punkter sedan denna broschyr gick i tryck. De avbildade bilarna kan vara extrautrustade.

Miljöklassning: Den 1 januari 2002 kom en ny beteckning för miljöklassning. En bil som placeras i miljöklass 2005 uppfyller minst EU:s Euro 4 krav från år 2005. Ju senare årtal miljöklassen anger desto mindre är bilens utsläpp av luftföroreningar. Miljöklassen 2005PM för dieseldrivna fordon införs från och med den 1 juli 2006. Kraven för att uppfylla den nya miljöklassen 2005PM är samma som för miljöklass 2005 samt att fordonet inte får ha ett partikelutsläpp på mer än 5 mg/km. Den svenska miljöklassningen för Euro 5 är ej klar vid denna broschyrs tryckning. Utsläppsnivåerna för Euro 5 är lägre än för Euro 4.

Garantier: Nybilsgaranti, 2 år. Garanti vid genomrostning, 12 år. Vagnskadegaranti, 3 år.

Prestanda

PRESTANDA Chassi/Styrning

Chassi

Volvos chassiingenjörer har tillbringat tusentals timmar på alla slags vägar för att skapa ett chassi som tillfredsställer även de mest kräsna förarna. Varje detalj i chassiet har fintrimmats för att bidra till sportiga och välbalanserade vägegenskaper med hög komfort. Den avancerade multilink-bakaxeln och de främre fjäderbenen av McPherson-typ tillsammans med den vridstiva karossen och en låg tyngdpunkt ger dig som förare en stark känsla av kontroll och säkerhet. Dessutom samverkar de främre och bakre hjulupphängningarna för att bidra till stabila inbromsningar och krispig styrning. Vid kurvtagning ger bak-hjulen viss medstyrning för att bidra till ökad körstabilitet och snabb styrrespons.

Aktivt chassi med Four-C – Continuously Controlled Chassis Concept (tillval)

Aktivt chassi med Four-C ger dig tre dynamiska chassiprogram att välja mellan – Comfort, Sport och Advanced. När du kör läser systemet av bilen, vägen och föraren upp till 500 gånger i sekunden och anpassar kontinuerligt varje stötdämpare för att ge dig optimal våghållning och komfort. Systemet är

baserat på Volvos semi-aktiva fjädringssystem med kontinuerligt reglerade Monroe-Öhlins-stötdämpare. Four-C samverkar dessutom dynamiskt med DSTC-systemet, motorn, bromsarna, styrningen och andra funktioner – allt för att optimera responsen och våghållningen utifrån den körkaraktär du själv bestämmer.

Comfort Komfortläget isolerar de åkande från vägens ojämnheter. Chassisystemet prioriterar låg stötdämpning för att ge mjuka karossrörelser och hög åkkomfort. Idealt på hala eller dåliga vägar.

Sport I sportläget arbetar stötdämparna med något hårdare dämpning och snabbare aktivering. Det ger mer kontrollerade karossrörelser, mer precisa vägegenskaper och god åkkomfort. Perfekt för mer aktiv körning på vanliga vägar.

Advanced Högprestandainställningen. Systemet styr upp stötdämparna för att ge maximal vägkontakt. Ger överlägsen våghållning vid körning där väggrepp prioriteras framför komfort. Advanced är inställningen för den ultimata körupplevelsen.

Progressiv hastighetsberoende servostyrning (tillval)

Den progressiva hastighetsberoende servostyrningen har sofistikerad fartkänslig teknik som anpassar styrningens servoassistans efter förarens behov. I motor-

vägsfart är styrningen mer fast och distinkt. När du parkerar eller kör sakta, t.ex. i stadstrafik, är styrningen mer lättmanövrerad. Via bilens informationsmeny kan rattmotståndet ställas in i tre olika nivåer för att passa olika körsituationer.

PRESTANDA Transmission

Bromskraftåtervinning

Volvos intelligenta system för återvinning av bromskraftenergin bidrar till ännu högre bränsleeffektivitet och prestanda i alla körsituationer. När du bromsar eller motorbromsar, fångar generatoren upp bilens rörelseenergi och matar den till batteriet för att minska bränsleförbrukningen med ytterligare 2-3 %. Och när du accelererar frikopplas generatoren för att ge dig maximala motorprestanda när de behövs.

Sexväxlad manuell växellåda

Den sexväxlade helsynkroniserade manuella växellådan ger smidiga och precisa växlingar. Den sjätte växeln bidrar till både ökad komfort och lägre bränsleförbrukning vid motorvägskörning. En smidig och exakt koppling hjälper dig att köra iväg med stil.

Sexstegad Geartronic automatlåda (tillval)

Vill du ha det bästa av två världar finns Geartronic, en responsiv sexstegad automatlåda för avspänd

körning. Den är också perfekt om du drar tunga släp eller kör under besvärliga förhållanden. Geartronic ger dig också möjligheten att växla manuellt – du kan t.ex. ligga kvar på en lägre växel för att motorbromsa. Geartronic i T6 AWD och D5 har dessutom ett sportläge för mer aktiv körning – den växlar mer responsivt efter dina gaspedalrörelser.

Sexstegad Powershift automatlåda (tillval)

Den här sexstegade automatlådan har Powershift-teknik med dubbla kopplingar vilket kan minska bränsleförbrukningen med 8 % jämfört med en konventionell automat. Växlingarna sker blixtnabbt och du får omedelbar tillgång till motorns vridmoment. Och om du vill, kan du även växla manuellt.

AWD fyrhjulsdrift med Instant Traction™ (tillval)

Den avancerade fyrhjulsdrivningen AWD med Instant Traction™ av Haldex®-typ generation 4 bidrar till ökad körstabilitet och framkomlighet på alla typer av vägar. AWD har ett elektroniskt styrsystem som konstant läser av hjulhastigheten, gaspedalens läge, motorns vridmoment, varvtalet och bromsarna. Drivkraften fördelas blixtnabbt mellan hjulen allt eftersom omständigheterna förändras. När ett drivhjul tappar fästet, minskas kraften till det hjulet och överförs omedelbart till hjulen med det bästa väggreppet.

D3	D5	D5 AWD
2,0-liters 5-cyl. direktinsprutad common rail turbodiesel	2,4-liters 5-cyl. direktinsprutad common rail turbodiesel	2,4-liters 5-cyl. direktinsprutad common rail turbodiesel
Sexväxlad manuell växellåda eller sexstegad Geartronic automatlåda	Sexväxlad manuell växellåda eller sexstegad Geartronic automatlåda	Sexstegad Geartronic automatlåda
5,5/6,1	5,4/6,4	-/6,9
144/162	142/169	-/183
121 (163) 2900	151 (205) 4000	151 (205) 4000
400/1400-2850	420/1500-3250	420/1500-3250
9,2/9,2	7,8/7,8	-/8,1
220/215	230/230	-/225
67.5	67.5	67.5
Euro 5	Euro 5	Euro 5

Start/stopp-funktion

För att hjälpa dig minska bränsleförbrukningen och CO₂-utsläppen med upp till 8 % vid stadskörning har de direktinsprutade bensinmotorerna T3 och T4 med manuell växellåda Volvos start/stopp-funktion. När motorn värmts upp och du stannar bilen (till exempel vid ett röd ljus) och lägger växeln i neutralläge och släpper upp kopplingen, stängs motorn av automatiskt. Och så snart du trycker ned kopplingen startar motorn omedelbart och du kan köra iväg. Ett extra batteri ser till att alla infotainment- och komfortsystem fungerar som vanligt även när motorn stängts av. Start/stopp-funktionen kan stängas av med en knapp i mittkonsolen och är aktivt vid alla yttre temperaturer mellan 0° och +30° C.

PRESTANDA Motorer

T3, fyrcylindrig direktinsprutad turboladdad bensinmotor (150 hk)

T4, fyrcylindrig direktinsprutad turboladdad bensinmotor (180 hk)

Vi konstruerade dessa nya 1,6-liters fyrcylindriga direktinsprutade bensinturbomotorer för att få hög effektivitet i liten förpackning – allt för att minimera CO₂-utsläppen utan att kompromissa med prestandan. Den senaste bensinmotortekniken med högprecisions direktinsprutning och turbo ger dig låg bränsleförbrukning och kraftfull motorrespons vid alla varvtal, samtidigt som motorns låga vikt bidrar till kvicka

vägegenskaper. Volvos bromskraftåtervinning och start/stopp-teknik (med manuell växellåda) bidrar till att CO₂-utsläppen sänks ytterligare, särskilt vid stadskörning. Både T3 och T4 uppfyller naturligtvis de stränga miljökraven enligt Euro 5.

2.0T, fyrcylindrig direktinsprutad turboladdad bensinmotor (203 hk)

T5, fyrcylindrig direktinsprutad turboladdad bensinmotor (240 hk)

Denna nya generationens 2-liters bensinmotorer har den senaste direktinsprutade turbotekniken och dubbla variabla kamaxlar för att ge dig både överlägsna prestanda och låg bränsleförbrukning. Bränslet sprutas in med extrem precision vilket bidrar till ännu effektivare förbränning. Detta tillsammans med Volvos bromskraftåtervinning minskar CO₂-utsläppen, samtidigt som Volvos patenterade turboladdare i stål ger de här relativt små motorerna ett högt vridmoment (max 300 eller 320 Nm). Som förare kan du njuta av omedelbar respons och en avspänd körupplevelse i alla situationer. Och naturligtvis uppfyller dessa motorer stränga miljökrav som till exempel Euro 5.

T6 AWD, sexcylindrig turboladdad bensinmotor (304 hk)

Den sportiga raka 3-liters sexcylindriga bensinmotorn motsvarar mycket höga krav på prestanda, komfort och miljöomsorg. Twin-scroll-turbon bidrar till omedelbar motorrespons vid alla varvtal – du har tillgång

till max vridmoment 440 Nm redan vid låga varv. Bränslesparande teknik som bromskraftåtervinning och minskad inre friktion bidrar till lägre CO₂-utsläpp och mer motorkraft. Motorerna kompakta utformning bidrar till krocksäkerheten vid en frontalkrock. Den senaste generationen avgasreningsteknik ser till att denna motor klarar stränga miljökrav som Euro 5.

D3, femcylindrig turbodiesel (163 hk)

Den helt nya 2,0-liters femcylindriga turbodieseln D3 med singelturbo är optimerad för att ge låga utsläpp av CO₂ utan att kompromissa med komfort och prestanda – den släpper bara ut 144 g CO₂ per km men ger dig max vridmoment 400 Nm redan från 1400 varv. Motorerna avspända och flexibla karaktär berikar din körning med den sköna känslan av ha kontroll i alla lägen utan att kompromissa med körglädjen. Kort slaglängd och låg inre friktion bidrar till snabb motorrespons och hög bränsleeffektivitet (5,5 l/100 km). För att optimera bränsleförbrukningen i alla körsituationer har D3 också Volvos teknik för bromskraftåtervinning. Ett underhållsfritt partikelfilter reducerar effektivt mängden sotpartiklar i avgaserna, och avancerad avgasrening bidrar till låga utsläpp av kväveoxid och uppfyller stränga avgaskrav – D3 uppfyller de stränga miljökraven Euro 5. För ökad komfort och miljöomsorg när det är kallt ingår en bränsle driven tillsatsvärmare.

D5, femcylindrig turbodiesel (205 hk)

D5 AWD, femcylindrig turbodiesel (205 hk)

Den nya generationen av Volvos femcylindriga 2,4-liters turbodiesel D5 lyfter prestanda, bränsleeffektivitet och förfining till helt nya nivåer. Den senaste turbotekniken och högtrycksinsprutningen med Piezoinjektorer ser till att den här inspirerande femcylindriga kraftkällan ger dig tillgång till ett överlägset vridmoment (max 420 Nm) över ett brett register. Sofistikerad gång och låg ljudnivå bidrar till en skön körupplevelse. En sekventiell dubbelturbo ser till att ge en sportigare körupplevelse med mer kraft vid alla varvtal. Vid låga varv aktiveras en lätttrycksturbo för att ge omedelbar kraft och effektiv acceleration. Vid högre varvtal tar en högtrycksturbo gradvis över för att ge snabba omkörningar – D5 har dessutom en overboost-funktion som under ett par sekunder kan ge dig 30 Nm extra vridmoment. För att optimera bränsleförbrukningen i alla körsituationer har dessa motorer också Volvos teknik för bromskraftåtervinning. Ett underhållsfritt partikelfilter reducerar effektivt mängden sotpartiklar i avgaserna, och avancerad avgasrening bidrar till låga utsläpp av kväveoxid och uppfyller stränga avgaskrav – D5 uppfyller redan de stränga miljökraven Euro 5. För ökad komfort och miljöomsorg när det är kallt ingår en bränsle driven tillsatsvärmare.

STANDARDUTRUSTNING FÖR VOLVO V60.

Backspeglar (yttre)

- Elmanövrerade med uppvärmning
- Vidvinkelspegel, vänster sida

Baksäte

- Fällbar rygg, delbar 40/20/40

Belysning (inre)

- I lastutrymme
- I handskfacket
- I make-upspeglar, passagerarsida
- Innerbelysning/läslampor med fördröjning
- Instegsbelysning

Belysning (yttre)

- Dimljus, bak med automatisk avstängning
- Ledbelysning – "Följ mig hem funktion"
- Ljushöjdsreglering (inifrån nerställbara strålkastare)
- Sidopositionsljus

Dörrar

- Barnsäkra dörrlås, bak
- Elfönsterhissar, (auto-up/auto-down funktion fram och bak)
- Fjärrstyrt centrallås
- Global closing/opening

Förvaring

- Fack med plats för 2 burkar i framdörrar
- Fack i bakdörrar
- Fack mellan framstolarna (under armstödet)
- Låsbart handskfack
- Förvaringsfack under lastrumsgolvet

Hjul

- **T3**
Plåtfälg 16" med fälg sida och däck 205/60 R16
- **T4, 2.0T, T5, D3, D5, D5 AWD**
Plåtfälg 16" med fälg sida och däck 215/55 R16
- Däcklagningssats och domkraft

Instrument

- Färrdator
- Klocka
- Varningsymbol – om den lyser kan du läsa meddelande i informationsdisplayen om vad som inträffat
- Varvräknare
- Volvo Sensus förarinformationssystem
- Yttertemperaturmätare

Klädsel

- Mellbystrand, textil

Ljudanläggning

- Performance 1cd-spelare, förstärkare 4x20 W, 6 högtalare, 5" display och AUX-ingång

Rutor

- Eluppvärmd bakruta
- Tonade rutor
- Vindrutetorkare/spolare med justerbar intervallfunktion

Panelinlägg

- Mörkgrå

Stolar

- Eluppvärmda framstolar
- Förarstol, justerbar i höjd med justerbart svankstöd
- Sidokrockkudde i framstolarna
- Snabbfällning framåt av passagerarstolens ryggstöd (för lång last)

Styrning

- Justerbar ratt i höjd- och längdled
- Servostyrning

Stöldskydd

- Elektronisk startspärr
- Frilöpande låscylindrar
- Larm, Volvo Guard med blockerat låsläge, BLL
- Rörelse- och nivåsensor

Säkerhet

- ABS – låsningsfria bromsar
- City Safety system
- DSTC – antisladdsystem
- EBA – "panikbromsassistens"
- EBD – elektronisk bromskrafts-fördelning mellan fram- och bakhjul
- EBL – Emergency Brake Light
- Fästögler för barnstol, bak
- Första förbandskudde
- Högt mittplacerat bromsljus
- IDIS – Intelligent Driver Information System
- ISOFIX-fästen, ytterplatser bak
- Insynsskydd i lastutrymme
- Krockgardin, IC – Inflatable Curtain, skydd mot huvudskador
- Krockkudde, förar- och passagerarplats
- Nackskydd på alla fem platserna
- RSC – stabiliseringsfunktion
- Sidokrockkuddar i framstolar
- SIPS – sidokollisionsskydd
- Skyddsnet i nylon mellan last- och passagerarutrymme
- TSA – Trailer Stability Assist
- Underglidningsskydd i stolar och baksäte
- WHIPS – Whiplash Protection System, skydd mot whiplashskador

Säkerhetsbälten

- Bältesförsträckare, på alla fem platser
- Bältespåminnare, på alla fem platser
- Trepunkts säkerhetsbälte på alla fem platser

Värme- och ventilationsanläggning

- Klimatanläggning ECC – elektronisk
- Tillsatsvärmare (D3, D5, D5 AWD)
- Ventilationsmunstycken i B-stolpar för baksätet
- Värmekanaler till baksätet

Övrigt

- AWD fyrhjulsdraft med Instant Traction™ (T6 AWD, D5 AWD)
- Elmanövrerad parkeringsbroms
- Enkelt slutrör (D3)
- Dubbla slutrör (övriga)
- Rostfria dubbla slutrör (T6, D5, D5 AWD)

UTÖKAD STANDARDUTRUSTNING FÖR VOLVO V60 T6 AWD.

- ABL – Aktiva xenonljus
- Aluminiumhjul: Njord 8x17" med däck 235/45 R17
- Automatisk kupéfläkt-funktion vid upplåsning av bilen över 10 grader C
- Belysta make-upspeglar i solskydden
- Blank list runt sidorutorna
- Elfällbara bakre nackskydd
- Elinfällbara backspeglar med markbelysning och tiltfunktion vid backning

- Elmanövrerad förarstol med minne för förarstol och ytterbackspeglar
- Eluppvärmt baksäte
- Främre sidorutor med vattenavvisande glas (WRG)
- Innerbackspegel med automatisk avbländning
- Klädsel: Läder
- Kombiinstrument med kronografinspirerade instrumentinramningar i aluminium (Watch dials)
- Konstantfarthållare
- Ljudanläggning High Performance med Bluetooth® handsfree

- Luftkvalitetssystem med Multifilter till ECC
- Låsbara hjulbultar
- Läderklädd ratt med Silk metal inlägg
- Läderklädd växelspaksknopp
- Mittarmstöd bak med mugghållare och förvaringsfack
- Panelinlägg: Shimmer Graphite aluminium
- Parkeringshjälp, bak
- Rattknappar för ljudanläggning
- Regnsensor

DRIVER SUPPORTPAKET FÖR VOLVO V60.

- Adaptiv konstantfarthållare med full autobroms – Adaptiv farthållare ACC – Adaptive Cruise Control i alla farter
- Kollisionsvarnare med full autobroms
- Avståndskontroll (Distance Alert System)
- DAC – Driver Alert Control
- LDW – Lane Departure Warning
- Queue Assist (aut)
- Pedestrian Detection
- BLIS – Blind Spot information System

UTRUSTNINGSNIVÅER FÖR VOLVO V60.

Kinetic

Standardutrustning
utöver grundbil

- Aluminiumhjul: Oden 7x16" med däck 215/55 R16
- Automatisk kupéfläktfunktion vid upplåsning av bilen över 10 grader C
- Belysta make-upspeglar i solskydden
- Eluppvärmt baksäte
- Klädsel: Mellbystrand textil
- Konstantfarthållare
- Luftkvalitetssystem med Multifilter till ECC
- Låsbara hjulbultar
- Läderklädd ratt
- Läderklädd växelspaksknopp
- Mittarmstöd bak med mugghållare och förvaringsfack
- Rattknappar för ljudanläggning

Momentum

Standardutrustning
utöver Kinetic

- ABL – Aktiva xenonljus
- Blank list runt sidorutorna
- Klädsel: Tylösand textil/T-Tec
- Ljudanläggning High Performance 5" display med Bluetooth® handsfree
- Läderklädd ratt med Silk metal inlägg
- Panelinlägg: Shimmer Graphite aluminium
- Parkeringshjälp, bak
- Regnsensor
- Främre sidorutor med vattenavvisande glas (WRG)
- Aluminiumhjul: Oden 7x16" med däck 215/55 R16
- Automatisk kupéfläktfunktion vid upplåsning av bilen över 10 grader C
- Belysta make-upspeglar i solskydden
- Eluppvärmt baksäte
- Konstantfarthållare
- Luftkvalitetssystem med Multifilter till ECC
- Låsbara hjulbultar
- Läderklädd ratt
- Läderklädd växelspaksknopp
- Mittarmstöd bak med mugghållare och förvaringsfack
- Rattknappar för ljudanläggning

Summum

Standardutrustning
utöver Momentum

- Aluminiumhjul: Njord 8x17" med däck 235/45 R17
- Elfällbara bakre nackskydd
- Elinfällbara backspeglar med markbelysning och tiltfunktion vid backning
- Elmanövrerad förarstol med minne för förarstol och ytterbackspeglar
- Innerbackspegel med automatisk avbländning
- Klädsel: Läder
- Kombiinstrument med kronografinspirerade instrumentinramningar i aluminium (Watch dials)
- Rails i Silver metall
- ABL – Aktiva xenonljus
- Blank list runt sidorutorna
- Ljudanläggning High Performance 5" display med Bluetooth® handsfree
- Läderklädd ratt med Silk metal inlägg
- Panelinlägg: Shimmer Graphite aluminium
- Parkeringshjälp, bak
- Regnsensor
- Främre sidorutor med vattenavvisande glas (WRG)
- Aluminiumhjul: Oden 7x16" med däck 215/55 R16
- Automatisk kupéfläktfunktion vid upplåsning av bilen över 10 grader C
- Belysta make-upspeglar i solskydden
- Eluppvärmt baksäte
- Konstantfarthållare
- Luftkvalitetssystem med Multifilter till ECC
- Låsbara hjulbultar
- Läderklädd ratt
- Läderklädd växelspaksknopp
- Mittarmstöd bak med mugghållare och förvaringsfack
- Rattknappar för ljudanläggning

HERRGÅRDSVAGNSPAKET FÖR VOLVO V60.

- 12 volts eluttag i lastutrymmet
- Eluppvärmda spolarmunstycken
- Privat låsning av utrymmet under lastrumsgolvet
- Sidodörrar och bakre lastutrymmet med laminerat glas

TEKNIKPAKET FÖR VOLVO V60.

Kan väljas till Momentum/Summum

- Ljudanläggning High Performance Multi Media 1dvd-spelare, 4x40 W, 8 högtalare, 7" display
- PCC – Personal Car Communicator (nyckellöst läs- och startsystem)

TEKNIKPAKET FÖR VOLVO S60.

Kan väljas till Momentum/Summum

- Ljudanläggning Premium Sound Multi Media 1dvd-spelare, 5x130 W, 9 högtalare, 7" display
- PCC – Personal Car Communicator (nyckellöst läs- och startsystem)

TILLVAL FÖR VOLVO V60.

	T3/T4/2.0T/T5	T6 AWD	D3/D5/D5 AWD	Kinetic	Momentum	Summum
ABL – Aktiva xenonljus	(○)	●	(○)		●	●
Aluminiumhjul: för bilder se sid 50						
– Freja 8x18" med däck 235/40 R18	T	T	T			
– Sleipner 8x18" med däck 235/40 R18	○	○	○			
– Njord 8x17" med däck 235/45 R17	(○)	●	(○)			●
– Balder 7x17" med däck 215/50 R17	○	–	○			
– Oden 7x16" med däck 215/55 R16	(○)	(○)	(○)	●	●	
Automatisk växellåda, Powershift	-/○/○/○	–	–			
Automatisk växellåda, Geartronic	○	●	○/○/●			
Adaptiv konstantfarthållare med autobroms	○	○	○			
Blank list runt sidorutorna	(○)	●	(○)		●	●
BLIS – Blind Spot Information System	○	○	○			
Bärkasseshållare i lastutrymmet	○	○	○			
Barnsäkerhet:						
– Barnstol / Bälteskudde / Ryggstöd / Barnstolstillbehör	T	T	T			
– Bälteskuddar integrerade i baksätets ytterplatser	○	○	○			
– Nyckelavstängning av krockkudde, passagerarsidan	○	○	○			
– Elmanövrerat barnsäkerhetslås	○	○	○			
Chassi:						
– Aktivt chassi – Four-C	○	○	○			
– Komfortchassi	○	○	○			
– Nivåreglering automatiskt	○	○	○			
Cigarettändare och askkopp	T	T	T			
Drag, delbart eller fast	T	T	T			
Driver Alert System	○	○	○			
Driver Supportpaket	○	○	○			
Elinfällbara yttre backspeglar med markbelysning	(○)	●	(○)			●
Elmanövrerad förarstol med minne för stol/speglar	(○)	●	(○)			●
Elmanövrerad passagerarstol	○	○	○			
Eluppvärmda spolarmunstycken	○	○	○			
Eluppvärmt baksäte	(○)	●	(○)	●	●	●
Elinfällbara nackskydd på ytterplatserna bak	(○)	●	(○)			●
Främre sidorutor med vattenavvisande glas, WRG	(○)	●	(○)		●	●
Herrgårdsvagnspaket	○	○	○			
HomeLink	○	○	○			
Innerbackspegel med automatisk avbländning	(○)	●	(○)			●
Innerbackspegel med automatisk avbländning och kompass	○	○	○			
Klimatanläggning:						
– Automatisk kupé äktsfunktion	○	●	○	●	●	●
– Fuktsensor	○	○	○			
– Luftkvalitetssystem med IAQS	●/●/(○)/(○)	●	○	●	●	●
Klädselalternativ:						
– Mellbystrand, textil	●	–	●	●		
– Tylösand, textil/T-Tec	○	–	○		●	
– Läder	○	●	○			●
Kommunikation och underhållning:						
Ljudanläggning:						
– Performance, 1cd-spelare, 4x20 W, 6 högtalare, 5" display	●	–	●			
– High Performance, 1cd-spelare, 4x40 W, 8 högtalare, 5" display	(○)	●	(○)		●	●

	T3/T4/2.0T/T5	T6 AWD	D3/D5/D5 AWD	Kinetic	Momentum	Summum
Ljudanläggning (forts):						
- High Performance Multi Media, 1 dvd-spelare, 4x40 W, 8 högtalare, 7" display med RTI-förberedelse	○	○	○			
- Premium Sound Multi Media, 1 dvd-spelare, 5x130 W, 9 högtalare, Rattknappar	○ (○)	○ ●	○ (○)	●	●	●
- DAB – digital radio (High Performance/Premium Sound)	○	○	○			
- Volvo On Call – nöd- och assistanssystem**	○	○	○			
- Sekretesslur till Volvo On Call	○	○	○			
Laminerade rutor i sidodörrarna och runt lastutrymmet inklusive WRG på sidorutorna fram	○	○	○			
Läderklädd ratt, Mörkgrå	(○)	-	(○)	●		
Läderklädd ratt Dual Tone	○	○	○			
Läderklädd ratt med Silk metallinlägg	-	●	-		●	●
Läderklädd växelspaksknopp	(○)	●	○	●	●	●
Mattor – textil	○	○	○			
Mattor – gummi	T	T	T			
Metallic lack	○	○	○			
Mörkt tonade bakre sidorutor och bakruta (ej i kombination med laminerade rutor)	○	○	○			
Nyckellöst lås och larmsystem med PCC	○	○	○			
Panelinlägg:						
- Mörkgrå	●	○	●	●		
- Shimmer Graphite aluminium	○	●	○		●	●
- Urbane Wood	○	○	○			
Parkeringshjälp fram och bak	○	○	○			
Parkeringshjälp, bak	(○)	●	(○)		●	●
Privat läsning av utrymmet under lastutrymmet	○	○	○			
Progressiv hastighetsberoende servostyrning	○	○	○			
Rails i Silver metall	-	●	-			●
Regnsensor för vindrutetorkare	(○)	●	(○)		●	●
Taklucka i glas, elmanövrerad	○	○	○			
Teknikpaket:						
- High Performance, 7" skärm	○	○	○			
- Premium Sound, 7" skärm	○	○	○			
Vattenavvisande WRG-glas på främre sidorutor	-	●	-		●	●
Värmedämpande vindruta	○	○	○			
Värmare:						
- Elektrisk motorvärmare med kupékontakt	T	T	T			
- Parkeringsvärmare, bränsle driven med tidur	○	○	-			
- Tidursfunktion för tillsatsvärmare, dieslar	-	-	○			

● = Standard ○ = Fabriksmonterat tillval, beställs vid bilköpet T = Tillval som eftermonteras (●) = Beroende på motor (○) = Ingår i variant nivå

* Från High Performance ingår Bluetooth

** Ej i kombination med Performance ljudanläggning

Välkommen till klubben. Nya Volvo V60 Collection.

Den här kollektionen är inspirerad av världens sexigaste Volvo och omfattar olika accessoarer som fångar körkänslan hos din nya Volvo och återspeglar det bästa i modern skandinavisk design. De specialdesignade föremålen nedan är bara ett urval. Hitta mer bra-att-ha-saker, presenter och plagg i ditt närmaste Volvo-showroom eller på www.volvocars.com/collection



Modellbilar



Nyckelring



Armbandsur



iPhone®-fodral



Bilhandskar



Weekendbag

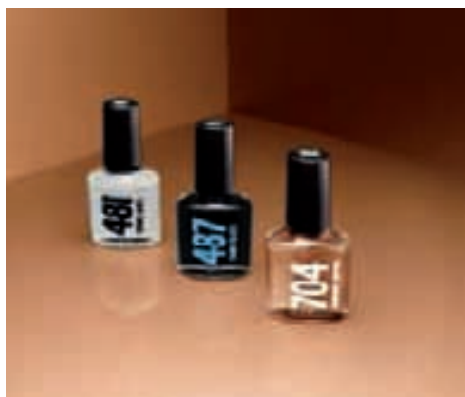

Nagellack



Kulspetspenna



Solglasögon



Korthållare

Care by Volvo. Ett enklare biläggande.

TRYGGT

I varje ny Volvo ingår garantier som ska göra ditt biläggande så tryggt och bekvämt som möjligt. Därför är en av världens säkraste bilar förmodligen även en av de tryggaste.

Volvo Assistans (bilålder 0 - 36 mån) du står aldrig ensam om du skulle råka ut för driftsstopp eller missöden som punktering, strömlöst batteri, bränslebrist m.m. Gäller ett år räknat från första registreringsdagen (endast svenskregistrerade bilar) och förlängs ett år i taget till dess att bilen är tre år under förutsättning att årlig alt milbunden Original Service utförs hos en av Volvo auktoriserad serviceverkstad.

Volvo Assistans (bilålder 37 - 72 mån) Volvohandlaren via Volvia förlänger Volvo Assistans med ett år i taget efter utförd Original Service till dess att bilen blir sex år.

Två års Nybilsgaranti gäller för bil och utrustning som omfattas av ditt köpeavtal. Säljaren svarar för eventuella fel som uppkommer inom två år efter leveransdagen.

Tre års Vagnskadegaranti om bilen skadas genom yttre olyckshändelse, trafikolycka eller skadegörelse av tredje part inom tre år från första registreringsdagen betalar garantin reparationskostnaderna, med avdrag för självrisk (gäller enbart svensksålda bilar).

Tolv års Garanti vid genomrostning garantin omfattar delar av kaross och bärande chassikomponenter som utsatts för genomrostning inom tolv år från leveransdagen.

Servicegaranti vi garanterar alltid att din service utförs fackmässigt. Om något fel skulle uppstå på det som åtgärdats enligt serviceprotokollet inom tolv månader eller till nästa rekommenderade servicetillfälle så tar vi hand om det helt kostnadsfritt, med fri lånebil under tiden. (Max 5 mils körning.)

BEKVÄMT

Volvo har ett antal tjänster du kan välja till för att göra ditt biläggande extra bekvämt. I princip kan vi ta hand om allt förutom körningen. Det nöjet överlåter vi åt dig.

Volvo Serviceavtal ger dig ett enkelt och bekvämt biläggande. Avtalet täcker all Volvo Original Service enligt Volvos rekommendationer till en fast månadskostnad.

Volvo Trygghetsavtal service, reparationer och reservdelar till en fast månadskostnad i upp till tre år. Samma överenskomna summa månad efter månad, men ingen faktura efter verkstadsbesöket. Och inga obehagliga överraskningar i form av oplanerade utgifter.

Personlig Servicetekniker boka tid med din egen servicetekniker som vid varje verkstadsbesök tar hand om dig och din bil och svarar på eventuella frågor.

Volvo Verkstadshyrbil säkerställer att du alltid har en prisvärd transportlösning vid verkstadsbesök. Vid större garantireparationer får du låna en hyrbil kostnadsfritt.

Volvo Billån låna förmånligt upp till 80 % av bilens pris. Välj själv om räntan ska vara fast eller rörlig. Inga tillkommande avgifter. Gratis olycksfallsförsäkring.

Volvo Billeasing du väljer själv vad ditt leasingavtal ska innehålla och vet exakt vad det kostar utan obehagliga överraskningar. Välj mellan fast eller rörlig ränta. Du kan när som helst byta från rörlig till fast gällande ränta. Inga övriga kostnader tillkommer.

Volvo Försäkring via Volvia får du en prisvärd försäkring. Alla reparationer sker hos Volvohandlaren och med Volvo Originaldelar.

Volvokortet med Volvokort tankar du till marknadens lägsta pris på Tanka. Läs mer om alla fördelarna på www.volvokort.se

Hertz Biluthyrning som Volvokortsinnehavare erbjuder Hertz dig förmånliga hyrbilspriser över hela världen, året runt. Du får automatiskt tillgång till specialerbjudanden och rabatter.

Volvo Prodriver för dig som kör Volvo som tjänstebil. För mer information gå in på www.volvocars.se/prodriver



För varje såld bil lämnar Volvo Personbilar Sverige och Volvohandlaren ett bidrag till stiftelsen World Childhood Foundations arbete att hjälpa utsatta barn runtom i världen. Läs mer på www.childhood.org

DET FINNS MER I LIVET ÄN BILAR.

Volvo. for life



FÖR MER INFORMATION OM VOLVO, BESÖK WWW.VOLVOCARS.SE

VOLVO

Volvo Car Corporation SP_V60_00001_01-11. VB/PV 11-11. Swedish. Printed in Belgium.

OBS! Volvo förbehåller sig rätten att när som helst ändra priser, färger, material, specifikationer och modeller utan föregående meddelande. Bilen kan därför ha ändrats på vissa punkter sedan denna broschyr gick i tryck. För den senaste informationen, besök www.volvocars.se eller din Volvohandlare. De avbildade bilarna kan vara extrautrustade.

PEFC/07-31-75
www.pefc.org

