



VOLVO V60 CLASSIC & V60 CROSS COUNTRY CLASSIC



INNOVATIONER FÖR MÄNNISKOR

Made by Sweden.

Vi på Volvo Cars arbetar kontinuerligt med innovationer som gör ditt liv lite enklare och lite bättre. Varje bilmodell, varje teknisk lösning och varje design är resultatet av en tydlig vision – att sätta människan främst för allt vi gör. Redan från första början har vi drivits av denna vision, en vision som är präglad av vårt svenska ursprung med värderingar där individen är i fokus och där konventioner ständigt utmanas. En kultur med starka designtraditioner och ett unikt sätt att se på världen.

Denna vision har inspirerat oss till nytänkande i form av till exempel trepunktsbältet och sidokrockkuddarna – innovationer som har räddat liv och skrivit bilhistoria. Och med vår nya generation bilmodeller tar vi nästa steg inom denna stolta tradition. Skandinavisk design och modern lyx förenas för att ge dig en större upplevelse. Intuitiv teknik som Sensus gör livet lite mindre komplicerat och håller dig uppkopplad med omvärlden, medan våra senaste drivlinor Drive-E balanserar responsiv motorstyrka med klassledande effektivitet. Och genom att stödja dig som förare, gör våra IntelliSafe-innovationer resan bekväm och njutbar samtidigt som de hjälper till att förebygga olyckor.

Vi förstår vad som är viktigt för människor. Denna insikt utgör grunden för alla innovationer vi skapar. Innovationer som gör livet lite bättre.

Vi på Volvo Cars designar våra bilar utifrån dig.

Innehåll

Utvändig design.....	4	Chassi.....	24	Classic R-Design.....	38
Inväändig design.....	8	Ditt val		V60 Cross Country Classic.....	46
Sensus.....	10	Drivlina.....	26	Tillbehör.....	66
IntelliSafe.....	14	Utrustningsnivåer.....	28	Tekniska specifikationer.....	74
Drive-E.....	18	Classic Edition & Classic Momentum.....	30	Upplevelsen i en Volvo.....	80
Volvo V60 Twin Engine.....	20	Classic Summum.....	32		

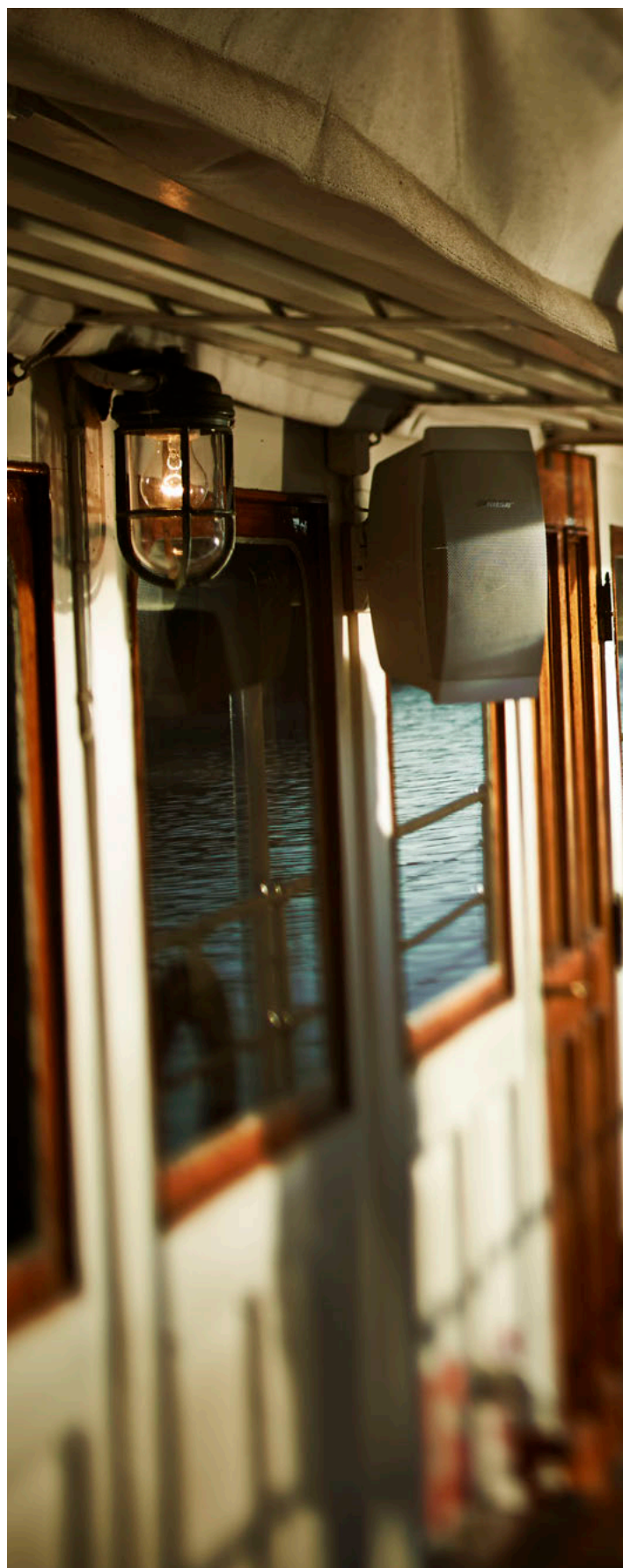



Vi designade Volvo V60 för att du ska kunna få ut så mycket av livet som möjligt, vad du än gör.

Det är en bil med körglädje, komfort och en känsla för stil som får dig att känna dig speciell; en bil för människor som prioriterar design, mångsidig flexibilitet och söker underhållande upplevelser bakom ratten.

Allt börjar med det standardmonterade Dynamic-chassit, konstruerat för att ge dig som förare distinkt respons och kontroll.

Vår nya generation drivlinor Drive-E ger dig effektiv prestanda såväl som låg bränsleförbrukning och låga utsläpp. Med hjälp av lättviktskonstruktion, lågfriktionsteknik och avancerad motorstyrning ser de till att du får ut mesta möjliga av varje droppe bränsle.

På insidan kan du njuta av en behaglig mix av praktisk funktionalitet och en avslappnande atmosfär. Alla i bilen kan njuta av den legendariska komforten från ergonomiskt utformade säten, ett signum för Volvo Cars. De ger exceptionellt stöd för att du ska kunna anlända fräsch och avslappnad även efter riktigt långa resor.

Sensus kopplar upp dig med din Volvo och världen omkring dig och ger dig tillgång till den allra senaste tekniken på ett intuitivt och naturligt sätt. För din V60 innebär detta högupplösta displayer och lättsköta kontroller som förenklar tillvaron, så väl som möjligheten att komplettera med en ljudanläggning av högsta klass och internetuppkoppling som håller dig i kontakt med den digitala världen när du är ute och kör.

V60 förkroppsligar det bästa inom skandinavisk design, inifrån och ut. Du märker det i den eleganta och stilrena interiören, med sin lockande blandning av moderna material och traditionellt hantverk. Och du märker det i den distinkta närvaron som V60 har på vägen.

Elegant, mångsidig och med en distinkt karaktär – Volvo V60 är designad för att få dig att känna dig bra, varje dag.





VOLVO V60

Varför ge upp körglädjen bara för att du behöver få med dig dina prylar?

Volvo V60 är en elegant balanserad kombination av dynamik, stil och mångsidighet.

På kurviga landsvägar kommer du att uppskatta det krispiga gensvaret från ett välbalanserat chassi. Under långresorna bidrar den avspända komforten till att du och dina passagerare är fräscha och pigga hela vägen. I mer utmanande trafiksituationer – som till exempel i stan – får du som förare stöd av en rad teknologier som minskar stressen och ger dig bättre kontroll.

Den spänstiga karaktären hos din V60 bekräftas av exteriördesignen. De kraftfulla skuldrorna, den distinkta fronten med avancerade strålkastare, den eleganta coupé-liknande taklinjen och det skulpterade bakpartiet med sitt unika ljusarrangemang – allt samverkar för att ge bilen en stark närvaro på vägen.

På insidan skapar den omsorgsfullt bearbetade interiören en unik känsla av välbefinnande, precis som det anstår ett mästerverk inom skandinavisk design. Och när det gäller livets mer praktiska sidor kommer bilens mångsidighet med ett lastutrymme på 430 liter och tredelat 40/20/40-baksäte väl till pass. Du kan enkelt ta med dig både passagerare och utrustning utan att kompromissa med vare sig komfort eller säkerhet.

Lägg till vårt program av högeffektiva Drive-E drivlinor inklusive våra plug-in-hybrider Twin Engine och Sensus som kopplar upp din Volvo med omvärlden – V60 är designad för att passa in i ditt liv, hur det än ser ut. Den är din sportkombi, värd namnet.

"Den är din sportkombi, värd namnet."



VOLVO V60

"Den här bilen har en skönhet som – i likhet med annan modern skandinavisk design – är djupt rotad i naturen."



HUR GÖR DU EN VACKER KOMBI?

Med stil.

Volvo V60 kombinerar mångsidighet med prestanda på ett elegant sätt. "Att V60 har en så stark närvaro på vägen beror till stor del på strålkastarnas fokuserade och beslutsamma look", förklarar vår exteriördesigner Peter Reuterberg. "När vi designade bilens "face" tänkte vi på ögonen hos en varg. V60 har ett självsäkert och fokuserat uttryck, som ett kraftfullt djur." För att ge bilen ett coupéliknande intryck har våra designers låtit taklinjen svepa ned bakåt och gett bakrutorna en avsmalnande form. Motorhuvens skulpterade ytor accentuerar Volvos klassiska v-form med en ändamålsenlig "rynkning" som går hela vägen ned till strålkastarna. Bilen har en skönhet som – i likhet med annan modern skandinavisk design – är djupt rotad i naturen. "De rena ytorna och konturerna ger den en mycket skandinavisk känsla", säger Reuterberg. "Sättet som ytorna byggs upp och sedan ändrar form är inspirerat av snödrivor på svenska landsbygden – det är en kombination av mjuka former och skarpa brytningar." De muskulösa skulderna är ytterligare ett omisskännligt Volvodrag – precis som den uttrycksfulla grillen med den ikoniska Volvodiagonalen. Allt detta befäster bilens självsäkra look och visar världen att den är stolt över att vara en Volvo.

UTSIKTERNA FÖR EN PERFEKT KÖRUPPLEVELSE.

Vi designade förarmiljön i V60 utifrån dig som förare. Ta plats i förarsätet och upplev hur instrumentpanelen – som är vinklad mot dig – ger dig känslan av total kontroll. Högpresandamotorcyklar inspirerade oss till idén med ett enkelt runt huvudinstrument omgivet av två mindre instrumenttavlor. Sedan skulpterade vi varsamt den treekrade ratten med ambitionen att ge dig tydlig kontakt med bilen och vägbanan. Men sätet är minst lika viktigt. Vi på Volvo Cars är stolta över våra säten som både ger skön komfort och överlägset stöd för att du ska känna dig lika fräsch i slutet av resan som i början.

Våra sportsäten ser fantastiska ut och ger dig – trogna vår passion för ergonomisk design – ett enastående sidostöd hela vägen från höften upp till axlarna och håller dig stadigt på plats även vid forcerad kurvtagning.

Och eftersom det är en Volvo, har vi designat sätena så att också dina passagerare ska njuta av resan. Alla färdas i första klass, och med våra tvåstegs integrerade bälteskuddar kan barn över 3–4 år åka säkert och bekvämt i en korrekt sittposition.

Naturligtvis är vi också engagerade i att skapa en ren miljö inuti din bil. Som en del av CleanZone – vår strategi för ren kupéluft – är samtliga interiörmaterial i din Volvo allergitestade och släpper inte ifrån sig några hälsovådliga gaser. I CleanZone ingår även ett hög-effektivt damm- och pollenfilter. Och ännu bättre blir det med vårt Interior Air Quality System. Det använder bland annat ett aktivt kolfilter för att minska halterna av hälsovådliga gaser och partiklar för att du och dina passagerare ska kunna njuta av ren kupéluft – även i städer med mycket luftföroreningar.

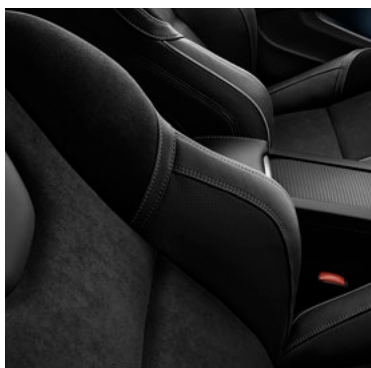

Du behöver inte ta händerna från ratten när du växlar upp och växlar ner med automatlådan i det manuella sportläget – du bara klickar dig mellan växlar med växlingspaddlarna. Du har total kontroll över din bil, med bägge händerna på ratten. Och de snabba växlingarna ger dig en ännu mer dynamisk körupplevelse när du är på det humöret.

"Vi designade förarmiljön utifrån dig som förare."



SENSUS

*Det intuitiva sättet
att samspela med din bil.*

Volvo Sensus är vår övergripande filosofi för hur du ska kunna vara uppkopplad med bilen och världen omkring dig. Det betyder att du är på vägen men inte offline. Med Sensus Connect kan du förvandla huvuddisplayen på 7-tum till ett uppkopplat infotainmentcenter. Utöver att surfa på nätet, kan du nyttja olika appar – från Stitcher till Tuneln. Sensus Connect ger dig också tillgång till enkla internetkartor, och för att få nytta av vägvisning, 3D-vyer och olika navigationsappar, kan du komplettera med Navigation. Och vill du lyfta din uppkoppling till nästa nivå, finns Volvo On Call. Det ger dig en stabil 3G-uppkoppling med bra mottagning via bilens integrerade takantenn. Du kan också skapa en egen wifi-zon för alla mobila enheter i din bil. Dessutom gör funktionen Connected Service Booking att du kan boka nästa service utan att lämna förarsätet.

Till Sensus hör också en högklassig ljudupplevelse. Därför skapade vi vårt high-end-ljudsystem Premium Sound med Harman Kardon®. Systemet har 12 hifi-högtalare och en förstärkare med Dirac Live® – den nya generationens ljudförbättringssystem. Den här ljudanläggningen ger alla i bilen en enastående ljudupplevelse, med ett naturtroget ljud såväl som en imponerande basåtergivning. Du ansluter enkelt olika externa mediaspelare.

Vår digitala förardisplay är ytterligare ett glädjeämne. Den ger dig all information du behöver utan att för den skull överskölja dig med data, och den har tre olika display-teman – Elegance, Eco och Performance – som gör att du kan anpassa utseendet på instrumenten och användargränssnittet efter dina personliga önskemål. De fysiska reglagen, som den flytande mittkonsolen med sin intuitivt utformade klimatkontroll, är ytterligare exempel på skandinavisk design som är både funktionell och vacker.



*"Sensus handlar om att göra ditt samspel med bilen mer intuitivt,
och att säkerställa att du är på vägen och inte offline."*







Volvo On Call. Gör ditt liv lite mindre komplicerat. Upplev en värld där du är uppkopplad till din Volvo med vår mobilapp Volvo On Call.

Volvo On Call är din digitala nyckel till ett utbud av smarta tjänster som gör livet lite enklare och förhöjer upplevelsen av att äga en Volvo. Vissa tjänster kan du ta del av redan idag, och ännu fler kommer att introduceras senare. Volvo On Call kopplar också upp din Volvo med resten av världen och låter dig kontrollera bilen på distans. Kalla morgnar kan du fjärrstyra den programmerbara bränsle drivna motorvärmaren med appen och även starta motorn för att värma upp kupén så att du får en behagligare start på dagen. När som helst kan du kontrollera att du låst bilen och låsa den ifall du glömt det. Med Volvo On Call kan du också skapa en wifi-hotspot där alla i bilen kan koppla upp sig mot internet.

Du kan planera resorna hemifrån och sända resmålet direkt till din bil, så när du är redo för avfärd är navigationssystemet redan förberett. Den kan också synkronisera med din kalender för att påminna dig om möten och visa vägen dit.

Volvo On Call är kompatibelt med din smartphone, iPad®, Windows 10-baserade PC eller surfplatta samt bärbara enheter som Apple Watch – du kan även kontrollera din bil på distans med röststyrning via Microsoft Band 2. Och skulle du behöva vägassistans eller hjälp i en nödsituation kopplas du direkt till Volvo On Calls servicecenter. Om bilens larm löst ut underrättas servicecentret automatiskt och du blir kontaktad. Skulle bilen bli stulen kan Volvo On Call hjälpa polisen att spåra bilen.

Volvo On Call informerar dig även om bränslenivå, loggar färddata och talar om för dig när det är dags för service. Det är ännu ett exempel på Volvo-innovationer där människan är i centrum för att förbättra ditt liv.

D4 | Classic Summum

467 Magic Blue metallic | 19-tums aluminiumhjul, Portia, Silver Diamond Cut

Lys upp mörkret. Nu har mörkerkörningen blivit betydligt behagligare och säkrare. Vårt aktiva helljus Active High Beam gör att du kan köra på helljuset hela tiden. Du behöver inte skifta mellan halv- och helljus, och när du möter eller hinner upp ett annat fordon bländas helljuset automatiskt av exakt så mycket som det behövs för att inte blända – samtidigt som du har fördelen av att vägbanan såväl som området vid sidan av vägen lysas upp. Den här intelligenta tekniken kan även känna igen fotgängare och cyklister för att inte heller blända dem. Och när du kommer in i stan, stängs helljuset av.

INTELLISAFE

*Intuitiv säkerhet från Volvo Cars.
För dig, och för dem omkring dig.*

För oss på Volvo Cars är säkerhet en del av vårt DNA. Vi har skapat några av världens mest banbrytande innovationer inom teknik som räddar liv – som till exempel trepunktsbältet som anses vara bland de viktigaste innovationerna i mänsklighetens historia. Men vi siktar högre än så. Vår vision är att ingen ska omkomma eller skadas allvarligt i en ny Volvo efter år 2020.

IntelliSafe är vår filosofi för ett mer harmoniskt förhållande mellan bilar och människor. För att uppnå detta har vi fyllt din Volvo med smarta och intuitiva innovationer för säkrare bilkörning. Och våra IntelliSafe- teknologier hjälper inte bara till att skydda människorna inuti bilen – vi bryr oss också om människorna utanför, till exempel med teknik som hjälper dig undvika kollisioner med fotgängare och cyklister.

City Safety är ett av våra system som hjälper dig undvika krockar med andra fordon. När du kör i farter upp till 50 km/h håller City Safety koll framför din bil och bromsar automatiskt ifall du är på väg att köra in i ett framförvarande fordon. Vid högre hastigheter får du support av vår Kollisionsvarnare med full autobroms och Pedestrian/Cyclist Detection som uppmärksammar dig om du ligger för nära ett fordon och risken för en kollision är överhängande – på dagen såväl som natten. I dagsljus reagerar systemet även för fotgängare som kommer i din väg och för cyklister som färdas åt samma håll som din bil. Och skulle det behövas, bromsas bilen automatiskt för att hjälpa dig undvika eller mildra en kollision.

För att hjälpa dig ligga kvar i ditt körfält uppmärksammas du av Lane Departure Warning eller får, beroende på ditt val av motor,

mild styrassistans av Lane Keeping Aid om du oavsiktligt skulle korsa en vägmarkering – det finns även en Driver Alert-funktion som påminner dig att ta en paus om ditt körbeteende visar tecken på trötthet.

Våra IntelliSafe-teknologier stödjer dig också i din dagliga körning. Road Sign Information är en funktion som håller dig uppdaterad om gällande fartgränser och andra viktiga trafikskyltar. På natten gör våra Active High Beam-strålkastare att du kan köra med konstant helljus för att ge dig optimal sikt utan att för den skull blända andra trafikanter. Och för att göra bilkörningen lite mer avslappnad, håller vår adaptiva farthållare automatiskt din förinställda hastighet och avståndet till framförvarande fordon. I långsam stadstrafik kan vår köassistant automatiskt hålla avståndet till bilen framför dig – från stillastående upp till 30 km/h. Vårt BLIS™-system hjälper dig att tidigt upptäcka fordon i döda vinkeln, medan Cross Traffic Alert-funktionen gör det enklare och säkrare att backa ut från trånga parkeringsplatser där sikten kan vara begränsad.

Och eftersom vi vet att du älskar att köra bil, ser våra aktiva IntelliSafe-teknologier som antisladdsystemet Electronic Stability Control till att du får trygga och stabila köregenskaper i alla situationer utan att kompromissa med körglädjen. Det handlar helt enkelt om att ge dig den mest människocentrerade körupplevelsen, på dina villkor. Och att människor ska få vara säkra, oavsett om de råkar befinna sig inuti eller utanför din bil.

"Vår vision är att ingen ska omkomma eller skadas allvarligt i en ny Volvo efter år 2020."



D4 | Classic Summum
467 Magic Blue metallic | 19-tums
aluminiumhjul, Portia, Silver Diamond Cut

LÄS MER PÅ [VOLVOCARS.SE](https://www.volvocars.se)



City Safety kan se till att du inte kör in i framförvarande fordon om du gör en hastig inbromsning. Detta avancerade IntelliSafe-system bromsar automatiskt för att undvika en kollision och är aktivt upp till 50 km/h – en kollision kan undvikas så länge fartskillnaden mellan din bil och fordonet framför är upp till 15 km/h.



Vi bryr oss även om dina medtrafikanter. Därför har vi utvecklat Pedestrian Detection och Cyclist Detection med full autobroms som håller uppsikt på folk som går i din väg eller cyklar i samma riktning som din bil och bromsar automatiskt om du inte hinner reagera i tid.





Vårt IntelliSafe Surround-system använder radarsensorer för att uppmärksamma dig på fordon i närheten av eller i döda vinkeln i körfältet närmast dig. På så sätt minskar risken att du byter körfält när det inte är säkert.

Cross Traffic Alert är en funktion som håller uppsikt på fordon som annars kan vara svåra att se när du backar ut från en skymd parkering.

D4 | Classic Summum

467 Magic Blue metallic | 19-tums aluminiumhjul, Portia, Silver Diamond Cut



DRIVE-E

Njut mer. Förbruka mindre.

Drive-E är inte bara vår nya generation högeffektiva drivlinor. Det är också vårt heltäckande förhållningssätt till effektiv bilkörning. Och även om vi med stort engagemang utvecklar smartare och mer innovativa teknologier för att minska våra bilar miljöpåverkan, tappar vi aldrig körglädjen ur sikte. I korthet betyder det att du inte behöver försaka prestanda och suverän körbarhet för att få fördelarna av hög bränsleeffektivitet och låga koldioxidutsläpp.

Vårt motorprogram Drive-E består av högeffektiva 2,0-liters fyrcylindriga bensin-och dieselmotorer. Till flera av dessa turbo-laddade kraftkällor med låg inre friktion och låg vikt har vi kopplat vår helt nya åttastegade Geartronic™ automatlåda som ger dig optimal prestanda vid alla varvtal. Din Volvo har också funktionen ECO+ som, beroende på hur du kör, kan minska bränsleförbrukningen med upp till fem procent. ECO+ optimerar inte bara växlingspunkterna, motorstyrningen och trottelsesvaret. Den inkluderar även Start/Stop-teknik och en frihjulsfunktion. När du släpper gaspedalen vid hastigheter över 65 km/h frikopplas kopplingen och du utnyttjar bilens rörelseenergi för att hålla farten samtidigt som du sparar bränsle.

Din Volvo har också funktionen ECO+ som, beroende på hur du kör, kan minska bränsleförbrukningen med upp till fem procent. ECO+ optimerar inte bara växlingspunkterna, motorstyrningen och trottelsesvaret. Den inkluderar även en frihjulsfunktion. När du släpper gaspedalen vid hastigheter över 65 km/h frikopplas kopplingen och du utnyttjar bilens rörelseenergi för att hålla farten samtidigt som du sparar bränsle. Och för att ytterligare reducera dina koldioxidutsläpp i stadstrafik hjälper vår Start/Stop-teknik till med att eliminera tomgångskörning vid stillastående.

Våra Drive-E dieselmotorer har ytterligare teknik för att minska bränsleförbrukning och utsläpp. Dubbelturbo och vår revolutionerande bränsleinsprutning i-Art ser till att dessa motorer ger snabb, ren och effektiv prestanda. Varje cylinder har sitt eget microchip och trycksensor för att ge perfekt bränsleblandning. Dessutom gör det att dessa avancerade motorer är perfekt avstämde även efter flera års körning.



"Med vår nya generation fyrcylindriga 2,0-liters drivlinor Drive-E behöver du inte försaka prestanda och suverän körbarhet för att få fördelarna av hög bränsleeffektivitet och låga koldioxidutsläpp."

DRIVE-E | 19



LÄS MER PÅ VOLVOCARS.SE

SMART KRAFT FÖR KLOKA MÄNNISKOR.

Med avancerad drivlineteknik, som elektrifiering, strävar vi efter att ge dig en så bra körupplevelse som möjligt. Faktum är att vi fokuserat på elektrifiering och laddhybridteknik i mer än 40 år. Denna erfarenhet i kombination med avancerad forskning gör att Volvo Cars är i teknikkens framkant.

Vår V60 D5 Twin Engine AWD eller D6 Twin Engine AWD med laddhybridteknik ger dig både engagerande körupplevelser och sänkta koldioxidutsläpp. Denna drivlina tar dig från 0 till 100 km/h på under 7,0 sekunder och släpper ändå bara ut 48 g CO₂/km* vid blandad körning. Den har tre körlägen: Pure-läget använder bara den elektriska motorn vid bakaxeln och då släpper den ut noll CO₂; Hybrid-läget använder både diesel- och elmotorn och ger dig en överlägsen räckvidd med bränsleförbrukningen 1,8 l/100 km; Power-läget ger dig den fulla kapaciteten hos bägge motorerna – det ger dig både imponerande effekt och vridmoment så väl som fyrhjulsdrivning eftersom dieselmotorn driver på framhjulen och elmotorn på bakhjulen. Och vill du komplettera den höga prestandan i din V60 Twin Engine AWD med en sportigare look, finns den även i ett R-Design-utförande.

*NEDC Hybrid driving cycles.







D6 Twin Engine | Classic R-Design

707 Crystal White Pearl | 19-tums aluminiumhjul,
lxion IV, Mattsvart Diamond Cut



Anslut din V60 Twin Engine AWD till elnätet hemma. Beroende på eluttagets strömstyrka får du full laddning av batteriet inom 3,5 till 7,5 timmar. När du kör kan du, allt efter humör och körsituation, enkelt välja mellan tre olika körlägen: PURE, HYBRID och POWER.





D4 | Classic Summum
714 Osmium Grey metallic



INTE DIN VANLIGA KOMBI.

Vi har jobbat hårt för att kombinera mångsidigheten och lastförmågan hos vår V60 med en naturlig kördynamik så att den – i likhet med sin systerbil, sportsedanen S60 – lydigt följer din minsta vink på vägen.

När du till exempel accelererar ut ur en snäv kurva, kommer din V60 att följa ditt vägval med närmast telepatisk precision. Som förare kommer du att älska Corner Traction Control, ett så kallat torque vectoring-system som hjälper dig undvika understyrning genom att balansera exakt rätt mängd motor- och bromskraft mellan drivhjulen när du drar iväg ut ur kurvan. Det här är också något du har nytta av när du svänger ut på en större väg och snabbt behöver komma ikapp trafiken.

Ett bra chassi är grunden för de välbalanserade vägegenskaperna hos V60, och beroende på din körstil kan du välja mellan tre olika typer av chassin: Touring, Dynamic och R-Design Sportchassi.

Samtidigt är den intelligentaste sätteskonfigurationen hjärtat för mångsidigheten hos V60. Det tredelade baksätet med 40/20/40-delning kan enkelt fällas ned individuellt för att komplettera lastutrymmet på 430 liter efter dina behov. Med komfortstolarna kan du dessutom enkelt fälla fram ryggstödet till främre passagerarstolen. Och är du småbarnsförälder, kommer du att uppskatta de integrerade tvåstegs bälteskuddarna för barn: det är bara att fälla upp dem ur baksätet för att barn som vuxit ur barnstolen ska sitta på rätt höjd för att säkerhetsbältet ska skydda effektivt.



DIN RESA BÖRJAR HÄR.

Vi skapade V60 med ett enda syfte: att förse dig med en bil som perfekt passar dig och din livsstil. En bil som motsvarar dina förväntningar på en dynamisk körupplevelse med avspänd komfort och elegant design – byggd med omtanke om människor och världen vi delar. En bil som är intuitiv att använda, som gör livet lite enklare, och är en glädje att leva med varje dag.

En dynamisk effektiv drivlina är hjärtat i din V60. Vilken du än väljer, kan du njuta av vår senaste Drive-E-teknik som ger dig omedelbar respons och en smidig körning. Bränsleförbrukning och koldioxidutsläpp är låga och våra drivlinor uppfyller redan idag framtida avgaskrav.

Vårt utbud av Drive-E-drivlinor inkluderar avancerade diesel- och bensinmotorer kopplade till vår smidiga åtta- eller sexstegade Geartronic™ automatlåda eller en distinkt sexväxlad manuell växellåda. Och för den ultimata kombinationen av prestanda och effektivitet i din V60, kan du välja vår D6 Twin Engine AWD eller D6 Twin Engine AWD med laddhybridteknik eller T5 Bi-Fuel som gör det möjligt att köra på biogas.

Gör ditt val, och njut av resan vart den än tar dig.

T5 Bi-Fuel

Vår V60 T5 Bi-Fuel på 254 hk/350 Nm som går på både metangas och bensin är en miljöbil med responsiva prestanda och låga koldioxidutsläpp, särskilt om du kör på biogas. Vår 8-stegade Geartronic™ automatlåda bidrar till en både bekväm och effektiv körupplevelse.

T3

Vi konstruerade vår bensinmotor T3 på 152 hk/250 Nm för att ge dig både mer effekt och mindre utsläpp. Motorn är kopplad till en distinkt 6-växlad manuell växellåda eller vår bränslesparande 6-stegade Geartronic™ automatlåda – du får både låg bränsleförbrukning och jämn kraftutveckling över hela registret.

D5 Twin Engine AWD

D6 Twin Engine AWD

Genom att kombinera en elektrisk motor och en kraftfull turbodiesel ger dig vår laddhybrid D5 Twin Engine AWD (163+68 hk/420+200 Nm) eller D6 Twin Engine AWD (220+68 hk/440+200 Nm) det bästa av två världar: en elbil med nollutsläpp i stan och en högprestanda-bil på motorvägen – med fyrhjulsdraft när du behöver det.

D4 AWD

Den förfinade femcylindriga D4 AWD-motorn på 190 hk/440 Nm ger dig omedelbar kraft över hela varvtalsregistret. Vår responsiva fyrhjulsdraft och en 6-stegad Geartronic™ automatlåda ger dig full kontroll över körningen.

D4

Med vår sofistikerade fyrcylindriga dieselmotor D4 på 190 hk/400 Nm kan du njuta mer och förbruka mindre. D4 är konstruerad för att ge en optimalt effektiv och förtroendeingivande körupplevelse och finns med en distinkt 6-växlad manuell växellåda eller vår smidiga 8-stegade Geartronic™ automatlåda.

D3

Vi konstruerade dieselmotorn D3 på 150 hk/320 Nm för att ge dig den ultimata kombinationen av bränsleekonomi, prestanda och förfining. D3 är den perfekta partnern för alla dina resor och finns med en 6-växlad manuell växellåda eller vår 6-stegade Geartronic™ automatlåda.

VOLVO V60

D4 | Summum
714 Osmium Grey metallic | 19-tums aluminiumhjul,
Portia, aluminiumhjul, Svart Diamond Cut



Volvo V60 Classic Edition

Den höga standardutrustningsnivån möter dina krav på stil, komfort och säkerhet.

Volvo V60 Classic Momentum

Förhöj den eleganta looken och utstrålningen hos din Volvo sportkombi.

Volvo V60 Classic Summum

Det sofistikerade uttrycket för svensk lyx.

Volvo V60 Classic R-Design

Med passion för bilkörning, karakteriserad av dynamisk sportighet, stil och kontroll.

Volvo V60 Cross Country Plus Classic

Den både eleganta och kapabla Cross Country sportkombin, byggd för att förhöja varje äventyr.

SKAPA DIN EGEN VOLVO V60.

I allt vi gör sätter vi människan främst. Detta ger dig också friheten att skapa en Volvo som perfekt matchar din stil och din personlighet.

För att se till att du får din V60 precis som du vill ha den har vi skapat ett brett utbud av olika tillval, utrustningsnivåer och personliga uttryck. Även om din V60 är generöst utrustad redan på standardnivån Classic Edition, vill du kanske sätta ytterligare spets på upplevelsen med utrustningsnivån Classic Momentum. Kanske vill du unna dina

sinnen svensk lyx på högsta nivå? Då kommer du att känna dig som hemma med Classic Summum. Eller vill du ha en sportigare stil inifrån och ut? I så fall kan du ta dig en närmare titt på Classic R-Design. Och föredrar du äkta allvägskapacitet som tar dig och dina äventyr ännu längre, finns den både robusta och eleganta V60 Cross Country Plus Classic. Vad du än föredrar, kan du lita på att det finns en V60 för dig. Läs vidare och se hur din nya V60 kommer att se ut.

RÄTT UTRUSTNING FÖR DIN KÖRUPPLEVELSE.

Att välja Volvo V60 är lätt. Och nu behöver du bara välja den utrustningsnivå som passar dig.

Redan standardnivån Classic Edition ger dig en mycket hög teknisk nivå som möter höga krav på stil, komfort och säkerhet. Bland annat ingår vår avancerade tvåzons klimatautomatik med CleanZone luftkvalitetssystem som skapar ett behagligt klimat med hög luftkvalitet för alla i bilen och kan ställas in individuellt för vänster och höger sida i kupén. Du och dina passagerare färdas bekvämt i textilklädda komfortsäten, och i baksätet ser ett mittarmstöd med mugghållare till att öka långfärdskomforten. Sensus Connect med bland annat en 7-tums mittdisplay ger dig tillgång till ett stort utbud online-tjänster och olika appar. Alla i bilen kommer att uppskatta den höga ljudkvaliteten från audiosystemet High Performance med åtta högtalare och smarta USB/AUX-anslutningar. Bluetooth® gör att du kan koppla ihop din smarttelefon med din V60 och glädjas åt fördelarna med strömmad musik och handsfree-funktionalitet för din smarttelefon. Den läderklädda ratten och växelspaksknoppen är sköna att greppa, och med de integrerade knapparna i ratten kontrollerar du bekvämt audiosystemet och farthållaren. En regnsensor aktiverar vindrutetorkarna

automatiskt när de behövs och anpassar intervallen efter de yttre förhållandena. Dessutom sitter det sensorer i bakre stötfångaren för att underlätta när du backar och ska parkera. Och naturligtvis ingår även vår världsledande IntelliSafe-teknik inklusive det prisbelönta City Safety-systemet och vårt anti-sladdsystem Electronic Stability Control.

Med V60 Classic Momentum tar du välbefinnandet till nästa nivå. Interiörens stämningsbelysning och dekorinlägg i Brushed Aluminium tillsammans med Silk Metal-detalyer i den läderklädda ratten ger en touch av sportig elegans. Den digitala förardisplayen ger dig ännu mer kontroll. Beroende på din sinnesstämning har du tre grafiska teman att välja mellan: Elegance med ett stilfullt svart färgtema, det gröna Eco-temat och ett Performance-tema i sportigt rött. Vid trånga parkeringar kommer du att sätta värde på de elektriskt infällbara ytterbackspeglarna med markbelysning.

När du kör i mörkret ser de dynamiska Dual-Xenon-strålkastarna med Active Bending Light till att optimera din sikt genom kurvorna. Och kompletterar du med den intelligenta helljusfunktionen Active High Beam kan du köra på helljuset hela tiden utan att blända andra trafikanter.

V60 CLASSIC EDITION

Omfattar:

16-tums aluminiumhjul Hera | 3-punkts säkerhetsbälte på alla 5 platser med bältespåminnare | Tre delat baksäte 40/20/40 | Krockkudde, förar- och passagerarsida | Charcoal dekorinlägg | City Safety | Corner Traction Control (CTC) | Mugghållare, fram | Electronic Stability Control (ESC) | Parkeringsbroms, elmanövrerad | Klimatautomatik (ECC) | Eluttag i fram- och baksäte | Krockgardin (IC) | ISOFIX, bak | LED DRL (Daytime Running Light) | Komfortstol textil | Yttertemperaturmätare | Fjärrstyrt centrallås | Sidokrockkuddar i framstolarna | Färd dator |

Däcklagningssats | Indirect Tyre Pressure Monitoring System (TPMS) | WHIPS™ (Whiplash Protection System, skydd mot whiplash-skador) | Rattknappar för ljudanläggning och telefon | Farthållare | Belysta make-upspeglar i solskydden | Växelspaksknopp, läderklädd | Låderratt | Låsbara hjulmuttrar | Passagerarstol juster- och vinklingsbar i höjdd | Parkerings sensor, bak | Sensus Connect High Performance 7" färgskärm | Regnsensor | Mittarmstöd bak med mugghållare och förvaringsfack

V60 CLASSIC MOMENTUM

Inkluderar Classic Edition plus följande:

17-tums aluminiumhjul Pallene | Blank list runt sidorutorna | Brushed Aluminium dekorinlägg | Låderratt med Silk Metal inlägg | Strålkastare Dynamisk Bi-Xenon | Ytterbackspelar (med

markbelysning) elektriskt infällbara | Stämningsbelysning, interiört | Digital förardisplay, 8" | Rostfri tröskeldecor i lastutrymme | Komfortstol Textil/T-Tec

För fullständig lista, se "utrustningsnivåer" sidan 62–63.

1. Bakre parkeringssensorer ger hjälpsam support när du backar din V60 Classic Edition. **2.** V60 Classic Edition med Hera 16-tumshjul och halogenstrålkastare. **3.** V60 Classic Edition med låderratt, analog förardisplay och Sensus Connect med 7-tums mittdisplay och vårt vällydande audiosystem High Performance med intuitiva rattknappar och strömning via Bluetooth®. **4.** Inuti V60 Classic Momentum finner du en läderklädd ratt med Silk Metal-inlägg, Brushed Aluminium dekorinlägg och digital förardisplay. **5.** V60 Classic Momentum med Pallene 17-tumshjul och högblanka exteriördetaljer för en elegant framtoning. Distinkta Dual Xenon-strålkastare med aktivt kurvlycus ger dig bättre sikt vid mörkerkörning och sätter spets på exteriöredesignen.



1



2



3

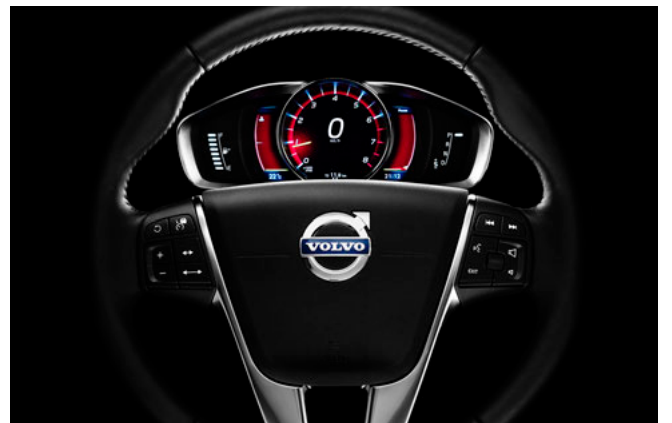

4



5



1

EN HÖGRE NIVÅ AV LYX.

Vi skapade V60 Classic Summum för att möta dina förväntningar på svensk lyx. Den är en komplett utrustad Volvo med ett högst personligt uttryck som frammanar en stark känsla av elegant förfining. Varje detalj är noggrant utvald för att ge dig och dina passagerare en sofistikerad och uppiggande upplevelse.

Exklusiva exteriördetaljer som den distinkta grillen med krominlägg, rails i Silver Metal-finish och elegant kraftfulla 18-tumshjul framhäver bilens tidlösa skandinaviska design. Hjulen bidrar också till att förstärka bilens visuella närvaro på vägen.

På insidan fortsätter det lyxiga temat med autentiska, fint bearbetade material som skapar en lounge-liknande atmosfär av generöst

välbefinnande. En känsla som förstärks av textilmattorna och den eleganta klädseln i smidigt Läder. Den elmanövrerade förarstolens minnesfunktion gör att du kan spara dina inställningar för stolen såväl som ytterbackspeglarna. Varje gång du låser upp bilen med fjärrnyckeln justeras förarstolen och backspeglarna automatiskt efter dina senaste inställningar.

Och för en enastående ljudupplevelse i din V60 Classic Summum kan du komplettera med vårt kraftfulla high-end audiosystem Premium Sound by Harman Kardon® med 12 hifi-högtalare som ger ett rikt, klart och naturtroget ljud var du än sitter. Lägg även till vårt sofistikerade navigationssystem och du får inbyggd, intuitiv vägvisning hela resan.

V60 CLASSIC SUMMUM

Inkluderar Classic Momentum plus följande:

18-tums aluminiumhjul Skadi | Komfortstol läder | Förarstol, elmanövrerad | Textilmattor | Rails i Silver Metal

För fullständig lista, se "utrustningsnivåer" sidan 63.

1. V60 Classic Summum med Skadi 18-tumshjul. 2. Subtila interiördetaljer som den intuitiva klimatkontrollen i genomlyst krom förstärker den exklusiva känslan. 3. Smidig läderklädsel och elmanövrerat förarsäte med minnesfunktion för sätet och ytterbackspeglarna fulländar upplevelsen av svensk lyx i V60 Classic Summum. 4. Den distinkta grillen med krominlägg, Dual Xenon-strålkastare, LED varseljuss och främre spoiler med dekorinlägg i elegant kromfinish.



2

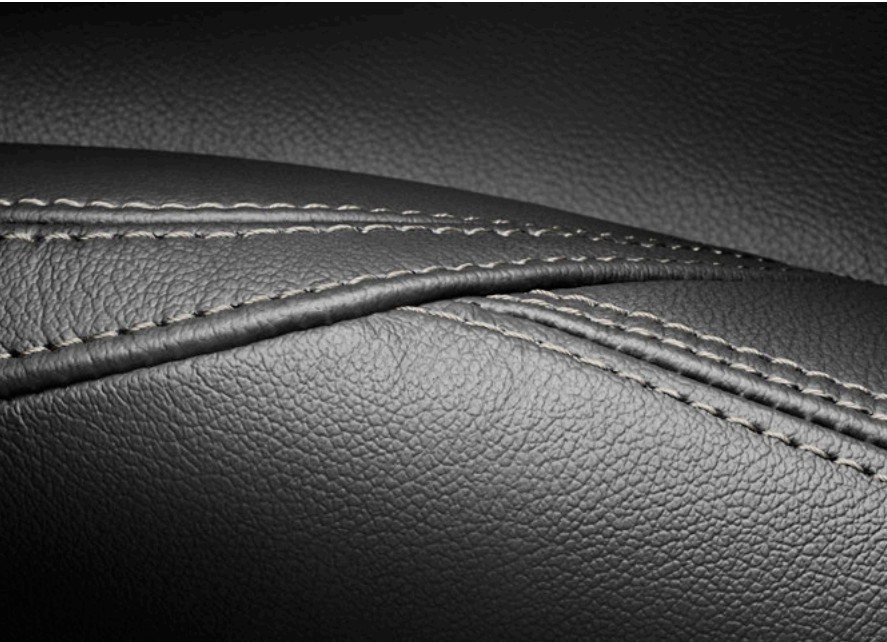

3



4

Det stora utbudet av lacker och fälgar till Volvo V60 gör det möjligt för dig att skapa en sportsedan som verkligen är du. V60 Classic Edition har Hera 16-tums aluminiumfälgar som standard, medan Classic Momentum har Pallene 17-tumsfälgar. Classic Summum är Volvo V60 i sitt mest luxuösa utförande och bjuder bland annat på Skadi 18-tums aluminiumfälgar. För en ännu sportigare eller mer

exklusiv framtoning kan du, oberoende av utrustningsnivå, uppgradera till större fälgar på upp till 19-tum. Den exteriöra kulörpaletten ger dig möjligheten att skapa den V60 som bäst återspeglar din stil och dina preferenser. Du har flera olika kulörer att välja mellan, där var och en ger din Volvo en distinkt prägel av sportig lyx och närvaro.



Portia, 8x19"
Silver Bright



Portia, 8x19"
Svart Diamond Cut



Skadi, 8x18"
Silver Bright
(Standard Classic Summum)



Titania, 8x18"
Svart Diamond Cut



Tucan, 8x18"
Silver Bright



Sadia, 8x17"
Silver



Pallene, 7x17"
Silver
(Standard Classic Momentum)



Hera, 7x16"
Silver
(Standard Classic Edition)



614
Ice White



707
Crystal White pearl



711
Bright Silver metallic



477
Electric Silver metallic



721
Mussel Blue metallic



467
Magic Blue metallic



714
Osmium Grey metallic



492
Savile Grey metallic



717
Onyx Black metallic



019
Black Stone



719
Luminous Sand metallic



612
Passion Red



Komfortstol

Sportstol

Interiören i V60 är skapad med dig i uppmärksamhetens centrum. Varje detalj, varje linje, varje form vittnar om våra designers strävan efter att skapa ett rum där du känner dig avslappnad och har total kontroll. De ergonomiska sätena är klädda i Offblack Textil (Classic Edition) eller Textil/T-Tec (Classic Momentum) för en sportigare look. För en lyxigare karaktär, kan du uppgradera till Läder vilket också är standard i vår mest exklusiva variant V60 Classic Summum. För att ytterligare förstärka den exklusiva känslan i kupén, har utrustningsnivån Classic Momentum och Classic Summum dekorinlägg i Brushed Aluminium med möjligheten att uppgradera till inlägg i äkta trä.



1



5



9



13

KLÄDSLAR **Komfortstol textil (Standard Classic Kinetic)** 1. Offblack i Offblack interiör med Quartz innertak, K001 **Komfortstol textil/T-Tec (Standard Classic Momentum)** 2. Offblack i Offblack interiör med Quartz innertak, K601 3. Offblack i Offblack interiör med svart innertak, K661 **Komfortstol läder (Standard Classic Summum)** 4. Offblack i Offblack interiör med Quartz innertak, K701 5. Offblack i Offblack interiör med svart innertak, K761 6. Soft Beige i Offblack interiör med Soft Beige innertak, K70P 7. Soft Beige i Sandstone Beige interiör med Soft Beige innertak, K71T **Sportstol läder** 8. Offblack i Offblack interiör med Quartz innertak, K301 9. Offblack i Offblack interiör med svart innertak, K361 10. Soft Beige i Offblack interiör med Soft Beige innertak, K30P 11. Soft Beige i Offblack interiör med svart innertak, K36P 12. Beechwood Brown/Offblack i Offblack interiör med Quartz innertak, K303 13. Beechwood Brown/Offblack i Offblack interiör med svart innertak, K363 14. Soft Beige i Sandstone Beige interiör med Soft Beige innertak, K31T



2



3



4



6



7



8



10



11



12



14

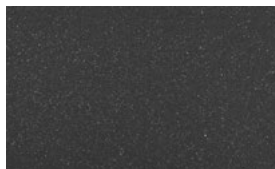

15

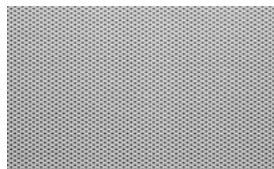

17



19



16

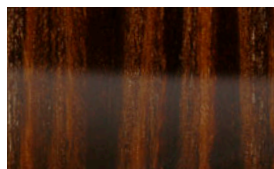

18

DEKORINLÄGG 15. Charcoal (Standard Classic Kinetic) 16. Brushed Aluminium (Standard Classic Momentum & Classic Summum) 17. Milled Aluminium 18. Urbane Wood
19. Piano Black Wood

VOLVO V60

D5 Twin Engine | Classic R-Design
720 Bursting Blue metallic | 19-tums
aluminiumhjul, Ixion IV, Mattsvart Diamond Cut



RDESIGN

INSPIRERAD AV KONSTEN ATT KÖRA BIL.

Om du älskar bilkörning, är V60 Classic R-Design för dig. R-Design har en unik personlighet som fångar spänningen i en själfull körupplevelse – karakteriserad av stil, respons och kontroll. En mängd unika designdetaljer lyfter den dynamiska själen hos din Volvo och ger den en sportigare och mer distinkt närvaro på vägen. Det är ett uttryck som fångar ögat ur varje vinkel och antyder löftet om fantastisk bilkörning, om och om igen. Och du kan lita på att V60 Classic R-Design kommer att leverera. Omgiven av noggrant utförda och uttrycksfulla interiör-

detaljer, kan du känna det i samma ögonblick som du tar plats i det skulpterade R-Design-sportsätet. Allt – från den eleganta R-Design-klädseln i Nubucktextil/läder, läderratten och den digitala förardisplayen, till de unika dekorinläggen och det svarta innertaket – finns där för att inspirera och stötta din bilkörning. Och för ännu vassare vägegenskaper bjuder V60 Classic R-Design även på ett fintrimmat, sänkt sportchassi.

V60 CLASSIC R-DESIGN

Inkluderar Classic Momentum plus följande:

18-tums aluminiumhjul Ixion III | Läderklädd sportratt med kontrasterande söm | Grill i mattsvart | Dekorinlägg R-Design Aluminium | Sportsäten klädda i Nubucktextil/läder | Sport-

För fullständig lista, se "utrustningsnivåer" sidan 63.

pedaler R-Design | Backspegelkåpor i silver-finish | Lågt sportchassi | Parkeringsensor, bak | Unik R-Design softnose | Diffuser i bakre stötfångare i Ironstone färg



1

R-Design är Volvo i smart designad sportig outfit – det handlar om ren känsla och en prestandainspirerad look, inifrån och ut. Det är ett uttryck som verkligen drar till sig blickarna, med sportiga exteriöra design-detalyer som en distinkt mattsvart grill med högblanka ribbor, främre spoiler, backspegelkåpor i matt Bright Silver-finish och kraftfulla 18-tums aluminiumhjul. Ett exklusivt sportigt uttryck som avrundas perfekt av de kromade dubbla slutrören och den racinginspirerade diffusorn.

På insidan fortsätter det sportiga temat med unika R-Design aluminiuminlägg, svart innertak och R-Design sportsäten klädda i Nubucktextil/Läder eller perforerat sportläder. Tillsammans ger dessa detaljer kupén en teknisk, cockpitliknande känsla. Kontrasterande sömmar i sätena, växelspaksdamasken och ratten i perforerat läder förstärker den både sportiga och eleganta framtoningen. De djupt skålade R-Design sportsätena omsluter dig från låren upp till axlarna

för att ge komfortabelt stöd och känslan av kontroll som du förväntar dig av en äkta förarbil. Känslan av kontroll förstärks av den intuitiva, digitala förardisplayen som även ger dig möjligheten att få förarinformationen presenterad i en unik R-Design-look.

Bakom ratten kan du njuta av den vassa responsen och feedbacken från kvickare styrning och ett finstämt R-Design sportchassi. Chassit, som är sänkt och uppstyvat, har anpassade krängningshämmare och styvare fjädrar. De bakre stötdämparna av enkelrörstyp (monotube) är konstruerade för att reagera snabbare och på så sätt bidra till bättre karosskontroll i alla situationer. Styvare bussningar i kombination med fjäderbensstag styrar upp chassit för att ge mer kontrollerade karossrörelser vid avancerad kurvtagning – som förare kan du njuta av en sportig, distinkt körupplevelse som inte kompromissar med åkkomforten.



2



3



4



5



Ixion IV, 8x19"
Mattsvart Diamond Cut



Ixion III, 8x18"
Mattsvart Diamond Cut

Exteriören lämnar ingen tvekan om intentionerna med din V60 Classic R-Design. Lackerna är noggrant utvalda för att matcha bilens dynamiska karaktär – var och en med sitt unika uttryck. Som den exklusiva lacken Bursting Blue metallic – den är unik för R-Design och ger en teknisk, sportig look som harmonierar perfekt med karossdetaljerna

i högblankt svart och Silk Metal-finish. De nya femkrade R-Design-fälgarna Ixion på 18- eller 19-tum ger din V60 Classic R-Design en överlägsen närvaro på vägen som placerar din sportkombi i en klass för sig.



614
Ice White



707
Crystal White pearl



477
Electric Silver metallic



720
Bursting Blue metallic



714
Osmium Grey metallic



492
Savile Grey metallic



717
Onyx Black metallic



612
Passion Red

Bakom ratten i din V60 Classic R-Design kan du njuta av en dynamisk och förarorienterad interiör uppbyggd av högklassiga material. De skulpterade R-Design sportsätena ger avspänt stöd genom alla kurvor som vägen har i beredskap, medan den exklusiva klädseln i

Nubucktextil/Läder eller perforerat sportläder med kontrasterande sömmar ger en både sportig och sofistikerad känsla. En upplevelse som ytterligare förstärks av R-Design-inläggen i aluminium som perfekt kompletterar interiören i Offblack.





1



2

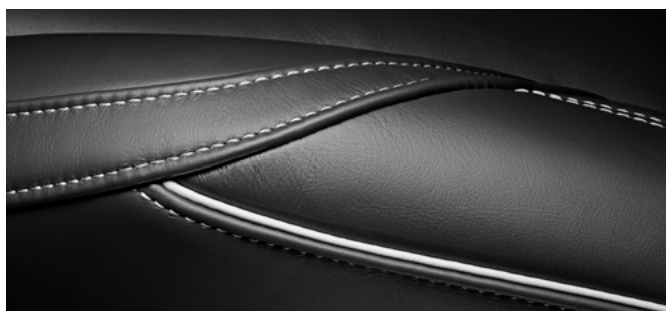

3



4

VOLVO V60

D4 AWD | Pro Classic
700 Twilight Bronze metallic | 18-tums
aluminiumhjul, Neso, Mattsvart Diamond Cut



ÄVENTYR SOM LEVER UPP TILL SITT LÖFTE.

Volvo V60 Cross Country Classic är en modern sportkombi crossover. Med en både robust och förfinad design ger den dig både en engagerande körupplevelse och förmågan att uppfylla dina äventyrsdrömmar. Förhöjd markfrigång och ett kapabelt chassi gör att V60 Cross Country Classic levererar vad utsidan lovar: den ger dig äkta allvägs- och allväderskapacitet, särskilt om du väljer fyrhjulsdraft.

V60 Cross Country Classic rör sig lika hemtamt på alla vägar – från ruffiga grusvägar till ändlösa motorvägar – och är verkligen en Volvo

som låter dig leva ut dina äventyr. Allväderskapaciteten och förmågan att då och då kunna lämna allfarvägarna är högt prioriterade egenskaper. För detta behöver du en tuff, tålig och välutrustad partner som inte kompromissar med vare sig kapacitet eller mångsidighet. Och det är precis vad V60 Cross Country Classic handlar om.

Två olika utrustningsnivåer gör att du enkelt skapar din egen V60 Cross Country Classic. Gör ditt val, och snart kan du njuta av äventyren som ligger framför.

V60 CROSS COUNTRY PLUS CLASSIC

Omfattar:

18-tums aluminiumhjul Valder | 3-punkts säkerhetsbälte på alla 5 platser med bältespåminnare | Tredelat baksäte 40/20/40 | Krockkudde, förar- och passagerarsida | Digital förardisplay, 8" | City Safety | Corner Traction Control (CTC) | Mugghållare, fram | Electronic Stability Control (ESC) | Parkeringsbroms, elmanövrerad | Klimatautomatik (ECC) | Belysta make-upspeglar i solskydden | Krockgardin (IC) | ISOFIX, bak | LED DRL (Daytime Running Light) | Insynsskydd | Komfortstol textil | Krockgardin (IC) | ISOFIX, bak | Insynsskydd | Låderratt | Växelspaksknopp,

läderklädd | Rails i Silver Metal | Indirect Tyre Pressure Monitoring System (iTPMS) | Strålkastare Dynamisk Bi-Xenon | Stämningsbelysning, interiört | Sensus Connect High Performance 7" | Låderratt med Silk Metal inlägg | Brushed Aluminium dekorinlägg | Regnsensor | Rostfri tröskeldekor i lastutrymmet | Innerbackspegel, automatisk avbländande | Komfortstol Textil/T-Tec | Digital förardisplay, 8" | Classic emblem

V60 CROSS COUNTRY PRO CLASSIC

Inkluderar Plus Classic plus följande:

18-tums aluminiumhjul Neso | Komfortstol läder | Förarstol, elmanövrerad | Textilmattor

För fullständig lista, se "utrustningsnivåer" sidan 64–65.

Redo för utmaningar. Den här Volvon är för dig som lever livet som ett äkta äventyr. Och V60 Cross Country Classic har inte bara det rätta utseendet utan också kapaciteten att backa upp den seriöst robusta looken. Som till exempel 201 mm markfrigång som gör att du enklare tar dig fram på riktigt dåliga vägar eller genom djup snö och lera.

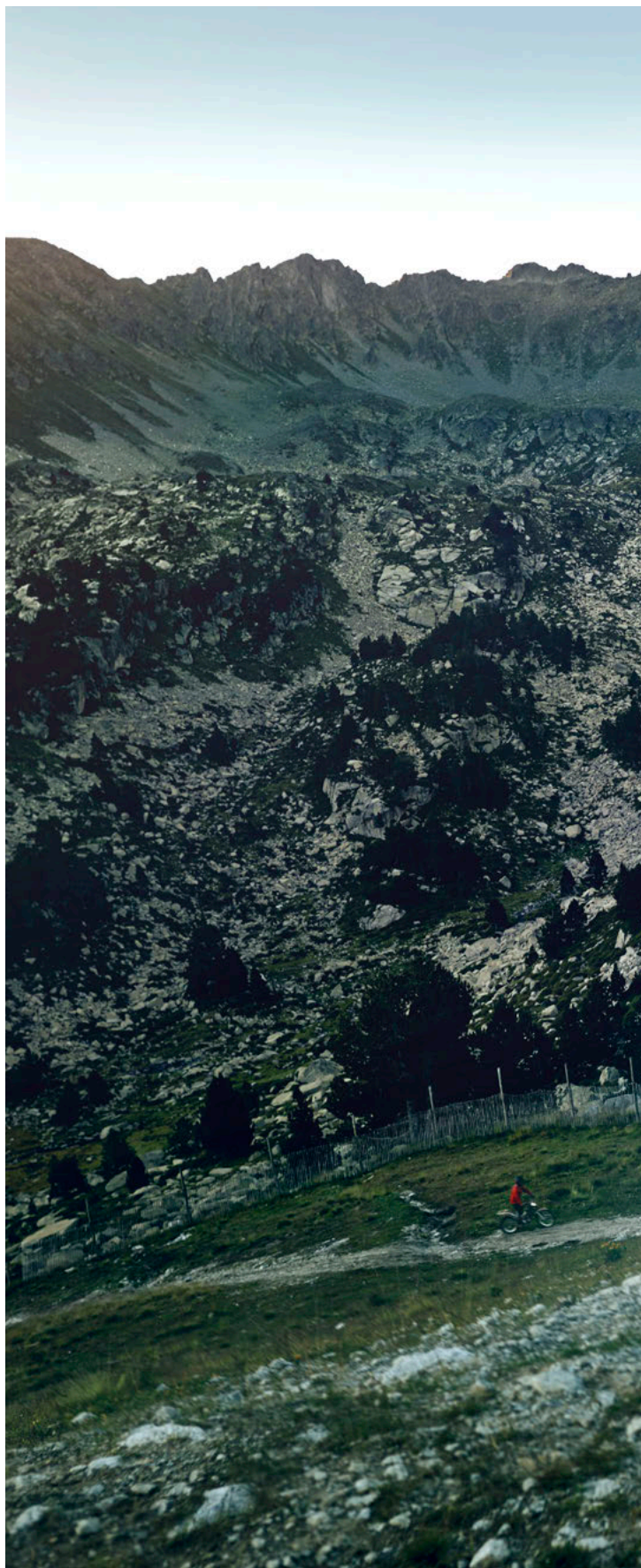



VOLVO V60

D4 AWD | Pro Classic
700 Twilight Bronze metallic | 18-tums
aluminiumhjul, Neso, Mattsvart Diamond Cut



NÄR ÄVENTYRET TAR DIG BORTOM ALLFARVÄGARNA.

Den höga markfrigången hos V60 Cross Country Classic ger dig både bättre kontroll i stadstrafiken och ökad kapacitet att ta dig an mer krävande vägar. Väljer du AWD fyrhjulsdrift får du ännu bättre förutsättningar att ta dig fram när de yttre förhållandena blir mycket besvärliga. Och kommer du till ett riktigt utmanande nedförslut får du hjälp av Hill Descent Control att ta dig ned på ett säkert, smidigt och kontrollerat sätt – allt du behöver göra är att styra.

Samtidigt är det här en äkta Volvo med lika stor kapacitet för de vanliga vägarna som för de dåliga. Bilens chassi ger en väl avvägd kombination av åkkomfort och väghållning. Gillar du aktiv bilkörning kommer du säkert också att uppskatta Corner Traction Control med Torque Vectoring – din V60 Cross Country Classic styr in i kurvorna med sportig precision.

Bilens robusta designdetaljer utmanar dig att ta dig an äventyret, trotsa elementen och utforska nya territorier. Den unika fronten med svart bikakemönstrad grill och främre skidplate ger bilen en unik Cross Country-identitet.

V60 Cross Country Classic finns med tre högffektiva drivlinor: D4 AWD, D4 och D3.

Din perfekta partner. Du inser det i samma ögonblick som du fäster blicken på V60 Cross Country Classic: den här bilen menar allvar. Samtidigt bidrar robusta designdetaljer till bilens muskulösa hållning och lämnar inga tvivel om att den här bilen är redo för vilka äventyr som helst.

Den här Cross Country-sportkombin är en dynamisk förarbil. Men den ser också till att du får med dig allt du behöver på din weekend-

utflykt – hur avlägset ditt resmål än är. Du och dina passagerare färdas förstklassigt i ergonomiska säten i en välutrustad kupé, samtidigt som det flexibla lastutrymmet ger dig plats för utrustningen du behöver få med dig.

Söker du en bil som inte bara skiljer sig från mängden utan även är en perfekt partner för dig och din familj på alla typer av vägar, är Volvo V60 Cross Country Classic som gjord för dig.



D4 AWD | Pro Classic

707 Crystal White pearl | 19-tums aluminiumhjul, Bor, Mattsvart Diamond Cut



En ändamålsenlig look. Volvo V60 Cross Country Classic är en bil som du känner igen på långt håll. Den utstrålar stolthet och självförtroende – en hållning som framhävs av bilens silverrails. Ta en närmare titt och du kommer att lägga märke till hur blanksvarta designdetaljer som ytterbackspegelkåporna och fönsterramarna adderar ytterligare en touch av exklusivitet.

Men Volvo V60 Cross Country Classic är framför allt en kapabel, atletisk bil. De unika Neso 18-tumshjulen i Diamond Cut-design med insida i Matt Tech Black harmonierar perfekt med de blanksvarta exteriördetaljerna och kompletterar bilens ändamålsenliga och robusta look. De svarta skärmbreddarna bidrar till en bredbent och muskulös hållning och övergår sömlöst i den distinkta tröskeldekoren i matt silverfinish. En bakre skidplate tillsammans med integrerade kromade slutrör förstärker bilens kraftfulla uttryck. Och framför allt: dessa robusta designelement är inte bara snygga att se på – de skyddar också karossen under tuffa körförhållanden bortom asfaltsvägarna.





Din Volvo V60 Cross Country Classic är lika personlig som äventyren du kommer att uppleva tillsammans med den. Två olika utrustningsnivåer gör det lätt att skapa en V60 Cross Country Classic som verkligen är du.

Redan som standard ger V60 Cross Country Plus Classic dig komfort, säkerhet och prestanda på hög nivå. Unika designelement adderar till den unika Cross Country-karaktären: den svarta grillen med distinkt bikakemönster, den nedre grillen, främre och bakre skidplate, de blanksvarta fönsterramarna och backspegelkåporna, de svarta skärmbreddarna, tröskeldekoren i matt silverfinish och 17-tumshjulen Valder i elegant Silverfinish ger sammantaget ett starkt uttryck av stil och kapacitet. Hjuldesignen gör det möjligt att använda däckprofiler som optimerar komfort såväl som vägegenskaper.

På vägen till äventyret färdas du och dina passagerare bekvämt i ergonomiska säten klädda i sportig Textil/T-Tec. Interiörens stämningbelysning och dekorinlägg i Brushed Aluminium tillsammans med Silk Metal-detaljer i den läderklädda ratten ger en lyxig känsla. Som förare har du känslan av total kontroll. Den digitala förardisplayen ger dig tre grafiska teman att välja mellan: Elegance med ett stilfullt svart färgtema, det gröna Eco-temat och ett Performance-tema i sportigt rött. Vid trånga parkeringar kommer du att sätta värde på de elektriskt infällbara ytterbackspeglarna med markbelysning. De dyna-

miska Dual-Xenon-strålkastarna optimerar din sikt genom kurvorna och gör det möjligt att köra på heljuset hela tiden utan att blända andra trafikanter. Till den avkopplande körupplevelsen bidrar även en regnsensor.

Sensus Connect med bland annat en 7-tums mittdisplay ger dig tillgång till ett stort utbud online-tjänster och olika appar. Alla i bilen kommer att uppskatta den höga ljudkvaliteten från audiosystemet High Performance med åtta högtalare och smarta USB/AUX-anslutningar. Bluetooth® gör att du kan koppla ihop din smarttelefon med din V60 och glädjas åt fördelarna med strömmad musik och hands-free-funktionalitet för din smarttelefon. Och passagerarna i baksätet kommer att uppskatta bekvämligheten med ett nedfällbart mittarmstöd med smarta mugghållare och praktisk förvaring.

För en ännu lyxigare känsla finns utrustningsnivån Cross Country Pro Classic. De unika 18-tums-hjulen Neso i distinkt Diamond Cut-design ger bilen en både kraftfull och elegant närvaro på vägen samtidigt som de förstärker den kapabla allvägskaraktären hos din V60 Cross Country Pro Classic. På insidan kan du njuta av komfortsäten i Läder med färgkoordinerade sömmar och eleganta inläggsmattor i textil. Den elmanövrerade förarstolen bidrar till en komfortabel körupplevelse där du har full kontroll.

1. De integrerade kromade slutrören och en bakre skidplate ger bakpartiet en både robust och dynamisk look. **2.** V60 Cross Country Classic är en äkta allroad-bil med ett chassi som levererar en välbalanserad kombination av skön komfort och dynamiska vägegenskaper. **3.** Markfrigången på 201 mm och stora hjul ger ökad framkomlighet på alla typer av vägar. **4.** Tröskeldekoren harmonierar perfekt med främre och bakre skidplate och förstärker bilens kapabla karaktär. **5.** De blanksvarta backspegelkåporna och fönsterlisterna ger bilen en distinkt, exklusiv look. **6.** Dekorinlägg i Urbane Wood (tillval) och läderklädda sportstolar med kontrasterande sömmar för en förfinad upplevelse (Cross Country Pro). **7.** Den svarta bikakemönstrade grillen med främre dekorinlägg och skidplate.



1



2



3



4



5



6



7



Bor, 8x19"
Mattsvart Diamond Cut



Portia, 8x19"
Svart Diamond Cut



Tucan, 8x18"
Silver Bright

Distinkta designelement som främre och bakre skidplate tillsammans med tröskeldekoren i matt silverfinish och de stora fälgarna samt de svarta hjulhusbreddarna skapar den robusta men ändå eleganta Cross Country-looken. Färgpaletten till våra lacker är

inspirerade av den skandinaviska naturen, där varje nyans vittnar om unikt, kvalitet och karaktär. Aluminiumfälgarna – från 16-tum till 19-tum – är specialdesignade exklusivt för din V60 Cross Country Classic och sätter spets på upplevelsen.



Neso, 7,5x18"
Mattsvart Diamond Cut
(Standard Cross Country Pro Classic)



Valder, 7,5x17"
Silver
(Standard Cross Country Plus Classic)



Pangaea, 7x16"
Silver



614
Ice White



707
Crystal White pearl



711
Bright Silver metallic



477
Electric Silver metallic



721
Mussel Blue metallic



714
Osmium Grey metallic



492
Savile Grey metallic



717
Onyx Black metallic



019
Black Stone



712
Rich Java metallic



700
Twilight Bronze metallic



719
Luminous Sand metallic



612
Passion Red



Komfortstol

Sportstol

Inuti din V60 Cross Country Classic kan du njuta av en elegant designad kupé med överlägsen finish var du än tittar – från ventilationsutblåsens reglage i Silk Metal-finish till de tygklädda fönsterstolparna och dekorinläggen i aluminium eller äkta trä. Komfortsätena i Textil/T-Tec eller Läder med kontrasterande sömmar ger dig legendarisk Volvokomfort i alla förhållanden. Sportstolarna i Läder ger dig en ännu mer dynamisk upplevelse och är mer skålade för att hålla dig stadigt på plats genom kurvorna.



1



5



9



13

KLÄDSLAR Textil/T-Tec, Komfortstol (Standard Cross Country Plus Classic) 1. Offblack i Offblack interiör med Quartz innertak, K601 2. Offblack i Offblack interiör med svart innertak, K661 **Läder, Komfortstol (Standard Cross Country Pro Classic)** 3. Offblack i Offblack interiör med Quartz innertak, K701 4. Offblack i Offblack interiör med svart innertak, K761 5. Soft Beige i Offblack interiör med Soft Beige innertak, K70P 6. Soft Beige i Sandstone Beige interiör med Soft Beige innertak, K71T **Läder, Sportstol** 7. Offblack i Offblack interiör med Quartz innertak, K30L 8. Offblack i Offblack interiör med svart innertak, K36L 9. Offblack/Blond i Offblack interiör med Quartz innertak, K30G 10. Offblack/Blond i Offblack interiör med svart innertak, K36G 11. Offblack/Beechwood Brown i Offblack interiör med Quartz innertak, K30N 12. Offblack/Beechwood Brown i Offblack interiör med svart innertak, K36N 13. Soft Beige i Sandstone Beige interiör med Soft Beige innertak, K31T



2



3



4



6



7



8



10



11



12

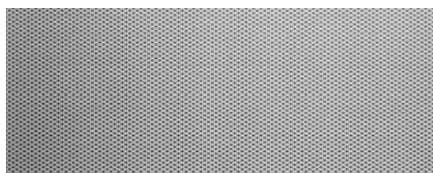

14

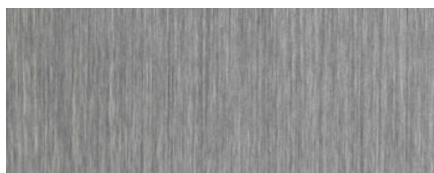

15

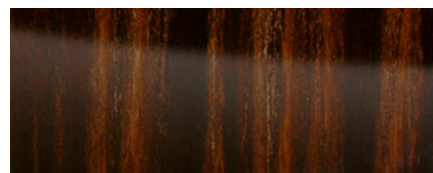

16



17

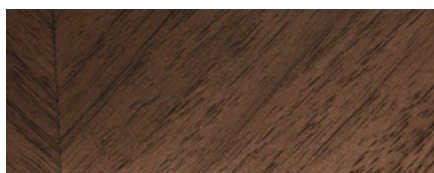

18

DEKORINLÄGG 14. Milled Aluminium 15. Brushed Aluminium (Standard Plus Classic och Pro Classic) 16. Urbane Wood 17. Piano Black Wood 18. Linear Walnut

STANDARDUTRUSTNING VOLVO V60 CLASSIC.

BACKSPEGLAR (YTTRE)

- Elmanövrerade med uppvärmning
- Vidvinkelspegel, vänster sida

BAKSÄTE

- Fällbar rygg, delbar 40/20/40

BELYSNING (INRE)

- I lastutrymmet
- I handskfacket
- I make-upspeglar, passagerarsida
- Innerbelysning/läslampor med fördröjning
- Instegsbelysning

BELYSNING (YTTRE)

- DRL – Day Running Light
- Dimljus, bak med automatisk avstängning
- Ledbelysning – "Följ mig hem funktion"
- Ljushöjdsreglering (inifrån nerställbara strålkastare)
- Sidopositionsljus

DEKORINLÄGG

- Charcoal

DÖRRAR

- Barnsäkra dörrlås, bak
- Elfönsterhissar, (auto-up/auto-down funktion fram och bak)
- Fjärrstyrt centrallås
- Global closing/opening

HJUL

- Däcklagningssats
- iTPMS – Indirect Tyre Pressure Monitoring System

FÖRVARING

- Fack med plats för 2 burkar i framdörrar
- Fack i bakdörrar
- Fack mellan framstolarna (under armstödet)
- Låsbart handskfack
- Förvaringsfack under lastrumsgolvet

INSTRUMENT

- Färd dator
- Klocka
- Varningssymbol – om den lyser kan du läsa meddelande i informationsdisplayen om vad som inträffat
- Varvräknare
- Volvo Sensus förarinformationssystem
- Yttertemperaturmätare

KLÄDSEL

- Komfortstol Textil

RUTOR

- Bakruta, eluppvärmd
- Bakrutetorkare med intervall
- Tonade rutor
- Vindrutetorkare/spolare med justerbar intervallfunktion

STOLAR

- Framstolar, eluppvärmda
- Förarstol, juster- och vinklinsbar i höjdlöd
- Sidokrockkudde i framstolarna

STYRNING

- Justerbar ratt i höjd- och längdled
- Servostyrning

STÖLDSKYDD

- Elektronisk startspärr
- Frilöpande låscylinrar
- Larm, Volvo Guard med blockerat låsläge, BLL
- Rörelse- och nivåsensor

SÄKERHET

- ABS – låsningsfria bromsar
- City Safety system
- ESC – antisladdsystem
- EBA – "panikbromsassistent"
- EBD – elektronisk bromskrafts-fördelning mellan fram- och bakhjul
- EBL – Emergency Brake Light
- Fästögglor för barnstol, bak/fram
- Första förbandskudde
- Högt mittplacerat bromsljus
- IDIS – Intelligent Driver Information System
- ISOFIX-fästen, ytterplatser bak
- Insynsskydd i lastutrymmet
- Krockgardin, IC – Inflatable Curtain, skydd mot huvudskador
- Krockkudde, förar- och passagerarplats
- Nackskydd på alla fem platserna
- Nyckelavstängning av krockkudde, passagerarsidan
- RAB – Ready Alert Brakes
- RSC – stabiliseringsfunktion
- Sidokrockkuddar i framstolar
- SIPS™ – sidokollisionsskydd
- Skyddsnet i nylon mellan last- och passagerarutrymme
- TSA – Trailer Stability Assist
- Underglidningsskydd i stolar och baksäte
- WHIPS™ – Whiplash Protection System, skydd mot whiplashskador

SÄKERHETSÅLTEN

- Bältesförsträckare, på alla fem platser
- Bältespåminnare, på alla fem platser
- Trepunkts säkerhetsbälte på alla fem platser

VÄRME- OCH VENTILATIONSANLÄGGNING

- Klimatautomatik ECC – elektronisk
- Tillsatsvärmare (diesel)
- Ventilationsmunstycken i B-stolpar för baksätet
- Värmekanaler till baksätet

ÖVRIGT

- AWD fyrhjulsdrift med Instant Traction™ (D4 AWD)
- Elmanövrerad parkeringsbroms
- Dubbla integrerade slutrör (T5 Bi-Fuel, D6 AWD, D5 AWD, D4, D4 AWD)
- Rails, Mörkgrå
- Rostfria dubbla slutrör (T3)
- Rostfritt enkelt slutrör (D3)
- Start/Stop-system

CLASSIC EDITION

STANDARDUTRUSTNING UTÖVER GRUNDBIL

- Aluminiumhjul:
Hera 7×16" med däck 215/55 R16
- Belysta make-upspeglar i solskydden
- Farthållare
- Luftkvalitetssystem med Multifilter och CZIP till ECC Låsbara hjulmuttrar
- Läderklädd ratt Mittarmstöd bak med mugghållare och förvaringsfack
- Parkeringsensor, bak
- Rattknappar för ljudanläggning och telefon
- Regnsensor
- Sensus Connect High Performance 7" färgskärm
- Tiltfunktion med Quickfold för främre passagerarstol (Quickfold ej på Sportläder
- Växelspaksknopp, läderklädd

CLASSIC MOMENTUM

STANDARDUTRUSTNING UTÖVER CLASSIC EDITION

- Aluminiumhjul:
Pallene 7×17" med däck 215/50 R17
Sadia 8×17" med däck 235/45 R17 (D5 Twin Engine, D6 Twin Engine)
Hera 7×16" med däck 205/60 R16 (D3e, D4e)
- Blank list runt sidorutorna
- Dekorinlägg: Brushed Aluminium
- Digital förardisplay, 8"
- Komfortstol Textil/T-Tec
- Luftfördelningssymbol i "genomlyst krom"
- Läderklädd ratt med Silk Metal inlägg, mörkgrå
- Mittarmstöd bak med mugghållare och förvaringsfack
- Rostfri tröskeldekorer i lastutrymme
- Strålkastare Dynamisk Bi-Xenon
- Stämningbelysning, interiört
- Ytterbackspeglar elektriskt infällbara

CLASSIC SUMMUM

STANDARDUTRUSTNING UTÖVER CLASSIC MOMENTUM

- Aluminiumhjul:
Skadi 8×18" med däck 235/40 R18
Hera 7×16" med däck 205/60 R16 (D3e, D4e)
- Förarstol, elmanövrerad
- Komfortstol Läder
- Rails i Silver Metal
- Textilmattor

CLASSIC R-DESIGN

STANDARDUTRUSTNING UTÖVER CLASSIC MOMENTUM

- Aluminiumhjul:
Ixion III 8×18" med däck 235/40 R18 Backspegelkåpor i silver-finish
- Dekorinlägg R-Design Aluminium
- Diffuser i bakre stötfångare i Ironstone färg
- Digitalt kombiinstrument med 8" TFT färgskärm samt unik blå färg på Elegance-temat
- Dubbla synliga 90 mm slutrör (alla motorer)
- Dörrinläggningar med matchande söm
- Grill i mattsvart
- Handbromsspak, läderklädd med matchande söm
- List runt sidorutor
- Lågt sportchassi
- Läderklädd sportratt med kontrasterande söm
- Parkeringsensor, bak
- Reglerbart främre armstöd, tunnelkonsol
- Sportpedaler R-Design
- Svart innertak, Inscription
- Unik R-Design softnose
- Unik R-Design-klädsel i Nubucktextil i kombination med perforerat Nappaläder
- Växelspaksknopp med belysning, mjuk knapp och damask i perforerat läder
- Textilmattor R-Design

INTELLISAFE ASSIST-PAKET

- Adaptiv konstantfarthållare med full autobroms
 - Adaptiv farthållare ACC (Adaptive Cruise Control)
 - Avståndskontroll (Distance Alert)
 - Kollisionsvarnare med full autobroms
 - Pedestrian/Cyclist Detection
 - Queue Assist funktion i kombination med automatlåda
- Driver Alert System
 - Aktivt helljus, generation II med extra Cornering lights
 - Driver Alert Control
 - Lane Departure Warning (D4 AWD)/ Lane Keeping Aid (D3, D4)
 - Trafikskyltsinformation – Forward Collision Warning

IntelliSafe Assistpaket kan uppgraderas med:

- IntelliSafe Surround
- BLIS™
- Blind Spot information system, radarbaserad

KLIMATPAKET

- Baksättsvärme yttre positioner
- Programmerbar bränslevärmare
- Ratt 3-ekrad
- Rattvärme

KLIMATPAKET VOLVO ON CALL

- Baksättsvärme yttre positioner
- Programmerbar bränslevärmare (enbart bensen)
- Ratt 3-ekrad
- Rattvärme
- Volvo On Call med fjärrstart av parkeringsvärmare och wifi Hot Spot

TEKNIKPAKET

- Keyless Entry & Start
- Nackskydd bak, elektriskt fällbara
- Navigation
- Parkeringsensor, fram och bak

LASTPAKET MED AKUSTIKRUTOR

- Akustikrutor
- Bärkasseshållare i lastutrymme
- Eluttag, 12 volts i lastutrymme
- Låst förvaringsutrymme

LASTPAKET MED TONADE RUTOR

- Bärkasseshållare i lastutrymme
- Eluttag, 12 volts i lastutrymme
- Låst förvaringsutrymme
- Tonade rutor, bakdörrar och lastutrymme

PLUSPAKET T3

- Dekorinlägg Brushed Aluminium
- Komfortstol Textil/T-Tec
- Strålkastare Dynamisk Bi-Xenon
- Ytterbackspeglar elektriskt infällbara

STANDARDUTRUSTNING VOLVO V60 CROSS COUNTRY PLUS CLASSIC.

BACKSPEGLAR (INRE)

- Innerbackspeglar, automatisk avbländande

BACKSPEGLAR (YTTRE)

- Bakspeglar, elinfällbara
- Elmanövrerade med uppvärmning
- Vidvinkelspegel, vänster sida

BAKSÄTE

- Fällbar rygg, delbar 40/20/40
- Mittarmstöd bak med mugghållare och förvaringsfack

BELYSNING (INRE)

- I lastutrymmet
- I handskfacket
- I make-upspeglar i solskydden
- Innerbelysning/läslampor med fördröjning
- Instegsbelysning
- Stämningbelysning, interiört

BELYSNING (YTTRE)

- DRL – Day Running Light
- Dimljus, bak med automatisk avstängning
- Ledbelysning – "Följ mig hem funktion"
- Ljushöjdsreglering (inifrån nerställbara strålkastare)
- Sidopositionsljus

DEKORINLÄGG

- Dekorinlägg: Brushed Aluminium

DÖRRAR

- Barnsäkra dörrlås, bak
- Elfönsterhissar, (auto-up/auto-down funktion fram och bak)
- Fjärrstyrt centrallås
- Global closing/opening

HJUL

- Aluminiumhjul Valder 7,5x17" med däck 235/55 R17
- Däcklagningssats
- iTPMS – Indirect Tyre Pressure Monitoring System

FÖRVARING

- Fack med plats för 2 burkar i framdörrar
- Fack i bakdörrar
- Fack mellan framstolarna (under armstödet)
- Låsbart handskfack
- Förvaringsfack under lastrumsgolvet

INSTRUMENT

- Digital förardisplay, 8", krom
- Färddator
- Klocka
- Varningssymbol – om den lyser kan du läsa meddelande i informationsdisplayen om vad som inträffat
- Varvräknare
- Volvo Sensus förarinformationssystem
- Yttertemperaturmätare

KLÄDSEL

- Komfortstol Textil/T-Tec

LJUDANLÄGGNING

- Sensus Connect High Performance 7"
- Rattknappar för ljudanläggning

RUTOR

- Bakruta, eluppvärmd
- Bakrutetorkare med intervall
- Tonade rutor
- Vindrutetorkare/spolare med justerbar intervallfunktion

STOLAR

- Framstolar, eluppvärmda
- Förar- och passagerarstol, juster- och vinklingsbar i höjdled
- Sidokrockkudde i framstolarna
- Snabbfällning framåt av passagerarstolens ryggstöd – för lång last (ej i kombination med Sportläder)

STYRNING

- Justerbar ratt i höjd- och längdled
- Servostyrning

STÖLDSKYDD

- Elektronisk startspår
- Frilöpande låscylindrar
- Larm, Volvo Guard med blockerat låsläge, BLL
- Låsbara hjulmuttrar
- Rörelse- och nivåsensor

SÄKERHET

- ABS – låsningsfria bromsar
- City Safety system
- ESC – antisladdsystem
- EBA – "panikbromsassistent"
- EBD – elektronisk bromskrafts-fördelning mellan fram- och bakhjul
- EBL – Emergency Brake Light
- Fästöglor för barnstol, bak/fram
- Första förbandskudde
- Högt mittplacerat bromsljus
- IDIS – Intelligent Driver Information System
- ISOFIX-fästen, ytterplattor bak
- Insynsskydd i lastutrymmet
- Krockgardin, IC – Inflatable Curtain, skydd mot huvudskador
- Krockkudde, förar- och passagerarplats
- Nackskydd på alla fem platserna
- Nyckelavstängning av krockkudde, passagerarsidan
- RAB – Ready Alert Brakes
- RSC – stabiliseringsfunktion
- Sidokrockkuddar i framstolar
- SIPS™ – sidokollisionskydd
- Skyddsnet i nylon mellan last- och passagerarutrymme
- TSA – Trailer Stability Assist
- Underglidningsskydd i stolar och baksäte
- WHIPS™ – Whiplash Protection System, skydd mot whiplashskador

SÄKERHETSBJÄLTEN

- Bältesförsträckare, på alla fem platser
- Bältespåminnare, på alla fem platser
- Trepunkts säkerhetsbälte på alla fem platser

VÄRME- OCH VENTILATIONSANLÄGGNING

- Klimatautomatik ECC – elektronisk
- Tillsatsvärmare (diesel)
- Ventilationsmunstycken i B-stolpar för baksätet
- Värmekanaler till baksätet
- Luftfördelningssymbol i "genomlyst krom"

ÖVRIGT

- AWD fyrhjulsdrift med Instant Traction™ (D4 AWD)
- Parkeringsbroms, elmanövrerad
- Dubbla integrerade slutrör
- Farthållare
- Läderklädd ratt med Silk Metal inlägg, mörkgrå
- Rails i Silver Metal
- Regnsensor
- Rostfri tröskeldecor i lastutrymmet
- Start/Stop-system
- Strålkastare Dynamisk Bi-Xenon
- Växelspaksknopp, läderklädd
- Classic emblem

PRO CLASSIC

STANDARDUTRUSTNING UTÖVER PLUS CLASSIC

- Aluminiumhjul:
Neso 7,5x18" med däck 235/50 R18
- Förarstol, elmanövrerad
- Komfortstol Läder
- Textilmattor

INTELLISAFE ASSIST-PAKET

- Adaptiv konstantfarthållare med full autobroms
 - Adaptiv farthållare ACC (Adaptive Cruise Control)
 - Avståndskontroll (Distance Alert)
 - Kollisionsvarnare med full autobroms
 - Pedestrian/Cyclist Detection
 - Queue Assist funktion i kombination med automatlåda
- Driver Alert System
 - Aktivt helljus, generation II med extra Cornering lights
 - Driver Alert Control
 - Lane Departure Warning (D4 AWD)/
Lane Keeping Aid (D3, D4)
 - Trafikskyltsinformation
 - Forward Collision Warning

IntelliSafe Assistpaket kan uppgraderas med:

- IntelliSafe Surround
- BLIS™
- Blind Spot information system, radarbaserad

KLIMATPAKET

- Baksättesvärme yttre positioner
- Programmerbar bränsevärmare
- Rattvärme

KLIMATPAKET VOLVO ON CALL

- Baksättesvärme yttre positioner
- Programmerbar bränsevärmare
- Rattvärme
- Volvo On Call med fjärrstart av parkeringsvärmare och wifi Hot Spot

TEKNIKPAKET

- Keyless Entry & Start
- Nackskydd bak, elektriskt fällbara
- Navigation
- Parkeringsensor, fram och bak

LASTPAKET MED AKUSTIKRUTOR

- Akustikrutor
- Bärkasseshållare i lastutrymmet
- Eluttag, 12 volts i lastutrymmet
- Låst förvaringsutrymme

LASTPAKET MED TONADE RUTOR

- Bärkasseshållare i lastutrymmet
- Eluttag, 12 volts i lastutrymmet
- Låst förvaringsutrymme
- Tonade rutor, bakdörrar och lastutrymme



Förstärk den mångsidiga karaktären hos din V60 med smarta Volvotillbehör som ett skyddsgaller i stål och en lastrumsavdelare.



DESIGNAD FÖR DITT LIV.

Skapa en V60 som är perfekt för ditt liv med Volvotillbehör som är designade utifrån dig och din bil.

Vårt Rear Seat Entertainment-system gör varje resa roligare genom att förvandla baksätet till ett underhållningscentrum. Baksätesspassagerarna kan titta på sina favoritfilmer eller spela spel på integrerade 8-tums pekskärmar med inbyggda dvd-spelare. Dessutom ingår trådlösa hörlurar och en fjärrkontroll.

Våra lasttillbehör ger dig en hjälpsam hand när du behöver få med dig extra last och prylar inuti din V60. Ett skyddsgaller i stål bildar en stabil barriär mellan last- och passagerarutrymmet. När den inte behövs, är det bara att fälla upp den mot taket. Lastrumsavdelaren delar upp lastutrymmet i två delar – bekvämt om du behöver få med dig en hund och bagage eller hålla isär smutsig eller ömtålig last från annan last. Komplettera med en hundgrind för att skapa ett säkert utrymme för hunden och en robust lastlåda för att skydda golvet. Och för att hjälpa dig bibehålla det eleganta intrycket av bilens lastutrymme även om du då och då har med dig smutsig last, har vi skapat ett brett utbud av mångsidiga, skraddarsyddla lastrumsmattor för din V60.

Vårt Rear Seat Entertainment-system med individuellt styrda 8-tums pekskärmar och integrerade dvd-spelare gör resorna ännu roligare för alla i bilen.



SKAPA DIN EGEN V60.

Med våra exteriöra stylingtillbehör förstärker du det dynamiska uttrycket hos din V60. Finns i matt Silver och matt Iron Stone.

Vår främre skidplate har en metallicfinish som framhävs vackert av ljuset och ger din V60 en ännu mer ändamålsenlig look. Tröskeldekoren förstärker de slanka, coupéliknande linjerna hos V60 och skapar en stark visuell koppling till vägbanan. En bakre skidplate med vackert skulpterade dubbla integrerade slutrör framhäver elegant den sportiga karaktären hos V60.

Fälgarna är bilens juveler. Vår praktfulla 18-tumsfälg Modin har en dubbel-femkrad Diamond Cut-design. Även de finns i matt Silver och matt Iron Stone.





FÅ UT MER AV LIVET.

För att göra bilkörningen lite mer avslappnande har vi utvecklat innovativ teknik som till exempel vår panoramakamera. Den gör att du kan se runt hörnet med ett 180-graders synfält till vänster och höger om bilen och är en god hjälp när du ska köra ut genom trånga utfarter eller korsningar med skymd sikt. Och för att underlätta när du backar har vi tagit fram en bakre parkeringskamera som gör att du i mittdisplayen kan se vad som finns alldeles bakom din bil. I displayen visas också hjälplinjer som en extra assistans för smidiga parkeringar.

Våra nya barnstolar kombinerar komfort med världsledande säkerhet och är designade för att passa din Volvo perfekt. Den eleganta klädseln i Wooltextile består av 80% ull vilket gör den tålig och slitstark samtidigt som klädseln är mjuk mot kroppen och andas för att barnet ska färdas både bekvämt och säkert. Och eftersom vi tillämpar

samma höga standard vid utvecklingen av barnstolar som när vi konstruerar våra bilar, vet du att barnen är väl skyddade.

För att ytterligare öka lastkapaciteten hos din V60 när du behöver det, kan du komplettera med våra lastbågar. De är lätta att montera direkt på bilens rails och gör att du enkelt kan använda våra specialdesignade hållare för till exempel cyklar, skidor och kajaker. Våra eleganta aerodynamiska takboxar finns i flera olika varianter och monteras direkt på lastbågarna för att ge dig ytterligare lastkapacitet. Vårt delbara drag gör att du kan koppla ett släp när du behöver det och är enkelt att ta bort när det inte används.

Och för att du ska köra tryggt även under den kalla årstiden, kan din Volvohandlare erbjuda ett stort sortiment vinterhjul som passar din Volvo perfekt.



1



2



3



4



5



6



7



8



9

2. Lastbågar. 3. Artio 8×19" aluminiumhjul, Matt Tech Black Diamond Cut. 4. Modin 8×18" aluminiumhjul, Black Diamond Cut eller Stone Diamond Cut. 5. Dragmonterad cykelhållare. 6. Takbox "Space Design". 7. Barnstol, babyskydd. 8. Barnstol, bakåtvänd. 9. Barnstol, bältesstol.



1

POLESTAR ENGINEERED PARTS.

Vår passion för bilkörning ledde fram till att vi designade Polestar Engineered Parts till din Volvo V60. Dessa produkter är utvecklade av teamet bakom våra racingframgångar och våra dynamiska gathilar Volvo S60 och V60 Polestar Engineered. Det innebär att alla produkter inom Polestar Engineered Parts uppfyller Polestars konstruktionsfilosofi genom att bidra till en både balanserad och livfull körupplevelse.

Polestar Engineered Parts-produkterna är anpassade till de viktigaste prestandaområdena för din V60 och finns samlade i ett komplett paket: Complete Performance Package. Detta inkluderar allt från förbättringar som rör chassi, fälgar och däck, insug och avgassystem såväl som aerodynamik och interiördetaljer. Var och en av dessa komponenter kommer att övertyga på vägen och erbjuds även i separata paket. Med Chassis Package får du Polestar-utvecklade

stötdämpare och fjädrar som ger en mer direkt och följsam körupplevelse. Wheel Package inkluderar Polestars lättviktshjul på 19-tum och högprestandadäck för maximalt väggrepp. Sedan finns Intake & Exhaust Package som tagits fram speciellt för våra drivlinor Drive-E. Det innehåller ett sportluftfilter med en Polestar filterbox och ett specialanpassat avgassystem i rostfritt stål. Detta paket kommer att ge den mest dynamiska motorkaraktärstiken i kombination med trimningsmjukvaran Polestar Engineered Optimisation.

Alla produkter inom Polestar Engineered Parts uppfyller Volvo Cars alla säkerhetskrav. De har utvecklats och testats av Volvo Cars och Polestar för att säkerställa perfekt passform och finish såväl som exceptionella vägegenskaper – utan inskränkningar i bilens omfattande fabriksgaranti.



2



3



4



6



5

1. Vårt Complete Performance Package innehåller viktig hårdvara för att ge dig ökad prestanda medan subtila exteriördetaljer – som de svarta backspegelkåporna och den svarta tröskeldekoren – framhäver den dynamiska karaktären hos din V60. Polestar-spoilern på bakluckan kommer effektivt att öka stabiliteten vid höga farter. 2. Polestars lättviktsjul på 19-tum med speciellt utprovade högprestandadäck ger både bättre styrprecision och ökat väggrepp. 3. De svarta Polestarbackspegelkåporna harmonierar perfekt med den svarta tröskeldekoren. 4. Det rostfria avgassystemet med större slutrör ger ett vassare motorljud samtidigt som det minskar mottrycket för att motorn ska andas friare och ge ökad prestanda. En bakre diffusor ger ökat downforce för bättre körstabilitet vid höga farter. 5. Sportpedaler i aluminium med inlägg i gummi. 6. Polestar-växelknoppen finns till Geartronic™ automatlåda.

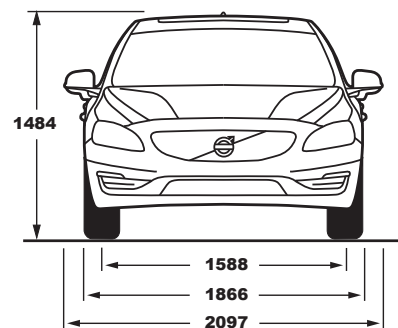
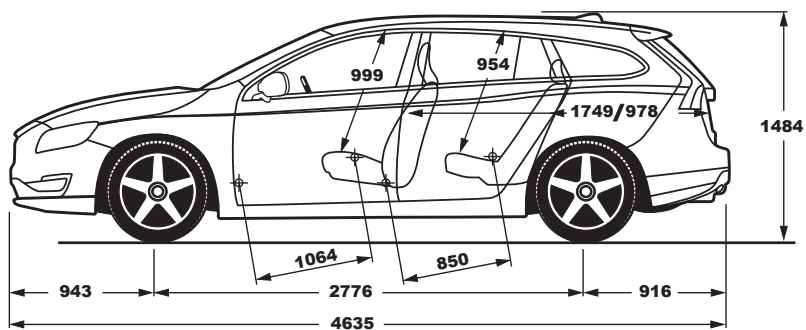
**VOLVO V60**

T5 Bi-Fuel

T3

Motortyp:	2,0 liter 4-cyl turboladdad bensinmotor	2,0 liter 4-cyl turboladdad bensinmotor
Växellåda:	Åttastegad Geartronic™ automatlåda	Sexväxlad manuell växellåda
Bränsleförbrukning liter/100 km, blandad körning, man/aut:	-/6,4 (4,3 gas)	5,8/-
CO ₂ g/km, man/aut:	-/149	135/-
Max effekt, kW (hk) vid varv:	180 (245) 5500	112 (152) 5000
Max vridmoment, Nm vid varv:	350/1500 - 4800	250/1300 - 4000
Acceleration, 0-100 km/h i sek, man/aut:	-/6,4	8,7/-
Toppfart, km/h, man/aut:	-/230	205/-
Bränsletank, liter:	67,5	67,5
Miljöklass:	Euro 6b	Euro 6b

T3

Motortyp:	1,5 liter 4-cyl turboladdad bensinmotor
Växellåda:	Sexstegad Geartronic™ automatlåda
Bränsleförbrukning liter/100 km, blandad körning, man/aut:	-/5,9
CO ₂ g/km, man/aut:	-/138
Max effekt, kW (hk) vid varv:	112 (152) 5000
Max vridmoment, Nm vid varv:	250/1700 - 4000
Acceleration, 0-100 km/h i sek, man/aut:	-/8,7
Toppfart, km/h, man/aut:	-/205
Bränsletank, liter:	67,5
Miljöklass:	Euro 6b

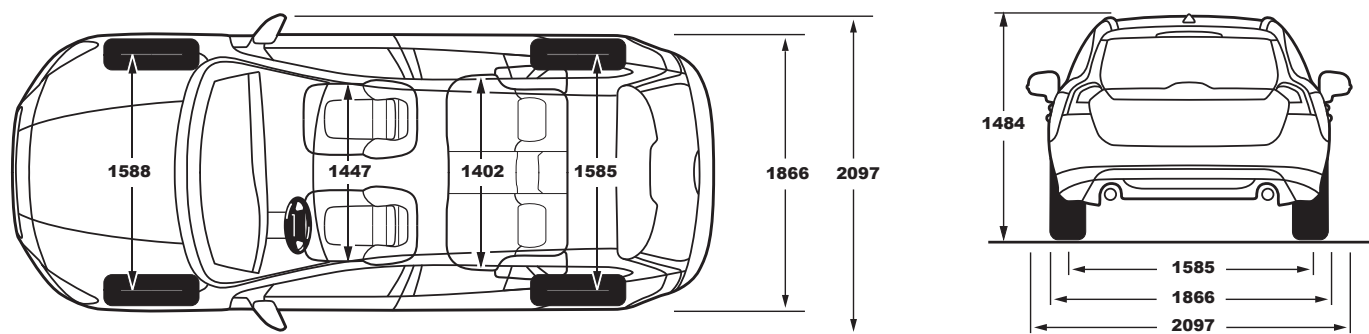
**VOLVO V60**

	D6 Twin Engine AWD/ D5 Twin Engine AWD	D4 AWD	D4
Motortyp:	2,4 liter 5-cyl direktinsprutad turbodiesel	2,4 liter 5-cyl direktinsprutad turbodiesel	2,0 liter 4-cyl direktinsprutad turbodiesel
Växellåda:	Sextstegad Geartronic™ automatlåda	Sextstegad Geartronic™ automatlåda	Sexväxlad manuell växellåda eller åtta-stegad Geartronic™ automatlåda
Bränsleförbrukning liter/100 km, blandad körning, man/aut:	-/1,8	-/5,5	4,0/4,4
CO ₂ g/km, man/aut:	-/48	-/146	104/116
Max effekt, kW (hk) vid varv:	Diesel: 162 (220) 4000 (D6) EI: 50 (68) 2400 (D6) Diesel: 120 (163) 4000 (D5) EI: 50 (68) 2400 (D5)	140 (190) 4000	140 (190) 4250
Max vridmoment, Nm vid varv:	Diesel: 440/1500-3000 (D6) EI: 200/320-1700 (D6) Diesel: 420/1500-2500 (D5) EI: 200/320-1700 (D5)	440/1500 - 2750	400/1750 - 2500
Acceleration, 0-100 km/h i sek, man/aut:	6,0/6,9	-/8,9	7,7/7,7
Toppfart, km/h, man/aut:	230/210	-/225	225/225
Bränsletank, liter:	45	67,5	67,5
Miljöklass:	Euro 6b	Euro 6b	Euro 6b

	D4e*	D3	D3e*
Motortyp:	2,0 liter 4-cyl direktinsprutad turbodiesel	2,0 liter 4-cyl direktinsprutad turbodiesel	2,0 liter 4-cyl direktinsprutad turbodiesel
Växellåda:	Åttastegad Geartronic™ automatlåda	Sexväxlad manuell växellåda eller sextstegad Geartronic™ automatlåda	Åttastegad Geartronic™ automatlåda
Bränsleförbrukning liter/100 km, blandad körning, man/aut:	-/4,3	4,1/4,3	-/4,2
CO ₂ g/km, man/aut:	-/112	108/114	-/111
Max effekt, kW (hk) vid varv:	140 (190) 4250	110 (150) 3750	110 (150) 3750
Max vridmoment, Nm vid varv:	400/1750 - 2500	320/1750 - 3000	320/1750 - 3000
Acceleration, 0-100 km/h i sek, man/aut:	-/7,7	9,1/9,1	-/9,1
Toppfart, km/h, man/aut:	-/225	210/210	-/210
Bränsletank, liter:	67,5	67,5	67,5
Miljöklass:	Euro 6b	Euro 6b	Euro 6b

Tekniska data kan ändras. För den allra senaste informationen, kontakta din Volvohandlare.

*Enbart i kombination med 16-tums hjul.

OBS! De bilar som visas i denna broschyr är i vissa fall extrautrustade. En del av den utrustning som anges i text är standard på vissa modeller och tillval för andra. Volvo förbehåller sig rätten att när som helst ändra priser, färger, material, specifikationer och modeller utan föregående meddelande. Bilen kan därför ha ändrats på vissa punkter sedan denna broschyr gick i tryck.

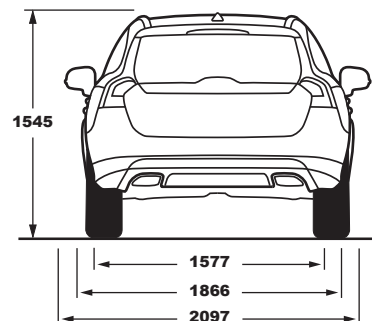
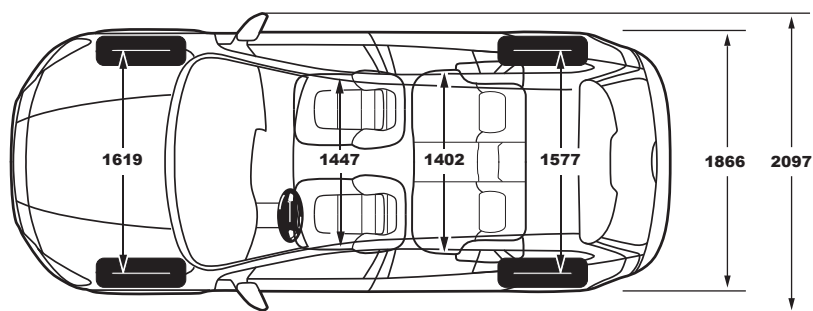
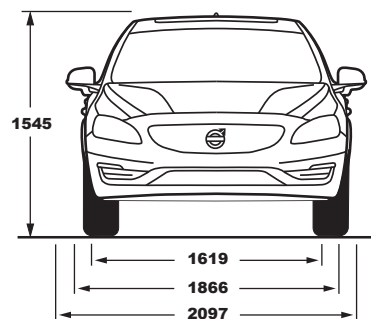
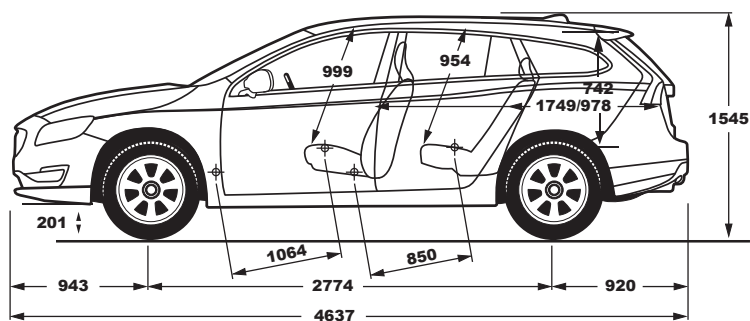
**VOLVO V60 CROSS COUNTRY**

D4 AWD

D4

D3

Motortyp:	2,4 liter 5-cyl direktinsprutad turbodiesel	2,0 liter 4-cyl direktinsprutad turbodiesel	2,0 liter 4-cyl direktinsprutad turbodiesel
Växellåda:	Sexstegad Geartronic™ automatlåda	Sexväxlad manuell växellåda eller åtta-stegad Geartronic™ automatlåda	Sexväxlad manuell växellåda eller åtta-stegad Geartronic™ automatlåda
Bränsleförbrukning liter/100 km, blandad körning, man/aut:	-/5,7	4,2/4,6	4,2/4,6
CO ₂ g/km, man/aut:	-/149	111/120	111/120
Max effekt, kW (hk) vid varv:	140 (190) 4000	140 (190) 4250	110 (150) 4250
Max vridmoment, Nm vid varv:	440/1500-2750	400/1750-2500	350/1500-2500
Acceleration, 0-100 km/h i sek, man/aut:	-/8,9	7,8/7,8	9,1/9,1
Toppfart, km/h, man/aut:	-/205	210/210	205/205
Bränsletank, liter:	67,5	67,5	67,5
Miljöklass:	Euro 6b	Euro 6b	Euro 6b

Tekniska data kan ändras. För den allra senaste informationen, kontakta din Volvohandlare.





D4 | Summum

714 Osmium Grey metallic | 18-tums
aluminiumhjul, Tucan, Svart Diamond Cut



ETT ENKLARE SÄTT ATT ÄGA BIL.

I allt vi gör, strävar vi på Volvo Cars att göra ditt liv lite enklare och lite bättre. Hela vägen – från finansiering och försäkring av din Volvo, till service och underhåll – ser vi till att göra ditt bilägande så tryggt och bekvämt som möjligt. Välkommen att upptäcka hur bra du kan ha det som Volvoägare.

ATT FINANSIERA DIN NYA VOLVO

Volvo Inclusive Privatleasing

Volvo Inclusive Privatleasing ger dig tre års bekymmersfritt bilnehav av en ny Volvo. Du betalar ingen kontantinsats och i månadskostnaden ingår finansiering, serviceavtal och försäkring.

Volvo Inclusive Billån

Med Volvo Inclusive Billån blir ditt bilnehav lite enklare, tryggare och mer ekonomiskt. Allt ingår i månadskostnaden – finansiering, serviceavtal, försäkring och Volvokort med extra drivmedelsrabatt.

Volvo Billån

Med Volvo Billån betalar du bara ränta och amortering, inget annat. Du väljer själv om du vill ha rörlig eller fast ränta och kan även välja rörligt med räntetak för extra trygghet.

DINA FÖRMÅNER SOM VOLVOÄGARE

Volvo Assistans

Ett års fri Volvo Assistans ingår när du köper en ny Volvo. Skulle du bli stående längs vägen ordnar vi med allt från däckbyte till bärgning och boende. Volvo Assistans gäller dygnet runt i alla västeuropeiska länder.

Volvokort

Volvokort är Sverige största bilägarkort och helt kostnadsfritt. Du får bland annat rabatt på drivmedel, räntefri delbetalning och bonus på alla köp. Appen Car Pay ger dig en smart översikt över ditt Volvokort och en rad förmåner samlade direkt i mobilen.

Volvo On Call

Vår app Volvo On Call är ett smart tillval som kopplar upp din Volvo med din smartphone. Du kan fjärrstyra flera funktioner som till exempel den bränsle drivna värmaren, får tillgång till olika tjänster som underlättar livet och når Volvo Assistans med en knapptryckning.

Volvo In-Car Delivery

Vi på Volvo utvecklar hela tiden nya smarta tjänster för att underlätta för dig som Volvoägare. Med Volvo On Call-appen kan du till exempel beställa varor på nätet från vissa leverantörer och få dem levererade direkt i din Volvo. Med en digital engångsnyckel öppnas bilen vid leverans och låses därefter igen. I dagsläget är tjänsten begränsad främst till Stockholm, Göteborg, västra Skåne och Sälen, men tjänsten byggs ut till fler orter efter hand.

TRYGGT BILÄGANDE

Två års nybilsgaranti

Nybilsgaranti gäller för bil och utrustning som omfattas av ditt köpeavtal, säljaren svarar för eventuella fel som uppkommer inom två år efter leveransdagen.

Tre års vagnskadegaranti

Om bilen blir skadad genom en yttre olyckshändelse, trafikolycka eller skadegörelse av tredje part inom tre år (från första registreringsdagen) tar garantin hand om reparationskostnaderna med avdrag för självrisk (gäller enbart svensksålda bilar).

Tolv års garanti vid genomrostning

Garantin omfattar delar av kaross och bärande chassikomponenter som utsatts för genomrostning inom tolv år från leveransdagen.

Volvia Försäkring

Skräddarsydda försäkringsprodukter, konkurrenskraftiga försäkringspremier och snabb och enkel skadeservice direkt hos din auktoriserade Volvoverkstad är bara några av fördelarna med att välja Volvia.

ENKEL OCH BEKVÄM SERVICE

Connected Service Booking

Med Volvo On Call-appen talar din Volvo om för dig att det är dags för service, kontaktar din Volvoverkstad och ger dig ett bokningsförslag.

Serviceavtal med ett års servicegaranti

Volvo Serviceavtal ger dig full kontroll över dina servicekostnader. Du betalar bara en fast månadskostnad och kan vara säker på att din Volvo servas på bästa sätt de närmaste 3 eller 5 åren. Vi garanterar alltid att din service utförs fackmässigt. Om något fel skulle uppstå på det som åtgärdats enligt serviceprotokollet inom tolv månader eller till nästa rekommenderade servicetillfälle så tar vi hand om det helt kostnadsfritt, med fri lånebil under tiden. (Max 5 mils körning.)

Personlig Servicetekniker

Din Personliga Servicetekniker tar hand om din Volvo på bästa sätt. Och det är samma person som tar emot dig när du kommer, arbetar med din bil och lämnar ut den när bilen är klar.

Volvo Originalservice

Din Personliga Servicetekniker är kärnan i Volvo Originalservice. Dessutom ingår fri uppdatering av bilens mjukvara och Volvo Assistans i ett år – helt utan extra kostnad.

Välkommen till **Volvo Car Lifestyle Collection**. I vår Lifestyle Collection finner du ett brett utbud av olika livsstilstillbehör och accessoarer – allt från föremål i Orrefors-kristall och exklusiva läderväskor från Sandqvist, till kläder, klockor och fler utvalda produkter. För att se hela kollektionen, besök collection.volvocars.com.

UPPLEVELSEN I EN VOLVO



LÄS MER PÅ [VOLVOCARS.SE](https://www.volvocars.se)

V O L V O