



**VOLVO V60**  
& V60 CROSS COUNTRY



# INNOVATIONER FÖR MÄNNISKOR

*Made by Sweden.*

Vi på Volvo Cars arbetar kontinuerligt med innovationer som gör ditt liv lite enklare och lite bättre. Varje bilmodell, varje teknisk lösning och varje design är resultatet av en tydlig vision – att sätta människan främst för allt vi gör. Redan från första början har vi drivits av denna vision, en vision som är präglad av vårt svenska ursprung med värderingar där individen är i fokus och där konventioner ständigt utmanas. En kultur med starka designtraditioner och ett unikt sätt att se på världen.

Denna vision har inspirerat oss till nytänkande i form av till exempel trepunktsbältet och sidokrockkuddarna – innovationer som har räddat liv och skrivit bilhistoria. Och med vår nya generation bilmodeller tar vi nästa steg inom denna stolta tradition.

Skandinavisk design och modern lyx förenas för att ge dig en större upplevelse. Intuitiv teknik gör livet lite mindre komplicerat och håller dig uppkopplad med omvärlden, medan våra senaste drivlinor Drive-E balanserar responsiv motorstyrka med klassledande effektivitet. Och våra IntelliSafe-innovationer ger dig som förare support genom att hjälpa till att förebygga olyckor och skydda dig och dina passagerare om något trots allt skulle inträffa. De gör varje resa säkrare, bekvämare och roligare.

Vi förstår vad som är viktigt för människor. Denna insikt utgör grunden för alla innovationer vi skapar. Innovationer som gör livet lite bättre. Vi på Volvo Cars designar våra bilar utifrån dig.

---

## Innehåll

UTVÄNDIG DESIGN | 04

INVÄNDIG DESIGN | 08

SENSUS | 10

INTELLISAFE | 14

DRIVE-E | 18

VOLVO V60  
TWIN ENGINE | 22

CHASSIS | 26

DITT VAL | 28

UTRUSTNINGSNIVÅER | 30

TILLBEHÖR | 80

TEKNISKA  
SPECIFIKATIONER | 88

UPPLEVELSEN  
I EN VOLVO | 92





Vi designade Volvo V60 för att du ska kunna få ut så mycket av livet som möjligt, vad du än gör.

Det är en bil med körglädje, komfort och en känsla för stil som får dig att känna dig speciell; en bil för människor som prioriterar design, mångsidig flexibilitet och söker underhållande upplevelser bakom ratten.

Allt börjar med det standardmonterade Dynamic-chassit – vi har lagt ner tusentals timmar på att förfinas detta chassi för att du som förare ska få uppleva respons och kontroll på helt nya nivåer.

Vår nya generation drivlinor Drive-E ger dig effektiv prestanda såväl som låg bränsleförbrukning och låga utsläpp. Med hjälp av lättviktskonstruktion, lågfriktionsteknik och avancerad motorstyrning ser de till att du får ut mesta möjliga av varje droppe bränsle.

På insidan kan du njuta av en behaglig mix av praktisk funktionalitet och en avslappnande atmosfär. Alla i bilen kan njuta av den legendariska komforten från ergonomiskt utformade säten, ett signum

för Volvo Cars. De ger exceptionellt stöd för att du ska kunna anlända fräsch och avslappnad även efter riktigt långa resor.

Sensus kopplar upp dig med din Volvo och världen omkring dig och ger dig tillgång till den allra senaste tekniken på ett intuitivt och naturligt sätt. För din V60 innebär detta högupplösta displayer och lättskötta kontroller som förenklar tillvaron, så väl som möjligheten att komplettera med en ljudanläggning av högsta klass och internetuppkoppling som håller dig i kontakt med den digitala världen när du är ute och kör.

V60 förkroppsligar det bästa inom skandinavisk design, inifrån och ut. Du märker det i den eleganta och stilrena interiören, med sin lockande blandning av moderna material och traditionellt hantverk. Och du märker det i den distinkta närvaron som V60 har på vägen.

Elegant, mångsidig och med en distinkt karaktär – Volvo V60 är designad för att få dig att känna dig bra, varje dag.





*"Den är din sportkombi, värd namnet."*

## VOLVO V60

*Varför ge upp körglädjen  
bara för att du behöver få med  
dig dina prylar?*

Volvo V60 är en elegant balanserad kombination av dynamik, stil och mångsidighet.

På kurviga landsvägar kommer du att uppskatta det krispiga gensvaret från ett välbalanserat chassi. Under långresorna bidrar den avspända komforten till att du och dina passagerare är fräscha och pigga hela vägen. I mer utmanande trafiksituationer – som till exempel i stan – får du som förare stöd av en rad teknologier som minskar stressen och ger dig bättre kontroll.

Den spänstiga karaktären hos din V60 bekräftas av exteriördesignen. De kraftfulla skuldrorna, den distinkta fronten med avancerade strålkastare, den eleganta coupéliknande taklinjen och det skulpterade bakpartiet med sitt unika ljusarrangemang – allt samverkar för att ge bilen en stark närvaro på vägen.

På insidan skapar den omsorgsfullt bearbetade interiören en unik känsla av välbefinnande, precis som det anstår ett mästerverk inom skandinavisk design. Och när det gäller

livets mer praktiska sidor kommer bilens mångsidighet med ett lastutrymme på 430 liter och tredelat 40/20/40-baksäte väl till pass. Du kan enkelt ta med dig både passagerare och utrustning utan att kompromissa med vare sig komfort eller säkerhet.

Lägg till vårt program av högeffektiva Drive-E drivlinor inklusive våra plug-in-hybrider Twin Engine och Sensus som kopplar upp din Volvo med omvärlden – V60 är designad för att passa in i ditt liv, hur det än ser ut. Den är din sportkombi, värd namnet.





*"Den här bilen har en skönhet som  
– i likhet med annan modern skandinavisk design  
– är djupt rotad i naturen."*

## HUR GÖR DU EN VACKER KOMBI?

### *Med stil.*

Volvo V60 kombinerar mångsidighet med prestanda på ett elegant sätt. "Att V60 har en så stark närvaro på vägen beror till stor del på strålkastarnas fokuserade och beslutssamma look", förklarar vår exteriördesigner Peter Reuterberg. "När vi designade bilens "face" tänkte vi på ögonen hos en varg. V60 har ett självsäkert och fokuserat uttryck, som ett kraftfullt djur." För att ge bilen ett coupéliknande intryck har våra designers

låt it taklinjen svepa ned bakåt och gett bakrutorna en avsmalnande form. Motorhuvens skulpterade ytor accentuerar Volvos klassiska v-form med en ändamålsenlig "rynkning" som går hela vägen ned till strålkastarna. Bilen har en skönhet som – i likhet med annan modern skandinavisk design – är djupt rotad i naturen. "De rena ytorna och konturerna ger den en mycket skandinavisk känsla", säger Reuterberg. "Sättet som ytorna byggs upp

och sedan ändrar form är inspirerat av snödrivor på svenska landsbygden – det är en kombination av mjuka former och skarpa brytningar." De muskulösa skuldrorna är ytterligare ett omiskännligt Volvdrag – precis som den uttrycksfulla grillen med den ikoniska Volvodiagonalen. Allt detta befäster bilens självsäkra look och visar världen att den är stolt över att vara en Volvo.



*"Vi designade förarmiljön utifrån dig som förare."*



Vi designade förarmiljön i V60 utifrån dig som förare. Ta plats i förarsätet och upplev hur instrumentpanelen – som är vinklad mot dig – ger dig känslan av total kontroll. Högprestandamotorcyklar inspirerade oss till idén med ett enkelt runt huvudinstrument omgivet av två mindre instrumenttavlor. Sedan skulpterade vi varsamt den treekrade ratten med ambitionen att ge dig tydlig kontakt med bilen och vägbanan. Men sätet är minst lika viktigt. Vi på Volvo Cars är stolta över våra säten som både ger skön komfort och överlägset stöd för att du ska känna dig lika fräsch i slutet av resan som i början.

Våra sportsäten ser fantastiska ut och ger dig – trogna vår passion för ergonomisk design – ett enastående sidostöd hela vägen från höften upp till axlarna och håller dig stadigt på plats även vid forcerad kurvtagning.

Och eftersom det är en Volvo, har vi designat sätena så att också dina passagerare ska njuta av resan. Alla färdas i första klass, och med våra tvåstegs integrerade bälteskuddar kan barn över 3–4 år åka säkert och bekvämt i en korrekt sittposition.

Naturligtvis är vi också engagerade i att skapa en ren miljö inuti din bil. Som en del av vårt CleanZone-erbjudande är samtliga interiörmaterial i din Volvo allergitestade och släpper inte ifrån sig några hälsovådliga gaser.

I CleanZone ingår även ett högeffektivt damm- och pollenfilter. Och ännu bättre blir det med vårt Interior Air Quality System. Det använder bland annat ett aktivt kolfilter för att minska halterna av hälsovådliga gaser och partiklar för att du och dina passagerare ska kunna andas fritt – även i städer med mycket luftföroreningar.

Du behöver inte ta händerna från ratten när du växlar upp och växlar ner med automatlådan i det manuella sportläget – du bara klickar dig mellan växlar med växlingspaddlarna. Du har total kontroll över din bil, med bägge händerna på ratten. Och de snabba växlingarna ger dig en ännu mer dynamisk körupplevelse när du är på det humöret.



*"Sensus handlar om att göra ditt samspel med bilen mer intuitivt, och att säkerställa att du är på vägen och inte offline."*

## SENSUS

### *Det intuitiva sättet att samspela med din bil.*

Volvo Sensus är vår övergripande filosofi för hur du ska kunna vara uppkopplad med bilen och världen omkring dig. Det betyder att du är på vägen men inte offline. Med Sensus Connect kan du förvandla huvuddisplayen på 7-tum till ett uppkopplat infotainmentcenter. Utöver att surfa på nätet, kan du nyttja olika appar – från Stitcher till TuneIn. Sensus Connect ger dig också tillgång till enkla internetkartor, och för att få nytta av vägvisning, 3D-vyer och olika navigationsappar, kan du komplettera med Navigation. Och vill du lyfta din uppkoppling till nästa nivå, finns Volvo On Call. Det ger

dig en stabil 3G-uppkoppling med bra mottagning via bilens integrerade takantenn. Du kan också skapa en egen WiFi-zon för alla mobila enheter i din bil. Dessutom gör funktionen Connected Service Booking att du kan boka nästa service utan att lämna förarsätet.

Till Sensus hör också en högklassig ljudupplevelse. Därför skapade vi vårt high-end-ljudsystem Premium Sound med Harman Kardon®. Systemet har 12 hifi-högtalare och en förstärkare med Dirac Live® – den nya generationens ljudförbättringssystem. Den här ljudanläggningen ger alla i bilen

en enastående ljudupplevelse, med ett naturtroget ljud såväl som en imponerande basåtergivning. Du ansluter enkelt olika externa mediaspelare.

Vår digitala förardisplay är ytterligare ett glädjeämne. Det ger dig all information du behöver utan att för den skull överskölja dig med data, och det har tre olika display-teman – Elegance, Eco och Performance – som även synkas med 7-tumsdisplayen. De fysiska reglagen, som den flytande mittkonsolen med sin intuitivt utformade klimatkontroll, är ytterligare exempel på svensk design när den är både funktionell och vacker.



**En speciell kontakt.** Volvo On Call gör att du kan koppla upp dig till din bil som aldrig tidigare, samtidigt som det kopplar upp din bil till världen utanför.

Hjärtat i systemet är en smartphone-app där du kan kolla upp – och samspela med – din bil var du än befinner dig. Något som kan visa sig mycket behändigt om du till exempel vill värma upp din bil lagom till att du behöver den. Och vill du gå online, har systemet ett inbyggt modem och en dedikerad SIM-korthållare. Volvo On Call kan också ge dig hjälp när den behövs som bäst. Med On Call-knappen kommer du i kontakt med vägassistans. Och i ett nödläge är SOS-knappen din direktlänk till Volvo On Call-operatören. För att täcka in alla eventualiteter och om det finns tecken som tyder på att du råkat ut för en olycka (till exempel en utlöst krockkudde) ringer vi upp dig. Om vi inte får något svar, skickar vi dig omedelbar hjälp.

LÄS MER PÅ **VOLVOCARS.SE**

SENSUS



*"Vår vision är att ingen ska omkomma eller skadas allvarligt i en ny Volvo efter år 2020."*

## INTELLISAFE

### *Intuitiv säkerhet från Volvo Cars. För dig, och för dem omkring dig.*

För oss på Volvo Cars är säkerhet en del av vårt DNA. Vi har skapat några av världens mest banbrytande innovationer inom teknik som räddar liv – som till exempel trepunktsbältet som anses vara bland de viktigaste innovationerna i mänsklighetens historia. Men vi siktar högre än så. Vår vision är att ingen ska omkomma eller skadas allvarligt i en ny Volvo efter år 2020.

IntelliSafe är vår filosofi för ett mer harmoniskt förhållande mellan bilar och människor. För att uppnå detta har vi fyllt din Volvo med smarta och intuitiva innovationer för säkrare bilkörning. Och våra IntelliSafe-teknologier hjälper inte bara till att skydda människorna inuti bilen – vi bryr oss också om människorna utanför, till exempel med teknik som hjälper dig undvika kollisioner med fotgängare och cyklister.

City Safety är ett av våra system som hjälper dig undvika krockar med andra fordon. När du kör i farter upp till 50 km/h håller City Safety koll framför din bil och bromsar automatiskt ifall du är på väg att köra in i ett framförvarande fordon.

Vid högre hastigheter får du support av vår Kollisionsvarnare med full autobroms och Pedestrian/Cyclist Detection som uppmärksammar dig om du ligger för nära ett fordon och risken för en kollision är överhängande – på dagen såväl som natten. I dagsljus reagerar systemet även för fotgängare som kommer i din väg och för cyklister som färdas åt samma håll som din bil. Och skulle det behövas, bromsas bilen automatiskt för att hjälpa dig undvika eller mildra en kollision.

För att hjälpa dig ligga kvar i ditt körfält uppmärksammas du av Lane Departure Warning eller får, beroende på ditt val av motor, mild styrassistans av Lane Keeping Aid om du oavsiktligt skulle korsa en vägmärkning – det finns även en Driver Alert-funktion som påminner dig att ta en paus om ditt körbeteende visar tecken på trötthet.

Våra IntelliSafe-teknologier stödjer dig också i din dagliga körning. Road Sign Information är en funktion som håller dig uppdaterad om gällande fartgränser och andra viktiga trafikskyltar. På natten gör

våra Active High Beam-strålkastare att du kan köra med konstant helljus för att ge dig optimal sikt utan att för den skull blända andra trafikanter. Och för att göra bilkörningen lite mer avslappnad, håller vår adaptiva fart-hållare automatiskt din förinställda hastighet och avståndet till framförvarande fordon. I långsam stadstrafik kan vår köassistant automatiskt hålla avståndet till bilen framför dig – från stillastående upp till 30 km/h. Vårt BLIS™-system hjälper dig att tidigt upptäcka fordon i döda vinkeln, medan Cross Traffic Alert-funktionen gör det enklare och säkrare att backa ut från trånga parkeringsplatser där sikten kan vara begränsad.

Och eftersom vi vet att du älskar att köra bil, ser våra aktiva IntelliSafe-teknologier som antisladdsystemet Electronic Stability Control till att du får trygga och stabila köregenskaper i alla situationer utan att kompromissa med körglädjen. Det handlar helt enkelt om att ge dig den mest människocentrerade körupplevelsen, på dina villkor. Och att människor ska få vara säkra, oavsett om de råkar befinna sig inuti eller utanför din bil.



**Lys upp mörkret.** Nu har mörkerkörningen blivit betydligt behagligare och säkrare. Vårt aktiva helljus Active High Beam gör att du kan köra på helljuset hela tiden. Du behöver inte skifta mellan halv- och helljus, och när du möter eller hinner upp ett annat fordon bländas helljuset automatiskt av exakt så mycket som det behövs för att inte blända – samtidigt som du har fördelen av att vägbanan såväl som området vid sidan av vägen lysas upp. Den här intelligenta tekniken kan även känna igen fotgängare och cyklister för att inte heller blända dem. Och när du kommer in i stan, stängs helljuset av.

LÄS MER PÅ [VOLVOCARS.SE](http://VOLVOCARS.SE)



City Safety kan se till att du inte kör in i framförvarande fordon om du gör en hastig inbromsning. Detta avancerade IntelliSafe-system bromsar automatiskt för att undvika en kollision och är aktivt upp till 50 km/h – en kollision kan undvikas så länge fartskillnaden mellan din bil och fordonet framför är upp till 15 km/h.

Vi bryr oss även om dina medtrafikanter. Därför har vi utvecklat Pedestrian Detection och Cyclist Detection med full autobroms som håller uppsikt på folk som går i din väg eller cyklar i samma riktning som din bil och bromsar automatiskt om du inte hinner reagera i tid.

Vårt IntelliSafe Surround-system använder radarsensorer för att uppmärksamma dig på fordon i närheten av eller i döda vinkeln i körfältet närmast dig. På så sätt minskar risken att du byter körfält när det inte är säkert.

Cross Traffic Alert är en funktion som håller uppsikt på fordon som annars kan vara svåra att se när du backar ut från en skyddad parkering.

LÄS MER PÅ [VOLVOCARS.SE](http://VOLVOCARS.SE)



*INTELLISAFE*





*"Med vår nya generation fyrcylindriga 2,0-liters drivlinor Drive-E behöver du inte försaka prestanda och suverän körbarhet för att få fördelarna av hög bränsleeffektivitet och låga CO<sub>2</sub>-utsläpp."*

## DRIVE-E

*Njut mer.  
Förbruka mindre.*

Drive-E är inte bara vår nya generation högeffektiva drivlinor. Det är också vårt heltäckande förhållningssätt till effektiv bilkörning. Och även om vi med stort engagemang utvecklar smartare och mer innovativa teknologier för att minska våra bilars miljöpåverkan, tappar vi aldrig körglädjen ur sikte. I korthet betyder det att du inte behöver försaka prestanda och suverän körbarhet för att få fördelarna av hög bränsleeffektivitet och låga CO<sub>2</sub>-utsläpp.

Vårt motorprogram Drive-E består av högeffektiva 2,0-liters fyrcylindriga bensin- och dieselmotorer. Till flera av dessa turbo-

laddade kraftkällor med låg inre friktion och låg vikt har vi kopplat vår helt nya åttastegade Geartronic™ automatlåda som ger dig optimal prestanda vid alla varvtal. Din Volvo har också funktionen ECO+ som, beroende på hur du kör, kan minska bränsleförbrukningen med upp till fem procent. ECO+ optimerar inte bara växlingspunkterna, motorstyrningen och trottelsesvaret. Den inkluderar även stopp/start-teknik och en frihjulsfunktion. När du släpper gaspedalen vid hastigheter över 65 km/h frikopplas kopplingen och du utnyttjar bilens rörelseenergi för att hålla farten samtidigt som du sparar bränsle.

Våra Drive-E dieselmotorer har ytterligare teknik för att minska bränsleförbrukning och utsläpp. Dubbelturbo och vår revolutionerande bränsleinsprutning i-ART ser till att dessa motorer ger snabb, ren och effektiv prestanda. Varje cylinder har sitt eget microchip och trycksensor för att ge perfekt bränsleblandning. Dessutom gör det att dessa avancerade motorer är perfekt avstämda även efter flera års körning.

**Till Volvo V60 finns ett stort utbud avancerade bensin- och dieselmotorer som tagits fram för att motsvara dina preferenser. Alla har utvecklats för att ge maximal körglädje samtidigt som de utnyttjar bränslet effektivt och håller nere CO<sub>2</sub>-utsläppen.**

Söker du maximal kraft? Vår hög-effektiva bensinmotor T6 på 306 hk med kompressor- och turboteknik ger en inspirerande körupplevelse med CO<sub>2</sub>-utsläpp på 157 g/km. Turboladdade T5 på 245 hk är ett annat alternativ som ger suverän prestanda och CO<sub>2</sub>-utsläpp på 149 g/km. Eller så väljer du någon av våra högpresterande turbodieslar D5 på 225 hk eller D4 på 190 hk som ger kompromisslös effektivitet och förfining samtidigt som de bara släpper ut 125 g CO<sub>2</sub>/km respektive 101 g CO<sub>2</sub>/km. Vill du ha den ultimata kombinationen av bränsleekonomi och prestanda? Då kan du välja vår D2 turbodiesel på 120 hk som bara drar 3,7 l/100 km och släpper ut 98 g CO<sub>2</sub>/km. Eller sofistikerade D3 på 150 hk och 102 g CO<sub>2</sub>/km. Och med vår T3 eller T4 bensinmotor på 152 hk respektive 190 hk, har du en bränsleförbrukning på 5,8 l/100 km (135 g CO<sub>2</sub>/km). Och söker du det bästa av bägge världar, ger våra plug-in-hybrider D5 Twin Engine AWD och D6 Twin Engine AWD en total effekt på 231 hk respektive 288 hk samtidigt som de bara släpper ut mellan 48 gram och 0 gram CO<sub>2</sub> per km.

Uppgifter om bränsleförbrukning och CO<sub>2</sub>-utsläpp avser bilar med manuell växellåda förutom T6, T5, D5, D5 Twin Engine och D6 Twin Engine som har 8-stegad Geartronic™ automatlåda.

LÄS MER PÅ **[VOLVOCARS.SE](http://VOLVOCARS.SE)**



DRIVE-E



Smart kraft för  
kloka människor.



Vi tycker inte att du ska tappa körglädjen bara för att du är miljömedveten. Våra plug-in-hybrider V60 D5 Twin Engine AWD eller D6 Twin Engine AWD gör 0-100 km/h på under 7,0 sekunder och släpper ändå bara ut 48 g CO<sub>2</sub>/km\* vid blandad körning. Den har tre körlägen: Pure-läget använder bara den elektriska motorn vid bakaxeln och

då släpper den ut noll CO<sub>2</sub>; Hybrid-läget använder både diesel- och elmotorn och ger dig en överlägsen räckvidd med bränsleförbrukningen 1,8 l/100 km; Power-läget ger dig den fulla kapaciteten hos bägge motorerna – det ger dig imponerande 163+68 hk (D5) eller 220+68 hk (D6) och ett totalt vridmoment på 620 Nm (D5) eller 640 Nm (D6)

och, naturligtvis, fyrhjulsdrevning eftersom dieselmotorn driver på framhjulen och elmotorn på bakhjulen. Och vill du komplettera den höga prestandan i din V60 Twin Engine med en sportigare look, finns den även i ett R-Design-utförande.

\*NEDC Hybrid driving cycles.





Anslut din V60 Twin Engine till elnätet hemma. Beroende på eluttagets strömstyrka får du full laddning av batteriet inom 3,5 till 7,5 timmar. När du kör kan du, allt efter humör och körsituation, enkelt välja mellan tre olika körlägen: PURE, HYBRID och POWER.









## Inte din vanliga kombi.

Vi har jobbat hårt för att kombinera mångsidigheten och lastförmågan hos vår V60 med en naturlig kördynamik så att den – i likhet med sin systerbil, sportsedanen S60 – lydigt följer din minsta vink på vägen.

När du till exempel accelererar ut ur en snäv kurva, kommer din V60 att följa ditt vägval med närmast telepatisk precision.

Ett bra chassi är grunden för de välbalanserade vägegenskaperna hos V60, och beroende på din körstil kan du välja mellan fyra olika typer av chassin: Touring, Dynamic, R-Design Sportchassi och Four-C aktivt chassi.

Samtidigt är den intelligenta säteskonfigurationen hjärtat för mångsidigheten hos V60. Det tredelade baksätet med 40/20/40-delning kan enkelt fällas ned för att komplettera lastutrymmet på 430 liter. Med komfortstolarna kan du dessutom enkelt fälla fram ryggstödet till främre passagerarstolen. Och är du småbarnsförälder, kommer du att älska de integrerade tvåstegs bälteskuddarna för barn: det är bara att fälla upp dem ur baksätet för att barn som vuxit ur barnstolen ska sitta på rätt höjd för att säkerhetsbältet ska skydda effektivt.



# FRIHETEN ATT VÄLJA – DITT VAL

En Volvo ger dig frihet på många olika sätt. Som friheten att utforska nya vägar, friheten att njuta av upplevelsen och – inte minst – friheten att skapa en bil som matchar din stil och personlighet. Att välja en Volvo är mer än ett uttryck för din personlighet. Det handlar lika mycket om att veta vad som är viktigt i livet och röra sig i den riktningen. Att visa mer omtanke för både människor och världen vi delar, och att aldrig kompromissa med design och kvalitet. Att välja en bil som är lite mänskligare, mer intuitiv och mer effektiv

– helt enkelt mycket av det som gör det möjligt att leva ett rikt och meningsfullt liv.

För att vara säker på att du får din nya Volvo V60 eller V60 Cross Country exakt som du vill ha den, har vi skapat ett brett urval av olika tillval, utrustningsnivåer och personliga designuttryck. Även om din V60 eller V60 Cross Country är generöst utrustad redan som standard, vill du kanske förhöja upplevelsen med utrustningsnivån Kinetic eller Momentum. Kanske vill du unna dina sinnen skandinavisk lyx på ännu högre nivå? Då kommer du att känna dig

som hemma med Summum. Eller så vill du kanske ha en sportigare stil inifrån och ut? I så fall kan du ta dig en närmare titt på R-Design eller – för verkligt imponerande prestanda – V60 Polestar. Vad du än föredrar, kan du lita på att det finns en V60 eller V60 Cross Country för dig. Läs vidare och se hur din nya V60 kommer att se ut. Och vet du redan att det är V60 Cross Country som passar bäst för din äventyrliga livsstil, kan du gå direkt till sidan 52.



Volvo V60 Kinetic



Volvo V60 Momentum



Volvo V60 Summum



Volvo V60 R-Design



Volvo V60 Cross Country



Volvo V60 Polestar

# RÄTT UTRUSTNING FÖR DIN KÖRNING

Att välja Volvo V60 är lätt. Och nu behöver du bara välja den utrustningsnivå som passar dig.

Redan standardnivån ger dig en mycket hög teknisk nivå som möter höga krav på stil, komfort och säkerhet – bland annat ingår vår världsledande IntelliSafe-teknik inklusive det prisbelönta City Safety-systemet och vårt antisladdsystem Electronic Stability Control. Du och dina passagerare färdas bekvämt i textiltklädda komfortsäten, och som förare får du omedelbar och intuitiv information av den analoga förardisplayen i kombination med den högupplösta mittdisplayen på 5 tum.

Genom att uppgradera till utrustningsnivån Kinetic ökar du komforten i din V60. Den läderklädda ratten och växelspaksknoppen är sköna att greppa, och med de

integrerade knapparna i ratten kontrollerar du bekvämt audiosystemet och farthållaren. Vår avancerade tvåzons klimatautomatik med CleanZone luftkvalitetssystem skapar ett behagligt klimat med hög luftkvalitet för alla i bilen och kan ställas in individuellt för vänster och höger sida i kupén. I baksätet ser ett mittarmstöd med mugghållare till att öka långfärdskomforten för dina passagerare.

Med V60 Momentum tar du välbefindandet till nästa nivå. Interiörens stämningsbelysning och dekorinlägg i Brushed Aluminium tillsammans med Silk Metal-detalyer i den läderklädda ratten ger en touch av sportig elegans. En regnsensor aktiverar vindrutetorkarna automatiskt när de behövs och anpassar intervallen efter de yttre förhållandena. Vid trånga parkeringar kommer

du att sätta värde på de elektriskt infällbara ytterbackspeglarna med markbelysning. Alla i bilen kommer att uppskatta den höga ljudkvaliteten från audiosystemet Sensus High Performance med åtta högtalare och smarta USB/AUX-anslutningar. Strömning via Bluetooth® gör att du kan koppla ihop din smarttelefon med din V60 och glädjas åt fördelarna med strömmad musik och handsfree-funktionalitet för din smarttelefon.

När du kör i mörkret ser de dynamiska Dual-Xenon-strålkastarna med Active Bending Light till att optimera din sikt genom kurvorna. Och kompletterar du med den intelligenta helljusfunktionen Active High Beam kan du köra på helljuset hela tiden utan att blända andra trafikanter.

## V60

Omfattar:

16" plåtfälg | 3-punkts säkerhetsbälte på alla 5 platser med bältespåminnare | Tredelat baksäte 40/20/40 | Krockkudde, förar- och passagerarsida | Charcoal dekorinlägg | City Safety | Corner Traction Control (CTC) | Mugghållare, fram | Electronic Stability Control (ESC) | Parkeringsbroms, elmanövrerad | Klimatautomatik (ECC) | Eluttag i fram- och baksäte | Belyst make-up spegel i solskyddet, passagerarsida | Krockgardin (IC) | ISOFIX, bak | LED DRL (Daytime Running Light) | Insynsskydd | Komfortstol textil | Yttertemperaturmätare | Fjärrstyrt centrallås | Sensus förarinformationssystem med 5" färgskärm och Sensus Performance ljudanläggning med CD-spelare med AUX-ingång | Sidokrockkuddar i framstolarna | Färd dator | Däcklagningssats | Indirect Tyre Pressure Monitoring System (TPMS) | WHIPS™ (Whiplash Protection System, skydd mot whiplashskador)

## KINETIC

Inkluderar standardutrustning plus följande:

16" Hera aluminiumhjul | Rattknappar för ljudanläggning och telefon | Farthållare | Belyst make-up spegel i solskyddet, förarsida | Växelspaksknopp, läderklädd | Läderratt | Låsbara hjulmuttrar | Passagerarstol juster- och vinklinsbar i höjdlid

## MOMENTUM

Inkluderar Kinetic plus följande:

Blank list runt sidorutorna | Brushed Aluminium dekorinlägg | Läderratt med Silk Metal inlägg | Sensus High Performance ljudanläggning med 5" färgskärm samt integrerat Bluetooth® | Strålkastare Dynamisk Bi-Xenon | Ytterbackspeglar (med markbelysning) elektriskt infällbara | Regnsensor | Rostfri tröskeldecor i lastutrymmet | Stämningsbelysning, interiört

För fullständig lista, se "utrustningsnivåer" sidan 76-77.

**1-2.** V60 Kinetic med 16-tumshjul. **3.** V60 Kinetic med läderratt och analog förardisplay. **4.** Inuti V60 Momentum finner du en läderratt med Silk Metal-inlägg, Brushed Aluminium dekorinlägg, analog förardisplay och vårt väljudande audiosystem Sensus High Performance med intuitiva rattknappar och strömning via Bluetooth®. **5.** V60 Momentum med 17-tumshjul (tillval) och högljuga exteriördetaljer för en elegant framtoning.



Det stora utbudet av lacker och fälgar till Volvo V60 gör det möjligt för dig att skapa en sportkombi som verkligen är du. Hera 16-tumsfälg är standard på utrustningsnivån Kinetic eller Momentum, och för en ännu sportigare eller mer exklusiv framtoning kan du uppgradera till större fälgar på 17, 18 eller 19 tum. Lacken du väljer kan ha en dramatisk inverkan på personligheten hos din V60. Du har flera olika kulörer att välja mellan, där var och en ger din Volvo en distinkt prägel av sportig lyx och närvaro.



Bor, 8x19"  
Tech Black/Diamond Cut



Portia, 8x19"  
Silver Bright



Portia, 8x19"  
Black/Diamond Cut



Skadi, 8x18"  
Silver Bright



Titania, 8x18"  
Black/Diamond Cut



Ymir, 8x18"  
Black/Diamond Cut



Tucan, 8x18"  
Silver Bright



Sadia, 8x17"  
Silver



Pallene, 7x17"  
Silver



Rex, 7x17"  
Silver



Hera, 7x16"  
Silver  
(Standard Kinetic & Momentum)



**614**  
Ice White



**707**  
Crystal White pearl



**711**  
Bright Silver metallic



**477**  
Electric Silver metallic



**721**  
Mussel Blue metallic



**713**  
Power Blue metallic



**467**  
Magic Blue metallic



**714**  
Osmium Grey metallic



**492**  
Savile Grey metallic



**717**  
Onyx Black metallic



**019**  
Black



**719**  
Luminous Sand metallic



**702**  
Flamenco Red metallic



**612**  
Passion Red

Interiören i V60 är skapad med dig i uppmärksamhetens centrum. Varje detalj, varje linje, varje form vittnar om våra designers strävan efter att skapa ett rum där du känner dig avslappnad och har total kontroll. Beroende på ditt val av motor, är de ergonomiska sätena klädda i Offblack textil eller textil/T-Tec för en sportigare look. För att ytterligare förstärka den exklusiva känslan i kupén, har utrustningsnivån Momentum dekorinlägg i Brushed eller Milled Aluminium.



---

**KLÄDSLAR** **Komfortstol textil (Standard)** 1. Offblack i Offblack interiör med Quartz innertak, K001 **Komfortstol textil/T-Tec** 2. Offblack i Offblack interiör med Quartz innertak, K601  
3. Offblack i Offblack interiör med svart innertak, K661

**DEKORINLÄGG** 4. Charcoal (Standard) 5. Milled Aluminium 6. Brushed Aluminium (Standard Momentum)

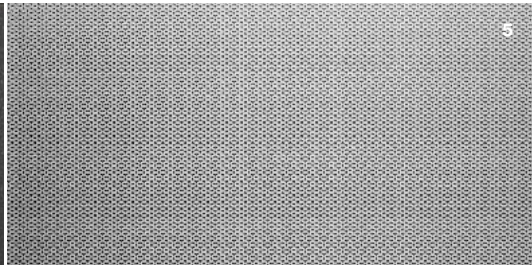
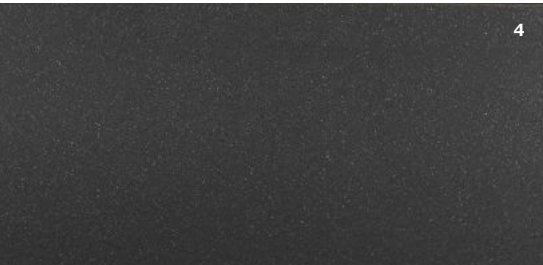
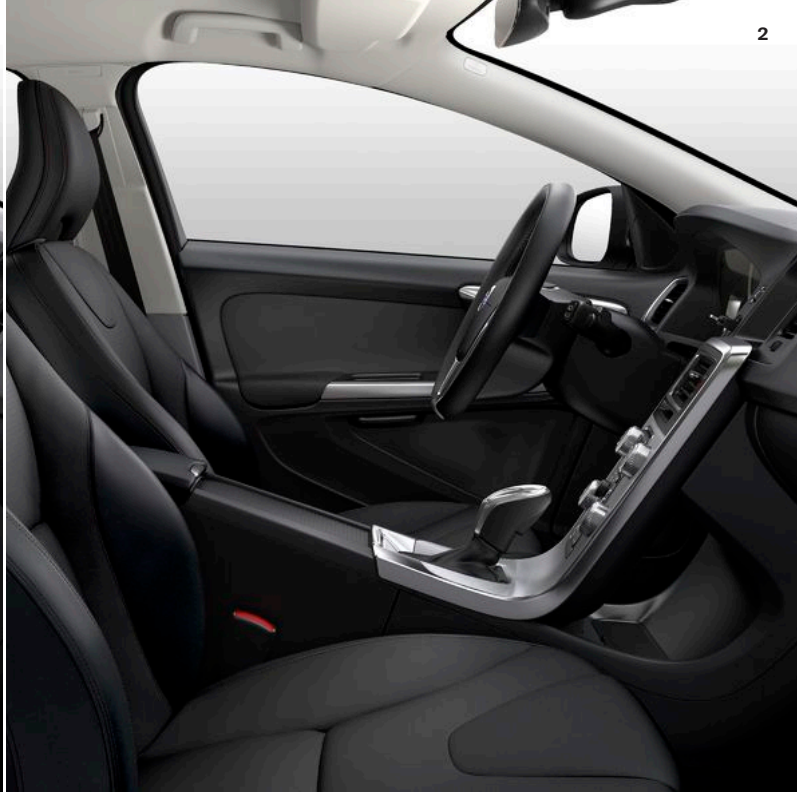



# EN HÖGRE NIVÅ AV LYX

Vi skapade V60 Summum för att möta dina förväntningar på skandinavisk lyx. Detta är ett högst personligt uttryck som frammanar en stark känsla av elegant förfining. Varje detalj är noggrant utvald för att ge dig och dina passagerare en

sofistikerad och uppiggande upplevelse. Exklusiva exteriördetaljer förstärker den sofistikerade looken hos V60, medan den välbyggda interiören ger dig gott om plats för avkopplande körupplevelser. V60 Summum sammanfattar vårt stolta arv inom

människocentrerad design. Och när det gäller intelligent lyx genomsyrad av distinkt stil och fräscht nytänkande är V60 Summum i en klass för sig – precis som du.

## SUMMUM

Inkluderar Momentum plus följande

17" Pallene aluminiumhjul | Digital förardisplay 8" | Komfortstol läder | Förarstol, elmanövrerad | Innerbackspegel, automatisk avbländande | Rails i Silver Metal | Parkeringsensor, bak | Textilmattor

För fullständig lista, se "utrustningsnivåer" sidan 77.

Summum är Volvo V60 i sitt mest luxuösa utförande. Väl avvägda exteriöra design-detalyer som den distinkta grillen med krominlägg och rails i Silver Metal-finish i kombination med de stilfulla 17-tumshjulen framhäver bilens tidlösa skandinaviska design. Hjulen bidrar också till att förstärka bilens visuella närvaro på vägen.

På insidan fortsätter det lyxiga temat med autentiska, fint bearbetade material som skapar en lounge-liknande atmosfär av generöst välbefinnande. En känsla som förstärks av textilmattorna och den smidigt eleganta läderklädseln.

Som förare kan du luta dig tillbaka i den skulpterade, elmanövrerade läderklädda Komfort- eller Sportstolen och ta in den intuitiva vyn av den digitala förardisplayen. Beroende på din sinnesstämning har du tre grafiska teman att välja mellan: Elegance med ett stilfullt svart färgtema, det gröna Eco-temat och ett Performance-tema i sportigt rött. Den elmanövrerade förarstolens minnesfunktion gör att du kan spara dina inställningar för stolen såväl som ytterbackspeglarna. Varje gång du låser upp bilen med fjärrnyckeln justeras förarstolen och backspeglarna automatiskt efter dina

senaste inställningar. Vid mörkerkörning bidrar den automatiskt avbländbara innerbackspegeln till ökad komfort. Dessutom sitter det sensorer i bakre stötfångaren för att underlätta när du backar och ska parkera.

Och för att verkligen koppla upp din V60 till omvärlden, kan du komplettera det väl-ljudande audiosystemet High Performance med Sensus Connect. Det ger dig bland annat en större 7-tums huvuddisplay med full tillgång till ett stort utbud online-tjänster och olika appar. Lägg även till vårt sofistikerade navigationssystem och du får inbyggd, intuitiv vägvisning hela resan.



2



3



4



5

Exteriören till V60 Summum med sina subtila designdetaljer är ett tidlöst uttryck för klassisk skandinavisk design. Den exteriöra färgpaletten ger dig möjligheten att skapa den V60 Summum som bäst återspeglar din stil och dina preferenser. Aluminiumhjulen som finns i flera olika designuttryck ansluter visuellt till bilens exteriöra designdetaljer och förstärker det harmoniska intrycket av modern, sportig elegans.



Bor, 8x19"  
Tech Black/Diamond Cut



Portia, 8x19"  
Silver Bright



Portia, 8x19"  
Black/Diamond Cut



Skadi, 8x18"  
Silver Bright



Titania, 8x18"  
Black/Diamond Cut



Ymir, 8x18"  
Black/Diamond Cut



Tucan, 8x18"  
Silver Bright



Sadia, 8x17"  
Silver



Pallene, 7x17"  
Silver  
(Standard)



Rex, 7x17"  
Silver



**614**  
Ice White



**707**  
Crystal White pearl



**711**  
Bright Silver metallic



**477**  
Electric Silver metallic



**721**  
Mussel Blue metallic



**713**  
Power Blue metallic



**467**  
Magic Blue metallic



**714**  
Osmium Grey metallic



**492**  
Savile Grey metallic



**717**  
Onyx Black metallic



**019**  
Black



**719**  
Luminous Sand metallic



**702**  
Flamenco Red metallic



**612**  
Passion Red

Inuti V60 Summum är du omgiven av omtänksam lyx, med genuina material och utsökt hantverk vart du än vänder dig – en sinnlig upplevelse som förstärks av de ergonomiskt utformade komfort- eller sportsätena i smidigt läder. Och för att göra det lättare för dig att ge interiören din egen signatur har du ett stort urval av olika kombinationer av interiörkulörer, klädslar och dekorinlägg att välja mellan.



Komfortstol



Sportstol

**KLÄDSLAR Komfortstol läder (Standard)** 1. Offblack i Offblack interiör med Quartz innertak, K701 2. Offblack i Offblack interiör med svart innertak, K761 3. Soft Beige i Offblack interiör med Soft Beige innertak, K70P 4. Soft Beige i Sandstone Beige interiör med Soft Beige innertak, K71T **Sportstol läder** 5. Offblack i Offblack interiör med Quartz innertak, K301 6. Offblack i Offblack interiör med svart innertak, K361 7. Soft Beige i Offblack interiör med Soft Beige innertak, K30P 8. Soft Beige i Offblack interiör med svart innertak, K36P 9. Beechwood Brown/Offblack i Offblack interiör med Quartz innertak, K303 10. Beechwood Brown/Offblack i Offblack interiör med svart innertak, K363 11. Soft Beige i Sandstone Beige interiör med Soft Beige innertak, K31T

**DEKORINLÄGG** 12. Milled Aluminium 13. Brushed Aluminium (Standard) 14. Urbane Wood 15. Piano Black Wood

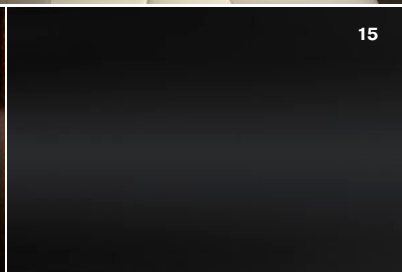
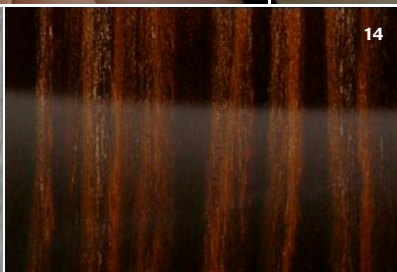
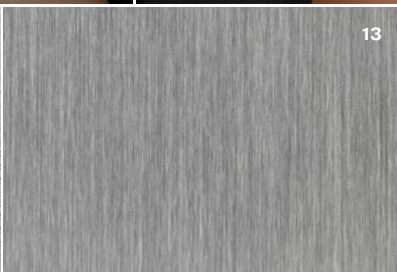



# INSPIRERAD AV KONSTEN ATT KÖRA BIL

Om du älskar bilkörning, är V60 R-Design för dig. R-Design har en unik personlighet som fångar spänningen i en själfull körupplevelse – karakteriserad av stil, respons och kontroll. En mängd unika designdetaljer lyfter den dynamiska själen hos din Volvo och ger den en sportigare och mer distinkt närvaro på vägen. Det är ett uttryck som

fångar ögat ur varje vinkel och antyder löftet om fantastisk bilkörning, om och om igen. Och du kan lita på att V60 R-Design kommer att leverera. Omgiven av noggrant utförda och uttrycksfulla interiördetaljer, kan du känna det i samma ögonblick som du tar plats i det skulpterade R-Design-sportsätet. Allt – från den eleganta

R-Design-klädseln i Nubucktextil/läder, ladderratten och den digitala förardisplayen, till de unika dekorinläggen och det svarta innertaket – finns där för att inspirera och stötta din bilkörning. Och för ännu vassare vägegenskaper bjuder V60 R-Design även på ett fintrimmat, sänkt sportchassi.

## R-DESIGN

Inkluderar Momentum plus följande:

18" Ixion III aluminiumhjul | Läderklädd sportratt med kontrasterande söm | Grill i mattsvart | Handbromsspak, läderklädd med matchande söm | Unikt dekorinlägg R-Design Aluminium | R-Design sportsäten klädda i Nubucktextil/läder | Unika R-Design sportpedaler | Backspegelkåpor i silver-finish | Lågt sportchassi | Parkeringssensor, bak | Unik R-Design softnose | Diffuser i bakre stötfångare i Ironstone färg | Digital förardisplay, 8"

För fullständig lista, se "utrustningsnivåer" sidan 77.

R-Design är Volvo i smart designad sportig outfit – det handlar om ren känsla och en prestandainspirerad look, inifrån och ut. Det är ett uttryck som verkligen drar till sig blickarna, med sportiga exteriöra designdetaljer som en distinkt mattsvart grill med högblanka ribbor, främre spoiler, backspegelkåpor i matt Bright Silver-finish och kraftfulla 18-tums aluminiumhjul. Ett exklusivt sportigt uttryck som avrundas perfekt av de kromade dubbla slutrören och den racinginspirerade diffusorn.

På insidan fortsätter det sportiga temat med unika R-Design aluminiumlägg, svart innertak och R-Design sportsäten klädda i Nubucktextil/läder eller perforerat sport-

läder. Tillsammans ger dessa detaljer kupén en teknisk, cockpitliknande känsla. Kontrasterande sömmar i sätena, växelpaksdamasken och ratten i perforerat läder förstärker den både sportiga och eleganta framtoningen. De djupt skålade R-Design sportsätena omsluter dig från låren upp till axlarna för att ge komfortabelt stöd och känslan av kontroll som du förväntar dig av en äkta förarbil. Känslan av kontroll förstärks av den intuitiva, digitala förardisplayen som även ger dig möjligheten att få förarinformationen presenterad i en unik R-Design-look.

Bakom ratten kan du njuta av den vassa responsen och feedbacken från kvickare

styrning och ett finstämt R-Design sportchassi. Chassit, som är sänkt och uppstyvat, har anpassade krängningshämmare och styvare fjädrar. De bakre stötdämparna av enkelrörstyp (monotube) är konstruerade för att reagera snabbare och på så sätt bidra till bättre karosskontroll i alla situationer. Styvare bussningar i kombination med fjäderbensstag styrar upp chassit för att ge mer kontrollerade karossrörelser vid avancerad kurvtagning – som förare kan du njuta av en sportig, distinkt körupplevelse som inte kompromissar med åkkomforten.

V60 R-Design finns till alla drivlinor.



Exteriören lämnar ingen tvekan om intentionerna med din V60 R-Design. Lackerna är noggrant utvalda för att matcha bilens dynamiska karaktär – var och en med sitt unika uttryck. Som den exklusiva lacken Bursting Blue metallic – den är unik för R-Design och ger en teknisk, sportig look som harmonierar perfekt med karossdetaljerna i högblankt svart och Silk Metal-finish. De nya femkrade R-Design-fälgarna Ixion på 18 eller 19 tum ger din V60 R-Design en överlägsen närvaro på vägen som placerar din sportkombi i en klass för sig.



Ixion IV, 8×19"  
Matt Black/Diamond Cut



Ixion III, 8×18"  
Matt Black/Diamond Cut



**614**  
Ice White



**707**  
Crystal White pearl



**477**  
Electric Silver metallic



**713**  
Power Blue metallic



**720**  
Bursting Blue metallic



**714**  
Osmium Grey metallic



**492**  
Savile Grey metallic



**717**  
Onyx Black metallic



**612**  
Passion Red

RDESIGN

Bakom ratten i din V60 R-Design kan du njuta av en dynamisk och förarorienterad interiör uppbyggd av högklassiga material. De skulpterade R-Design sportsätena ger avspänt stöd genom alla kurvor som vägen har i beredskap, medan den exklusiva klädseln i Nubucktextil/läder eller perforerat sportläder med kontrasterande sömmar ger en både sportig och sofistikerad känsla. En upplevelse som ytterligare förstärks av R-Design-inläggen i aluminium som perfekt kompletterar interiören i Offblack.



---

**KLÄDSLAR** Nubucktextil/läder 1. Offblack i Offblack interiör med svart innertak, KR60. Perforerat sportläder 2-3. Offblack i Offblack interiör med svart innertak, KT60.  
**DEKORINLÄGG** 4. R-Design Aluminum.

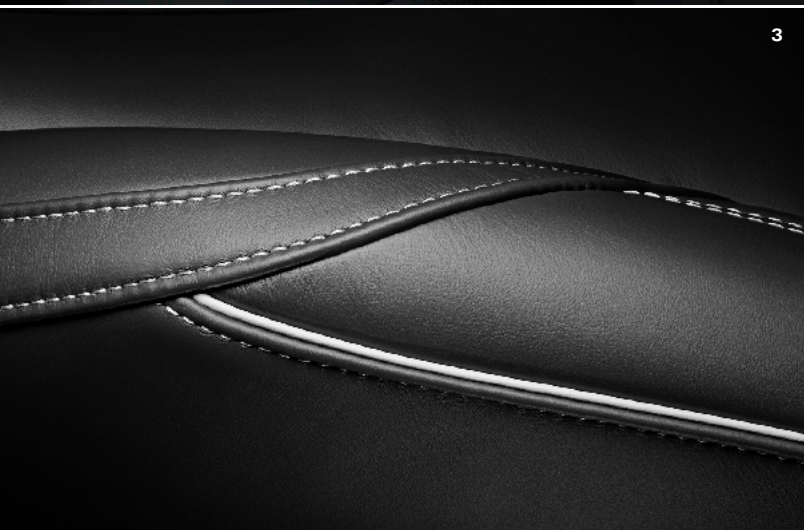



# ETT ÄVENTYR SOM GER VAD DET LOVAR

Vi skapade Volvo V60 Cross Country för äventyrliga individualister som vill skilja sig från mängden och behöver en bil med både robust och förfinad design som passar in i en aktiv livsstil. Den är en sportkombi/cross-over som kombinerar dynamik och mångsidighet på ett nytt sätt för att ge dig inspirerande körupplevelser och kapacitet att förverkliga dina äventyr. Höjd markfrigång och ett kapabelt chassi gör att

V60 Cross Country levererar vad utsidan lovar: kapacitet som hjälper dig hantera alla vägar i alla väder, särskilt om du väljer vår fyrhjulsdrevning AWD.

V60 Cross Country rör sig lika hemtamt på alla vägar – från ruffiga fjällvägar till ändlösa motorvägar – och är verkligen en Volvo för människor som inte bara pratar om äventyr utan också genomför dem. För dig som tycker att allväderskapacitet och förmågan

att när som helst kunna lämna allfarvägarna är avgörande egenskaper. Till detta behövs en tuff, tålig och stilfull partner som inte kompromissar med vare sig kapacitet eller mångsidighet. Och det är precis vad V60 Cross Country handlar om.

Tre olika utrustningsnivåer gör att du enkelt skapar din egen V60 Cross Country. Gör ditt val, och snart kan du njuta av äventyren som ligger framför.

## V60 CROSS COUNTRY

Omfattar:

16" Pangaea aluminiumhjul | 3-punkts säkerhetsbälte på alla 5 platser med bältespåminnare | Tredelat baksäte 40/20/40 | Krockkudde, förar- och passagerarsida | Charcoal dekorinlägg | City Safety | Corner Traction Control (CTC) | Mugghållare, fram | Electronic Stability Control (ESC) | Parkeringsbroms, elmanövrerad | Klimatautomatik (ECC) | Belysta make-upspeglar i solskydden | Krockgardin (IC) | ISOFIX, bak | LED DRL (Daytime Running Light) | Insynsskydd | Komfortstol textil | Krockgardin (IC) | ISOFIX, bak | Insynsskydd | Läderrätt | Växelspaksknopp, läderklädd | Rails i Silver Metal | Indirect Tyre Pressure Monitoring System (iTPMS)

## MOMENTUM

Inkluderar standardutrustning plus följande:

Strålkastare Dynamisk Bi-Xenon | Stämningbelysning, interiört | Sensus High Performance ljudanläggning med 5" färgskärm samt integrerat Bluetooth® | Läderrätt med Silk Metal inlägg | Brushed Aluminium dekorinlägg | Regnsensor | Rostfri tröskeldecor i lastutrymmet

## SUMMUM

Inkluderar Momentum plus följande:

17" Valder aluminiumhjul | Digital förardisplay 8" | Komfortstol läder | Förarstol, elmanövrerad | Innerbackspegel, automatisk avbländande | Textilmattor

För fullständig lista, se "utrustningsnivåer" sidan 78–79.



**Redo för action.** Det här är en Volvo för individualister som ser livet som ett enda stort äventyr. Och V60 Cross Country har inte bara utseendet för sig, utan också kapaciteten att backa upp den seriöst robusta looken. Som till exempel 201 mm markfrigång som gör att du enklare och tryggare tar dig fram på riktigt dåliga vägar eller genom djup snö och lera.



# När äventyret tar dig bortom allfarvägarna.

Den höga markfrigången hos V60 Cross Country ger dig både bättre kontroll i stads-  
trafiken och ökad kapacitet att ta dig an mer  
krävande vägar. Väljer du AWD fyrhjulsd  
drift får du ännu bättre förutsättningar att ta dig  
fram när de yttre förhållandena blir mycket  
besvärliga. Och kommer du till ett riktigt  
utmanande nedförslut får du hjälp av Hill  
Descent Control att ta dig ned på ett säkert,  
smidigt och kontrollerat sätt – allt du be-  
höver göra är att styra.

Samtidigt är det här en äkta Volvo med  
lika stor kapacitet för de vanliga vägarna som  
för de dåliga. Bilens chassi ger en väl avvägd

kombination av åkkomfort och väghållning.  
Gillar du aktiv bilkörning kommer du säkert  
också att uppskatta Corner Traction Control  
med Torque Vectoring – din V60 Cross  
Country styr in i kurvorna med sportig  
precision.

Bilens robusta designdetaljer utmanar  
dig att ta dig an äventyret, trotsa elementen  
och utforska nya territorier. Den unika fronten  
med svart bikakemönstrad grill och främre  
skidplate ger bilen en unik Cross Country-  
identitet.

V60 Cross Country finns med fyra hög-  
effektiva drivlinor: T5, D4 AWD, D4 och D3.

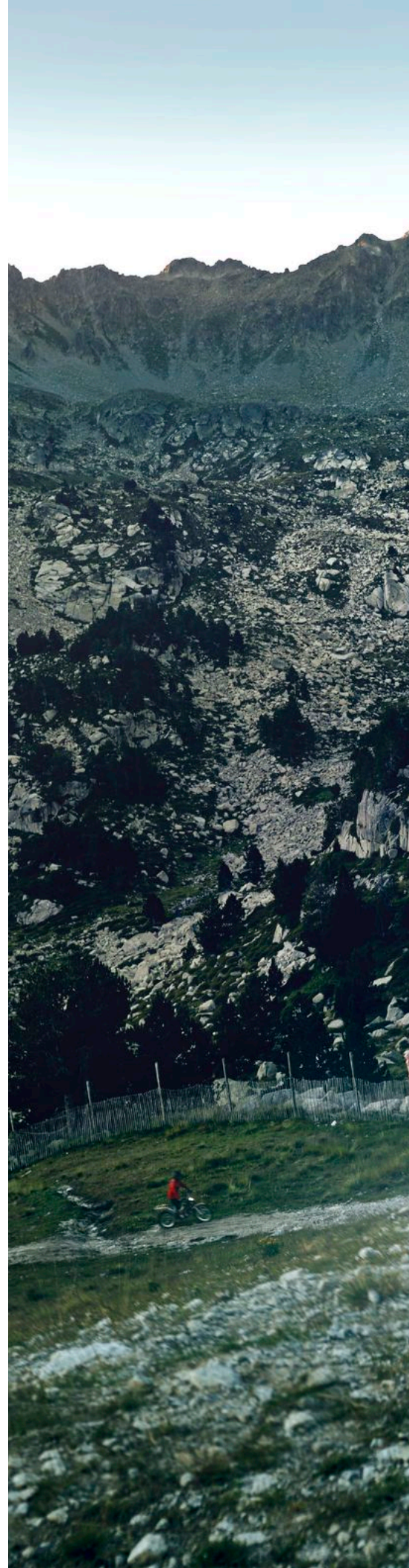





**Din perfekta partner.** Du inser det i samma ögonblick som du fäster blicken på V60 Cross Country: den här bilen menar allvar. Samtidigt bidrar robusta design- detaljer till bilens muskulösa hållning och lämnar inga tvivel om att den här bilen är redo för vilka äventyr som helst.

Den här Cross Country-sportkombin är en dynamisk förarbil. Men den ser också till att du får med dig allt du behöver på din weekendutflykt – hur avlägset ditt resmål än är. Du och dina passagerare färdas förstklassigt i ergonomiska säten i en välutrustad kupé, samtidigt som det flexibla lastutrymmet ger dig plats för utrustningen du behöver få med dig.

Söker du en bil som inte bara skiljer sig från mängden utan även är en perfekt partner för dig och din familj på alla typer av vägar, är Volvo V60 Cross Country som gjord för dig.

LÄS MER PÅ **[VOLVOCARS.SE](http://VOLVOCARS.SE)**



**En ändamålsenlig look.** Volvo V60 Cross Country är en bil som du känner igen på långt håll. Den utstrålar stolthet och självförtroende – en hållning som framhävs av bilens silverrails. Ta en närmare titt och du kommer att lägga märke till hur blanksvarta designdetaljer som ytterbackspegelkåporna och fönsterramarna adderar ytterligare en touch av exklusivitet.

Men Volvo V60 Cross Country är framför allt en kapabel, atletisk bil. De unika Neso 18-tumshjulen i Diamond Cut-design med insida i Matt Tech Black harmonierar perfekt med de blanksvarta exteriördetaljerna och kompletterar bilens ändamålsenliga och robusta look. De svarta skärmbreddarna bidrar till en bredbent och muskulös hållning och övergår sömlöst i den distinkta tröskeldekoren i matt silverfinish. En bakre skidplate tillsammans med integrerade kromade slutrör förstärker bilens kraftfulla uttryck. Och framför allt: dessa robusta designelement är inte bara snygga att se på – de skyddar också karossen under tuffa körförhållanden bortom asfaltsvägarna.

LÄS MER PÅ **[VOLVOCARS.SE](http://VOLVOCARS.SE)**





Din Volvo V60 Cross Country är lika personlig som äventyren du kommer att uppleva tillsammans med den. Tre olika utrustningsnivåer gör det lätt att skapa en V60 Cross Country som verkligen är du.

Redan som standard ger V60 Cross Country dig komfort, säkerhet och prestanda på hög nivå. Unika designelement adderar till den unika Cross Country-karakters: den svarta grillen med distinkt bikakemönster, den nedre grillen, främre och bakre skidplate, de blanksvarta fönsterramarna och backspegelkåporna, de svarta hjulhusbreddarna och tröskeldekoren i matt silverfinish ger sammantaget ett starkt uttryck av stil och kapacitet. Hjuldesignen gör det möjligt att använda däckprofiler som optimerar komfort såväl som vägegenskaper. Och passagerarna i baksätet kommer att uppskatta bekvämlig-

heten med ett nedfällbart mittarmstöd med smarta mugghållare och praktisk förvaring.

För att ytterligare höja upplevelsen kan du välja V60 Cross Country Momentum. Den utrustningsnivån ger dig bland annat dynamiska Dual-Xenon-strålkastare som optimerar din sikt genom kurvorna och gör det möjligt att köra på helljuset hela tiden utan att blända andra trafikanter.

Alla i bilen kommer att uppskatta den höga ljudkvaliteten från audiosystemet Sensus High Performance med åtta högtalare och smarta USB/AUX-anslutningar. Strömning via Bluetooth® gör att du kan koppla ihop din smarttelefon med din V60 Cross Country och glädjas åt fördelarna med strömmad musik och handsfree-funktionalitet för din smarttelefon. Och kompletterar du med en större huvuddisplay på 7 tum får du full

tillgång till Sensus Connect med ett stort utbud av online-tjänster och appar. Till den avkopplande körupplevelsen bidrar även en regnsensor och de bakre parkerings-sensorerna.

För en ännu lyxigare känsla finns utrustningsnivån Summum. De unika 17-tumshjulen Valder ger bilen en både kraftfull och elegant närvaro på vägen samtidigt som de förstärker den kapabla allvägs-karakters hos din V60 Cross Country. På insidan kan du njuta av komfortabla lädersäten med färgkoordinerade sömmar och eleganta inläggsmattor i textil. Den elmanövrerade förarstolen och den digitala förardisplayen bidrar till en komfortabel körupplevelse där du har full kontroll.

---

**1.** De integrerade kromade slutrören och en bakre skidplate ger bakpartiet en både robust och dynamisk look. **2.** V60 Cross Country är en äkta allroad-bil med ett chassi som levererar en välbalanserad kombination av skön komfort och dynamiska vägegenskaper. **3.** Markfrigången på 201 mm och stora hjul ger ökad framkomlighet på alla typer av vägar. **4.** Tröskeldekoren harmonierar perfekt med främre och bakre skidplate och förstärker bilens kapabla karaktär. **5.** De blanksvarta backspegelkåporna och fönsterlisterna ger bilen en distinkt, exklusiv look. **6.** Dekorinlägg i Urbane Wood (tillval) och läderklädda sportstolar med kontrasterande sömmar för en förfinad upplevelse (Cross Country Summum). **7.** Den svarta bikakemönstrade grillen med främre dekorinlägg och skidplate.



Distinkta designelement som främre och bakre skidplate tillsammans med tröskeldekoren i matt silverfinish och de stora fälgarna samt de svarta hjulhusbreddarna skapar den robusta men ändå eleganta Cross Country-looken. Färgpaletten till våra lacker är inspirerade av den skandinaviska naturen, där varje nyans vittnar om unikheter, kvalitet och karaktär. Och för att sätta spets på upplevelsen, har du ett urval specialdesignade aluminiumfälgar att välja mellan – exklusivt för din V60 Cross Country.



Bor, 8x19"  
Matt Black/Diamond Cut



Portia, 8x19"  
Black/Diamond Cut



Neso, 7,5x18"  
Matt Tech Black/Diamond Cut



Tucan, 8x18"  
Silver Bright



Valder, 7,5x17"  
Silver



Pangaea, 7x16"  
Silver  
(Standard)



**614**  
Ice White



**707**  
Crystal White pearl



**711**  
Bright Silver metallic



**477**  
Electric Silver metallic



**721**  
Mussel Blue metallic



**714**  
Osmium Grey metallic



**492**  
Savile Grey metallic



**717**  
Onyx Black metallic



**019**  
Black



**712**  
Rich Java metallic



**700**  
Twilight Bronze metallic



**719**  
Luminous Sand metallic



**612**  
Passion Red

Inuti din V60 Cross Country kan du njuta av en elegant designad kupé med överlägsen finish var du än tittar – från ventilationsutblåsans reglage i Silk Metal-finish till de tygklädda fönsterstolparna och dekorinläggen i aluminium eller äkta trä. Komfortsätena i textil, textil/T-Tec eller läder med kontrasterande sömmar ger dig legendarisk Volvokomfort i alla förhållanden. Sportstolarna i läder ger dig en ännu mer dynamisk upplevelse och är mer skålade för att hålla dig stadigt på plats genom kurvorna.



Komfortstol



Sportstol

**KLÄDSLAR** **Komfortstol textil (Standard)** 1. Offblack i Offblack interiör med Quartz innertak, K001 **Komfortstol textil/vinyl** 2. Offblack i Offblack interiör med Quartz innertak, K601 **3.** Offblack i Offblack interiör med svart innertak, K661 **Komfortstol läder (Standard Summum)** 4. Offblack i Offblack interiör med Quartz innertak, K701 **5.** Offblack i Offblack interiör med svart innertak, K761 **6.** Soft Beige i Offblack interiör med Soft Beige innertak, K70P **7.** Soft Beige i Sandstone Beige interiör med Soft Beige innertak, K71T **Sportstol läder** **8.** Offblack i Offblack interiör med Quartz innertak, K30L **9.** Offblack i Offblack interiör med svart innertak, K36L **10.** Offblack/Blond i Offblack interiör med Quartz innertak, K30G **11.** Offblack/Blond i Offblack interiör med svart innertak, K36G **12.** Offblack/Beechwood Brown i Offblack interiör med Quartz innertak, K30N **13.** Offblack/Beechwood Brown i Offblack interiör med svart innertak, K36N **14.** Soft Beige i Sandstone Beige interiör med Soft Beige innertak, K31T

**DEKORINLÄGG** **15.** Charcoal (Standard & Kinetic) **16.** Milled Aluminium **17.** Brushed Aluminium (Standard Momentum & Summum) **18.** Urbane Wood **19.** Piano Black Wood **20.** Linear Walnut

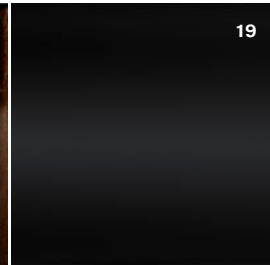
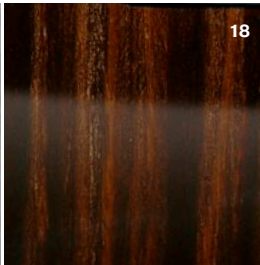
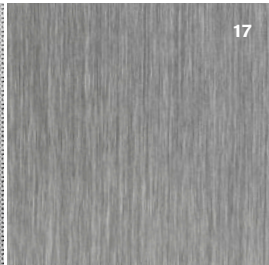
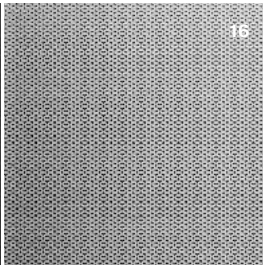



# PRESTANDA FÖR VERKLIGA LIVET

Upplev en äkta prestandabil, fintrimmad för att också klara vardagens utmaningar. En bil där varje komponent syftar till att maximera körbarhet och kontroll, allt för att säkra en både kittlande och trygg körupplevelse i alla förhållanden. En bil som imponerar med sin spänst och respons och en karaktär som

sticker ut på många olika sätt. V60 Polestar är resultatet av nära två decenniers racing-erfarenhet och förvärvad kunskap om var gränserna går för en Volvo. Tillsammans med Polestars egna ingenjörer och utifrån deras expertkunskap om att bygga bilar med maximal körbarhet för racingbanan,

har vi utvecklat en prestandabil för verkliga livet. En bil med imponerande prestanda på alla vägar, under alla förhållanden, vid alla årstider. Som vi ser det, är V60 Polestar den perfekta prestandabilen.

## V60 POLESTAR

Inkluderar Summum plus följande:

20" Polestar hjul | Polestar bakre diffusor och främre "splitters" | Polestar bakre spoiler | Nubuck läderrätt | Nubucktextil/läder sportstolar med blå kontrastsömmar | Polestar pedaler och fotstöd | Polestar växelspaksknopp | Polestar chassi med Öhlins Dual Flow Valve dämparsystem och krängningshämmare fram med kolfiberförstärkning | Nya generationen fyrcylindrig T6 AWD Polestar 367 hk motor | 8-stegad Geartronic™ automatlåda | Växlingspaddlar | Polestar AWD all-wheel drive | 6-kolvs Brembo® bromsok och ventilerade 371 mm bromsskivor | 2.5" avgassystem i rostfritt stål

Att bygga en racingbil med det enda syftet att den ska gå så fort som möjligt på banan är en sak. Att utveckla en gatbil med optimal körbarhet för alla förhållanden och på alla vägar är en helt annan utmaning. Nyckeln till en äkta prestandabil är ett kraftigt och följsamt chassi. Men det är inte hela sanningen. För att uppnå optimal körbarhet måste alla detaljer och komponenter samspela i perfekt harmoni. Motorn, aerodynamiken, bromsarna, växellådan, däcken, fjädringen – allt måste bidra till det en racingingenjör skulle kalla ett fullständigt balanserat paket.

För att förverkliga den bil vi eftersträvade gjorde våra ingenjörer över 70 modifieringar och uppgraderingar på V60 i standard-

utförande. Tillsammans med Öhlins, vår mångåriga partner inom fjädringsteknologi, tog vi fram skraddarsydd stötdämpare på en teknisk nivå som normalt bara återfinns på supersportbilar. Vår nya generation fyrcylindriga drivlina T6 AWD med både kompressor och turbo levererar 367 hk/470 Nm och har trimmats av Polestar för att ge optimal körbarhet och effektivitet vid alla varvtal. För att ge ännu högre prestanda, har motorn också försetts med ett aktivt fullflödesavgassystem och omprogrammerad motorstyrning.

Vi har också kalibrerat den 8-stegade Geartronic™ automatlådan för att ge föraren ännu bättre kontroll och snabbare växlingar.

All-wheel drive-systemet har fintrimmats för att ge ökad kördynamik med mer kraft till bakhjulen i vissa situationer som vid take-off och skarp kurvtagning. Bromskraften har optimerats genom ett specialdesignat bromssystem med 6-kolvs Brembo® bromsok och ventilerade 371 mm bromsskivor. Lägg till ett finkalibrerat aero-paket och en interiör med skulpterade sportstolar klädda i Nubuck/perorerat läder som ger dig skön support, och du får uppleva en perfekt balanserad bil.

Volvo V60 Polestar är en äkta förarbil byggd för vardagen och för alla vägar och förhållanden. Inte bara för soliga söndagar.

---

1. Den nya generationen av högprestandamotorn T6 AWD på 367 hk med kompressor och turbo uppbär Polestar-emblemet med stolthet. 2. Sportpedalerna i aluminium med gummiinlägg. 3. Den Nubuck/läderklädda sportratten ger maximalt grepp för en skön, aktiv körupplevelse. 4. Polestar-chassit har skraddarsydd Öhlins-dämpare med patenterad Dual Flow Valve-teknik för att ge perfekt balans mellan kontroll över karossrörelserna och komfort. 5. Växlingspaddlarna på ratten ger dig total kontroll. 6. Den bakre spoilern och diffusorn bidrar till ökat down-force för att optimera väggrepp och kontroll. 7. Den nya 8-stegade Geartronic™ automatlådan är kalibrerad för att svara direkt på dina intentioner som förare. 8. Den omsorgsfullt utformade frontspoilern har "splitters" som reducerar luftflödet under bilen samtidigt som den adderar en diskret air av högprestanda till bilens design.

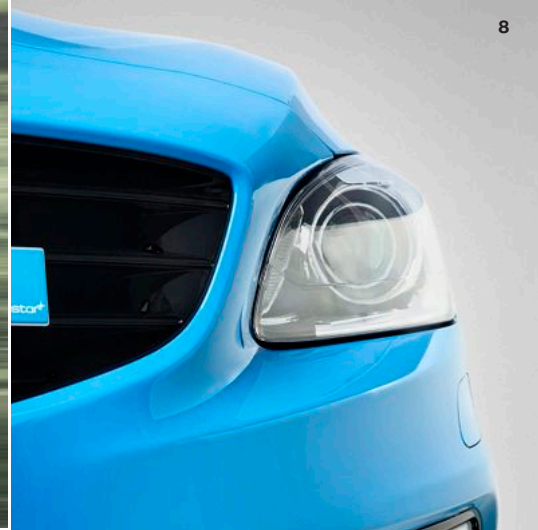
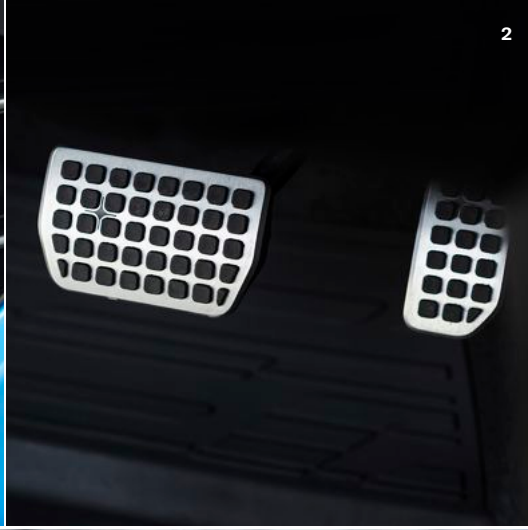

Alla komponenter i en prestandabil behöver samspela för att ge optimal körbarhet. Bilens exteriör är inget undantag. Till exempel är de skräddarsydda Polestar lättviktsfälgarna – som vi testat och utvecklat i Volvos egen vindtunnel – utformade för att optimera luftflödet kring bromsarna och därigenom bidra till bästa möjliga bromsprestanda vid alla körförhållanden.



20"

<b>Fälgar:</b>	Polestar Engineered Rim ER 171-S
<b>Sommarhjul:</b>	Michelin Pilot super sport 245/35ZR20 (95Y) XL
<b>Vinterhjul:</b>	Michelin Pilot Alpin PA4 245/35R20 (95W) XL Europe Nokian Hakkapelitta 8 245/35R20 (95H) XL Nordic studs



19"

<b>Fälgar:</b>	Polestar Engineered Rim ER 172-S
<b>Vinterhjul:</b>	Michelin Pilot Alpin PA4 235/40R19 (96H) XL Europe Nokian Hakkapelitta 8 235/40R19 (96H) XL Nordic studs Michelin Easy Grip W12



**614**  
Ice White



**711**  
Bright Silver metallic



**619**  
Rebel Blue



**717**  
Onyx Black metallic

Välkommen ombord. Eftersom V60 Polestar är för dig som gillar aktiv bilkörning har vi även skapat en interiör som ökar den där känslan av kontroll som krävs för en verkligt aktiv körupplevelse. Till att börja med är de ergonomiskt skulpterade sätena i Nubucktextil/läder omsorgsfullt utformade för att

hålla dig stadigt på plats och ge dig som förare ökad support och kontroll. Den dynamiska och exklusiva känslan i din V60 Polestar förstärks av kontrasterande blåa interiördetaljer i kombination med dekorinlägg i äkta kolfiber. Lägg till sportratten som är klädd i Nubucktextil/läder för maximalt

grepp, de specialgjorda pedalerna och fotstödet som ger förstärkt feedback från vägen du kör på – i en V60 Polestar kan du se fram emot aktiva körupplevelser utöver det vanliga.

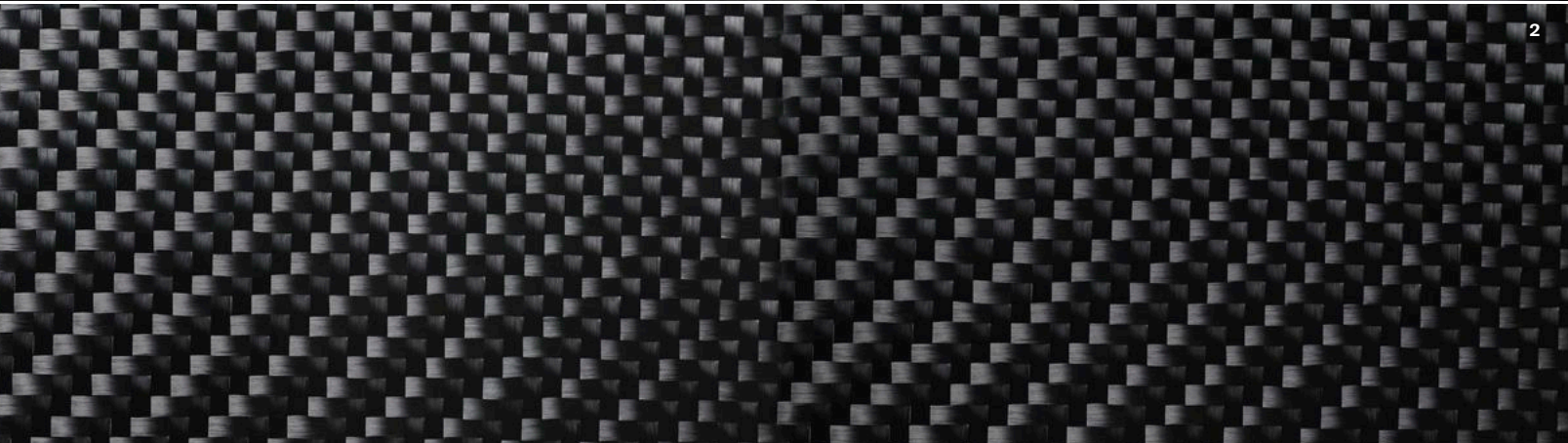

# Standardutrustning.

## BACKSPEGLAR (YTTRE)

- Elmanövrerade med uppvärmning
- Vidvinkelspegel, vänster sida

## BAKSÄTE

- Fällbar rygg, delbar 40/20/40

## BELYSNING (INRE)

- I lastutrymmet
- I handskfacket
- I make-upspeglar, passagerarsida
- Innerbelysning/läslampor med fördröjning
- Instegsbelysning

## BELYSNING (YTTRE)

- DRL – Day Running Light
- Dimljus, bak med automatisk avstängning
- Ledbelysning – "Följ mig hem funktion"
- Ljshöjdsreglering (inifrån nerställbara strålkastare)
- Sidopositionsljus

## DEKORINLÄGG

- Charcoal

## DÖRRAR

- Barnsäkra dörrlås, bak
- Elfönsterhissar, (auto-up/auto-down funktion fram och bak)
- Fjärrstyrt centrallås
- Global closing/opening

## HJUL

- Plåttälg 16" med fälgsida och däck 215/55 R16
- Däcklagningssats
- iTPMS – Indirect Tyre Pressure Monitoring System

## FÖRVARING

- Fack med plats för 2 burkar i framdörrar
- Fack i bakdörrar
- Fack mellan framstolarna (under armstödet)
- Låsbart handskfack
- Förvaringsfack under lastrumsgolvet

## INSTRUMENT

- Färddator
- Klocka
- Varningssymbol – om den lyser kan du läsa meddelande i informationsdisplayen om vad som inträffat
- Varvräknare
- Volvo Sensus förarinformationssystem
- Yttertemperaturmätare

## KLÄDSEL

- Komfortstol textil

## LJUDANLÄGGNING

- Sensus Performance, förstärkare 4x25 W, 6 högtalare, 5" färgskärm och AUX-ingång

## RUTOR

- Bakruta, eluppvärmad
- Bakrutetorkare med intervall
- Tonade rutor
- Vindrutetorkare/spolare med justerbar intervallfunktion

## STOLAR

- Framstolar, eluppvärmade
- Förarstol, juster- och vinklinsbar i höjddled
- Sidokrockkudde i framstolarna

## STYRNING

- Justerbar ratt i höjd- och längdled
- Servostyrning

## STÖLDSKYDD

- Elektronisk startspärr
- Frilöpande låscylintrar
- Larm, Volvo Guard med blockerat låsläge, BLL
- Rörelse- och nivåsensor

## SÄKERHET

- ABS – låsningsfria bromsar
- City Safety system
- ESC – antisladdsystem
- EBA – "panikbromsassistent"
- EBD – elektronisk bromskrafts-fördelning mellan fram- och bakhjul
- EBL – Emergency Brake Light
- Fästöglor för barnstol, bak/fram
- Första förbandskudde
- Högt mittplacerat bromsljus
- IDIS – Intelligent Driver Information System
- ISOFIX-fästen, ytterplatser bak
- Insynsskydd i lastutrymmet
- Krockgardin, IC – Inflatable Curtain, skydd mot huvudskador
- Krockkudde, förar- och passagerarplats
- Nackskydd på alla fem platserna
- Nyckelavstängning av krockkudde, passagerarsidan
- RAB – Ready Alert Brakes
- RSC – stabiliseringsfunktion
- Sidokrockkuddar i framstolar
- SIPS™ – sidokollisionsskydd
- Skyddsnet i nylon mellan last- och passagerarutrymme
- TSA – Trailer Stability Assist
- Underglidningsskydd i stolar och baksäte
- WHIPS™ – Whiplash Protection System, skydd mot whiplashskador

## SÄKERHETSÅLTEN

- Bältesförsträckare, på alla fem platser
- Bältespåminnare, på alla fem platser
- Trepunkts säkerhetsbälte på alla fem platser

## VÄRME- OCH VENTILATIONSANLÄGGNING

- Klimatautomatik ECC – elektronisk
- Tillsatsvärmare (diesle)
- Ventilationsmunstycken i B-stolpar för baksätet
- Värmekanaler till baksätet

## ÖVRIGT

- AWD fyrhjulsdrift med Instant Traction™ (T6 AWD, D4 AWD)
- Elmanövrerad parkeringsbroms
- Dubbla integrerade slutrör (T6, T6 AWD, T5, Bi-Fuel, D6 AWD, D5, D5 AWD, D4, D4 AWD)
- Rails, Mörkgrå
- Rostfria dubbla slutrör (T4, T3)
- Rostfritt enkelt slutrör (D3, D2)
- Stopp/start-system

## UTÖKAD STANDARDUTRUSTNING FÖR VOLVO V60 T6, T6 AWD OCH D5

- ABL – Aktiva xenonljus
- Belysta make-upspeglar i solskydden
- Blank list runt sidorutorna
- Dekorinlägg: Brushed Aluminium
- Elinfällbara backspeglar med markbelysning
- Farthållare
- Låsbara hjulmuttrar
- Läderratt med Silk Metal inlägg
- Mittarmstöd bak med mugghållare och förvaringsfack
- Passagerarstol juster- och vinklinsbar i höjddled med justerbart svankstöd
- Rattknappar för ljudanläggning och telefon
- Regnsensor
- Rostfri tröskeldecor, baklucka
- Sensus High Performance ljudanläggning med 5" färgskärm samt integrerat Bluetooth®
- Stämningbelysning, interiört
- Växelspaksknopp, läderklädd

### KINETIC STANDARDUTRUSTNING UTÖVER GRUNDBIL

- Aluminiumhjul:  
Hera 7x16" med däck 215/55 R16
- Belysta make-upspeglar i solskydden
- Farthållare
- Luftkvalitetssystem med Multifilter och CZIP till ECC
- Låsbara hjulmuttrar
- Läderratt
- Mittarmstöd bak med mugghållare och förvaringsfack
- Passagerarstol juster- och vinklinsbar i höjded
- Snabbfällning framåt av passagerarstolens ryggstöd – för lång last (ej i kombination med Sportläder)
- Rattknappar för ljudanläggning och telefon
- Växelspaksknopp, läderklädd

### MOMENTUM STANDARDUTRUSTNING UTÖVER KINETIC

- Blank list runt sidorutorna
- Dekorlägg: Brushed Aluminium
- Dynamiska strålkastare Bi-Xenon
- Läderratt med Silk Metal inlägg
- Luftfördelningssymbol i genomlyst krom
- Regnsensor
- Rostfri tröskeldekor i lastutrymmet
- Sensus High Performance ljudanläggning med 5" färgskärm samt integrerat Bluetooth®
- Stämningsbelysning, interiört
- Ytterbackspeglar (med markbelysning) elektriskt infällbara

### SUMMUM STANDARDUTRUSTNING UTÖVER MOMENTUM

- Aluminiumhjul:  
Pallene 7x17" med däck 215/50 R17
- Digital förardisplay 8"
- Förarstol, elmanövrerad
- Innerbackspegel, automatisk avbländande
- Komfortstol läder
- Parkeringssensor, bak
- Rails i Silver Metal
- Textilmattor

### R-DESIGN STANDARDUTRUSTNING UTÖVER MOMENTUM

- Aluminiumhjul:  
Ixon III 8x18" med däck 235/40 R18
- Backspegelkåpor i silver-finish
- Dekorinlägg R-Design i aluminium
- Diffuser i bakre stötfångare i Ironstone färg
- Digitalt förardisplay 8" i krom
- Dubbla synliga 90 mm slutrör (alla motorer)
- Dörrinläggningar med matchande söm
- Grill i mattsvart, R-Design
- Handbromsspak, läderklädd med matchande söm
- List runt sidorutor, R-Design
- Lågt sportchassi
- Nubucktextil/perforerat läder med sportstolar fram
- Parkeringssensor, bak
- Reglerbart främre armstöd, tunnelkonsol
- Sportpedaler, R-Design
- Sporträtt i läder
- Svart innertak
- Textilmattor
- Unik R-Design softnose
- Växelspaksknopp och damask, R-Design

### INTELLISAFE PRO-PAKET FÖR VOLVO V60

- IntelliSafe Assist
  - Adaptiv konstantfarthållare med full autobroms
  - Adaptiv farthållare ACC – Adaptive Cruise Control
  - Köassistent (aut)
  - Kollisionsvarnare med autobroms
  - Pedestrian/Cyclist Detection
  - Avståndskontroll (Distance Alert System)
- Driver Alert System
  - LDW – Lane Departure Warning (D6 AWD, D5 AWD, D4 AWD) eller LKA – Lane Keeping Aid (övriga motorer)
  - Trafikskyltsinformation (Road Sign Information)
  - Aktivt helljus (Active High Beam) med extra cornering lights
  - Driver Alert Control
  - Forward Collision Warning
- IntelliSafe Surround
  - BLIS™ - Blind Spot information System, radarbaserad

### TEKNIKPAKET (MOMENTUM, SUMMUM & R-DESIGN)

- Kelyss entry & start
- Nackskydd bak, elektriskt fällbara
- Navigation
- Parkeringskamera, bak
- Sensus Connect High Performance, 7" färgskärm

### KLIMATPAKET

- Baksätessvärme (utgår vid val av integrerade bälteskuddar)
- Ratt, eluppvärmd
- Ratt, tre-ekrad (enbart Kinetic)
- Programmerbar bränslevärmare

### KLIMATPAKET MED VOLVO ON CALL FÖR DIESEL

- Baksätessvärme (utgår vid val av integrerade bälteskuddar)
- Ratt, eluppvärmd
- Ratt, tre-ekrad (enbart Kinetic)
- Volvo On Call med WiFi Hotspot

### LASTPAKET MED AKUSTIKRUTOR

- Akustikrutor
- Bärkasseshållare i lastutrymmet
- Eluttag, 12 volts i lastutrymmet
- Låst förvaringsutrymme

### LASTPAKET MED TONADEFUROR

- Bärkasseshållare i lastutrymmet
- Eluttag, 12 volts i lastutrymmet
- Låst förvaringsutrymme
- Tona defuror, bakdörrar och lastutrymme

# Standardutrustning.

## BACKSPEGLAR (YTTRE)

- Backspeglar, elinfällbara
- Elmanövrerade med uppvärmning
- Vidvinkelspegel, vänster sida

## BAKSÄTE

- Fällbar rygg, delbar 40/20/40
- Mittarmstöd bak med mugghållare och förvaringsfack

## BELYSNING (INRE)

- I lastutrymmet
- I handskfacket
- I make-upspeglar i solskydden
- Innerbelysning/läslampor med fördröjning
- Instegsbelysning

## BELYSNING (YTTRE)

- DRL – Day Running Light
- Dimljus, bak med automatisk avstängning
- Ledbelysning – "Följ mig hem funktion"
- Ljushöjdsreglering (inifrån nerställbara strålkastare)
- Sidopositionsljus

## DEKORINLÄGG

- Charcoal

## DÖRRAR

- Barnsäkra dörrlås, bak
- Elfönsterhissar, (auto-up/auto-down funktion fram och bak)
- Fjärrstyrt centrallås
- Global closing/opening

## HJUL

- Aluminiumhjul Pangaea 7x16" med däck 215/65 R16
- Däcklagningssats
- iTPMS – Indirect Tyre Pressure Monitoring System

## FÖRVARING

- Fack med plats för 2 burkar i framdörrar
- Fack i bakdörrar
- Fack mellan framstolarna (under armstödet)
- Låsbart handskfack
- Förvaringsfack under lastrumsgolvet

## INSTRUMENT

- Färddator
- Klocka
- Varningssymbol – om den lyser kan du läsa meddelande i informationsdisplayen om vad som inträffat
- Varvräknare
- Volvo Sensus förarinformationssystem
- Yttertemperaturmätare

## KLÄDSEL

- Komfortstol textil

## LJUDANLÄGGNING

- Sensus Performance, förstärkare 4x25 W, 6 högtalare, 5" färgskärm och AUX-ingång
- Rattknappar för ljudanläggning

## RUTOR

- Bakruta, eluppvärmd
- Bakrutetorkare med intervall
- Tonade rutor
- Vindrutetorkare/spolare med justerbar intervallfunktion

## STOLAR

- Framstolar, eluppvärmda
- Förar- och passagerarstol, juster- och vinklinsbar i höjdled
- Sidokrockkudde i framstolarna
- Snabbfällning framåt av passagerarstolens ryggstöd – för lång last (ej i kombination med Sportläder)

## STYRNING

- Justerbar ratt i höjd- och längdled
- Servostyrning

## STÖLDSKYDD

- Elektronisk startspärr
- Friöppande låscylindrar
- Larm, Volvo Guard med blockerat låsläge, BLL
- Låsbara hjulmuttrar
- Rörelse- och nivåsensor

## SÄKERHET

- ABS – låsningsfria bromsar
- City Safety system
- ESC – antisladdsystem
- EBA – "panikbromsassistent"
- EBD – elektronisk bromskrafts-fördelning mellan fram- och bakhjul
- EBL – Emergency Brake Light
- Fästöglor för barnstol, bak/fram
- Första förbandskudde
- Högt mittplacerat bromsljus
- IDIS – Intelligent Driver Information System
- ISOFIX-fästen, ytterplatser bak
- Insynsskydd i lastutrymmet
- Krockgardin, IC – Inflatable Curtain, skydd mot huvudskador
- Krockkudde, förar- och passagerarplats
- Nackskydd på alla fem platserna
- Nyckelavstängning av krockkudde, passagerarsidan
- RAB – Ready Alert Brakes
- RSC – stabiliseringsfunktion
- Sidokrockkuddar i framstolar
- SIPS™ – sidokollisionsskydd
- Skyddsnet i nylon mellan last- och passagerarutrymme
- TSA – Trailer Stability Assist
- Underglidningsskydd i stolar och baksäte
- WHIPS™ – Whiplash Protection System, skydd mot whiplashskador

## SÄKERHETSÅLTEN

- Bältesförsträckare, på alla fem platser
- Bältespåminnare, på alla fem platser
- Trepunkts säkerhetsbälte på alla fem platser

## VÄRME- OCH VENTILATIONSANLÄGGNING

- Klimatautomatik ECC – elektronisk
- Tillsatsvärmare (diesel)
- Ventilationsmunstycken i B-stolpar för baksätet
- Värmekanaler till baksätet

## ÖVRIGT

- AWD fyrhjulsdrift med Instant Traction™ (D4 AWD)
- Parkeringsbroms, elmanövrerad
- Dubbla integrerade slutrör
- Farthållare
- Låderratt
- Rails i Silver Metal
- Stopp/start-system
- Växelspaksknopp, läderklädd

**MOMENTUM**

## STANDARDUTRUSTNING UTÖVER GRUNDBIL

- Dekorlägg: Brushed Aluminium
- Låderratt med Silk Metal inlägg
- Luftfördelningssymbol i genomlyst krom
- Regnsensor
- Rostfri tröskeldekoration i lastutrymmet
- Sensus High Performance ljudanläggning med 5" färgskärm samt integrerat Bluetooth®
- Strålkastare Dynamisk Bi-Xenon
- Stämningbelysning, interiört

**SUMMUM**

## STANDARDUTRUSTNING UTÖVER MOMENTUM

- Aluminiumhjul:  
Valder 7,5x17" med däck 235/55 R17
- Digital förardisplay 8"
- Förarstol, elmanövrerad
- Innerbackspegel, automatisk avbländande
- Komfortstol läder
- Textilmattor

## INTELLISAFE PRO-PAKET FÖR VOLVO V60 CROSS COUNTRY

- IntelliSafe Assist
  - Adaptiv konstantfartållare med full autobroms
  - Adaptiv fartållare ACC - Adaptive Cruise Control
  - Köassistent (aut)
  - Kollisionsvarnare med autobroms
  - Pedestrian/Cyclist Detection
  - Avståndskontroll (Distance Alert System)
- Driver Alert System
  - LDW - Lane Departure Warning (D4 AWD) eller LKA - Lane Keeping Aid (övriga motorer)
  - Trafikskyltsinformation (Road Sign Information)
  - Aktivt helljus (Active High Beam) med extra cornering lights
  - Driver Alert Control
  - Forward Collision Warning
- IntelliSafe Surround
  - BLIS™ - Blind Spot information System, radarbaserad

## TEKNIKPAKET (SUMMUM)

- Kelyss entry & start
- Nackskydd bak, elektriskt fällbara
- Navigation
- Parkeringskamera, bak
- Sensus Connect High Performance, 7" färgskärm

## KLIMATPAKET

- Baksätessvärme (utgår vid val av integrerade bälteskuddar)
- Ratt, eluppvärmd
- Ratt, tre-ekrad (enbart Kinetic)
- Programmerbar bränslevärmare

## KLIMATPAKET MED VOLVO ON CALL FÖR DIESEL

- Baksätessvärme (utgår vid val av integrerade bälteskuddar)
- Ratt, eluppvärmd
- Ratt, tre-ekrad (enbart Kinetic)
- Volvo On Call med WiFi Hotspot

## LASTPAKET MED AKUSTIKRUTOR

- Akustikrutor
- Bärkasseshållare i lastutrymmet
- Eluttag, 12 volts i lastutrymmet
- Låst förvaringsutrymme

## LASTPAKET MED TONADE RUTOR

- Bärkasseshållare i lastutrymmet
- Eluttag, 12 volts i lastutrymmet
- Låst förvaringsutrymme
- Tonde rutor, bakdörrar och lastutrymme



NE

START  
STOP  
ENGINE



RADIO MEDIA TEL MY CAR  
1 2 ABC 3 DEF

OK MENU

*"Vår panoramakamera gör att du kan se runt hörnet när du kör ut ur trånga utfarter."*

## INGET LIV ÄR DET ANDRA LIKT.

*Se till att din Volvo matchar ditt.*

Bland det trevligaste när du köper din nya Volvo är när du sätter din egen personliga prägel på den. Det gör du genom att komplettera med de tillbehör som speglar din personliga smak och passar in i din livsstil.

För att göra bilkörningen lite mer avslappnande har vi utvecklat en del innovativ teknik som till exempel vår panoramakamera. Den gör att du kan se runt hörnet med ett 180-graders synfält till vänster och höger om bilen och är en god hjälp när du ska köra ut genom trånga utfarter eller korsningar med skymd sikt. I bilden som visas på din mittdisplay ser du exakt vem eller vad som närmar sig din bil.

När du backar gör den bakre parkeringskameran i princip samma sak. Den är monterad i bakluckan och ökar dramatiskt

din sikt bakom bilen. En bild visas i mittdisplayen där du ser vilka hinder som döljer sig bakom din bil. Det finns också ett inzoomningsläge som kan vara bra att ha när du ska koppla på ett släp på dragkroken.

Eftersom det bara kan vara en förare i taget kan du komplettera din V60 med förstklassig underhållning för baksätesspassagerarna. Vårt Rear Seat Entertainment-system har dubbla 8-tums pekskärmar och integrerade dvd-spelare som fungerar oberoende av varandra. Trådlösa hörlurar ingår (du kan också koppla in dina egna hörlurar med sladd), så en person kan spela spel samtidigt som den andre tittar på film.

Vår nya generation Volvo barnstolar hjälper till att ge barnen skydd i världsklass och mycket god komfort. Småbarn upp till ett

år (eller 13 kg) färdas tryggt bakåtvänt i vårt nya komfortabla babyskydd. Och eftersom vi rekommenderar att barn färdas bakåtvänt så länge som möjligt gör vår nya barnstol för barn upp till 3–6 år (eller 9–25 kg) det möjligt för barn att sitta bakåtvänt under många år med generöst benutrymme. När barnet vuxit ur den bakåtvända stora barnstolen kan han eller hon sitta på vår nya bälteskudde med ryggstöd som placerar barnet på rätt höjd för bilens säkerhetsbälte. De nya barnstolarnas eleganta klädsel i ett mjukt yllematerial matchar interiören i din Volvo och ger utmärkta egenskaper för att andas och absorbera fukt vilket bidrar till maximal komfort för barnet.

Med våra exteriöra stylingtillbehör förstärker du det dynamiska uttrycket hos din V60. Finns i matt Silver och matt Iron Stone.

Vår främre skidplate har en metallic-finish som framhävs vackert av ljuset och ger din V60 en ännu mer ändamålsenlig look. Tröskeldekoren förstärker de slanka, coupéliknande linjerna hos V60 och skapar en stark visuell koppling till vägbanan. En bakre skidplate med vackert skulpterade dubbla integrerade slutrör framhäver elegant den sportiga karaktären hos V60.

LÄS MER PÅ [VOLVOCARS.SE](http://VOLVOCARS.SE)

**Fälgarna är bilens juveler.** Vår praktfulla 18-tumsfälg Modin har en dubbelfemkrad Diamond Cut-design. Även de finns i matt Silver och matt Iron Stone.







Det finns ett lasttillbehör som passar dig –  
vad du än föredrar att göra på fritiden. Vår  
exklusiva aerodynamiska takbox Space  
Design är snygg, rymlig och ger minimalt  
luftmotstånd. Den kan öppnas från båda  
sidorna och finns i Titan Silver eller i Svart.  
Välj mellan två storlekar: 320 eller 430  
liter, maximal lastvikt är 75 kg.

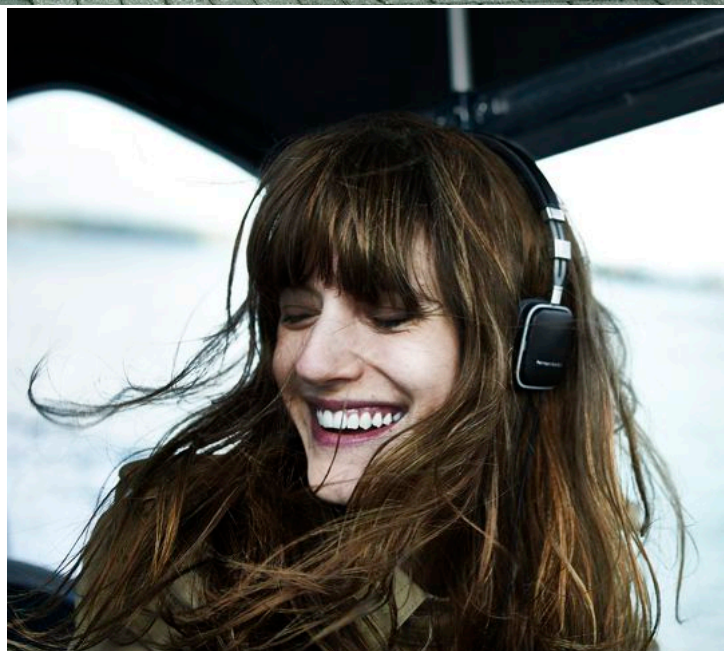

*"Med hundgrinden kan du öppna bakluckan utan att hunden sticker iväg, vilket gör livet så mycket enklare."*



Du kan komplettera lastutrymmet med ett skyddsgaller som ett alternativ till det standardmonterade skyddsnetet. Det gasfjädrade skyddsgallret hjälper till att skydda dig och dina passagerare från osäkrad last vid en hård inbromsning. Och när det inte behövs, är det bara att fälla upp gallret mot innertaket. Ett annat bra tillbehör är vår lastrumsavdelare. I kombination med skyddsgallret delar det upp lastutrymmet

i två sektioner – praktiskt om du vill ha med dig både hund och bagage, eller för att separera smutsig eller ömtålig last från annan last. Till sist, kompletterar du lastrumsavdelaren och skyddsgallret med vår hundgrind ger du ditt husdjur ett eget utrymme i bilen. Det gör att du kan öppna bakluckan utan att hunden sticker iväg – vilket gör livet så mycket enklare.



Artio, 8x19"  
Matt Tech Black/Diamond Cut



Modin, 8x18"  
Black/Diamond Cut eller  
Matt Iron Stone/Diamond Cut



Freja, 8x18"  
Light Grey/Diamond Cut eller  
Matt Dark Grey/Diamond Cut



1. Vårt Complete Performance Package innehåller viktig hårdvara för att ge dig ökad prestanda medan subtila exteriördetaljer – som de svarta backspegelkåporna och den svarta tröskeldekoren – framhäver den dynamiska karaktären hos din V60. Polestar-spoilern på bakluckan kommer effektivt att öka stabiliteten vid höga farter.

Polestar Performance Parts.  
Made to Perform.



**2.** Polestars lättviktshjul på 19 tum med speciellt utprovade högprestandadäck ger både bättre styrprecision och ökat väggrepp. **3.** Det rostfria avgassystemet med större slutrör ger ett vassare motorljud samtidigt som det minskar mottrycket för att motorn ska andas friare och ge ökad prestanda. En bakre diffusor ger ökat downforce för bättre körstabilitet vid höga farter. **4.** De ingraverade Polestar-instegslisterna i rostfritt stål påminner dig om vad du ska få köra varje gång du öppnar dörren. **5.** Sportpedaler i aluminium med inlägg i gummi. **6.** Polestar-växelknoppen finns till både manuell växelåda och till Geartronic™ automatlåda.

**Vår passion för bilkörning ledde fram till att vi designade Polestar Performance Parts till din Volvo V60. Dessa produkter är utvecklade av teamet bakom våra racingframgångar och vår dynamisk gatbil Volvo V60 Polestar. Det innebär att alla produkter inom Polestar Performance Parts uppfyller Volvo Polestars konstruktionsfilosofi genom att bidra till en både balanserad och livfull körupplevelse.**

Polestar Performance Parts-produkterna är anpassade till de viktigaste prestandaområdena för din V60 och finns samlade

i ett komplett paket: Complete Performance Package. Detta inkluderar allt från förbättringar som rör chassi, fälgar och däck, insug och avgassystem såväl som aerodynamik och interiördetaljer. Var och en av dessa komponenter kommer att övertyga på vägen och erbjuds även i separata paket. Med Chassis Package får du Polestar-utvecklade stötdämpare och fjädrar som ger en mer direkt och följsam körupplevelse. Wheel Package inkluderar Polestars lättviktshjul på 19 tum och högprestandadäck för maximalt väggrepp. Sedan finns Intake & Exhaust Package som tagits fram speciellt för våra nya drivlinegeneration Drive-E. Det

innehåller ett sportluftfilter med en Polestar filterbox och ett specialanpassat avgassystem i rostfritt stål. Detta paket kommer att ge den mest dynamiska motorkaraktärstiken i kombination med trimningsmjukvaran Polestar Performance Optimisation.

Alla produkter inom Polestar Performance Products uppfyller Volvo Cars alla säkerhetskrav. De har utvecklats och testats av Volvo Cars och Polestar för att säkerställa perfekt passform och finish såväl som exceptionella vägegenskaper – utan inskränkningar i bilens omfattande fabriksgaranti.

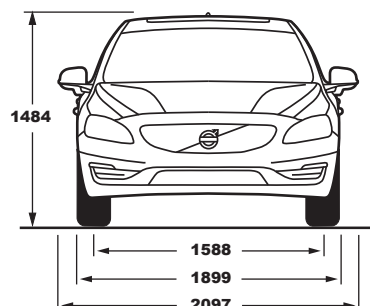
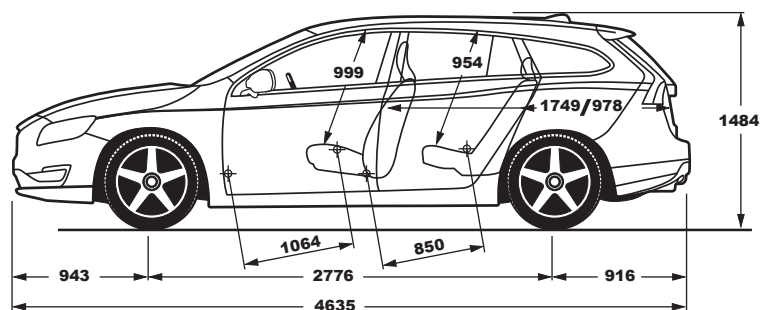

	T6/T6 AWD	T5	T4
Motortyp:	2,0 liter 4-cyl turboladdad bensinmotor	2,0 liter 4-cyl turboladdad bensinmotor	2,0 liter 4-cyl turboladdad bensinmotor
Växellåda:	Åttastegad Geartronic™ automatlåda	Åttastegad Geartronic™ automatlåda	Sexväxlad manuell växellåda eller sexstegad Geartronic™ automatlåda
Bränsleförbrukning liter/100 km, blandad körning, man/aut:	-/6,7 -/7,0 (T6 AWD)	-/6,4	5,8/5,8
CO <sub>2</sub> g/km, man/aut:	-/157 -/163 (T6 AWD)	-/149	135/136
Max effekt, kW (hk) vid varv:	225 (306) 5700	180 (245) 5500	140 (190) 4700
Max vridmoment, Nm vid varv:	400/2100 - 4800	350/1500 - 4800	300/1300 - 4000
Acceleration, 0 - 100 km/h i sek, man/aut:	-/6,0 -/6,0 (T6 AWD)	-/6,4	7,3/7,3
Toppfart, km/h, man/aut:	-/230 -/250 (T6 AWD)	-/230	225/225
Bränsletank, liter:	67,5	67,5	67,5
Miljöklass:	Euro 6	Euro 6	Euro 6

	T3	T2
Motortyp:	2,0 liter 4-cyl turboladdad bensinmotor (man) 1,5 liter 4-cyl turboladdad bensinmotor (aut)	1,5 liter 4-cyl turboladdad bensinmotor
Växellåda:	Sexväxlad manuell växellåda eller sexstegad Geartronic™ automatlåda	Sexstegad Geartronic™ automatlåda
Bränsleförbrukning liter/100 km, blandad körning, man/aut:	5,8/5,9	-/5,9
CO <sub>2</sub> g/km, man/aut:	135/138	-/138
Max effekt, kW (hk) vid varv:	112 (152) 5000	90 (122) 5000
Max vridmoment, Nm vid varv:	250/1300 - 4000 (man) 250/1700 - 4000 (aut)	220/1600 - 3500
Acceleration, 0 - 100 km/h i sek, man/aut:	8,7/8,7	-/10,3
Toppfart, km/h, man/aut:	205/205	-/190
Bränsletank, liter:	67,5	67,5
Miljöklass:	Euro 6	Euro 6

Den nya generationen Polestar Performance ger dig en helt ny körupplevelse. Fem av bilens nyckelområden har optimerats för att förbättra kördynamiken och ge dig som förare ännu bättre kontroll genom att svara snabbare och exaktare på dina kommandon. Allt med bibehållen certifierad bränsleförbrukning och fabriksgaranti.

LÄS MER PÅ [POLESTAR.SE](http://POLESTAR.SE)

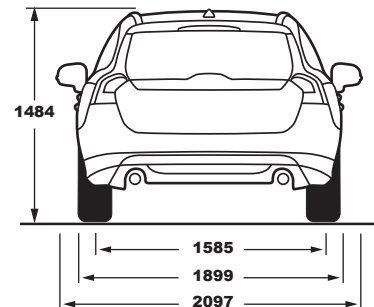
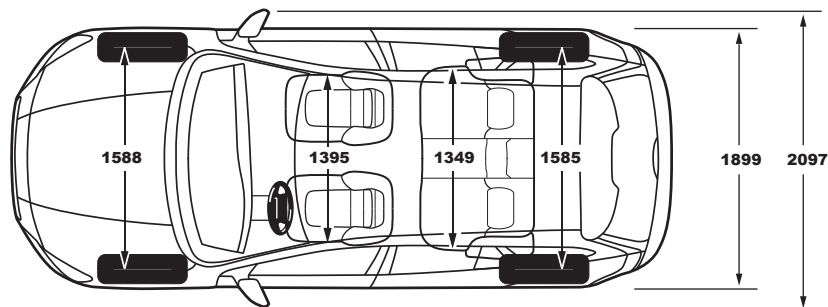

	D6 Twin Engine AWD/ D5 Twin Engine AWD	D5	D4 AWD
Motortyp:	2,4 liter 5-cyl direktinsprutad turbodiesel	2,0 liter 4-cyl direktinsprutad turbodiesel	2,4 liter 5-cyl direktinsprutad turbodiesel
Växellåda:	Sexstegad Geartronic™ automatlåda	Åttastegad Geartronic™	Sexstegad Geartronic™ automatlåda
Bränsleförbrukning liter/100 km, blandad körning, man/aut:	-/1,8	-/4,8	-/5,5
CO <sub>2</sub> g/km, man/aut:	-/48	-/125	-/146
Max effekt, kW (hk) vid varv:	Diesel: 162 (220) 4000 (D6) Electric: 50 (68) 2400 (D6) Diesel: 120 (163) 4000 (D5) Electric: 50 (68) 2400 (D5)	165 (225) 4250	140 (190) 4000
Max vridmoment, Nm vid varv:	Diesel: 440/1500–3000 (D6) Electric: 200/320–1700 (D6) Diesel: 420/1500–2500 (D5) Electric: 200/320–1700 (D5)	470 /1750 – 2500	440/1500 – 2750
Acceleration, 0–100 km/h i sek, man/aut:	-/6,0 (D6) -/6,9 (D5)	-/6,5	-/8,9
Toppfart, km/h, man/aut:	-/230 (D6) -/210 (D5)	-/230	-/225
Bränsletank, liter:	45	67,5	67,5
Miljöklass:	Euro 6	Euro 6	Euro 6

	D4	D3	D2
Motortyp:	2,0 liter 4-cyl direktinsprutad turbodiesel	2,0 liter 4-cyl direktinsprutad turbodiesel	2,0 liter 4-cyl direktinsprutad turbodiesel
Växellåda:	Sexväxlad manuell växellåda eller åttastegad Geartronic™ automatlåda	Sexväxlad manuell växellåda eller sexstegad Geartronic™ automatlåda	Sexväxlad manuell växellåda eller sexstegad Geartronic™ automatlåda
Bränsleförbrukning liter/100 km, blandad körning, man/aut:	3,8/4,3	3,9/4,2	3,7/4,2
CO <sub>2</sub> g/km, man/aut:	101/112	102/109	98/109
Max effekt, kW (hk) vid varv:	140 (190) 4250	110 (150) 3750	88 (120) 3750
Max vridmoment, Nm vid varv:	400/1750 – 2500	320/1750 – 3000	280 /1500 – 2250
Acceleration, 0–100 km/h i sek, man/aut:	7,7/7,7	9,1/9,1	11,5/11,7
Toppfart, km/h, man/aut:	225/225	210/210	195/195
Bränsletank, liter:	67,5	67,5	67,5
Miljöklass:	Euro 6	Euro 6	Euro 6

Tekniska data kan ändras. För den allra senaste informationen, kontakta din Volvohandlare.

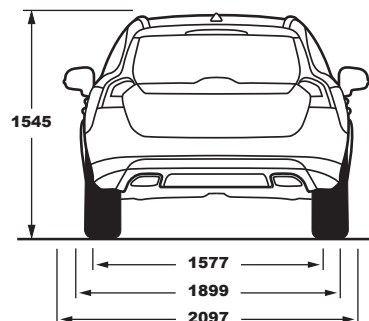
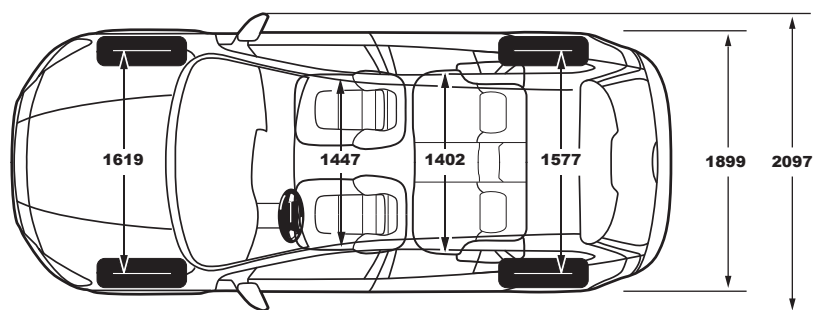
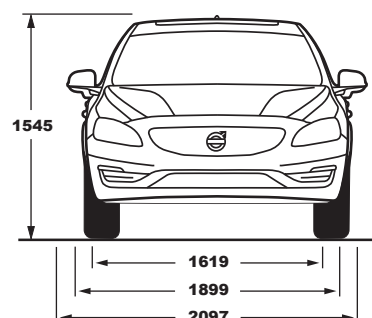
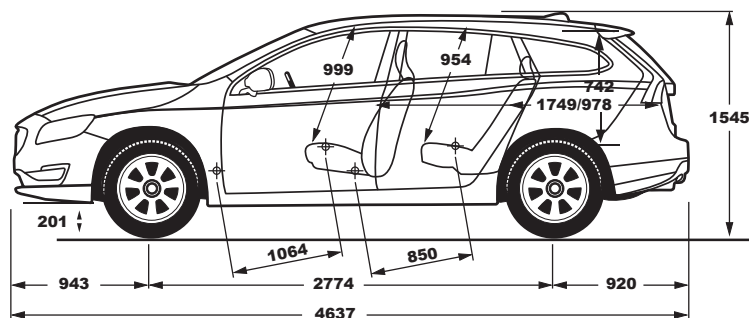

T5

Motortyp:	2,0 liter 4-cyl turboladdad bensinmotor
Växellåda:	Åttastegad Geartronic™ automatlåda
Bränsleförbrukning liter/100 km, blandad körning, man/aut:	~6,6
CO <sub>2</sub> g/km, man/aut:	~153
Max effekt, kW (hk) vid varv:	180 (245) 5500
Max vridmoment, Nm vid varv:	350/1500 - 4800
Acceleration, 0 - 100 km/h i sek, man/aut:	~6,6
Toppfart, km/h, man/aut:	~210
Bränsletank, liter:	67,5
Miljöklass:	Euro 6

D4 AWD

D4

D3

	D4 AWD	D4	D3
Motortyp:	2,4 liter 5-cyl direktinsprutad turbodiesel	2,0 liter 4-cyl direktinsprutad turbodiesel	2,0 liter 4-cyl direktinsprutad turbodiesel
Växellåda:	Sextstegad Geartronic™ automatlåda	Sexväxlad manuell växellåda eller åttastegad Geartronic™ automatlåda	Sexväxlad manuell växellåda eller sextstegad Geartronic™ automatlåda
Bränsleförbrukning liter/100 km, blandad körning, man/aut:	~5,7	4,2/4,6	4,2/4,6
CO <sub>2</sub> g/km, man/aut:	~149	110/120	110/120
Max effekt, kW (hk) vid varv:	140 (190) 4000	140 (190) 4250	110 (150) 4250
Max vridmoment, Nm vid varv:	440/1500 - 2750	400/1750 - 2500	350/1500 - 2500
Acceleration, 0 - 100 km/h i sek, man/aut:	~8,9	7,8/7,8	9,1/9,1
Toppfart, km/h, man/aut:	~205	210/210	205/205
Bränsletank, liter:	67,5	67,5	67,5
Miljöklass:	Euro 6	Euro 6	Euro 6

Tekniska data kan ändras. För den allra senaste informationen, kontakta din Volvohandlare.

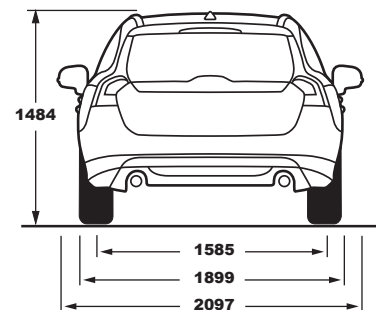
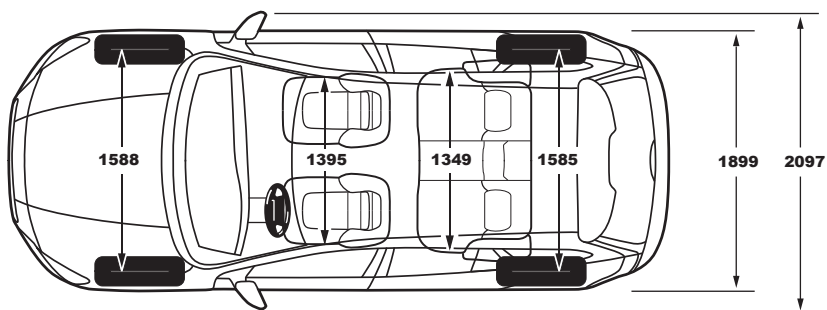
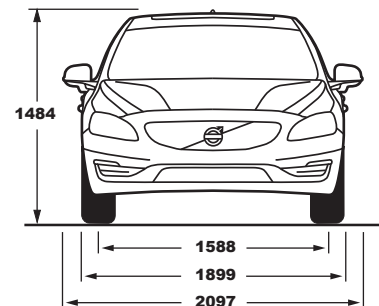
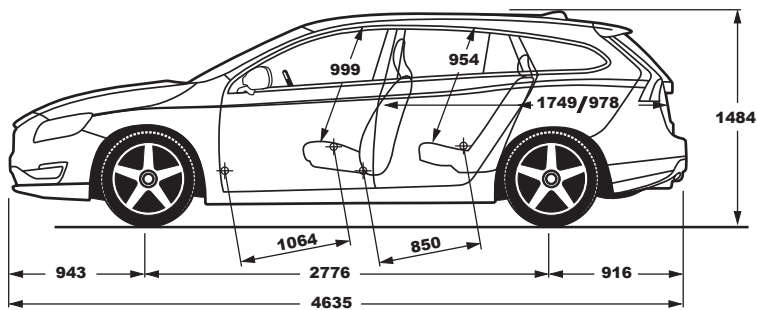

V60 T6 AWD Polestar

Motortyp:	2,0 liter 4-cyl turboladdad bensinmotor
Växellåda:	Åttastegad Geartronic™ automatlåda
Bränsleförbrukning liter/100 km, blandad körning, man/aut:	7,8
CO <sub>2</sub> g/km, man/aut:	186
Max effekt, kW (hk) vid varv:	270 (367) 6000
Max vridmoment, Nm vid varv:	470/3100 – 5100
Acceleration, 0–100 km/h i sek, man/aut:	4,8
Toppfart, km/h, man/aut:	250
Bränsletank, liter:	67,5
Miljöklass:	Euro 6
Bromssträcka (m) från 100 – 0 km/h:	37 m
Turbotrycks/Laddtryck (kPa)	200

Tekniska data kan ändras. För den allra senaste informationen, kontakta din Volvohandlare.



# Ett enklare biläggande.

## TRYGGT

I varje ny Volvo ingår garantier som ska göra ditt biläggande så tryggt och bekvämt som möjligt. Därför är en av världens säkraste bilar förmodligen även en av de tryggaste.

### Volvo Assistans (bilålder 0–36 mån)

– du står aldrig ensam om du skulle råka ut för driftsstopp eller missöden som punkttering, strömlöst batteri, bränslebrist m. m. Gäller ett år räknat från första registreringsdagen (endast svenskregistrerade bilar) och förlängs ett år i taget till dess att bilen är tre år under förutsättning att årlig alt milbunden Original Service utförs hos en av Volvo auktoriserad serviceverkstad.

### Volvo Assistans (bilålder 37–120 mån)

– Volvohandlaren via Volvia förlänger Volvo Assistans med ett år i taget efter utförd Original Service till dess att bilen blir tio år.

**Två års Nybilsgaranti** – gäller för bil och utrustning som omfattas av ditt köpeavtal. Säljaren svarar för eventuella fel som uppkommer inom två år efter leveransdagen.

**Tre års Vagnskadegaranti** – om bilen skadas genom yttre olyckshändelse, trafikolycka eller skadegörelse av tredje part inom tre år från första registreringsdagen betalar garantin reparationskostnaderna, med avdrag för självrisk (gäller enbart svensksålda bilar).

### Tolv års Garanti vid genomrostning

– garantin omfattar delar av kaross och bärande chassikomponenter som utsatts för genomrostning inom tolv år från leveransdagen.

**Servicegaranti** – vi garanterar alltid att din service utförs fackmässigt. Om något fel skulle uppstå på det som åtgärdats enligt serviceprotokollet inom tolv månader eller till nästa rekommenderade servicetillfälle så tar vi hand om det helt kostnadsfritt, med fri lånebil under tiden. (Max 5 mils körning.)

## BEKVÄMT

Volvo har ett antal tjänster du kan välja till för att göra ditt biläggande extra bekvämt. I princip kan vi ta hand om allt förutom körningen. Det nöjet överlåter vi åt dig.

**Volvo Serviceavtal** – ger dig ett enkelt och bekvämt biläggande. Avtalet täcker all Volvo Original Service enligt Volvos rekommendationer till en fast månadskostnad.

**Volvo Trygghetsavtal** – service, reparationer och reservdelar till en fast månadskostnad i upp till tre år. Samma överenskomna summa månad efter månad, men ingen faktura efter verkstadsbesöket. Och inga obehagliga överraskningar i form av oplanerade utgifter.

**Personlig Servicetekniker** – boka tid med din egen servicetekniker som vid varje verkstadsbesök tar hand om dig och din bil och svarar på eventuella frågor.

**Volvo Verkstadshyrbil** – säkerställer att du alltid har en prisvärd transportlösning vid verkstadsbesök. Vid större garantireparationer får du låna en hyrbil kostnadsfritt.

**Volvo Billån** – låna förmånligt upp till 80% av bilens pris. Välj själv om räntan ska vara fast eller rörlig. Inga tillkommande avgifter. Gratis olycksfallsförsäkring.

**Volvo Billeasing** – du väljer själv vad ditt leasingavtal ska innehålla och vet exakt vad det kostar utan obehagliga överraskningar. Välj mellan fast eller rörlig ränta. Du kan när som helst byta från rörlig till fast gällande ränta. Inga övriga kostnader tillkommer.

**Volvo Försäkring** – via Volvia får du en prisvärd försäkring. Alla reparationer sker hos Volvohandlaren och med Volvo Originaldelar.

**Volvokortet** – med Volvokort tankar du till marknadens lägsta pris på Tanka. Läs mer om alla fördelarna på [www.volvokort.se](http://www.volvokort.se)

**Hertz Biluthyrning** – som Volvokortsinnehavare erbjuder Hertz dig förmånliga hyrbilspriser över hela världen, året runt. Du får automatiskt tillgång till specialerbjudanden och rabatter.

**Volvo Prodriver** – för dig som kör Volvo som tjänstebil. För mer information gå in på [www.volvocars.se/prodriver](http://www.volvocars.se/prodriver)

**V O L V O**