



NYA
VOLVO XC60



INNOVATIONER FÖR MÄNNISKOR

Made by Sweden.

Vi på Volvo Cars arbetar kontinuerligt med innovationer som gör ditt liv lite enklare och lite bättre. Varje bilmodell, varje tekniklösning och varje design är resultatet av en tydlig vision – att sätta människan främst för allt vi gör. Redan från första början har vi drivits av denna vision, en vision som är präglad av vårt svenska ursprung med värderingar där individen är i fokus och där konventioner ständigt utmanas. En kultur med starka designtraditioner och ett unikt sätt att se på världen.

Denna vision har inspirerat oss till nytänkande i form av till exempel trepunktsbältet och sidokrockkuddarna – innovationer som har räddat liv och skrivit bilhistoria. Och med vår nya generation bilmodeller tar vi nästa steg inom denna stolta tradition. Skandinavisk design och modern lyx förenas för att ge dig en större upplevelse. Intuitiv teknik som Sensus gör livet lite mindre komplicerat och håller dig uppkopplad med omvärlden, medan våra senaste drivlinor Drive-E balanserar responsiv motorstyrka med klassledande effektivitet. Och genom att stödja dig som förare, gör våra IntelliSafe-innovationer resan bekväm och njutbar samtidigt som de hjälper till att förebygga olyckor.

Vi förstår vad som är viktigt för människor. Denna insikt utgör grunden för alla innovationer vi skapar. Innovationer som gör livet lite bättre.

Vi på Volvo Cars designar våra bilar utifrån dig.

Innehåll

Utvändig design.....	4	Drive-E.....	32	Inscription.....	50
Dynamiska vägegenskaper.....	8	Chassi.....	38	R-Design.....	58
Invändig design.....	10	Ditt val		Tillbehör.....	68
Flexibilitet.....	14	Drivlina.....	40	Tekniska specifikationer.....	76
Sensus.....	16	Utrustningsnivåer.....	42	Upplevelsen i en Volvo.....	80
IntelliSafe.....	24	Momentum.....	44		









I Sverige bygger vi suvar på ett annorlunda sätt. Vi börjar med att designa utifrån dig – en bil måste vara vacker att se på, engagera dig som förare och vara lätt att använda. Vi skapar en exteriör som mixar muskulös dynamik med ren, elegant skandinavisk design. Vi konstruerar ett chassi som ger den perfekta balansen mellan komfort och kontroll. Och vi bygger en interiör av fina material, ser till att den är full av naturligt ljus och packar den med smarta detaljer som gör varje dag lite enklare.

Detta är resultatet. Nya Volvo XC60. En bil lika fantastisk att köra som utsidan lovar, och som är fylld med vår senaste teknik för att leverera en belönande upplevelse.

Detta är evolutionen av den svenska suven.

DEN SKANDINAVISKA ATLETEN

Förfinad styrka, designad i Sverige.

Med sin dynamiska, elegant utförda exteriör är nya XC60 en SUV som gör ett starkt visuellt avtryck.

Vackert utförda detaljer talar om att detta är en Volvo. Med sina skarpa veck och kurviga linjer skapar motorhuven ett intryck av styrka och förfining. Stora hjul och markerade hjulhus ger uttryck för bilens atletiska karaktär och kapacitet. Ett enda ögonkast, och du förstår att den här bilen är redo för alla aktiviteter och äventyr som väntar dig.

LED-strålkastare med distinkta T-formade varselljus skapar ett intryck som inte går att ta miste på, dag och natt, medan bakljusen som sträcker sig inåt bakluckan ger en diskret antydning om bilens styrka.

Ur alla vinklar är XC60 en SUV med en unik skandinavisk attityd.

"Ett enda ögonkast, och du förstår att den här bilen är redo för alla aktiviteter och äventyr som väntar dig."



Nya XC60 har alla de kvaliteter som utmärker skandinavisk design – både nedtonad och självsäker, både avskalad och vacker. Det är en SUV som utstrålar balans och styrka. Från sidan framhävs bilens dynamiska natur av motorhuvens, den uppåtvinklade fönsterlinjen och den lutande bakluckan.

Karossens skarpa veck och skulpterade sidopaneler förstärker bilens muskulösa, moderna karaktär. Var du än tittar finns det något som tilltalar ögat. Nya XC60 är en bil du kommer att äga med stolthet och se på med glädje.



T8 Twin Engine AWD | R-Design
707 Crystal White Pearl | 21" 5-tripplekrad
design Mattsvart Diamond Cut



VOLVO XC60

"Därför skapade vi XC60 med målet att den ska inspirerara och stärka dig som förare."



EN GLÄDJE FÖR DINA SINNEN

Byggd för en skön körupplevelse.

Nya XC60 är byggd för att glädja dig. Vi tycker bilen ska vara en njutning att köra, oberoende av resans längd. Därför skapade vi XC60 med målet att den ska inspirera och stärka dig som förare. En bil där du alltid har kontroll, och där tekniken stöder dig och gör varje handling naturligt intuitiv.

Chassit i XC60 är en stark lättviktskonstruktion med sofistikerade fjädringskomponenter som gör det möjligt att skapa den perfekta balansen mellan komfort och kontroll. Att skapa en bil som ger bra återkoppling till dig som förare samtidigt som den ser till att du känner dig fräsch efter en riktig långkörning.

Upplev den belönande känslan av dynamiska vägegenskaper i en kupé som ger överlägsen komfort och en lugn, vilsam miljö. Nya XC60 är en fristad, med säten som perfekt kompletterar den mänskliga kroppen, en tyst effektiv drivlina och en högklassig ljudanläggning som låter dig njuta av din favoritmusik precis som det var tänkt när den spelades in. Detta är vad vi på Volvo Cars menar med körglädje.



**T6 AWD | Inscription**

Klädsel i ventilerat Nappaläder,
Blond i Blond/Charcoal interiör WC00 |
Driftwood dekorinlägg

KOMMANDOCENTRALEN

Ta din plats bakom ratten.

På plats i förarsätet på XC60 har du kontroll. Du styr intuitivt bilens alla funktioner och har full kontroll över din resa – allt från att ställa in en perfekt förarställning till hur du interagerar med navigationssystemet.

Upplevelsen börjar med förarmiljön. Instrumentpanelen och huvuddisplayen är vinklade mot dig för att skapa känslan av att sitta i en cockpit där du har kommandot. Vackert formgivna och bearbetade reglage gör varje interaktion med din XC60 till ett nöje.

Vi har lagt ned lika mycket omsorg på designen som vi gjort med materialvalen. Den klädda instrumentbrädan med kontrasterande sömmar, växelväljaren i kristall från Orrefors® och inlägg i äkta trä eller metall där materialet talar för sig själv. Du är omgiven av skickligt hantverk där allt fungerar med precision och exakthet. I nya XC60 har du kommandot utan att anstränga dig.

"Ljuset flödar in genom panoramataket för att skapa en upplevelse av befriande luftighet."

DIN FRISTAD.

När vi designar interiören till våra bilar tillämpar vi samma principer som du gör när du inreder ditt vardagsrum. Högkvalitativa material, intelligent utnyttjande av ytorna och uppmärksamhet på detaljerna samverkar för att skapa en varm, inbjudande miljö för alla i bilen. Alla som färdas i din XC60 får ta del av samma höga standard på komfort, utrymme, ljus och design. Alla kan njuta av resan, var de än sitter. Välkommen till en fristad som ger både lugn och energi.

Exceptionella säten är en del av upplevelsen. Alla våra säten är konstruerade för att ge alla i bilen samma höga sittkomfort, och framsätena har många inställningsmöjligheter för att göra det enkelt att hitta en perfekt sittställning.

Designen av interiören är lika viktig som hur den är byggd. Ljuset flödar in genom panoramataket för att skapa en upplevelse av befriande luftighet. Vi har minskat mängden knappar och omkopplare vilket bidrar till en distinkt känsla av avskalat lugn. Och det smarta utnyttjandet av utrymmen, som förvaringen under baksätet, är typiska uttryck för svensk påhittighet. Där kan du tryggt förvara elektronisk utrustning, till exempel en surfplatta.

Lås upp bilen och belysningen tänds vid dörrhandtagen för att du snabbt och enkelt ska komma in i din XC60. När det är mörkt lysas kupén upp av ett sofistikerat, välkomnande ljus.

CleanZone-tekniken hjälper till att säkerställa en hälsosam interiörmiljö och ren kupéluft. Den filtrerar damm, pollen, partiklar och vissa odörer samtidigt som den håller koll på luftkvaliteten och stänger kupéluftintagen om luftföroreningarna på utsidan är för höga. Allt sker med automatik – allt du behöver göra är att ställa in önskad temperatur och din XC60 tar hand om resten.



Påkostade material och utsökt detaljarbete, som dekorinläggen i Driftwood och Bowers & Wilkins-systemets högtalargaller i rostfritt stål och gula Kevlar-koner, skapar kontraster och stärker den exklusiva känslan i nya XC60.

Panoramataket sträcker sig över hela passagerarutrymmet och får kupén att flöda av naturligt ljus – till glädje för alla i bilen.



Kombinationen av lättlästa instrument och instrumentpanelens distinkta linjer ser både snyggt ut och fungerar perfekt – ett exempel på ett lyckat möte mellan form och funktion.



Vi har minskat mängden fysiska knappar och reglage för att skapa en ren interiör inspirerad av modern svensk heminredning.

MÅNGSIDIGHETENS NYA LOOK

Gör varje dag enklare.

En bil måste bjuda på mer än fin design och inspirerande körupplevelser. Nya XC60 är dessutom ovanligt mångsidig, en partner som kompletterar ditt aktiva liv och hjälper dig hantera det med inbyggd användbarhet.

Att lasta din XC60 är enkelt – du kan öppna den elmanövrerade bakluckan genom att röra foten under stötfångaren. På insidan finner du ett stort, jämnt utformat lastutrymme där du enkelt får med dig skrymmande last. Fäll baksätesryggstöden med en knapptryckning och du får ett helt plant extra lastutrymme – du kan göra det från bakluckeöppningen och behöver inte öppna dörrarna för att fälla ryggstöden.

En genomlastningslucka gör att du inte behöver fälla baksätesryggstöden för att få med dig avlånga föremål, som till exempel skidor, samtidigt som du har passagerare där bak. Och för att göra din XC60 ännu mer användbar kan du komplettera med något eller några av våra specialdesignade tillbehör för last inuti och utanpå din bil.

"Nya XC60 är ovanligt mångsidig, en partner som kompletterar ditt aktiva liv och hjälper dig hantera det med inbyggd användbarhet."





"Sensus kopplar upp dig med din Volvo och resten av världen."



SENSUS

*Informerad, uppdaterad
och alltid med kontroll.*

Sensus är vårt sätt att göra tekniken enkel och behaglig för dig att använda, vare sig det handlar om komfort, underhållning eller navigation. Sensus kopplar upp dig med din Volvo och resten av världen. Allt för att hålla dig informerad, underhålla dig och ge dig kontroll över din resa.

Intuitiva, lättanvända kontroller är utmärkande för Sensus. Vi har ersatt de fysiska knapparna med virtuella motsvarigheter på den stora 9-tums huvuddisplayen med pekskärm. Detta för att kunna göra knapparna större, lättare och mer intuitiva att använda. Samtidigt bidrar det till den rena interiördesignen. Kraftfull, tydlig grafik gör det lätt att ta in information med ett ögonkast. Vår filosofi har alltid varit att du ska kunna manövrera din Volvo med full kontroll samtidigt som du har blicken på vägen. Vår head-up-display betyder att du kan göra just det samtidigt som du håller dig uppkopplad och informerad.

Och Sensus går längre än så: med inbyggt wifi i bilen är dina bärbara enheter uppkopplade till internet. Våra audiosystem gör att du kommer närmare musiken och ger stor flexibilitet för att du ska kunna välja mellan olika ljudkällor och kunna skraddarsy ljudåtergivningen efter dina preferenser.

Upplevelsen som Sensus ger berikar varje ögonblick du tillbringar i din Volvo.

KOPPLA UPP DIG TILL EN VÄRLD AV UNDERHÅLLNING.

Kom närmare musiken du älskar, vilket säte du än sitter i. Med Sensus Connect har du tillgång till all din musik hela tiden, vare sig det är direkt från ditt favoritmedia eller som strömmat ljud via internet.

Allt bygger på den stora huvuddisplayen med pekskärm som är hjärtat i Sensus. Skärmens yta reagerar på den lättaste beröring – du behöver bara svepa med fingrarna över glasytan för att styra kontrollerna. Det fungerar även om du har handskarna på.

Att ansluta dina enheter till din XC60 går kvickt och enkelt. Med Smartphone Integration är det bara att plugga in din smartphone till bilen via en USB-anslutning och du gör huvuddisplayen till en förlängning av din iPhone® (5 eller senare) eller Android-smartphone (5.0 Lollipop eller senare). Du kan ansluta via Apple CarPlay™ eller Android

Auto™ för att få tillgång till musik, ringa och skicka meddelanden. Och samtidigt som din mobil är ansluten laddas batteriet.

Ditt val av underhållning begränsas inte av vad du har tillgängligt i din smartphone eller bärbara ljudspelare. Wifi och parkopplat internet ökar dina valmöjligheter med en fast och stabil internetuppkoppling via bilens takantenn. Inbyggda underhållningsappar som till exempel Spotify® gör det lätt att snabbt finna ny musik, och du har tillgång till allt från strömningstjänster till internetradio. Vårt audiosystem High Performance ser till att du får ut det bästa ur musiken, medan vår mest avancerade ljudanläggning från Bowers & Wilkins tar lyssnarupplevelsen till helt nya nivåer.

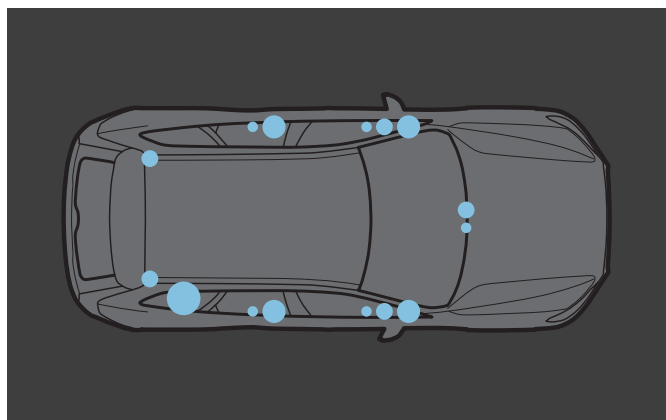

Vårt mest högklassiga audiosystem från Bowers & Wilkins ger alla åkande en superb ljudupplevelse, oavsett vilket säte de sitter i. I nära samarbete med en av världens främsta tillverkare av high-end audio, Bowers & Wilkins, har vi tagit fram detta audiosystem för att ge din favoritmusik en exceptionell klarhet och realism. Den unika luftventilerade subwoofern ger en rikare, djupare bas genom att dra in luft utifrån och på så sätt kunna pulsera stora

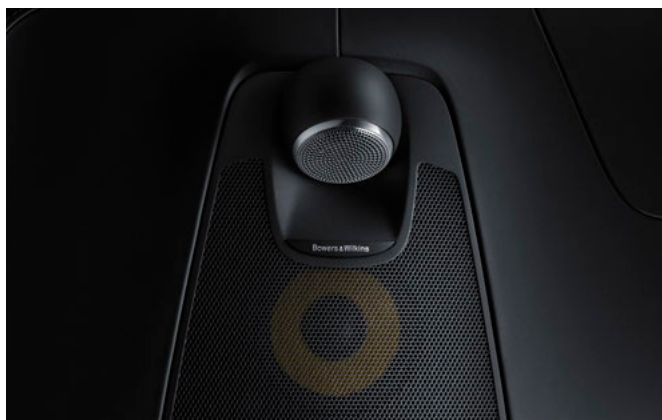

lufmängder genom högtalaren. Totalt 15 högtalare ger alla i bilen bästa tänkbara ljud, hela tiden. Och för att komma ännu närmare upplevelsen vid musikframförandet och ge musiken ytterligare liv kan du använda något av audiosystemets tre rumslägen. Concert-läget åter-skapar den unika akustiken i Göteborgs Konserthus, medan Stage- och Studio-lägena sätter dig i musikens centrum för att du ska kunna uppleva den såsom musikerna avsett.

"Ljudanläggningen från Bowers & Wilkins tar lyssnarupplevelsen till helt nya nivåer."



9-tums huvuddisplay. Den stora huvuddisplayen på 9-tum med pekskärm är fokuspunkten i den eleganta kupén. Stående format innebär att du får en stor läsbar yta och därför inte behöver scrolla så mycket. Formatet passar perfekt för att visa kartor samtidigt som layouten

återspeglar looken hos en modern smartphone och därför känns välbekant och intuitiv. Skärmen har en blanksvart finish med specialbeläggning som minimerar reflexer – så den ser både bra ut och fungerar fantastiskt. Det är så här teknik ska vara.

TA DIG TILL DITT RESMÅL MED LÄTTHET, VARJE GÅNG.

Låt Sensus Navigation vara din guide och hjälpa dig hitta vägen till ditt resmål och hålla dig informerad. Sänd ditt resmål till din bil med Volvo On Call-appen, och vårt sofistikerade navigationssystem använder intuitiv teknik för att ge dig vägledning och du med lätthet ska hitta dit du ska.

Allt du behöver veta visas i 12-tums förardisplayen mitt framför dig. Den högupplösta bilden justeras automatiskt efter omgivningen så att ljusstyrkan alltid är perfekt. Samtidigt anpassas storleken på instrumenten för att ge plats för informationen från navigationssystemet. Med head-up-displayen projiceras väganvisningarna i vindrutans nederdel så att det ser ut som om de svävar i luften framför bilen. Du kan alltså hålla dig informerad utan att ta blicken från vägen.

Den stående 9-tums huvuddisplayen gör det ännu enklare att hitta till ditt resmål. Det stående formatet gör att du kan överblicka och följa vägarna på kartan lika enkelt som i en vägatlas – du ser helt enkelt mer av vägen du åker på. Kartornas tydliga, lättlästa grafik och gratis kartuppdateringar gör att Sensus alltid är steget före och ger dig rätt vägledning.

Sensus sparar också tid med inbyggda navigationsappar som hjälper dig hitta och betala parkering och finna närmaste tankställe.

Låt Sensus ta hand om vägen framför dig och njut av resan.





Lättläst huvuddisplay. Den stående huvuddisplayen med pekskärm gör det okomplicerat att läsa kartor och följa anvisningarna från navigationssystemet. Kartorna framträder som i en atlas och du behöver inte scrolla så mycket, vilket ger en bra översikt där du ser vart du är på väg och vad som kommer närmast. Displayens tydlighet, storlek och layout gör den till en idealisk partner för alla resor.



Röststyrning. För att styra funktionerna inom Sensus är det bara att tala om vad du vill att det ska göra. Tala till din Volvo med naturliga fraser som "åk till Industrigatan, Göteborg" eller "ring Emily Johnsson", och röststyrningen ser till att dina instruktioner utförs genom att styra klimatanläggningen, navigationssystemet, infotainmentsystemen och din smartphone.





Volvo On Call. Gör ditt liv lite mindre komplicerat. Upplev en värld där du är uppkopplad till din Volvo med vår mobilapp Volvo On Call.

Volvo On Call är din digitala nyckel till ett utbud av smarta tjänster som gör livet lite enklare och förhöjer upplevelsen av att äga en Volvo. Vissa tjänster kan du ta del av redan idag, och ännu fler kommer att introduceras senare. Volvo On Call kopplar också upp din Volvo med resten av världen och låter dig kontrollera bilen på distans. Kalla morgnar kan du fjärrstyra motorvärmaren med appen och även starta motorn för att värma upp kupén så att du får en behagligare start på dagen. Varma dagar kan du via appen starta motorn för att på så sätt aktivera luftkonditioneringen för att få en perfekt tempererad kupé när du är klar att åka. När som helst kan du kontrollera att du låst bilen och låsa den ifall du glömt det. Med Volvo On Call kan du också skapa en wifi-hotspot där alla i bilen kan koppla upp sig mot internet.

Du kan planera resorna hemifrån och sända resmålet direkt till din bil, så när du är redo för avfärd är navigationssystemet redan förberett. Den kan också synkronisera med din kalender för att påminna dig om möten och visa vägen dit.

Volvo On Call är kompatibelt med din smartphone, iPad®, Windows 10-baserade PC eller surfplatta samt bärbara enheter som Apple Watch – du kan även kontrollera din bil på distans med röststyrning via Microsoft Band 2. Och skulle du behöva vägassistans eller hjälp i en nödsituation kopplas du direkt till Volvo On Calls servicecenter. Om bilens larm löst ut underrättas servicecentret automatiskt och du blir kontaktad. Skulle bilen bli stulen, kan Volvo On Call hjälpa polisen att spåra bilen.

Volvo On Call informerar dig även om bränslenivå, loggar färd-data och talar om för dig när det är dags för service. Och allt eftersom nya tjänster och funktioner introduceras adderas de automatiskt till Volvo On Call-appen för att du alltid ska vara uppdaterad. Det är ännu ett exempel på Volvo-innovationer med människan i centrum för att förbättra ditt liv.

T6 AWD | Inscription
724 Pine Grey metallic |
20" 8-ekrad design Svart Diamond Cut

Oncoming Lane Mitigation kan hjälpa dig undvika kollisioner med mötande fordon. Om du korsar filmarkeringarna och är på väg mot ett mötande fordon kan bilen automatiskt styra dig tillbaka till din fil.

INTELLISAFE

Alltid uppmärksam för dig.

IntelliSafe är vårt samlingsnamn för de intuitiva, intelligenta tekniklösningar som stöder dig i din bilkörning, hjälper dig undvika olyckor och skyddar dig vid en kollision. Dessa innovationer spelar en nyckelroll för att hjälpa oss förverkliga vår djärva vision att ingen ska omkomma eller bli allvarligt skadad i en ny Volvo efter år 2020.

City Safety är hjärtat i IntelliSafe. Det är en avancerad förarstödsfunktion som hjälper dig hålla uppsikt, upptäcker eventuella faror på vägen och varnar dig eller ingriper aktivt om det skulle behövas. City Safety kan känna igen och varna dig för andra fordon såväl som för fotgängare, cyklister och stora djur (som älgar, hästar och rådjur) på vägen framför dig – i dagsljus såväl som i mörker. Om du inte reagerar på varningen bromsas bilen automatiskt för att hjälpa dig undvika eller mildra en kollision. City Safety har också en styrhjälpsfunktion som kan hjälpa dig undvika ett hinder i vägen. Om du börjar styra undan men inte gör det tillräckligt kraftfullt, kommer City Safety att förstärka ratt rörelsen för att göra undanmanövern säkrare och effektivare. IntelliSafe stöder dig på alla resor. Oncoming Lane Mitigation kan hjälpa dig undvika kollisioner med fordon i en mötande fil. Skulle du oavsiktligt lämna din fil och är på väg att kollidera med ett mötande fordon, kan bilen automatiskt styra dig tillbaka in i din fil. Run-off road

Mitigation kan styra för dig och, om det skulle behövas, bromsa automatiskt för att förebygga att du oavsiktligt kör av vägen. Driver Alert Control känner av ifall du är trött eller distraherad och föreslår en paus om det skulle behövas, medan Road Sign Information hjälper till att påminna dig om aktuella fartgränser.

Dessutom ingår vår världsnyhet Connected Safety som kan hjälpa till att varna medtrafikanter vid till exempel halt vägslag. Om din bil detekterar att det är halt informeras efterföljande, uppkopplade fordon automatiskt via en molntjänst. På samma sätt varnas du i god tid om en bil med Connected Safety står stilla med aktiverade varningsblinkers. Connected Safety skapar nya förutsättningar för utbyte av viktig trafikinformation i realtid och är ett samarbete mellan Trafikverket, Statens Vegvesen i Norge och Volvo Cars.

Att reducera effekterna av en kollision är lika viktigt som att undvika den. Vi uppfann säkerhetsbältet för mer än 50 år sedan och har aldrig slutat vara innovativa: våra senaste framsteg inkluderar säten som hjälper till att skydda din ryggrad från vertikala krockkrafter.

Med den här typen av avancerad säkerhetsteknik kan din Volvo göra varje dag säkrare. För dig, dina passagerare och alla andra i trafiken.

*"Den avancerade säkerhetstekniken i din Volvo
kan göra varje dag säkrare."*



T6 AWD | Inscription
724 Pine Grey metallic |
20" 8-ekrad design Svart Diamond Cut

HITTA MER PÅ [VOLVOCARS.SE](https://www.volvocars.se)

När du behöver styra bort från ett fordon, en fotgängare, en cyklist eller ett stort djur kan City Safety göra undanmanövern säkrare och snabbare. I dessa situationer ger City Safety extra styrassistans om du gör en snabb ratt Rörelse för att styra undan ett hinder. Detta ger framhjulen rätt styrvinkel för att du ska kunna undvika att köra in i hindret. Samtidigt bromsas bågge innerhjulen automatiskt för att göra undanmanövern ännu effektivare. Dessutom koordineras bromsarna med styrningen så att de samverkar för att ge dig så bra stabilitet som möjligt.



Cross Traffic Alert hjälper dig backa ut från till exempel en parkeringsficka i vetskap om att du inte riskerar krocka med något annat fordon. Denna teknik kan upptäcka fordon som närmar sig från bägge hållen på ett avstånd upp till 30 meter. Under vissa omständigheter kan Cross Traffic Alert även upptäcka annalkande cyklister och fotgängare.

T6 AWD | Inscription
724 Pine Grey metallic |
20" 8-ekrad design Svart Diamond Cut







Utöver den omfattande säkerhetstekniken som är standard i XC60 kan du komplettera med ytterligare teknik som stöder dig som förare i olika situationer.

IntelliSafe Surround inkluderar BLIS™ Blind Spot Information med Steer Assist som kan öka din uppsikt vid motorvägskörning genom att göra dig uppmärksam på fordon vid sidan av din bil. Om du inte reagerar på varningen och är på väg att byta fil i vägen för ett annat fordon, ger Steer Assist-funktionen mild styrassistans för att styra dig tillbaka. Rear Collision Warning upptäcker om ett annat fordon är på väg att köra in i dig bakifrån och aktiverar din bils varningsblinkers i en snabbare blinksekvens än vanligt. Samtidigt dras säkerhetsbältena åt för att ge optimalt skydd. Cross Traffic Alert talar om för dig ifall något fordon kommer från sidan när du till exempel backar ur en parkeringsficka.

IntelliSafe Assist adderar vår adaptiva farthållare Adaptive Cruise Control och Pilot Assist som stöder dig som förare och gör bilkörningen mer avkopplande. Adaptive Cruise Control håller din XC60 i den hastighet och på det avstånd till framförvarande fordon som du ställt in: du väljer ett tidsavstånd och din XC60 anpassar farten så att avståndet hålls. Pilot Assist hjälper till att hålla din bil mitt i körfilen genom att ge mild styrassistans. Det är aktivt upp till 130 km/h och bidrar till en avspänd körupplevelse.

IntelliSafe Pro ger dig maximalt förarstöd genom att kombinera IntelliSafe Surround och IntelliSafe Assist med all vår avancerade säkerhetsteknik i ett enda paket.

T6 AWD | Inscription
724 Pine Grey metallic |
20" 8-ekrad design Svart Diamond Cut



SKYDDAR DET ALLRA VIKTIGASTE.

Att skydda dig och dina passagerare har alltid varit högsta prioritet för oss på Volvo Cars, och vår senaste generation bilar gör mer än någonsin för att hålla dig säker. Vare sig det gäller förebyggande teknik som hjälper dig undvika olyckor, eller skyddande teknik som hjälper till att absorbera effekterna av en kollision – vi kommer aldrig att upphöra med innovationer som ökar din säkerhet.

Karossen till din XC60 hjälper till att skydda dig och dina passagerare maximalt vid alla typer av kollisioner. Grunden för vår nya generation bilar är ett mycket starkt passagerarutrymme där vi använder en hög andel ultrahöghållfast stål för att skapa en skyddande säkerhetsbur kring dig och dina passagerare.

Volvo Cars gav världen trepunktsbältet 1959, och våra senaste framsteg är fortsättningen av vårt engagemang för innovationer som räddar liv. Skulle du köra av vägen, hjälper vår Run-off road Protection-teknik till att minska risken för allvarliga skador. De förberedda främre säkerhetsbältena dras åt automatiskt när bilen känner att en kollision är nära förestående. Detta för att säkerställa att du och din passagerare är säkert positionerade vid en kollision. Om bilen gör en luftfärd på grund av en avakning hjälper våra unika energiabsorberande framsäten till att skydda din ryggrad om bilen landar hårt.

Det är det här utbudet av säkerhetsteknik och omsorgen in i minsta detalj som bidrar till att din Volvo är så trygg att färdas i.

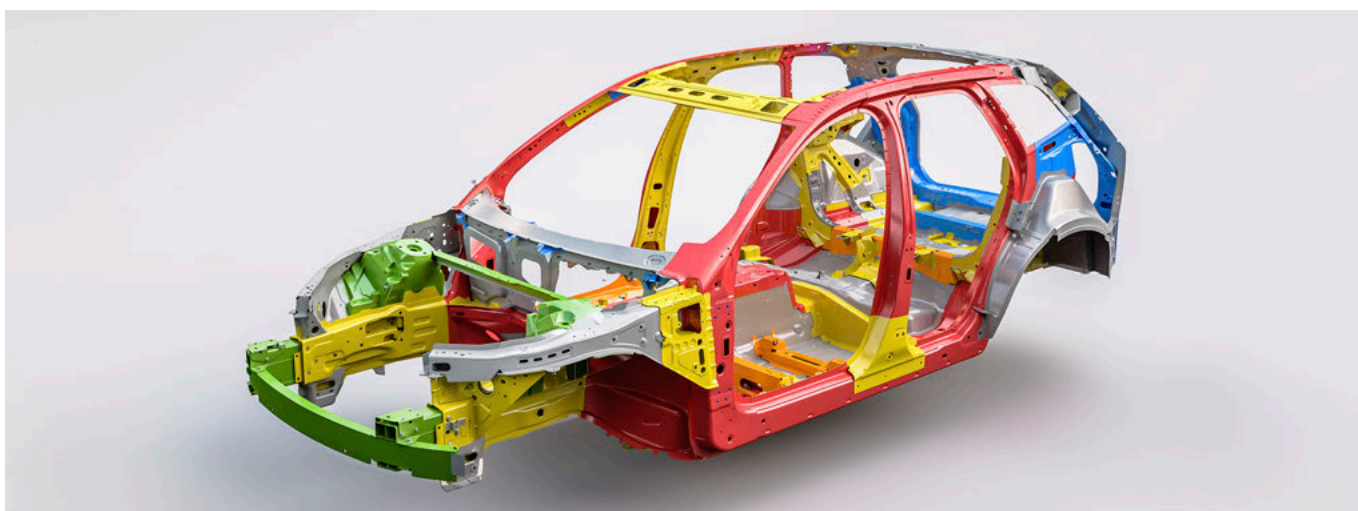

De skulpterade framsätena i nya XC60 är inte bara snygga att se på. Sätenas unika struktur hjälper till att absorbera vertikala belastningar för att hjälpa till att skydda din ryggrad om bilen landar hårt efter en avakning. Detta är ytterligare ett exempel på hur vi säkerställer att varje detalj i din Volvo arbetar hårt för din säkerhet.

Volvo är synonymt med trafiksäkerhet. Vi satte vår första säkerhetsbur i produktion 1944 och skapade trepunktsbältet 1959. Och vår passion för innovationer fortsätter ända in i denna dag. Våra förberedda främre säkerhetsbälten dras åt automatiskt om bilen upptäcker att en kollision är nära förestående för att säkerställa att du är i den säkraste positionen om en olycka skulle inträffa.

DRIVE-E

Njut mer, förbruka mindre.

Genom att perfekt balansera prestanda och effektivitet ser varje Volvodrivlina till att du får tillgång till omedelbar kraft med låg bränsleförbrukning. Vi uppnådde detta med Drive-E, vår banbrytande teknik bakom den inbyggda prestandan och effektiviteten hos vår nya generation bensen- och dieselmotorer.

Det är vår innovativa kultur som gjort det möjligt för oss att skapa dessa motorer. D5-drivlinan i nya XC60 har PowerPulse, en världsnöhet från Volvo som aktiverar turbon direkt när du trycker ned gaspedalen för att ge dig direkt acceleration utan fördröjning från stillastående och vid lägre hastigheter. Den här typen av teknik gör det möjligt för oss att med en kompakt fyrcylindrig motor erbjuda prestanda som du normalt bara finner hos avsevärt större motorer. Du får helt enkelt en perfekt mix av styrka och effektivitet.

Mindre motorer ger också mindre energiförluster orsakade av inre friktion, vilket gör att varje droppe av bränsle utnyttjas maximalt för att minimera utsläppen. Lågfriktionskomponenter bidrar också till en smidigare motorgång och högre effektivitet. Genom att reducera motorernas storlek och vikt har vi också kunnat frigöra mer interiörutrymme och optimerat bilens vägegenskaper.

Vår åttastegade Geartronic™ automatlåda ser till att du får ut mesta möjliga av motorernas potential. Geartronic™ är konstruerad för att minimera energiförluster och maximera prestanda genom att alltid välja rätt utväxling beroende på vad som ligger framför, eller så kan du välja att växla själv i det manuella läget.

För att hjälpa dig köra ännu mer energieffektivt kan du välja ett Eco-läge där din XC60 omkalibrerar drivlinan för att ge lägsta möjliga bränsleförbrukning och minimala utsläpp. Frihjulsfunktionen kopplar bort motorn från automatlådan när du släpper gaspedalen i hastigheter över 65 km/h utan att motorbromsa.

Vår banbrytande insprutningsteknik i-ART bidrar till att våra dieselmotorer går tyst och smidigt för att ge en avkopplande färd. Genom att förse varje enskild cylinder med exakt rätt mängd bränsle ser i-ART till att motorn får en smidigare gång samtidigt som bränsleförbrukningen hålls nere. Tekniken ser dessutom till att det förhåller sig så under hela bilens livslängd – du kommer alltid att ha nytta av den lägre bränsleförbrukningen.

Genom att blicka in i framtiden kan vi på Volvo Cars förbättra ditt liv idag. Drive-E sammanför avancerad teknik för att ge dig mer effektivitet, prestanda och räckvidd – helt enkelt en bättre körupplevelse för dig.

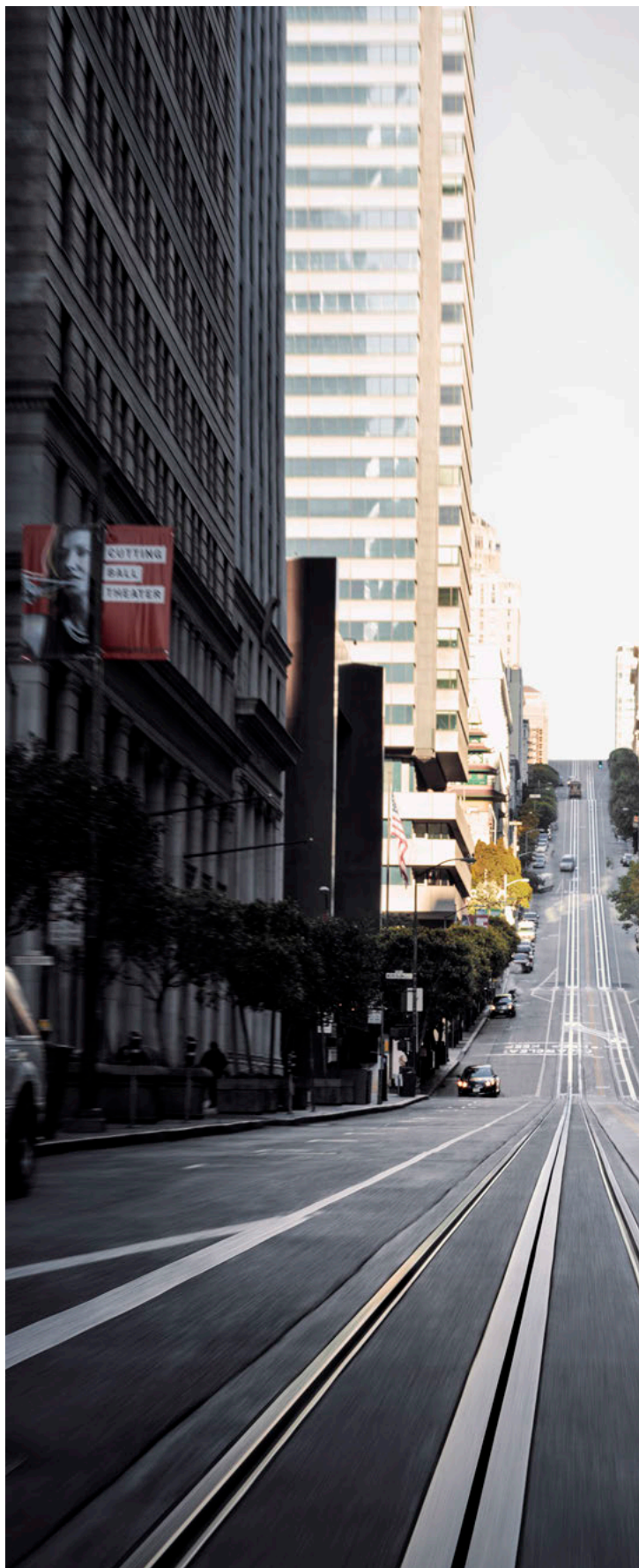

"Genom att balansera prestanda och effektivitet ger varje Volvodrivlina dig omedelbar kraft med låg bränsleförbrukning och låga utsläpp."



TVÅ HJÄRTAN, EN BIL.

Med avancerad drivlineteknik, som elektrifiering, strävar vi efter att ge dig en så bra körupplevelse som möjligt. Faktum är att vi fokuserat på elektrifiering och laddhybridteknik i mer än 40 år. Denna erfarenhet i kombination med avancerad forskning gör att Volvo Cars är i teknikens framkant. Och vårt senaste framsteg inom drivlinor – den högpressterande T8 Twin Engine AWD med laddhybridteknik – ger dig både engagerande körupplevelser och sänkta koldioxidutsläpp.

Med totalt 407 hk ger kombinationen av en fyrcylindrig bensinmotor och kraftfull elmotor kraften och prestandan hos en avsevärt större motor samtidigt som den förbrukar mycket mindre bränsle. Bensinmotorn på 320 hk driver framhjulen och elmotorn på 87 hk driver där bak, vilket ger omedelbar acceleration och all-wheel drive fyrhjulsdrevning när du vill.

Med bara elmotorn som drivkälla kan du dra nytta av tyst, utsläppsfri bilkörning i upp till 50 km räckvidd med bara eldrift vilket passar perfekt för daglig pendling.

Fyra olika körlägen ger dig exakt kontroll över bilens drivlina. Hybridläget använder både bensin- och elmotorn för att ge dig den bästa balansen mellan kraft och effektivitet, medan Pure-läget bara använder elmotorn för att du ska kunna köra med noll utsläpp.

Power-läget kombinerar den fulla effekten av bensin- och elmotorn för att ge dig bästa prestanda, medan AWD-läget slår över till permanent fyrhjulsdrevning. Du kan också plocka godbitarna ur varje körläge och komponera ditt eget skraddarsydd körläge genom att välja Individual-läget.

Den här tekniken är intuitiv och rättfram att hantera och kontrollera. Med det stilfullt bearbetade scroll-hjulet i aluminium skiftar du enkelt mellan de olika körlägena. Och om du valt vårt aktiva chassi med bakre luftfjädring väljer bilen automatiskt den bästa chassiinställningen beroende på ditt aktuella körläge – du kan njuta av körningen medan din Volvo jobbar i det tysta.

Att ladda batteriet går kvickt och enkelt. Med hjälp av en generator och bromskraftsregenerering laddas batteriet samtidigt som du kör. Om du behöver fylla på ytterligare, är det bara att plugga in bilen i ett eluttag och batteriet kan bli fulladdat på under tre timmar. Med Volvo On Call-appen blir det ännu bekvämare. Där kan du enkelt se status på batteri och laddning. Dessutom kan du fjärrstyra batteriladdningen med en tidursfunktion.

T8 Twin Engine AWD ger dig det bästa av bägge världar. Prestanda utan kompromisser.



Växelväljaren i T8 Twin Engine är tillverkad i äkta kristallglas från Orrefors® – traditionella svenska material och konsthantverk möter avancerad design och teknik.



Den kombinerade effekten av en turboladdad bensinmotor och en kraftfull elmotor gör T8 Twin Engine till en äkta prestanda-suv.



Plugga in, slå på, ladda upp. Använd laddningsporten för att koppla din XC60 Twin Engine till elnätet och njut av sofistikerad elmotordrift vart du än ska.

*"T8 Twin Engine AWD ger dig det bästa av bägge världar.
Prestanda utan kompromisser."*



T8 Twin Engine AWD ger dig mer än bara effektivitet – du kommer att lägga märke till hur välbalanserad och följsam bilen känns på vägen och hur kvickt den reagerar när du svänger. Genom att montera elmotorn över bakaxeln och placera batteriet längs bilens mittlinje har vi gett XC60 T8 Twin Engine AWD en närapå perfekt viktfordelning, vilket är avgörande för att skapa spänstiga och alerta vägegenskaper. Batteriets placering bidrar till en låg tyngdpunkt, så bilen är synnerligen stabil, förutsägbar och komfortabel att köra. Och eftersom batteriet inte inkräktar på lastutrymmet, får du tillgång till samma lastvolym i T8 Twin Engine AWD som i övriga XC60-varianter. Nya XC60 är från början konstruerad för plug-in hybridteknik, vilket gör att du aldrig behöver kompromissa med vare sig upplevelsen eller funktionen.

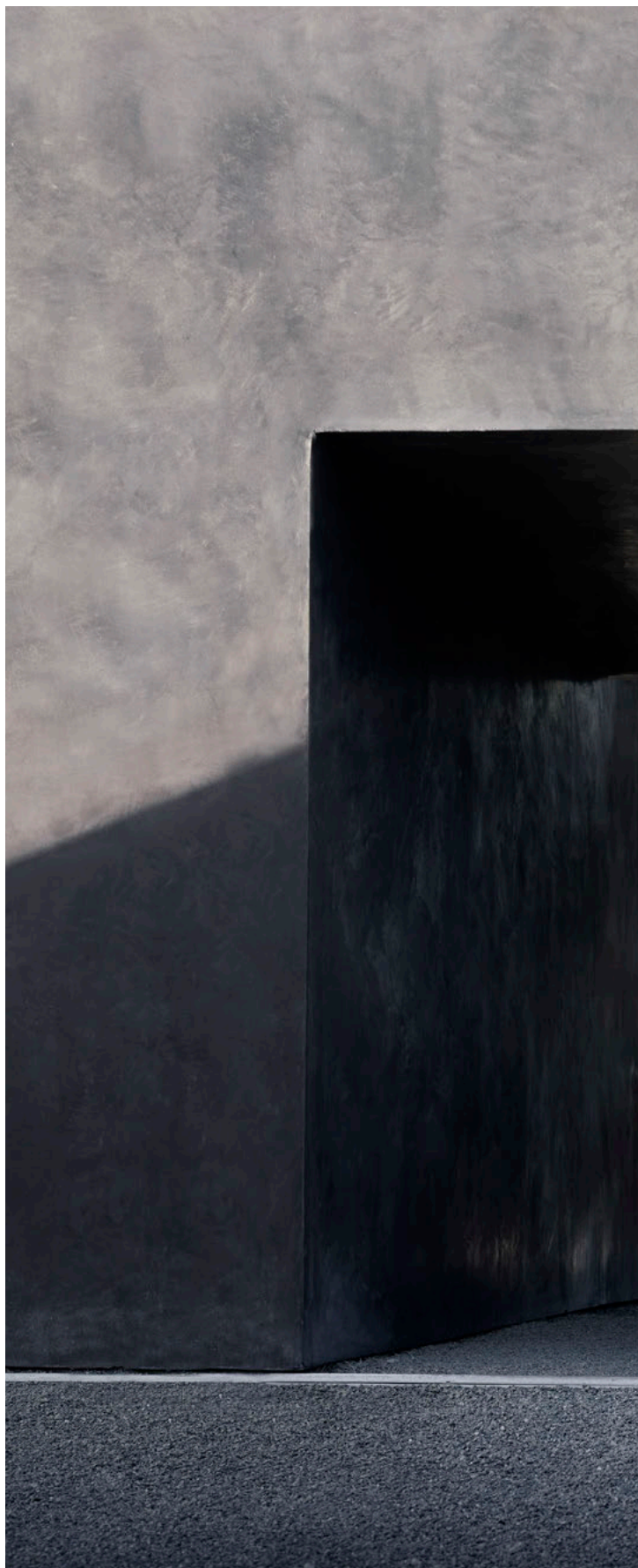
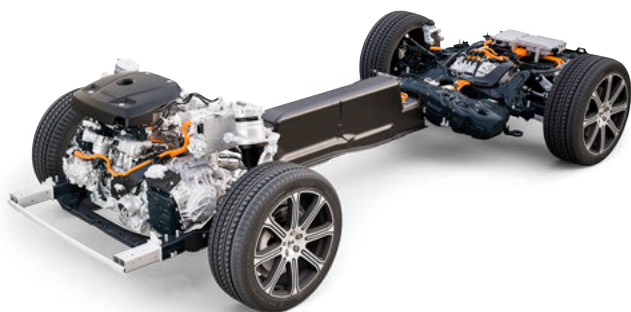



KÖR UTAN KOMPROMISSER.

Vi är övertygade om att en bil kan vara både fantastisk att köra och väldigt komfortabel på samma gång. Så när vi konstruerade nya XC60 var vår utgångspunkt att ge dig som förare den perfekta balansen mellan kontroll, precision och komfort. Resultatet är en dynamisk SUV som belönar dig med respons och kontroll. En bil för långa avstånd och resor värda att minnas.

Framvagnen med dubbla länkar samverkar i harmoni med bakaxeln med integrerade länkar för att ge dig exakt kontroll över bilen. Du får en bil som svarar på dina kommandon utan att försaka komforten.

Vårt aktiva chassi med luftfjädring på alla fyra hjulen gör din XC60 ännu mer kapabel genom att effektivt absorbera vägens ojämnheter. Luftfjädringen håller karossen konstant på samma höjd, oavsett last, för att öka körstabiliteten och ge mer förutsägbara vägegenskaper. Frigångshöjden justeras automatiskt beroende på vilken körinställning du valt och bilens hastighet. I Comfort- eller ECO-läget sänks karossen 10–20 mm vid högra hastigheter för att ge minskad bränsleförbrukning och höjd ljudkomfort. I Dynamic-läget sänks karossen 20 mm för att ge ännu bättre köregenskaper.

Vår avancerade AWD fyrhjulsdrift bidrar till optimal kontroll och stabilitet på alla typer av vägar. Körlägesväljaren med fem inställningar gör att du kan anpassa bilens uppträdande efter ditt humör och finna den perfekta inställningen för vägen du kör på. Genom att anpassa motorn, växellådan, gasresponsen och styrningen påverkar du hur bilen betar sig och – om du har valt det aktiva chassit med luftfjädring – hur bilen rör sig och upplevs på vägen. Ett Off Road-läge gör din XC60 enklare att manövrera i låga hastigheter på dåligt underlag. Dessutom aktiveras Hill Descent Control för att du med lätthet ska kunna ta dig ned för branta backar.



Luftfjädring på alla fyra hjulen ger din XC60 överlägsen fjädringskomfort genom att effektivt absorbera vägens ojämnheter. Den ökar också körstabiliteten genom att hålla frigångshöjden konstant oberoende av hur mycket last du har. Det aktiva chassit anpassar automatiskt stötdämpningen efter körförhållandena och låter dig välja den chassikaraktär som passar dig bäst för stunden.

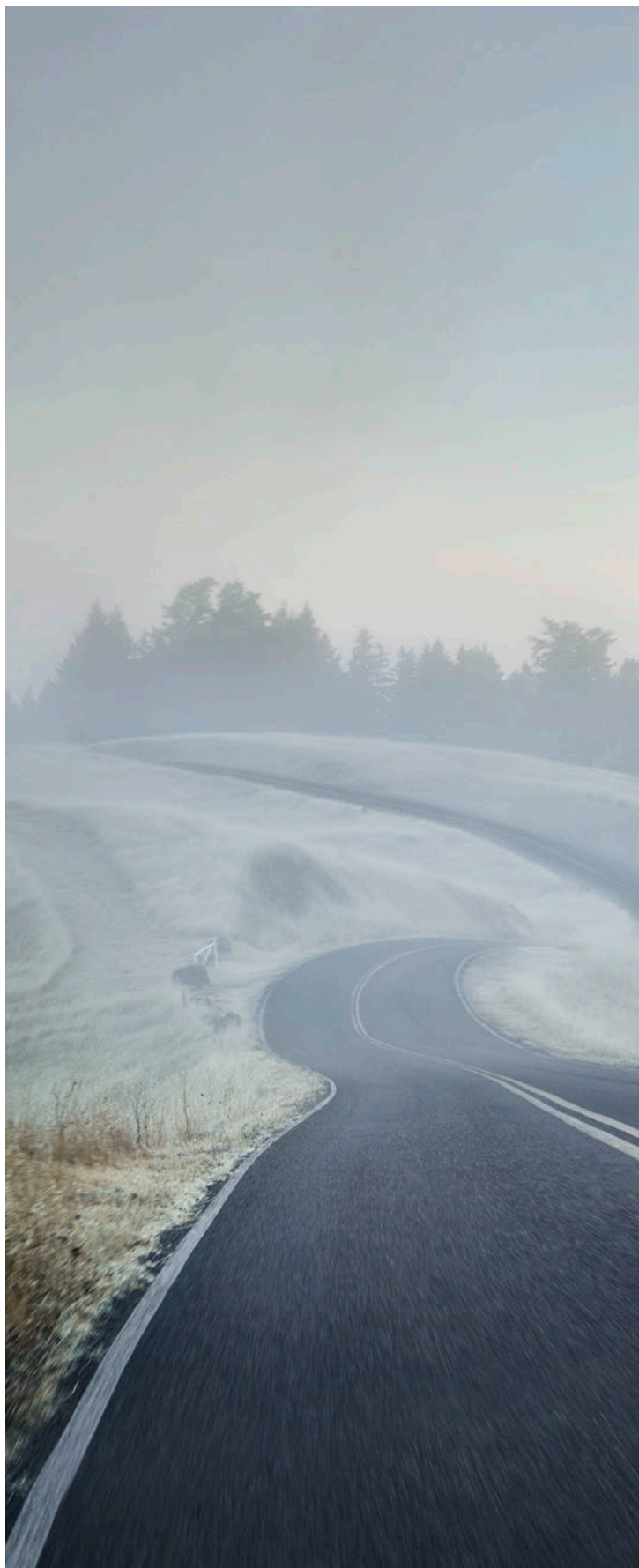



VOLVO XC60

T8 Twin Engine AWD | R-Design
707 Crystal White Pearl | 21" 5-trippelekrad
design Mattsvart Diamond Cut



DIN RESA BÖRJAR HÄR.

Vi skapade nya XC60 med ett enda syfte: att förse dig med en SUV som perfekt passar dig och din livsstil. En bil som motsvarar dina förväntningar på en dynamisk körupplevelse med förfinad komfort och sofistikerad design – byggd med omtanke om människor och världen vi delar. En bil som är intuitiv att använda, som gör livet lite enklare och är en glädje att leva med varje dag.

En dynamisk, effektiv drivlina är hjärtat i din XC60. Vilken du än väljer, kan du njuta av vår senaste Drive-E-teknik som ger dig omedelbar respons och en bekväm körupplevelse. Bränsleförbrukning

och koldioxidutsläpp är låga, och våra drivlinor uppfyller redan idag framtida avgaskrav.

Vårt utbud av Drive-E-drivlinor inkluderar avancerade diesel- och bensinmotorer kopplade till vår smidiga åttastegade Geartronic™ automatlåda och vår responsiva fyrhjulsdraft AWD. Och för den ultimata kombinationen av prestanda och effektivitet i din XC60, kan du välja vår T8 Twin Engine AWD med laddhybridteknik.

Gör ditt val, och njut av äventyret vart det än tar dig.

T8 Twin Engine AWD

Vår laddhybrid T8 Twin Engine AWD levererar en hissande körupplevelse med optimal effektivitet. Genom att kombinera en högpresterande bensinmotor och en elmotor, kan den här drivlinan på 407 hk/640 Nm ge både enastående motorvägsprestanda och noll utsläpp vid stadskörning – med fyrhjulsdraft när så behövs.

T6 AWD

Denna högpresterande bensinmotor på 320 hk/400 Nm ger förstklassig kördynamik utan att kompromissa med effektiviteten. Kombinerad kompressor-/turboteknik, dynamisk fyrhjulsdraft och vår responsiva 8-stegade Geartronic™ automatlåda ger dig kontroll över körningen.

T5 AWD

Bensinmotorn T5 på 254 hk/350 Nm är lika responsiv på motorvägen som i staden. Denna superba allroundmotor levererar generöst med kraft där du behöver det. I kombination med vår 8-stegade Geartronic™ automatlåda och AWD fyrhjulsdraft ger detta en mycket smidig körupplevelse.

D5 AWD

Vår mest kraftfulla dieselmotor D5 AWD på 235 hk/480 Nm gör att du kan uppleva både prestanda och förfining utan kompromisser. Twin-turboteknik, PowerPulse, vår 8-stegade Geartronic™ automatlåda och AWD fyrhjulsdraft ger dig omedelbar kontroll.

D4 AWD

Med vår sofistikerade dieselmotor D4 AWD på 190 hk/400 Nm kan du njuta mer och förbruka mindre. D4 AWD är kopplad till vår dynamiska AWD fyrhjulsdraft och 8-stegade Geartronic™ automatlåda för att ge en optimalt effektiv och förtroendeingivande körupplevelse.

VOLVO XC60

T8 Twin Engine AWD | R-Design
707 Crystal White Pearl | 21" 5-trippelekrad
design Mattsvart Diamond Cut





Volvo XC60 Momentum

Den höga standardutrustningsnivån möter dina krav på stil, komfort och säkerhet.



Volvo XC60 Inscription

Det sofistikerade uttrycket för svensk lyx.



Volvo XC60 R-Design

Spänningen i en sportig körupplevelse, karakteriserad av stil, respons och kontroll.

SKAPA DIN EGEN SVENSKA SUV.

I allt vi gör sätter vi människan främst. Detta ger dig också friheten att skapa en Volvo som perfekt matchar din stil och din personlighet.

För att se till att du får din XC60 precis som du vill ha den har vi skapat ett brett utbud av olika tillval, utrustningsnivåer och personliga uttryck. Redan på standardnivån Momentum är din XC60 generöst utrustad med det mesta du behöver för inspirerande körupplevelser.

Kanske vill du njuta av svensk lyx på högsta nivå? Då kommer du att känna dig som hemma med Inscription. Eller om du vill ha en sportigare stil inifrån och ut – ta dig en närmare titt på R-Design. Vad du än föredrar, kan du lita på att det finns en XC60 för dig.

Läs vidare och se hur din nya XC60 kommer att se ut.

RÄTT UTRUSTNING FÖR DIN KÖRUPPLEVELSE.

Redan standardnivån Momentum ger dig en mycket hög teknisk nivå som möter höga krav på stil, komfort och säkerhet.

Unika designdetaljer som våra unika LED-strålkastare, den högblanksvarta grillen och integrerade rails i Silk Metal-finish bidrar till den både kraftfulla och stilfulla looken hos XC60 Momentum. Aluminiumhjul på 18-tum förstärker bilens exklusiva uttryck och närvaro på vägen, medan de dubbla slutrören i rostfritt stål ger en kraftfull avslutning.

Varje gång du stiger in i din XC60 välkomnas du av instegslisterna i aluminium. Du kan njuta av upplevelsen av kontroll med vår 8-tums förardisplay och Sensus Connect med utökade uppkopplingsmöjligheter – som den intuitiva 9-tums huvuddisplayen med pekskärm och röststyrning – medan alla i bilen kan glädjas åt den rena ljudåtergivningen från ljudanläggningen High Performance med Bluetooth® audioströmning. En elektroniskt styrd två-zons klimatanläggning ser till att du och dina passagerare kan njuta av ett komfortabelt kupéklimat vid alla temperaturer – föraren och framsätesspassageraren kan ställa in kupétemperaturen separat för att passa var och ens individuella preferenser. Som förare kan du njuta av känslan av en läderklädd ratt med Silk Metal-inlägg, en läderklädd växelväljare och ergonomiska komfortstolar. Ett elmanövrerat 4-vägs svankstöd för framsätena inklusive vertikal justering gör det lätt att optimera stödet efter dina behov. Sätena är klädda i sportig Charcoal Textil/T-Tec eller modern City Weave Textil/T-Tec. Iron Ore aluminiuminlägg kompletterar

den lyxigt avspända atmosfären. Och när mörkret faller, ökar stämningsbelysningen den lyxiga känslan inuti din XC60 Momentum.

Dessutom får du som standard vårt världsledande IntelliSafe tekniksystem med till exempel City Safety med Steering Support som hjälper dig undvika kollisioner, Lane Keeping Aid, trafikskyltsinformation, det aktiva avåkningskyddet Run-off road Mitigation, Oncoming Lane Mitigation som kan förhindra kollisioner med mötande fordon och Driver Alert Control. För att ytterligare öka upplevelsen av avspänd kontroll både i stan och på motorvägen kan du komplettera med IntelliSafe Assist som inkluderar semi-autonomt förarstöd som adaptiv farthållare och Pilot Assist. Och med IntelliSafe Surround får du hjälp av BLIS™ med Steer Assist och Cross Traffic Alert att öka din uppmärksamhet på vad som händer omkring din bil.

Elinfällbara ytterbackspeglar och bakre parkeringshjälp är till god hjälp när du ska parkera, och lägger du till vår 360°-kamera och Park Assist Pilot kan du se fram emot perfekta parkeringar med orubbat självförtroende – även där det är trångt.

Din XC60 Momentum är redo för dina äventyr såväl som för vardagens utmaningar. Baksätessvankstöden är elektriskt fällbara och kan fällas separat för att skapa ett helt plant lastgolv. Dessutom har du bekvämligheten av ett nyckellöst lås- och startsystem och en elmanövrerad baklucka med komfortöppningsfunktion – har du händerna fulla är det bara att röra foten under bakre stötfångaren för att bakluckan ska öppna sig.

MOMENTUM

Omfattar:

Exteriör:

18-tums aluminiumhjul | Strålkastare LED, automatisk avbländning | Dubbla runda synliga slutrör i krom | Högblank svart grill med vertikala ribbor och högblank ram | Parkerings-sensor, bak | Dekorlist, sidofönster svart | Torkarblad med integrerat spolarsystem | Takrails integrerade, silver

Interiör:

Innerbackspegel, automatiskt avbländande | Svankstöd framstolar, 4-vägs elmanövrerade | Komfortstol Textil/T-Tec | Dekorinlägg Iron Ore Aluminium | Interiörbelysning | Eluppvärmda framstolar

För fullständig lista, se "utrustningsnivåer" sidan 66–67.

Sensus:

8" Digital förardisplay | 9" huvuddisplay med touch färgskärm | Sensus High Performance ljudanläggning | Sensus Connect | Rattknappar

IntelliSafe:

City Safety med Steering Support | Lane Keeping Aid | Lane Departure Warning | Driver Alert Control | Road Sign Information | Speed limiter | Run-off road Mitigation | On-Coming Lane Mitigation | Connected Safety

1. XC60 Momentum med unikt designade LED-strålkastare, integrerade rails i Silk Metal-finish och 19-tums aluminiumhjul. **2.** Den bakre parkeringssensorn stöder dig när du backar och de dubbla kromade slutrören ger din XC60 Momentum en ännu mer dynamisk look. **3.** Den digitala 8-tums förardisplayen låter dig välja mellan olika visningsteman. Displayens ljusstyrka anpassas automatiskt efter rådande ljusförhållanden för att ge dig optimal läsbarhet. **4.** Inuti din XC60 Momentum kan du njuta av den moderna känslan av City Weave Textil/T-Tec-klädsel och Iron Ore aluminiuminlägg. **5.** De integrerade railsen i Silk Metal-finish adderar en exklusiv touch åt din XC60 Momentum. **6.** Sensus Connect inkluderar en 8-tums förardisplay, en 9-tums huvuddisplay med pekskärm, röststyrning, USB/AUX-ingångar, internetkartor och vår vällydande High Performance ljudanläggning på 330 W med 10 högklassiga högtalare och Bluetooth® audioströmning.



1



2



3



4



5



6



20-tum, 5-dubbelekrad design,
Svart Diamond Cut



19-tum, 5-dubbelekrad design,
Svart Diamond Cut

Det stora utbudet av lacker och fälgar till din XC60 gör det möjligt för dig att skapa en Volvo som verkligen är du. Sportigt eleganta 18-tums aluminiumhjul i Silverfinish är standard, och för ett ännu starkare uttryck kan du välja 19-tums eller 20-tums aluminiumhjul

i distinkt Diamond Cut-design. Lacken du väljer kan ha en dramatisk inverkan på personligheten hos din XC60 Momentum. Du har flera olika kulörer att välja mellan, där var och en ger din Volvo en distinkt prägel av lyx och närvaro.



18-tum, 5-dubbelekrad design,
Silver



18-tum, Y-ekrad design,
Silver
(Standard)



614
Ice White



707
Crystal White pearl



711
Bright Silver metallic



477
Electric Silver metallic



721
Mussel Blue metallic



723
Denim Blue metallic



714
Osmium Grey metallic



724
Pine Grey metallic



717
Onyx Black metallic



019
Black Stone



722
Maple Brown metallic



725
Fusion Red metallic



719
Luminous Sand metallic



Interiören i XC60 är skapad med dig i uppmärksamhetens centrum. Varje detalj, varje linje, varje form vittnar om våra designers strävan efter att skapa ett rum där du känner dig avslappnad och har total kontroll. För att ge en modern look bjuder utrustningsnivån Momentum på Komfortstolar klädda i Charcoal Textil/T-Tec eller City Weave Textil/T-Tec i Blond/Charcoal-interiören. Eller uppgradera till vår exklusiva klädsel i Läder som finns i flera olika interiörfärgkombinationer för att passa dina preferenser. Interiörupplevelsen förstärks ytterligare av aluminiumdetaljer som instegslistor och Iron Ore dekorinlägg. Eller för en verkligt exklusiv look som är inspirerad av modern skandinavisk möbeldesign – välj Linear Lime dekorinlägg som är ett unikt matt inlägg i äkta trä med en varm, modern retrokänsla.



1



5



6



10

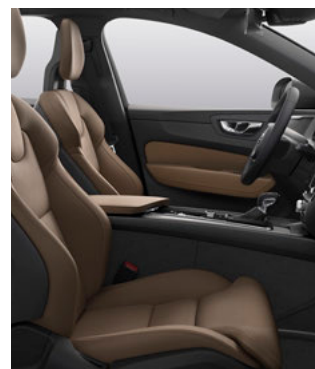

11



15



16

KLÄDSLAR City Weave, Sports Uni/Textil/T-Tec, Komfortstol (Standard) 1. Charcoal i Charcoal interiör, R300 2. Blond i Blond/Charcoal interiör och Charcoal mattor, U310
Läder, Komfortstol 3. Charcoal i Charcoal interiör, RA00 4. Maroon Brown i Charcoal interiör, RA30 5. Amber i Charcoal interiör, RA20 6. Blond i Charcoal interiör, RA40
 7. Blond i Blond/Charcoal interiör och Charcoal mattor, UA00 8. Blond i Blond/Charcoal interiör, WA00 **Fine Nappa Leather, Komfortstol** 9. Charcoal i Charcoal interiör, RC00
 10. Maroon Brown i Charcoal interiör, RC30 11. Amber i Charcoal interiör, RC20 12. Blond i Charcoal interiör, RC40 13. Blond i Blond/Charcoal interiör och Charcoal mattor, UC00



2



3



4



7



8



9



12



13



14



17



18

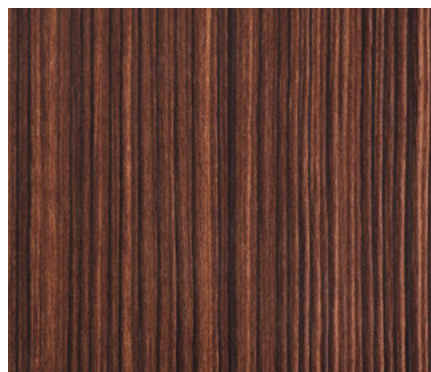

19

14. Blond i Blond/Charcoal interiör, WC00 **Läder, Sportstol** 15. Charcoal i Charcoal interiör, RA01 16. Blond i Charcoal interiör, RA41 17. Blond i Blond/Charcoal interiör och Charcoal mattor, UA01

DEKORINLÄGG 18. Iron Ore Aluminium (Standard) 19. Linear Lime

Inscription

EN HÖGRE NIVÅ AV LYX.

Vi skapade exklusiva XC60 Inscription för att möta dina högsta förväntningar på svensk lyx. Inscription är ett utpräglat personligt uttryck som frammanar en stark känsla av elegant förfining. Varje detalj är noggrant utvald för att ge dig och dina passagerare en stilfull och uppiggande upplevelse. Distinkta exteriördetaljer förstärker den lyxiga looken hos XC60, medan den omsorgsfullt byggda interiören med

säten i Läder ger dig gott om plats för avspända körupplevelser. XC60 Inscription sammanfattar vårt stolta arv inom design med människan i centrum. Och när det gäller intelligent lyx genomsyrad av distinkt stil och fräscht nytänkande, är XC60 Inscription i en klass för sig – precis som du.

INSCRIPTION

Inkluderar utrustningsnivån Momentum plus följande:

Exteriör:

19-tums aluminiumhjul | Dekorlist sidofönster, blank silver | Dimljus med kurvlysfunktion i LED (ej T8) | Högblank kromlist i bakreflexernas nederkant | Högblank kromlist kring dörrhandtagens fötter exteriört | Högblank kromlist i främre spoilers luftintag | Högblank kromlist längs dörrsidornas nedre del exteriört med Inscription logotype | Silverfärgad grill med vertikala ribbor och högblank ram | Aktivt chassi med luftfjädring, fram och bak (standard på T8) | Dubbla integrerade slutrör

För fullständig lista, se "utrustningsnivåer" sidan 66–67.

Interiör:

12" Digital förardisplay | Komfortstol Läder | Dynförlängning förar- och passagerarstol, manuell | Drive mode settings | Läderklädd 3-ekrad ratt med dekorinlägg i uni deco | Läderklädd Fjärrnyckel i Inscription-utförande | Dekorinlägg, Driftwood | Förarstol, elmanövrerad | Nätficka tunnelkonsol | Armstöd med mugghållare i baksätet | Rattknappar för ljudanläggning (högblank svart) | Stämningsbelysning, interiört | Textilmatta "Inscription" för samtliga sätesrader

T6 AWD | Inscription
724 Pine Grey metallic |
20" 8-ekrad design Svart Diamond Cut



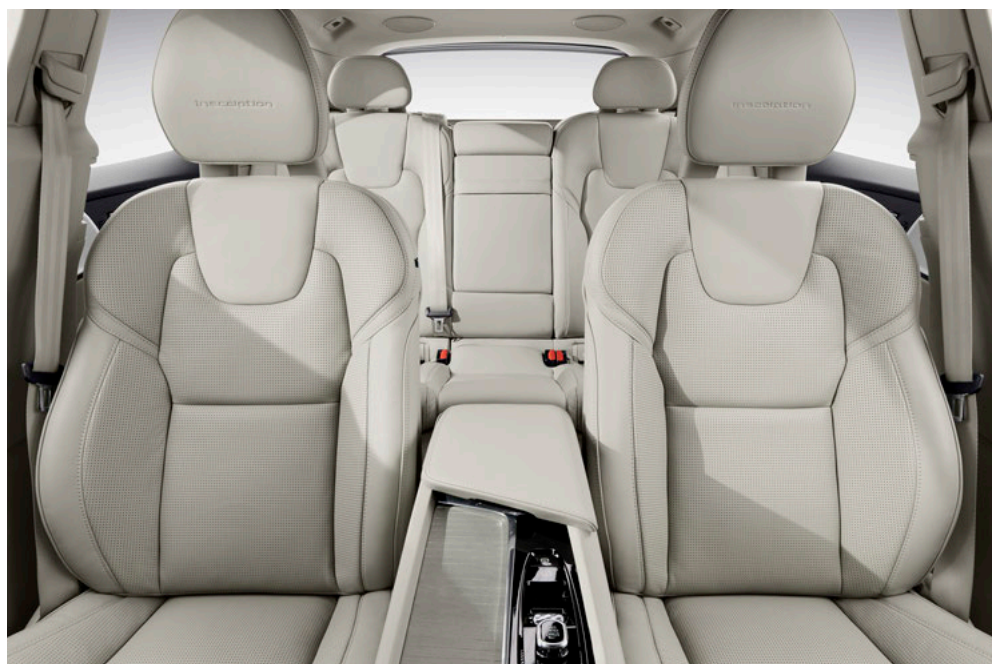

1



2



3

Den högst sofistikerade XC60 Inscription uttrycker essensen av modern lyx. Lätt igenkänningsbar på sin distinkta grill i kromfinish, kromade fönsterlister och de nedre dekorlisterna i Bright Metal med Inscription-logotyp, är det här ett designuttryck som särskiljer XC60 tack vare en rad väl avstämda exteriördetaljer som samspelar med bilens tidlösa skandinaviska design. De 10-ekrade 19-tumshjulen i Diamond Cut-design är som vackert utförda detaljer i juvelliknande design och harmonierar perfekt med de kromade karosdetaljernas metallfinish. Tillsammans med de eleganta dubbla integrerade slutrören bidrar hjulen också till bilens kraftfulla närvaro på vägen. Våra unikt designade LED-strålkastare bidrar till både en stark visuell identitet och mycket god sikt i mörkret. Aktivt helljus ser till att du alltid har optimalt ljus utan att blända dina medtrafikanter och en kurvlysfunktion ser till att du har god belysning genom hela kurvan.

Det lyxiga temat fortsätter på insidan med genuina, fint bearbetade material som skapar en lounge-liknande atmosfär av generöst välbefinnande. Du och dina passagerare kan luta er tillbaka i skulpterade, Komfortsäten som är klädda i Läder. Förarstolen är elmanövrerad med minnesfunktion, och bägge framstolarna har utdragbara lårstöd – extra bekvämt om du har långa ben. Unika Driftwood dekorinlägg i äkta trä och vår mest avancerade interiörbelysning kompletterar den belönande Inscription-upplevelsen. Den elmanövrerade förarstolen med minnesfunktion gör att du enkelt hittar en perfekt körställning, och den stora 12-tums förardisplayen och den smidiga körläges-

väljaren i mittkonsolen mellan framstolarna ökar känslan av fullständig kontroll. Inscription inkluderar också vårt semi-autonoma förarstöd IntelliSafe Assist med adaptiv farhållare och Pilot Assist som ökar din bekvämlighet och säkerhet på motorvägen såväl som i stan. Och för att ytterligare förhöja åkkomfort och vägegenskaper kan du komplettera med vårt aktiva chassi med luftfjädring på alla hjulen – välj mellan fem olika chassiinställningar med körlägesväljaren.

Vill du ha en ännu högre komfort på långresorna kan du uppgradera till elmanövrerad förar- och passagerarstol i finaste Nappaläder med inbyggd ventilation och massage. Ett annat komforthöjande tillval är vår mest avancerade klimatanläggning med fyra zoner som gör att föraren och framsätesspassageraren såväl som passagerarna på baksätets ytterplatser kan ställa in sin egen individuella kupétemperatur och fläkthastighet. Kompletterar du dessutom med ett panoramatak i glas kan alla i din XC60 njuta av en superbt luftig och ljus upplevelse – den främre sektionen av panoramataket kan öppnas med en knapptryckning för extra ventilation, och när solen ligger på är det bara att dra för det elmanövrerade solskyddet i perforerad textil som minskar effekterna av hetta och solstrålningen samtidigt som den luftiga känslan i kupén bibehålls. Och för att förvandla din XC60 Inscription till en konsertsal, kan du välja vårt high-end audiosystem från Bowers & Wilkins som ger dig en exceptionell musikupplevelse med ett klart och naturtroget ljud, var du än sitter.

1. De elmanövrerade Komfortstolarna med klädsel i Läder och de exklusiva dekorinläggen Driftwood i äkta trä fulländar den sinnliga upplevelsen av modern lyx. 2. Välj körinställning och styrningskaraktäristik med det exklusiva scroll-reglaget mellan framstolarna. 3. Den exklusiva läderklädda fjärrnyckeln är i samma kulör som läderklädseln i din XC60 Inscription – ett utsökt exempel på omsorgsfullt skandinaviskt hantverk och ren design. 4. XC60 Inscription med dynamiskt eleganta 20-tums 8-ekrade Inscriptionhjul i distinkt Svart Diamond Cut-design (tillval). 5. Dubbla integrerade slutrör och högblanka dekorinlägg ger ett elegant och kraftfullt intryck. 6. Den intuitiva 12-tums förardisplayen med fyra grafiska visningsteman och en 9-tums huvuddisplay med pekskärm sätter dig i händelsernas centrum. 7. Inscription-grillen i en elegant kromfinish med de unikt designade LED-strålkastarna som kombinerar en tydlig visuell identitet med mycket god sikt i mörkret. 8. Nedre dekorlister i Bright Metal med Inscription-logotyp. 9. Främre dekorelement med krominlägg och LED-dimljus med kurvlysfunktion fulländar den eleganta frontdesignen hos din XC60 Inscription.



4



5



7



8



6



9



20-tum, 8-ekrad design,
Svart Diamond Cut



20-tum, 5-dubbelekrad design,
Svart Diamond Cut

Exteriören till XC60 Inscription med sina distinkta detaljer är ett tidlöst uttryck för klassisk Skandinavisk design. Den exteriöra färgpaletten ger dig möjligheten att skapa den XC60 Inscription som återspeglar din stil och dina preferenser. Inscription-fälgar på 19-tum

eller 20-tum i distinkt Svart Diamond Cut-design ansluter visuellt till de exteriöra designdetaljerna och ger ett harmoniskt intryck av modern elegans.



19-tum, 10-ekrad design,
Svart Diamond Cut
(Standard)



614
Ice White



707
Crystal White pearl



711
Bright Silver metallic



477
Electric Silver metallic



721
Mussel Blue metallic



723
Denim Blue metallic



714
Osmium Grey metallic



724
Pine Grey metallic



717
Onyx Black metallic



019
Black Stone



722
Maple Brown metallic



725
Fusion Red metallic



719
Luminous Sand metallic



Inuti din XC60 Inscription är du omgiven av omtänksam lyx, med genuina material och utsökt hantverk vart du än vänder dig – en sinnlig upplevelse som förstärks av de ergonomiskt utformade Komfortstolarna i Läder med utdragbara lårstöd. Vill du ytterligare öka ditt välbefinnande kan du uppgradera till elmanövrerade Komfortstolar med exklusiv perforerad Nappaläderklädsel, elmanövrerade sidostöd och inbyggd ventilation. Föredrar du mer stöd under dynamisk bilkörning kan du välja våra djupt skulpterade Sportstolar klädda i Läder eller Nappaläder med justerbart lårstöd. Och för att göra det lättare för dig att ge interiören din egen signatur har du ett stort urval av olika kombinationer av interiörkulörer, klädslar och dekorinlägg att välja mellan. Vårt unika dekorinlägg Driftwood i trä med den väderbitna karaktären hos drivved är standard i din XC60 Inscription.



1



4



7



10



15

KLÄDSLAR Läder, Komfortstol (Standard) 1. Charcoal i Charcoal interiör, RA00 2. Maroon Brown i Charcoal interiör, RA30 3. Amber i Charcoal interiör, RA20 4. Blond i Charcoal interiör, RA40 5. Blond i Blond/Charcoal interiör och Charcoal mattor, UA00 6. Blond i Blond/Charcoal interiör, WA00 **Nappaläder ventilerat, Komfortstol** 7. Charcoal i Charcoal interiör, RC00 8. Maroon Brown i Charcoal interiör, RC30 9. Amber i Charcoal interiör, RC20 10. Blond i Charcoal interiör, RC40 11. Blond i Blond/Charcoal interiör och Charcoal mattor, UC00 12. Blond i Blond/Charcoal interiör, WC00 **Läder, Sportstol** 13. Charcoal i Charcoal interiör, RA01 14. Blond i Charcoal interiör, RA41 15. Blond i Blond/Charcoal interiör och Charcoal mattor, UA01



2



3



5



6



8



9



11



12

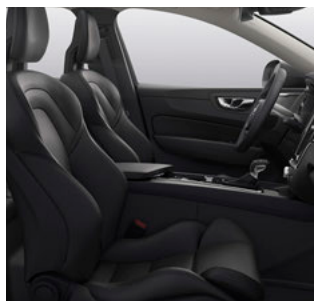

13



14



16

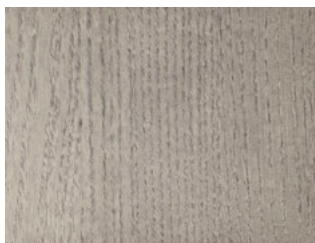

17

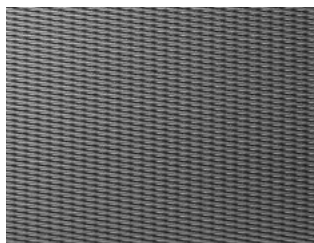

18

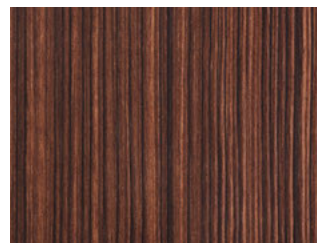

19

FJÄRRNYCKLAR 16. Charcoal läder, Blond läder, Amber läder, Maroon Brown läder
DEKORINLÄGG 17. Driftwood (Standard) 18. Metal Mesh Aluminium 19. Linear Lime

VOLVO XC60

T8 Twin Engine AWD | R-Design
707 Crystal White Pearl | 21" 5-trippelekrad
design Mattsvart Diamond Cut



RDESIGN

INSPIRERAD AV KONSTEN ATT KÖRA BIL.

Om du älskar bilkörning är XC60 R-Design för dig. R-Design har en unik personlighet karakteriserad av dynamisk sportighet, stil och kontroll. En mängd unika designdetaljer lyfter fram den dynamiska själen hos din Volvo-suv och ger den en sportigare, mer distinkt närvaro på vägen. R-Design är ett uttryck som fångar ögat och ur varje vinkel antyder löftet om fantastisk bilkörning, om och om igen. Och du kan lita på att XC60 R-Design kommer att leverera. Omgiven av

noggrant utförda och uttrycksfulla interiördetaljer, kan du känna det samma ögonblick som du tar plats i det skulpterade R-Design förarsätet. Allt – från R-Design-ratten med växelpaddlar till det svarta innertaket – finns där för att inspirera och stödja din bilkörning. Och för en ännu livfullare körupplevelse, bjuder XC60 R-Design även på ett avancerat sportchassi.

R-DESIGN

Inkluderar utrustningsnivån Momentum plus följande:

Exteriör:

19-tums aluminiumhjul | Dimljus med kurvlysfunktion i LED (ej T8) | Svart grill med ribbor i ruttmönster och Silkmetal ram | Silverfärgade backspegelkåpor | Sportchassi | Diffuser i R-Design-utförande med färganpassad mittdel | Främre spoiler i R-Design-utförande med högblanksvart lister i främre spoilers luftintag | Sport chassi | Dekorlist sidofönster, Silk Metal | Dubbla integrerade slutrör

Interiör:

12" Digital förardisplay (standard på T8) | Sportstol R-Design Nubucktextil/Nappaläder | Dekorinlägg Metal Mesh | Drive mode settings (standard på T8) | Dynförlängning förar- och passagerarstol, manuella | Förarstol, elmanövrerad | Stämningsbelysning, interiört | Textilmattor R-Design | Innertak svart | Nätficka tunnelkonsol | Läderrätt, med dekorinlägg R-Design | Fjärrnyckel, läderklädd (Perforerat läder) | Pedaler i R-Design-utförande | Växelspaksknopp, Perforerat läder R-Design | Armstöd med mugghållare i baksätet

För fullständig lista, se "utrustningsnivåer" sidan 66-67.



1

R-Design är Volvo i en smart designad sportig outfit – det handlar om ren känsla och en prestandainspirerad look, inifrån och ut. Det är ett uttryck som verkligen drar till sig blickarna, med sportiga exteriöra designdetaljer som en distinkt grill i högblankt svart med ram i Silk Metal-finish, främre spoiler, stilfulla fönsterlister i Silk Metal, backspegelkåpor i matt Bright Silver-finish, unika dubbla slutrör och 19-tums eller 21-tums R-Design-hjul i kraftfull Diamond Cut-design. Våra LED-strålkastare i unik design ger enastående sikt och en distinkt attityd på vägen. Och för ännu bättre, oavbruten sikt i mörkret kan du komplettera med våra Full-LED-strålkastare med aktivt helljus.

På insidan, blir du välkommen ombord av de upplysta R-Design instegslisterna i Silk Metal-finish. Det förfinat sportiga temat fortsätter med dekorinlägg i Metal Mesh, svart innertak och R-Design Sportstolar med en unik klädsel i Nubucktextil/Nappaläder eller Nappaläder (tillval). Tillsammans ger dessa detaljer kupén en teknisk, cockpitliknande känsla. R-Design-logotyper och distinkta sömmar i sätena, växelväljaren och ratten i perforerat läder förstärker den både sportiga och eleganta framtoningen. Det utdragbara lårstödet på bägge fram-

stolarna ger dig ännu bättre support och ökad långfärdskomfort – särskilt bekvämt om du har långa ben.

Och när det är mörkt, ser vår mest avancerade interiörbelysning till att skapa en exklusiv atmosfär i din XC60 R-Design. Med R-Design får du även vår största förardisplay på 12-tum och växelpaddlar på ratten. Mellan framstolarna – bekvämt placerad i tunnelkonsolen – finns även ett reglage som gör att du kan skifta mellan fem olika kör-lägen: Comfort, Dynamic, Eco, Off-road och Individual.

Bakom R-Design-ratten i perforerat Nappaläder kan du njuta av den dynamiska responsen och feedbacken från kvickare styrning och ett finstämt R-Design sportchassi. Chassit har styvare fjädrar och stötdämpare för mer responsiva köregenskaper och reducerad krängning vid kurvtagning. Dessutom ingår vårt semi-autonoma förarstöd IntelliSafe Assist med adaptiv farhållare och Pilot Assist. Det bidrar bland annat till en mer avspänd upplevelse i långsam stadstrafik såväl som vid snabb motorvägskörning.

XC60 R-Design finns till alla drivlinor inklusive vår laddhybrid T8 Twin Engine AWD.

1. XC60 R-Design i exklusiv Crystal White med 21-tums 5-trippelekrade aluminiumhjul i Mattsvart Diamond Cut-design (tillval). **2.** R-Design-interiören med R-Design sporträtt, R-Design växelförare och växelspaksdamask i perforerat Nappaläder med kontrasterande sömmar och Sportstolar klädda i exklusiv Nubucktextil/ Nappaläder, dekorinlägg i Metal Mesh aluminium och klädd instrumentpanel och övre dörrpaneler med kontrasterande sömmar i Light Amber (tillval). **3.** Dekorinläggen i Metal Mesh aluminium fulländar den dynamiska, hi-tech-känslan i din XC60 R-Design. **4.** 21-tums hjul i Mattsvart Diamond Cut för den ultimata R-Design-upplevelsen **5.** R-Design sporträtt i perforerat Nappaläder med växelpaddlar och 12-tums förardisplay med fyra grafiska teman (inklusive ett unikt R-Design-tema). **6.** Dubbla integrerade slutrör för en distinkt närvaro på vägen. **7.** R-Design backspegelkåpor i kontrasterande matt silver-look. **8.** LED-strålkastarna i unik design, R-Design-grillen i högblankt svart med ram i Silk Metal-finish och de främre dekorelementen i högblankt svart förstärker den dynamiska karaktären hos din XC60 R-Design.



2



5



6



3



7



4



8



21-tum, 5-trippelekrad design,
Mattsvart Diamond Cut



19-tum, 5-dubbelekrad design,
Mattsvart Diamond Cut
(Standard)

Exteriören lämnar ingen tvekan om intentionerna hos din XC60 R-Design. Lackerna är noggrant utvalda för att matcha bilens dynamiska karaktär – var och en med sitt unika uttryck. Som Passion Red och Bursting Blue metallic, unikt framtagna för R-Design. Passion Red är den ikoniska sportkulören, medan Bursting Blue metallic

ger en teknisk, sportig look som perfekt lyfter fram karosinläggen i högblankt svart och silk metal-finish. De unika 19-tums eller 21-tums 5-dubbelekrade R-Design-fälgarna i Mattsvart Diamond Cut ger din XC60 R-Design en överlägsen närvaro på vägen som placerar din Volvo i en klass för sig.



614
Ice White



707
Crystal White pearl



711
Bright Silver metallic



477
Electric Silver metallic



720
Bursting Blue metallic



714
Osmium Grey metallic



717
Onyx Black metallic



612
Passion Red



725
Fusion Red metallic

Inuti din XC60 R-Design kan du njuta av en dynamisk och förarorienterad interiör uppbyggd av högklassiga material. De skulpterade Sportsätena med utdragbara lårstöd ger avspänd support genom alla kurvor som vägen har i beredskap, medan den exklusiva klädseln i

Nubucktextil/Nappaläder eller bara Nappaläder med kontrasterande sömmar ger en både sportig och sofistikerad känsla. En både dynamisk och stilfull upplevelse som ytterligare förstärks av dekorinläggen i Metal Mesh som perfekt kompletterar interiören i Charcoal.



Sportstol

KLÄDSLAR Nubucktextil/Nappaläder, **Sportstol (Standard)** 1. Charcoal i Charcoal interiör, RB0R **Läder, Sportstol** 2. Charcoal i Charcoal interiör, RA01
Nappaläder ventilerat, Komfortstol 3. Charcoal i Charcoal interiör, RC00

FJÄRRNYCKLAR 4. Tillgänglig i Charcoal Perforerat läder

DEKORINLÄGG 5. Metal Mesh Aluminium

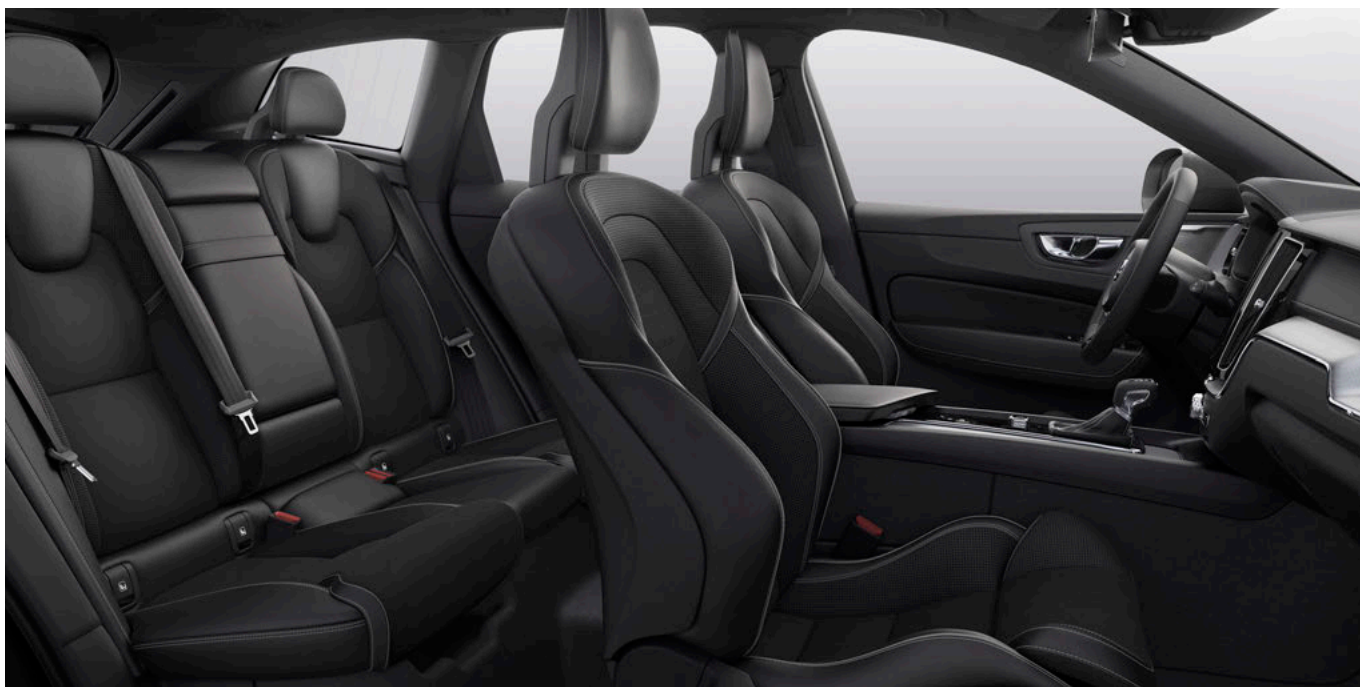

1

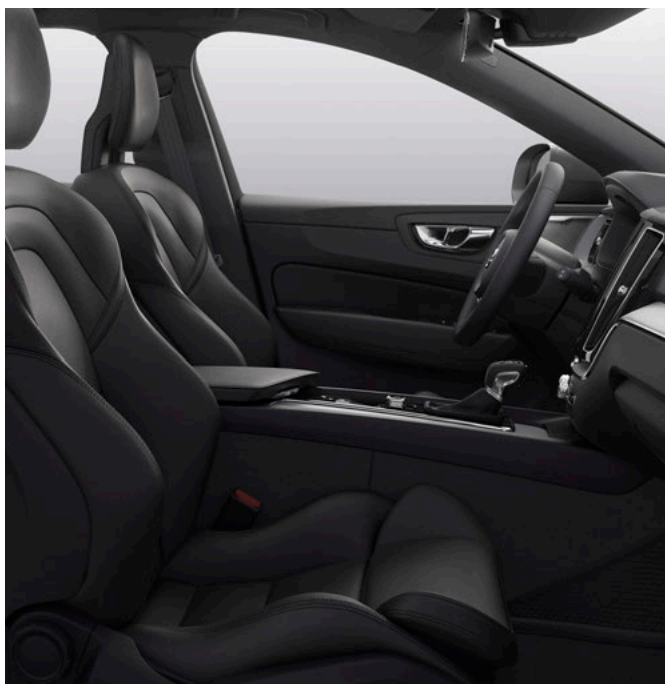

2

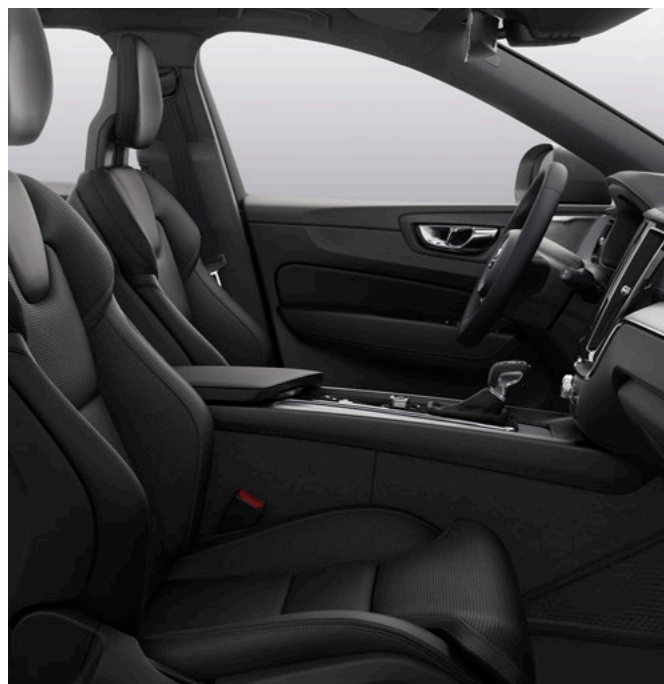

3



4

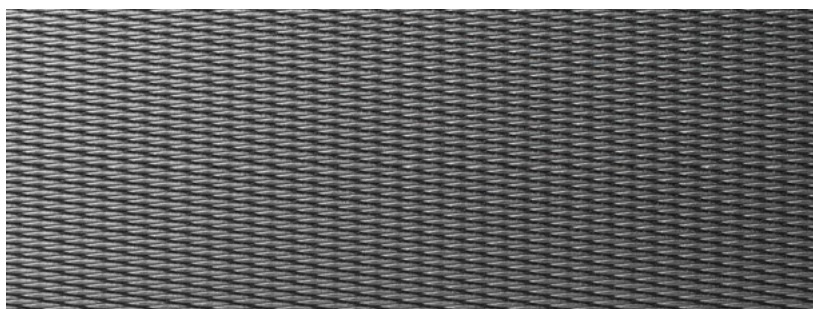

5

STANDARDUTRUSTNING VOLVO XC60.

BACKSPEGLAR (INRE)

- Innerbackspegel, automatisk avbländande

BACKSPEGLAR (YTTRE)

- Elmanövrerade med uppvärmning
- Vidvinkelspegel, vänster sida

BAKSÄTE

- Fällbar rygg, delbar 60/40

BELYSNING (INRE)

- I lastutrymmet
- I handskfacket
- I make-upspeglar, förar-/passagerarsida
- Innerbelysning/läslampor med fördröjning
- Instegsbelysning

BELYSNING (YTTRE)

- Automatisk avbländning
- Automatiskt ljushöjdsreglering
- DRL-day running lights
- LED-strålkastare

DEKORINLÄGG

- Iron Ore Aluminium

DÖRRAR

- Barnsäkra dörrlås, bak
- Elfönsterhissar, (auto-up/auto-down funktion)
- Fjärrstyrt centrallås
- Keyless start
- Global closing/opening

FÖRVARING

- Fack i fram- och bakdörrar
- Fack mellan framstolarna (under armstödet)
- Förvaring under baksäte, ytterposition
- Låsbart handskfack
- Förvaringsutrymme under lastrumsgolvet

HJUL

- Aluminiumhjul: 18" 5-ekrad, Silver med däck 235/60 R18
- Däcklagningssats
- iTPMS – Indirect Tyre Pressure Monitoring System

INSTRUMENT

- Adaptiv farthållare
- Färd dator
- Klocka
- Sensus förarinformationssystem med 8" Digital förardisplay och 9" pekskärm
- Yttertemperaturmätare

KLÄDSEL

- Komfortstol Textil/T-Tec

LJUDANLÄGGNING

- Sensus High Performance Audio, 224W förstärkare, 10 st högtalare

RUTOR

- Bakrutetorkare med intervall
- Eluppvärmd bakruta
- Regnsensor
- Tonade rutor bakdörrar, bakre sidorutor samt runt lastutrymmet
- Torkarblad med integrerat spolarsystem

STOLAR

- Framstolar, eluppvärmda
- Framstolar, juster- och vinklinsbara I höjddled
- Nackskydd bak, elektriskt fällbara
- Ryggstöd bak, elektriskt fällbart
- Svankstöd framstolar, 4-vägs elmanövrerade

STYRNING

- Justerbar ratt i höjd- och längdled
- Hastighetsberoende servoassistans

STÖLDSKYDD

- Elektronisk startspärr
- Frilöpande låscylindrar
- Larm Volvo Guard med blockerat låsläge, BLL
- Rörelse- och nivåsensor

SÄKERHET

- ABS – låsningsfria bromsar
- Automatisk fortsatt bromsning efter krock
- City Safety system:
 - Automatisk inbromsning vid vänstersväng
 - Kollisionsvarning med automatisk inbromsning (fordon, cyklar och fotgängare)
 - Förberedda bromsar
 - Large Animal Detection (kollisionsvarning med automatisk inbromsning i de fall ett stort djur kommer upp framför bilen)
 - Undanmanöverassistans
- Connected Safety (varnar och tar emot varning för halka och bilar längre fram med aktiva varningsblinkers via molnet)
- Driver Alert Control
- ESC – antisladdsystem
- EBA – "panikbromsassistens"
- EBD – elektronisk bromskraftsfördelning mellan fram- och bakhjul
- EBL – Emergency Brake Light
- Fästögglor för barnstol, bak/fram
- Första förbandskudde
- Hastighetsbegränsare
- Högt mittplacerat bromslyd
- IDIS – Intelligent Driver Information System
- ISOFIX-fästen, ytterplatser bak
- Krockgardin, IC – Inflatable Curtain, skydd mot huvudskador
- Krockkudde, förar- och passagerarplats
- Krockkudde för knäna, förarplats
- Lane Departure Warning (LDW)
- Nackskydd på alla fem platser
- On-Coming Lane Mitigation
- Nyckelavstängning av krockkudde, passagerarsidan

- Run-off road Protection:
 - Road Departure Detection
 - Safe Positioning (Electrical belt retraction)
 - Vertical Energy Absorbing Seat
 - Retracting Brake Pedal
- Run-off road Mitigation
- Rundslagningskydd – ROPS
- Stabiliseringsfunktion – RSC
- Sidokollisionskydd – SIPS™
- Sidokrockkuddar i framstolar
- Skyddsnet i nylon mellan last- och passagerarutrymme
- Trafikskyltsinformation – RSI
- Trailer Stability Assist – TSA
- Whiplash Protection System, skydd mot whiplash-skador

SÄKERHETSÅLTEN

- Bältesförsträckare, på samtliga platser
- Bältespåminnare, på samtliga platser

VÄRME- OCH VENTILATIONSANLÄGGNING

- Klimatautomatik två zoner, ECC – elektrisk
- Ventilationsmunstycken i B-stolpar för baksätet

ÖVRIGT

- AUX- och USB-uttag i tunnelkonsollens förvaringsutrymme
- AWD fyrhjulsdrift
- Automatisk åttastegad Geartronic™ växellåda
- Baklucka, elmanövrerad med komfortmanövrering
- Dubbla runda slutrör med kromade hylsor (T8 AWD, T6 AWD, T5 AWD, D5 AWD, D4 AWD)
- Elmanövrerad parkeringsbroms
- Färganpassande trösklar, stötfångare och ytterbackspegel
- Hill Start Assist
- Hill Descent Control
- Insynskydd över lastutrymme

UTÖKAD STANDARDUTRUSTNING FÖR VOLVO XC60 T8 TWIN ENGINE AWD

- Aktivt chassi med luftfjädring, fram och bak (standard på T8 Inscription)
- AQS – Air Quality System
- Baksätetsvärme
- Digital förardisplay 12", färgskärm
- Drive mode settings
- Programmerbar bränslevärmare inkl. förklimatisering och rastvärmarfunktionalitet
- Panoramatak, elmanövrerat
- Ratt, eluppvärmd
- Spolarmunstycken, eluppvärmda
- Subwoofer
- Volvo on Call med fjärrstart av parkeringsvärmare, wifi Hot Spot, förklimatisering och rastvärmarfunktionalitet
- Växelväljarknopp i kristallglas

INSCRIPTION (STANDARDUTRUSTNING UTÖVER GRUNDBIL MOMENTUM)

- 19" 10-ekrad design, Svart Diamond Cut med däck 235/55 R19
- Aktivt chassi med luftfjädring, ram och bak) (standard på T8)
- Armstöd med mugghållare i baksätet
- Dekorinlägg Driftwood, trä
- Dekorlist sidofönster, blank silver
- Digital förardisplay, 12" färgskärm
- Dimljus med kurvlysfunktion i LED (ej T8)
- Drive mode settings
- Dynförlängning förar- och passagerarstol, manuell
- Förarstol, elmanövrerad (med minne)
- Högblank kromlist i bakreflexernas nederkant
- Högblank kromlist kring dörrhandtagens fötter exteriört
- Högblank kromlist i främre spoilers luftintag
- Högblank kromlist längs dörrsidornas nedre del exteriört med Inscription logotyp
- IntelliSafe Assist
 - Adaptiv farthållare (ACC, Adaptive Cruise Control)
 - Queue Assist function
 - Active Lane Keeping Aid (LKA)
 - Pilot assist upp till 130 km/h
- Komfortstol läderklädd
- Nyckel, läderklädd i Inscription-utförande
- Nätficka tunnelkonsol
- Ratt, läderklädd 3-ekrad med dekorinlägg i uni deco
- Rattknappar för ljudanläggning (högblank svart)
- Silverfärgad grill med vertikala ribbor och högblank ram
- Slutrör, dubbla integrerade
- Stämningsbelysningspaket, interiört (nivå 3)
- Textilmattor Inscription

R-DESIGN (STANDARDUTRUSTNING UTÖVER GRUNDBIL MOMENTUM)

- 19" 5-ekrad design, Mattsvart Diamond Cut med däck 235/55 R19
- Dekorinlägg Metal Mesh
- Dekor i Silkmetal runt rutor
- Diffuser i R-Design-utförande, färganpassad med mittdel i blanksvart
- Digital förardisplay, 12" färgskärm (standard T8)
- Dim- och kurvlysfunktion i LED (ej T8)
- Drive mode settings
- Dynförlängning (manuell), förar och passagerarstol
- Främre spoiler i R-Design-utförande med högblanksvart lister i främre spoilers luftintag
- Förarstol, elmanövrerad (med minne)
- IntelliSafe Assist
 - Adaptiv farthållare (ACC, Adaptive Cruise Control)
 - Queue Assist function
 - Active Lane Keeping Aid (LKA)
 - Pilot assist upp till 130 km/h
- Läderratt, med dekorinlägg R-Design
- Nätficka tunnelkonsol
- Nyckel, läderklädd (perorerat läder)
- Pedaler i R-Design utförande
- Stämningsbelysning, interiört
- Svart innertak
- Svart grill med ribbor i rutmönster och Silkmetal ram
- Silverfärgade backspegelkåpor
- Sportchassi (-15mm)
- Sportstol i Nubucktextil/Nappaläder
- Slutrör, dubbla integrerade
- Textilmattor R-Design
- Växelspaksknopp, perforerat läder R-Design (ej T8)
- Växlingspaddlar

TEKNIKPAKET

- IntelliSafe Surround (BLIS™, Steer Assist, Cross Traffic Alert, Rear Collision Warning med Autobroms vid stillastående)
- Inner- och ytterbackspeglar, automatiskt avbländande
- Navigation
- Parkeringsensor, fram och bak
- Strålkastare, Dynamisk LED med kurvlysfunktion och automatisk avbländning

TEKNIKPAKET PRO

- Head Up Display
- Inner- och ytterbackspeglar, automatiskt avbländande
- IntelliSafe Surround (BLIS™, Steer Assist, Cross Traffic Alert, Rear Collision Warning med Autobroms vid stillastående)
- Navigation
- Parkeringskamera
- Parkeringsensor, fram och bak
- Strålkastare, Dynamisk LED med kurvlysfunktion och automatisk avbländning

LOUNGEPAKET

- Air Quality System
- Akustikrutor, laminerat glas
- Eluttag 230 volt i bakre tunnelkonsol
- Klimatautomatik (4-zons, inkluderar även kylt handskfack, fram)

LOUNGEPAKET PRO

- Air Quality System
- Akustikrutor, laminerat glas
- Dynförlängning och sidostöd, elmanövrerad (ej R-Design)
- Eluttag 230 volt i bakre tunnelkonsol
- Instrumentpanel, klädd
- Klimatautomatik (4-zons, inkluderar även kylt handskfack, fram)
- Komfortstol, Nappaläder (Sportstol i Nubucktextil/Nappaläder R-Design)
- Passagerarstol, elmanövrerad

KLIMATPAKET

- Baksätetsvärme yttre positioner
- Programmerbar bränslevärmare inkl. förklimatisering och rastvärmarfunktionalitet
- Rattvärme
- Spolarmunstycken, eluppvärmda

KLIMATPAKET VOLVO ON CALL

- Baksätetsvärme yttre positioner
- Programmerbar bränslevärmare inkl. förklimatisering och rastvärmarfunktionalitet
- Rattvärme
- Spolarmunstycken, eluppvärmda
- Volvo On Call med fjärrstart av parkeringsvärmare och wifi Hot Spot

GÖR DEN TILL DIN EGEN.

Skapa din egen XC60 med Volvos stylingtillbehör: det perfekta komplementet till din nya SUV. Det exteriöra designpaketet sätter ytterligare spets på linjerna hos din XC60 och gör att du kan skapa en exklusiv, individuell look – vilken utrustningsnivå du än valt.

Det distinkta frontpartiet framhävs av skidplaten i rostfritt stål som sveper runt den nedre delen av stötfångaren. Samtidigt ger bakpartiets matchande skidplate och integrerade dubbla slutrör bilen en ännu mer kraftfull närvaro. Stötfångarskyddet i rostfritt stål är både snyggt och praktiskt genom att skydda lacken när du lastar din bil.

De specialdesignade 22-tums aluminiumhjulerna kombinerar delikata, tekniska former med en högteknologisk look. De 5-dubbelekrade såväl som de 10-öppenekrade aluminiumhjulerna har Svart Diamond Cut-finish som ger en slående kontrast mellan mörka fördjupningar och högblanka ytor. De karossfärgade skärmbreddarna täcker hjulens extra bredd och hjälper till att skapa ett kraftfullt visuellt uttryck. Och för att bibehålla den kraftfulla looken året runt rekommenderar vi att du väljer våra 20-tums aluminiumfälgar till dina vinterdäck.



T8 Twin Engine AWD | R-Design
707 Crystal White Pearl | 22" 5-dubbelekrad design Mattsvart Diamond Cut



Tillsammans med designelementen i R-Design accentueras bilens atletiska, dynamiska design av det exteriöra stylingpaketet. Det är ett enastående sätt att sätta din egen prägel på din XC60 R-Design, med exakt rätt mängd detaljer i rostfritt stål som kontrasterar med karossens kulör och kompletterar R-Design-backspegelkåporna i silverfinish. De 5-dubbelekrade 22-tumshjulen i distinkt Mattsvart Diamond Cut-design adderar en både robust och sportig look till din XC60 R-Design.

SVENSK LYX, PÅ DITT SÄTT.

XC60 Inscription handlar om elegant svensk lyx. För att ge din SUV ett ännu starkare och mer personligt uttryck kan du addera vårt exteriöra stylingpaket. Framre och bakre skidplates i rostfritt stål tillsammans med integrerade dubbla slutrör* och karossfärgade skärmbreddare förstärker din bils exklusiva och kraftfulla närvaro.

Och genom att komplettera med våra stora 22-tums 10-öppnkrade aluminiumhjul ger du elegansen hos din XC60 Inscription en robust touch som perfekt harmonierar med det exteriöra stylingpaketets designelement i rostfritt stål.

*Tillgänglig senare under 2017.



T6 AWD | Inscription

724 Pine Grey metallic | Exteriöra stylingpaket med tröskeldecor fram och bak | 22" 10-öppnkrade Svart Diamond Cut



Våra nya 22-tums aluminiumhjul är de största vi någonsin monterat på en produktionsbil och ger din XC60 extra bredd och attityd. Främre och bakre skidplate i rostfritt stål tillsammans med integrerade dubbla slutrör framhäver bilens sportigt robusta karaktär.

FÖR LIVETS ALLA RESOR.

Skapa en XC60 som är perfekt för ditt liv med Volvotillbehör som är designade utifrån dig och din bil.

Den smidiga iPad®-hållaren kompletterar bilens interiör. Den gör det möjligt för baksätesspassagerarna att titta på film, läsa eller spela spel och har två USB-ingångar för laddning av till exempel smartphones.

Våra nya barnstolar är både komfortabla och eleganta. De är klädda i en unik textil – Wooltextile – som tagits fram exklusivt för Volvo Cars och består av 80 % ull vilket gör den tålig och slitstark. Samtidigt är klädseln mjuk mot kroppen och andas för att barnet ska färdas både bekvämt och säkert. Våra barnstolar representerar också världs-

ledande säkerhet: de har sidokrockskydd och gör att barnet färdas bakåtvänt för maximal säkerhet. Vår exklusiva bälteskudde i äkta läder och mjuk nubuck-textil med justerbart ryggstöd gör att barnet kan färdas bekvämt och tryggt i rätt position för att bilens säkerhetsbälte ska ge avsett skydd. Och eftersom vi tillämpar samma höga standard vid utvecklingen av barnstolar som när vi konstruerar våra bilar, vet du att barnen är väl skyddade.

Vi har också tänkt på skyddet av din bil och din last. Ett skyddsgaller i stål skapar en stabil barriär mellan last- och passagerarutrymmet, och en lastrumsmatta hjälper till att skydda interiören.



1



2



3



4



5



6



7



8

3. iPad®-hållare. 4. Barnstol, babyskydd. 5. Barnstol, bakåtvänd. 6. Red Key fjärrnyckel. 7. Barnstol, bältesstol. 8. Barnstol, bälteskudde med ryggstöd, läder/nubuck-textil.

JOBBAR HÅRDARE NÄR DU BEHÖVER DET.

Se till att din XC60 jobbar för dig med våra exteriöra tillbehör som är designade för att se bra ut och fungera perfekt i alla förhållanden. De är tillverkade i tåliga material av hög kvalitet för att även stå emot tuffa svenska vintrar.

Dra nytta av vårt utbud av takmonterade lasttillbehör genom att komplettera med våra lågprofils lastbågar. De är lätta att montera direkt på bilens rails och gör att du enkelt kan använda våra specialdesignade hållare för till exempel cyklar, skidor och kajaker. Vår exklusiva egendesignade takbox monteras direkt på lastbågarna och adderar ytterligare 350 liter till bilens lastkapacitet. Den passar perfekt för att transportera skidor – du får plats med upp till sex par. Snabbfästen gör det möjligt att fästa takboxen med en hand, medan smarta finesser som LED-belysning i locket lyser upp när du ska lasta eller lasta ur boxen när det är mörkt.

Ett stötfångarskydd hjälper till att skydda den bakre stötfångaren från repor när du lastar bilens lastutrymme. Det är i högblankt rostfritt stål vilket ger både snygg finish och bra funktion.

Det elektriskt utfällbara draget gör att du kan dra släp samtidigt som dragkulan är ur vägen när den inte behövs. Tryck på en knapp i lastutrymmet, och draget fälls ut från bilens undersida – allt du behöver göra är att låsa det i läge med ett klick. Om draget inte är låst i position eller om någon av lamporna på släpet upphör att fungera uppmärksammas du på detta i bilens förardisplay. Och för att du bekvämt ska kunna transportera cyklar har vi tagit fram cykelhållare som monteras direkt på dragkulan.



1



2



3



4



5



6



7



8

6. Takbox, designad av Volvo Cars. 7. Främre stänkskydd. 8. Fällbart drag.

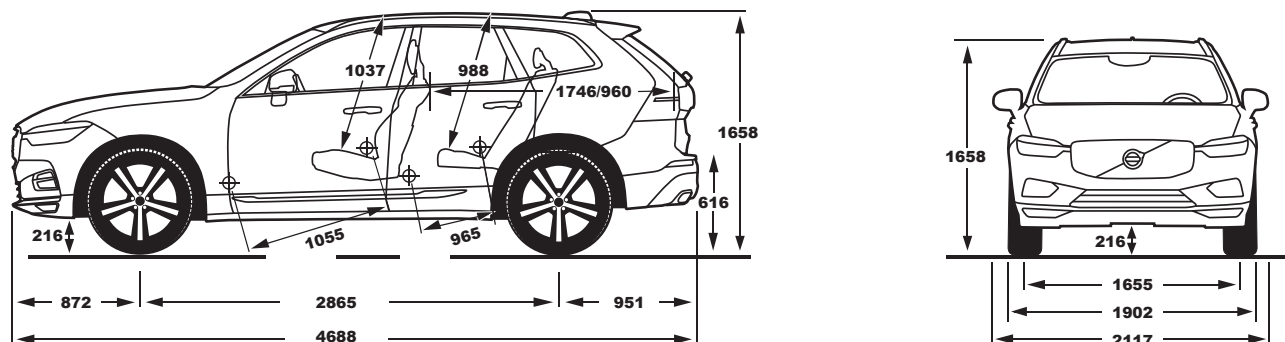

T8 Twin Engine AWD

T6 AWD

	T8 Twin Engine AWD	T6 AWD
Motor typ:	Laddhybrid med 2,0 liter 4-cyl bensinmotor med kompressor och turbo, samt elmotor	2,0 liter 4-cyl bensinmotor med kompressor och turbo
Växellåda:	Åttastegad Geartronic™	Åttastegad Geartronic™
Bränsleförbrukning, liter/100 km, blandad körning, aut:	2,1	7,7
CO ₂ g/km, aut:	49	176
Max. uteffekt, kW (hk) vid varv/min:	Bensin: 235 (407) 5700 El: 65 (87) 7000	235 (320) 5700
Max. vridmoment, Nm vid varv/min:	Bensin: 640/2200 - 5400 El: 240/0 - 3000	400/2200 - 5400
Acceleration, 0-100 km/h i sek, aut:	5,3	5,9
Topp hastighet, km/h, aut:	230	230
Bränsletank, liter:	50	71
Miljöklassificering:	Euro 6b	Euro 6b

T5 AWD

	T5 AWD
Motor typ:	2,0 liter 4-cyl turboladdad bensinmotor
Växellåda:	Åttastegad Geartronic™
Bränsleförbrukning, liter/100 km, blandad körning, aut:	7,2
CO ₂ g/km, aut:	164
Max. uteffekt, kW (hk) vid varv/min:	187 (254) 5500
Max. vridmoment, Nm vid varv/min:	350/1500 - 4800
Acceleration, 0-100 km/h i sek, aut:	6,8
Topp hastighet, km/h, aut:	220
Bränsletank, liter:	60
Miljöklassificering:	Euro 6b

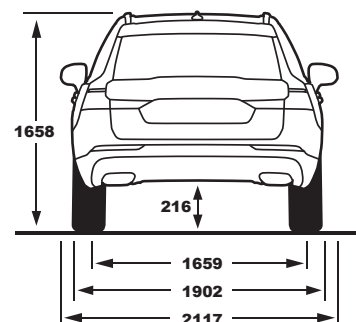
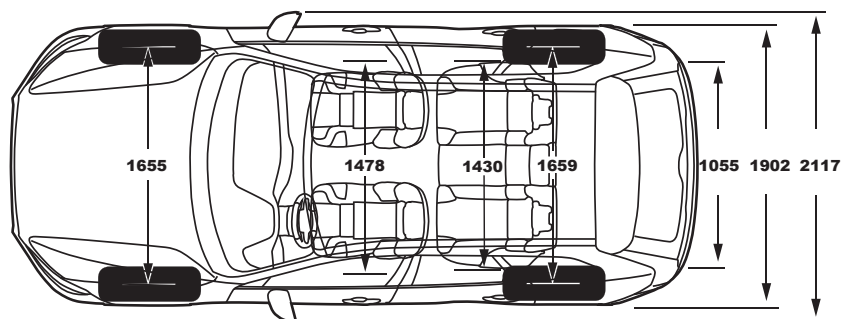

	D5 AWD	D4 AWD
Motortyp:	2,0 liter 4-cyl direktinsprutad turbodiesel	2,0 liter 4-cyl direktinsprutad turbodiesel
Växellåda:	Åttastegad Geartronic™	Åttastegad Geartronic™
Bränsleförbrukning, liter/100 km, blandad körning, aut:	5,5	5,2
CO ₂ g/km, aut:	144	136
Max. uteffekt, kW (hk) vid varv/min:	173 (235) 4000	140 (190) 4250
Max. vridmoment, Nm vid varv/min:	480/1750 – 2250	400/1750 – 2500
Acceleration, 0–100 km/h i sek, aut:	7,2	8,4
Tophastighet, km/h, aut:	220	205
Bränsletank, liter:	71	60
Miljöklassificering:	Euro 6b	Euro 6b

All tekniska data kan ändras. Prata med din Volvo-återförsäljare för att få den senaste informationen.



T8 Twin Engine AWD | R-Design
707 Crystal White Pearl |
22" 5-dubbelekrad design Mattsvart Diamond Cut



ETT ENKLARE SÄTT ATT ÄGA BIL.

I allt vi gör, strävar vi på Volvo Cars att göra ditt liv lite enklare och lite bättre. Hela vägen – från finansiering och försäkring av din Volvo, till service och underhåll – ser vi till att göra ditt bilägande så tryggt och bekvämt som möjligt. Välkommen att upptäcka hur bra du kan ha det som Volvoägare.

ATT FINANSIERA DIN NYA VOLVO

Volvo Inclusive Privatleasing

Volvo Inclusive Privatleasing ger dig tre års bekymmersfritt bilinnehav av en ny Volvo. Du betalar ingen kontantinsats och i månadskostnaden ingår finansiering, serviceavtal och försäkring.

Volvo Inclusive Billån

Med Volvo Inclusive Billån blir ditt bilinnehav lite enklare, tryggare och mer ekonomiskt. Allt ingår i månadskostnaden – finansiering, serviceavtal, försäkring och Volvokort med extra drivmedelsrabatt.

Volvo Billån

Med Volvo Billån betalar du bara ränta och amortering, inget annat. Du väljer själv om du vill ha rörlig eller fast ränta och kan även välja rörligt med räntetak för extra trygghet.

DINA FÖRMÅNER SOM VOLVOÄGARE

Volvo Assistans

Ett års fri Volvo Assistans ingår när du köper en ny Volvo. Skulle du bli stående längs vägen ordnar vi med allt från däckbyte till bärgning och boende. Volvo Assistans gäller dygnet runt i alla västeuropeiska länder.

Volvokort

Volvokort är Sverige största bilägarkort och helt kostnadsfritt. Du får bland annat rabatt på drivmedel, räntefri delbetalning och bonus på alla köp. Appen Car Pay ger dig en smart översikt över ditt Volvokort och en rad förmåner samlade direkt i mobilen.

Volvo On Call

Vår app Volvo On Call är ett smart tillval som kopplar upp din Volvo med din smartphone. Du kan fjärrstyra flera funktioner som till exempel den bränsle drivna värmaren, får tillgång till olika tjänster som underlättar livet och når Volvo Assistans med en knapptryckning.

Volvo In-Car Delivery

Vi på Volvo utvecklar hela tiden nya smarta tjänster för att underlätta för dig som Volvoägare. Med Volvo On Call-appen kan du till exempel beställa varor på nätet från vissa leverantörer och få dem levererade direkt i din Volvo. Med en digital engångsnyckel öppnas bilen vid leverans och låses därefter igen. I dagsläget är tjänsten begränsad främst till Stockholm, Göteborg, västra Skåne och Sälen, men tjänsten byggs ut till fler orter efter hand.

TRYGGT BILÄGANDE

Två års nybilsgaranti

Nybilsgaranti gäller för bil och utrustning som omfattas av ditt köpeavtal, säljaren svarar för eventuella fel som uppkommer inom två år efter leveransdagen.

Tre års vagnskadegaranti

Om bilen blir skadad genom en yttre olyckshändelse, trafikolycka eller skadegörelse av tredje part inom tre år (från första registreringsdagen) tar garantin hand om reparationskostnaderna med avdrag för självrisk (gäller enbart svensksålda bilar).

Tolv års garanti vid genomrostning

Garantin omfattar delar av kaross och bärande chassikomponenter som utsatts för genomrostning inom tolv år från leveransdagen.

Volvia Försäkring

Skräddarsydda försäkringsprodukter, konkurrenskraftiga försäkringspremier och snabb och enkel skadeservice direkt hos din auktoriserade Volvoverkstad är bara några av fördelarna med att välja Volvia.

ENKEL OCH BEKVÄM SERVICE

Connected Service Booking

Med Volvo On Call-appen talar din Volvo om för dig att det är dags för service, kontaktar din Volvoverkstad och ger dig ett bokningsförslag.

Serviceavtal med ett års servicegaranti

Volvo Serviceavtal ger dig full kontroll över dina servicekostnader. Du betalar bara en fast månadskostnad och kan vara säker på att din Volvo servas på bästa sätt de närmaste 3 eller 5 åren. Vi garanterar alltid att din service utförs fackmässigt. Om något fel skulle uppstå på det som åtgärdats enligt serviceprotokollet inom tolv månader eller till nästa rekommenderade servicetillfälle så tar vi hand om det helt kostnadsfritt, med fri lånebil under tiden. (Max 5 mils körning.)

Personlig Servicetekniker

Din Personliga Servicetekniker tar hand om din Volvo på bästa sätt. Och det är samma person som tar emot dig när du kommer, arbetar med din bil och lämnar ut den när bilen är klar.

Volvo Originalservice

Din Personliga Servicetekniker är kärnan i Volvo Originalservice. Dessutom ingår fri uppdatering av bilens mjukvara och Volvo Assistans i ett år – helt utan extra kostnad.

Välkommen till **Volvo Car Lifestyle Collection**. I vår Lifestyle Collection finner du ett brett utbud av olika livsstilstillbehör och accessoarer – allt från föremål i Orrefors-kristall och exklusiva läderväskor från Sandqvist, till kläder, klockor och fler utvalda produkter. För att se hela kollektionen, besök collection.volvocars.com.

UPPLEVELSEN I EN VOLVO



LÄS MER PÅ [VOLVOCARS.SE](https://www.volvocars.se)

V O L V O