



# VOLVO XC60







## Innehåll

Volvo XC60.....	8
Exteriör design.....	10
Dynamiska vägegenskaper.....	12
Interiör design.....	14
Mångsidighet.....	18
Sensus.....	20
IntelliSafe.....	26
Drive-E.....	34
Chassi.....	40
Ägande.....	42
<b>Ditt val</b>	
Drivlinor.....	44
Utrustningsnivåer.....	46
XC60 Momentum.....	48
XC60 Inscription.....	54
XC60 R-Design.....	62
Tillbehör.....	70
Tekniska specifikationer.....	78
Lifestyle Collection.....	80









# DET FÖRSTA VI TÄNKER PÅ NÄR VI SKAPAR INNOVATIONER, ÄR INTE BILEN.

Vi är Volvo Cars. I allt vi gör, utgår vi från människor och strävar ständigt efter att göra livet lite enklare och bättre för våra kunder. Och det gör oss unika bland världens biltillverkare.

Det innebär till exempel att vi har en vision att ingen ska omkomma eller skadas allvarligt i en ny Volvo år 2020. Och det är inte bara vackra ord, utan högst realistiskt och nåbart.

Och eftersom tid är en bristvara för många av oss, strävar vi efter att år 2025 kunna ge dig tillbaka en veckas kvalitetstid om året. Det är 168 timmar att göra vad du vill med.

Det säger sig självt att det krävs en hel del innovativt nytänkande för att uppnå detta. Och vi är redan på god väg. Våra Drive-E-teknologier gör det möjligt att köra mer hållbart utan att du behöver kompromissa med prestandan. Våra intuitiva Sensus-lösningar ser till att du alltid är uppkopplad med din bil och världen omkring dig. Och eftersom vi arbetar passionerat för att skydda det som betyder mest för dig, hjälper våra IntelliSafe-innovationer inte bara till att rädda liv: de ger dig också mer kontroll och mer glädje bakom ratten.

Redan idag gör våra innovationer skillnad, för dig såväl som för världen vi delar. Varje dag tar vi pionjärssteg i utvecklingen av säkra, självkörande bilar och helt eldrivna bilar. Detsamma gäller utvecklingen av ännu smartare tjänster som frigör värdefulla timmar och minuter.

Vi är Volvo Cars. Och allt vi gör, gör vi för att du ska känna dig speciell.



## EVOLUTIONEN AV DEN DYNAMISKA SVENSKA SUV-UPPLEVELSEN.

**Volvo XC60** är den perfekta balansen mellan komfort och kontroll. Det är SUV:en där djärv design möter en vacker interiör, där tekniken känns naturlig att använda och där varje körning blir något att se fram emot.

Den dynamiska, kraftfulla närvaron gör XC60 till en SUV med en unik skandinavisk attityd. Exteriören mixar atletisk dynamik med ren, elegant skandinavisk design. Ett ögonkast räcker för att inse att den här bilen är redo för alla de aktiviteter och utmaningar som du har framför dig. Och interiören präglas av utsökta material, ett naturligt ljus och en mängd smarta finesser som hjälper till att underlätta vardagen.

Bakom ratten kan du njuta av teknik med en mänsklig touch. Du är uppkopplad, och vår mest avancerade säkerhetsteknik hjälper till med att hålla uppsikt för dig, dina passagerare och andra trafikanter.

Detta är evolutionen av den dynamiska, svenska SUV-upplevelsen.



VOLVO XC60

**T8 Twin Engine | R-Design**  
707 Crystal White Pearl |  
21" 5-trippelekrad design Mattsvart Diamond Cut





**XC60 har alla** de kvaliteter som utmärker skandinavisk design – både nedtonad och självsäker, både avskalad och vacker. Det är en SUV som utstrålar balans och styrka. Från sidan framhävs bilens dynamiska natur av motorhuven, den uppåtvinklade fönsterlinjen och den lutande bakluckan. Stora hjul och markerade hjulhus ger uttryck för bilens atletiska karaktär och kapacitet.

Karossens skarpa veck och skulpterade sidopaneler förstärker bilens muskulösa, moderna karaktär. LED-strålkastare med distinkta T-formade varselljus skapar ett intryck som inte går att ta miste på, dag och natt, medan bakljusen som sträcker sig in mot bakluckan ger en antydning om bilens inneboende dynamik. Var du än tittar finns det något som tilltalar ögat. XC60 är en bil du kommer att äga med stolthet och se på med glädje.



## EN GLÄDJE FÖR DINA SINNEN.

**XC60 är byggd** för att glädja dig. Vi tycker bilen ska vara en njutning att köra, oberoende av resans längd. Därför skapade vi XC60 med målet att den ska inspirera och stärka dig som förare. En bil där du alltid har kontroll, och där tekniken stöder dig och gör varje handling naturligt intuitiv.

Chassit i XC60 är en stark lättviktskonstruktion med sofistikerade fjädringskomponenter som gör det möjligt att skapa den perfekta balansen mellan komfort och kontroll. Det är ett chassi som kommunicerar med dig som förare samtidigt som det ser till att du känner dig fräsch efter en riktig långkörning.

Den belönande känslan av dynamiska vägegenskaper upplever du i en kupé som ger överlägsen komfort och en lugn, vilsam miljö. XC60 är en fristad, med ergonomiskt utformade säten som ger kroppen perfekt stöd, med en tyst effektiv drivlina och med en högklassig ljudanläggning som låter dig njuta av din favoritmusik precis som det var tänkt när den spelades in. Detta är vad vi på Volvo Cars menar med körglädje.



## T6 AWD | Inscription

Klädsel i ventilerat Nappaläder, Blond i  
Blond/Charcoal interiör WC00 | Driftwood dekorinlägg |  
Klädd instrumentpanel | Sensus Connect Bowers & Wilkins  
audiosystem



## KOMMANDOCENTRALEN.

**På plats i** förarsätet i XC60 har du kontroll. Du styr intuitivt bilens alla funktioner och har full kontroll över din resa – allt från att ställa in en perfekt förarställning, till hur du interagerar med navigationssystemet.

Upplevelsen börjar med förarmiljön. Instrumentpanelen och huvud-displayen är vinklade mot dig för att skapa känslan av att sitta i en cockpit där du har kommandot. Vackert formgivna och fint bearbetade reglage gör varje interaktion med din XC60 till ett nöje.

Vi har lagt ned lika mycket omsorg på designen som vi gjort med materialvalen. Den klädda instrumentbrädan med kontrasterande sömmar, växelväljaren i kristall från Orrefors® och dekorinlägg i äkta trä eller metall där materialet talar för sig själv. Du är omgiven av skickligt hantverk där allt fungerar med precision och exakthet. I XC60 har du kommandot utan att anstränga dig.

## DIN FRISTAD.

När vi designar interiören till våra bilar tillämpar vi samma principer som du gör när du inreder ditt vardagsrum. Högkvalitativa material, intelligent utnyttjande av rummet och uppmärksamhet på detaljerna samverkar för att skapa en varm, inbjudande miljö för alla i bilen. Alla som färdas i din XC60 får ta del av samma höga standard på komfort, utrymme, ljus och design. Alla kan njuta av resan, var de än sitter. Välkommen till en fristad som ger både lugn och energi.

Exceptionella säten är en del av upplevelsen. Alla våra säten är konstruerade för att ge alla i bilen samma höga sittkomfort, och fram-sätena har många inställningsmöjligheter för att göra det enkelt att hitta en perfekt sittställning.

Designen av interiören är lika viktig som hur den är byggd. Ljuset flödar in genom panoramataket för att skapa en upplevelse av befriande luftighet. Vi har dragit ner på mängden knappar och omkopplare vilket bidrar till en distinkt känsla av avskalat lugn. Och det smarta utnyttjandet av bilens utrymme, som förvaringen under baksätet, är typiska uttryck för svensk påhittighet. Där kan du tryggt förvara elektronisk utrustning, till exempel en surfplatta.

Lås upp bilen och belysningen tänds vid dörrhandtagen för att du snabbt och enkelt ska komma in i din XC60. När det är mörkt lysas kupén upp av ett sofistikerat, välkomnande ljus. Du kan även komplettera med markbelysning i alla dörrar som lyser upp området under varje dörr så att du inte behöver trampa i en vattenpöl och inbyggd arbetsbelysning i bakluckan som gör det lättare att lasta när det är mörkt.

CleanZone-tekniken hjälper till att säkerställa en hälsosam interiörmiljö och ren kupéluft. Den filtrerar damm, pollen, partiklar och vissa odörer samtidigt som den håller koll på luftkvaliteten och stänger kupéluftintagen om luftföroreningarna på utsidan är för höga. Allt sker med automatik – allt du behöver göra är att ställa in önskad temperatur och din XC60 tar hand om resten.



Påkostade material och utsökt detaljarbete, som dekorinläggen i Driftwood och Sensus Connect Bowers & Wilkins-systemets gula högtalarkoner i Kevlar® bakom galler i rostfritt stål, skapar kontraster och stärker den exklusiva känslan i nya XC60.

**Panoramataket sträcker sig** över hela passagerarutrymmet och får kupén att flöda av naturligt ljus – till glädje för alla i bilen.



Kombinationen av lättlästa instrument och instrumentpanelens distinkta linjer ser både snyggt ut och fungerar perfekt – ett exempel på ett lyckat möte mellan form och funktion.



Vi har minskat mängden fysiska knappar och reglage för att skapa en ren interiör inspirerad av modern svensk heminredning.

## MÅNGSIDIGHETENS NYA LOOK.

**En bil måste** bjuda på mer än fin design och inspirerande körupplevelser. XC60 är dessutom ovanligt mångsidig, en partner som kompletterar ditt aktiva liv och hjälper dig hantera det på bästa sätt.

Att lasta din XC60 är enkelt – du kan öppna den elmanövrerade bakluckan genom att röra foten under stötfångaren. På insidan finner du ett stort, jämnt utformat lastutrymme där du enkelt får med dig skrymmande last. Fäll baksätesryggstöden med en knapptryckning och du får ett helt plant extra lastutrymme – du kan göra det från bakluckeöppningen och behöver inte öppna dörrarna för att fälla ryggstöden.

En genomlastningslucka gör att du inte behöver fälla baksätesryggstöden för att få med dig avlånga föremål, som till exempel skidor, samtidigt som du har passagerare där bak. Och för att göra din XC60 ännu mer användbar kan du komplettera med något eller några av våra specialdesignade tillbehör för last inuti och utanpå din bil.



## HÅLL DIG UPPKOPPLAD OCH HA KONTROLL.

**Vi skapar teknik** som betjänar dig och gör livet enklare, och tar bort allt som är komplicerat eller inte adderar till din upplevelse.

Du kontrollerar din Volvo intuitivt och med lätthet. Och eftersom du är sömlöst uppkopplad till din bil och världen omkring dig, har du full kontroll över resans alla aspekter.

Istället för en massa fysiska knappar och reglage, finner du en stor 9-tums stående huvuddisplay med pekskärm. Du kontrollerar den lika enkelt som din smartphone. Tydlig, snabb grafik gör att du kan hålla uppmärksamheten på vägen. Pekskärmen harmonierar perfekt med bilens rena interiördesign och är enkel att använda. Du kan till och med använda den med handskarna på.

All väsentlig förarinformation presenteras tydligt i vår 12,3-tums förardisplay. Du anpassar den enkelt efter dina behov, preferenser och de yttre ljusförhållandena vilket gör att informationen alltid presenteras på dina villkor.

Head-up-displayen ger dig ännu bättre kontroll genom att projicera viktig information på ett komfortabelt synavstånd. Grafiken ser ut att sväva fritt framför bilen, vilket gör att du kan hålla dig informerad utan att ta blicken från vägen.

Din Volvo kan också lyssna på dig. Håll bägge händerna på ratten och tala med ett naturligt tonfall: vår röststyrning utför dina kommandon för att styra klimatanläggningen, navigationssystemet, audiosystemet och din smartphone.

I en Volvo, är du ett med din bil.





#### Sensus Navigation

Låt Sensus Navigation guida dig, informera dig och hjälpa dig hitta den bästa vägen till ditt resmål. Vägbeskrivningarna visas tydligt i förardisplayen, huvuddisplayen och i head-up-displayen. Pekskärmskontroller gör det möjligt för dig såväl som din passagerare att använda systemet på ett bekvämt och säkert sätt. Eller tala naturligt med din Volvo, och låt vår röststyrning utföra dina kommandon medan du har full uppmärksamhet på trafiken. Med Volvo On Call-appen kan du också skicka resmålet till bilen innan du kör iväg. Bilen inbyggda navigationsappar hjälper dig också spara tid och besvär genom att hjälpa dig att både hitta ledig parkering och betala för den. Eller så kan du dela din position med dina vänner eller helt enkelt bara få hjälp med att hitta det bästa fiket i stan. Och kör du vår laddhybrid T8 Twin Engine kan navigationssystemet också hjälpa dig optimera körningen på ren el hela vägen till ditt resmål. Gratis kartuppdateringar håller navigationssystemet uppdaterat under hela bilens livstid.

#### Connected Safety

Connected Safety är en unik säkerhetsfunktion som ser till att din uppkopplade Volvo kan varna medtrafikanter vid till exempel halt väglag. Om din bil upptäcker att det är halt på vägen informeras efterföljande och uppkopplade fordon automatiskt via en molntjänst. På samma sätt varnas du i god tid om en bil med Connected Safety står stilla med aktiverade varningsblikers. Connected Safety skapar nya förutsättningar för utbyte av viktig trafikinformation i realtid och är ett samarbete mellan Trafikverket, Statens Vegvesen i Norge och Volvo Cars.

## KÄNN MUSIKEN.

I kupén till din Volvo kan du njuta av ett audiosystem som är designat för att föra dig närmare musiken du älskar, var du än sitter.

Alla våra ljudanläggningar är skräddarsydda efter akustiken i din Volvo. Vår ljudfilosofi är enkel: allt handlar om musikens själ, inte antalet högtalare eller watt. Och tillsammans med ljudspecialisterna på Bowers & Wilkins och Harman Kardon®, har vi skapat några av de mest välljudande audiosystemen i sin klass.

Vårt senaste audiosystem Sensus Connect Harman Kardon® levererar ett vackert balanserat och kraftfullt ljud. Denna omslutande ljudupplevelse möjliggörs av 14 hifi-högtalare inklusive en luftventilerad subwoofer som producerar en bas som känns i hela kroppen.

Är du en verkligt passionerad musikälskare kommer vårt Sensus Connect Bowers & Wilkins audiosystem ta upplevelsen till en ännu högre nivå. De 15 separata high-end-högtalarna – inklusive vår unika luftventilerade subwoofer och en toppmonterad centerhögtalare med diskant som är vinklad mot kupén för att minska den akustiska reflektionen från vindrutan – kommer att omge dig med ett kraftfullt, rent ljud som känns större, fylligare och mer naturtroget än någonsin.

För allt handlar om musiken, och om att göra det möjligt för dig att uppleva musiken som avsikten var när den skapades.



**Ljudanläggningen Sensus Connect Harman Kardon®** har vi utvecklat tillsammans med ljudspecialisterna på Harman Kardon®. De 14 hifi-högtalarna drivs av en digital förstärkare på 600 W och är skräddarsydda efter akustiken inuti din Volvo för att ge en kraftfull och naturtrogen surroundljudupplevelse. Ett unikt ljudbehandlingsprogram – Dirac® Unison Tuning – optimerar responsen från varje enskild högtalare såväl som från alla högtalarna tillsammans för att se till att de spelar i perfekt harmoni. Så oberoende av var du sitter i bilen kan du njuta av en helgjuten, förstklassig ljudupplevelse i alla förhållanden och – inte minst – ett extremt samlat och exakt basljud.



**Vårt state-of-the-art audiosystem Sensus Connect Bowers & Wilkins** är sömlöst integrerat med kupéarkitekturen i din Volvo för att leverera ett så realistiskt och omslutande ljud som möjligt. Ett innovativt ljudbehandlingsprogram med tre olika rumslägen gör att du kan återskapa akustiken från ett specifikt rum – till exempel Göteborgs Konserthus – inuti din Volvo, vilket för dig ännu närmare musiken. Och för att möjliggöra extremt låga och rena basöner, tillämpar vår luftventilerade subwoofer innovativ teknik för att pulsera stora mängder luft – i princip omvandlar den hela kupéutrymmet till en enda stor bashögtalare.



**Smartphone Integration.** Använd din smartphone på ett smartare sätt. Via Apple CarPlay™ eller Android Auto™ kan du enkelt integrera de välbekanta funktionerna och användargränssnittet hos din smartphone\* med bilens huvuddisplay. Du kan lyssna på musik, ringa eller skicka meddelanden på ett enkelt sätt via bilens pekskärm, rattknappar eller röststyrning.

\* Stöder iPhone® (5 eller senare) eller Android smartphone (5.0 Lollipop eller senare).

**Intuitivt uppkopplad.** Audiosystemet och handsfree-telefonen kontrollerar du enkelt med huvuddisplayens pekskärm, rattknapparna eller röststyrningen. Bluetooth®-anslutningen gör att du bekvämt kan strömma musik via din smartphone. Inom bekvämt räckhåll på huvuddisplayens pekskärm finns också en Spotify®-app som gör att du snabbt och enkelt kan hitta ny musik utan att ansluta din smartphone. Med Volvo On Call kan du även skapa en wifi-zon i bilen med stabil internetuppkoppling för dina och passagerarnas bärbara enheter.

## VOLVO ON CALL. DIN PERSONLIGA ASSISTENT.

**Volvo On Call-appen** kopplar upp din bil med resten av världen för att göra livet lite mindre komplicerat. Den finns alltid där när du behöver den och gör din bil till mer än ett transportmedel – den blir din personliga assistent.

Använd Volvo On Call-appen för att förbereda bilen innan du kör iväg till jobbet eller kör hem genom att i förväg värma upp eller kyla ned kupén via fjärrstyrning. Den kan hjälpa dig hitta ledig parkering och vägleda dig dit. Du kan synka din Volvo On Call-app med din kalender. Har du bokat ett möte kan appen tala om för din bil var det ska äga rum och hur du kommer dit. Och skulle du råka ut för en olycka bidrar Volvo On Call till din säkerhet genom att automatiskt kontakta räddningstjänsten och ange din position.

### DIN DAG BLIR ENKLARE MED VOLVO ON CALL

*Genom att spara tid för dig på morgonen och hjälpa dig koppla av på hemvägen kan Volvo On Call bli en oumbärlig del av dina dagliga rutiner.*



### DEN PERFEKTA STARTEN

*När du tar plats i bilen på morgonen är den uppvärmd och rutorna isfria tack vare att Volvo On Call-appen startat bilens bränslevärmare. När du är på väg, kan du trycka på On Call-knappen och be operatören att sända din destination till bilens navigationssystem istället för att du slår in resmålet manuellt.*



07.30



11.00

### VART HÄRNÄST?

*Ett kalenderkort visar ditt nästa möte. Tryck på en knapp i appen och adressen skickas till bilens navigationssystem.*

### HITTA DIN BIL

*Om du glömt var du parkerade bilen är det bara att använda en karta i appen som visar var bilen står och aktivera bilens signalhorn eller ljusstuta för att hitta bilen.*



12.00





13.00

**LEVERANSER TILL DIN BIL**

Skorna du beställde igår via In-car Delivery levereras direkt till bagageutrymmet i din Volvo.

14.45

Du får ett meddelande om att din beställning levererats till din bils bagageutrymme.

**FJÄRRSTYRD KOMFORT**

Du ställer in parkeringsvärmaren till att värma upp kupén så bilen är redo när du ska åka från jobbet

17.15



17.45

**WIFI PÅ SPRÅNG**

Du är på väg hem. Volvo On Call ger dig wifi i bilen och du kan strömma musik via din smartphone till bilens audiosystem.

**REDO FÖR EN NY DAG**

En notis påminner dig om att du har ett möte på morgonen. Du sänder adressen till bilens navigationssystem och ställer in parkeringsvärmaren så att den sätts på en stund innan du ska iväg.

22.20



## **PILOT ASSIST. INNOVATIV TEKNIK SOM GÖR KÖRNINGEN SÄKRARE OCH ENKLARE.**

**Våra senaste framsteg** inom semiautonoma körteknologier gör att du kan njuta av smidig, intuitiv bilkörning från stillastående upp till motorvägshastigheter.

Vi skapade Pilot Assist och Adaptive Cruise Control för att minska stressen i krävande trafik. Det innebär att din Volvo automatiskt hjälper dig hålla ett säkert avstånd till bilen framför genom att anpassa din hastighet. Samtidigt håller den dig placerad mitt i ditt körfält genom att korrigera styrningen automatiskt. Dessutom är den intelligent: med hjälp av kartdata från navigationssystemet kan bilen identifiera uppförs- och nedförslut för att optimera din komfort och säkerhet.

Den här tekniken gör också kökörningen mindre ansträngande. Din bil följer automatiskt bilen framför med bibehållet inställt avstånd och bromsar automatiskt till stillastående när så behövs. Och vid ett kort stopp, fortsätter din bil att följa den framförvarande bilen så snart den kör iväg.

På det här sättet gör vi bilkörningen säkrare och enklare, allt med målet att optimera din kontroll, komfort och bekvämlighet.

**OBS!** Föraren är alltid ansvarig för att bilen framförs på ett säkert sätt. De funktioner som beskrivs här är bara till för att ge föraren support.

**T6 AWD | Inscription**  
724 Pine Grey metallic |  
20" 8-ekrad design Svart Diamond Cut



## CITY SAFETY-TEKNIK. DIN FÖRUTSEENDE PARTNER PÅ VÄGEN.

Med hjälp av avancerade, proaktiva säkerhetsteknologier ger vi dina sinnen extra kraft och ökar den förtroendeingivande känslan av att ha kontroll.

City Safety är hjärtat i våra säkerhetsteknologier. Genom att hjälpa dig hålla uppsikt och bromsa eller styra undan ifall det skulle behövas, gör City Safety-tekniken körningen mer njutbar samtidigt som den hjälper till att förebygga olyckor.

City Safety kan känna igen andra fordon, fotgängare, cyklister och stora djur på vägen framför dig, även på natten. Den varnar dig om det skulle behövas och kan bromsa automatiskt för att hjälpa dig undvika eller mildra en kollision. Och vår avancerade Oncoming Mitigation by Braking-teknik – en världsnöhet från Volvo – kan upptäcka ifall ett annat fordon är på väg mot ditt och bromsa automatiskt för att minska effekterna av en kollision.

Din Volvo kan också hjälpa till om du tvingas till en snabb undanmanöver vid hastigheter mellan 50 och 100 km/h. Samtidigt som du inleder en undanmanöver, kan City Safety hjälpa dig göra detta så effektivt och säkert som möjligt genom att bromsa innerhjulen individuellt och på så sätt förstärka styrverkan så mycket som behövs.

City Safety är helt enkelt din perfekta andreförare: på plats och proaktiv när det behövs, och diskret i bakgrunden resten av tiden.



### Oncoming Mitigation by Braking

Denna innovation – en världsnöhet från Volvo Cars – kan upptäcka fordon som är på väg mot din bil på fel sida av vägen. Om en kollision inte kan undvikas, bromsas din bil automatiskt för att hjälpa till att lindra effekterna av en kollision.



### Oncoming Lane Mitigation

Med hjälp av styrassistans kan det här systemet hjälpa dig undvika kollisioner med mötande fordon. Skulle du oavsiktligt korsa mittlinjen och är på väg mot ett mötande fordon, kan bilen automatiskt styra dig tillbaka till din körbana.

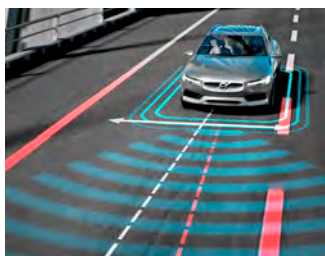

#### Lane Keeping Aid

Skulle du oavsiktligt råka korsa filmarkeringarna ger Lane Keeping Aid mild styrassistent att styra dig tillbaka till ditt körfält. Om styrassistenten inte räcker till eller om du fortsätter att korsa filmarkeringarna, uppmärksammas du med milda vibrationer i ratten.



#### Run-off road Mitigation

Den här innovationen från Volvo Cars hjälper till att hålla dig säkert på vägen. Om systemet upptäcker att du oavsiktligt håller på att köra av vägen, ger det styrassistent eller – om det skulle behövas – bromssupport för att leda dig tillbaka på vägen.



#### BLIS™ med Steer Assist

Vår döda-vinkel-varnare BLIS™ uppmärksammar dig när ett fordon är på väg in i din döda vinkel eller kommer snabbt bakifrån. Om du ändå skulle komma i vägen för ett annat fordon, kan BLIS™ försiktigt styra dig tillbaka till ditt körfält.



#### Full-LED-strålkastare med aktivt helljus

Med våra mest avancerade Full-LED-strålkastare kan du köra med påslaget helljus hela tiden utan att bländas. De ger dig bästa sikt i alla förhållanden, och är det andra trafikanter framför dig bländar strålkastarna automatiskt av precis så mycket av helljuset som behövs för att ingen ska bländas.





## PERFEKT PARKERING, VARJE GÅNG.

I en Volvo kan du njuta av hur smidigt det går att parkera.

Vårt navigationssystem ger dig tillgång till en inbyggd app som hjälper dig hitta närmaste lediga parkeringsplats och även betala avgiften. När du parkerar får du hjälp av främre och bakre parkerings-sensorer som uppmärksammar dig på eventuella hinder i din väg. Och kompletterar du med vår 360-graders parkeringskamera, får du i huvuddisplayen ett detaljerat fågelperspektiv över din bil och den närmaste omgivningen – en stor hjälp när du backar eller manövrerar bilen i trånga utrymmen med begränsad sikt.

Om du vill kan vår parkeringsassistent Park Assist Pilot parkera bilen för dig. Den mäter upp parkeringsytan, och om ytan är minst 1,2 gånger bilens längd kan den parkera bilen genom att ta över styrningen. Park Assist Pilot klarar av både fickparkering och att backa in i en vinkelrät parkeringsruta. Du kan också få hjälp att köra ut ur en trång parkeringsficka.

För att underlätta när du backar ut från till exempel en parkering med skyddad sikt, kan Cross Traffic Alert hjälpa dig hålla koll på andra fordon.



### 360-graders parkeringskamera

360°-kameran använder bilder från diskret monterade kameror för att skapa ett detaljerat fågelperspektiv över din bil och den närmaste omgivningen. I huvuddisplayen kan du se var hindren finns, vilket gör det lättare att parkera och manövrera bilen där det kan vara trångt och dålig sikt.



## SKYDDAR DET ALLRA VIKTIGASTE.

**Att skydda dig** och dina passagerare har alltid varit av högsta prioritet i alla bilar vi bygger, och de avancerade säkerhetsfunktionerna i din Volvo är resultatet av årtionden av passionerad innovation.

I en Volvo är det samspelet mellan alla säkerhetsfunktioner som avgör hur effektivt bilen kommer att skydda dig och dina passagerare vid en kollision. Allt, från utformningen av sätena och den omgivande säkerhetsburen till säkerhetsbältena och krockkuddarna, samverkar för att minimera påfrestningarna på de åkande och ge maximalt skydd.

Framstolarna ger inte bara komfort i världsklass. De är också utformade för att skydda dig vid en krock. Vårt unika whiplash-skydd hjälper till att skydda din rygg och nacke om din bil blir påkörd bakifrån.

Och vid en avåkningsituation, kommer den energiabsorberande strukturen i framstolarna hjälpa till att skydda din rygggrad ifall bilen landar hårt efter en luftfärd.

Din Volvo kan även känna av och förbereda sig inför en kollision. Om bilen upptäcker att en krock är nära förestående, dras de elektriska bältesförsträckarna åt automatiskt (tillval) för att se till att du sitter i säkrast möjliga position om den skulle inträffa.

Det är den här bredden av samverkande säkerhetsteknologier och uppmärksamheten på detaljerna som gör din Volvo till en säker plats på vägen.



### Krockabsorberande framstolar

De skulpterade framsätena i din Volvo är inte bara snygga att se på. Sätenas unika struktur hjälper till att absorbera vertikala belastningar för att hjälpa till att skydda din rygggrad om bilen landar hårt efter en avåkning. Detta är ytterligare ett exempel på hur vi säkerställer att varje detalj i din Volvo arbetar hårt för din säkerhet.

### Volvo säkerhetsbur

Passagerarutrymmet är till stor del uppbyggt av extra höghållfast boronstål som skapar en skyddande bur kring alla i bilen, medan de främre och bakre deformationszonerna hjälper till att absorbera krockenergin innan den når de åkande. Vid en krock samverkar säkerhetsbältena och krockkuddarna för att fånga upp dig och dina passagerare på ett kontrollerat sätt.



### Barnsäkerhet

På Volvo Cars har vi under flera decennier kontinuerligt utforskat och förbättrat barnsäkerheten. Vi har ett unikt tillvägagångssätt där vi skapar och genomför tester baserade på verkliga trafik- och krocksituationer, såväl som att vi testar våra barnstolar på plats i våra bilar. Med vår senaste generation barnstolar och integrerade bälteskuddar erbjuder vi ett oöverträffat skydd.

## NJUT MER, FÖRBRUKA MINDRE.

**Våra Drive-E drivlinor** ger dig den perfekta balansen mellan prestanda och effektivitet, allt för att du ska få uppleva storslagen körning med låg bränsleförbrukning och reducerade utsläpp. Kombinationen av en motorkonstruktion i lättviktsmaterial, låg inre friktion och avancerad överladdningsteknik gör att du kan njuta av enastående prestanda och en smidig, spänstig körupplevelse. Minskad motorstorlek och lägre vikt frigör också interiörutrymme och bidrar till bilens dynamiska vägegenskaper.

Den innovativa motordesignen har också betydelse för körglädjen. Väljer du vår dieseldrivlina D5 på 235 hk kan du njuta av PowerPulse. Vid lägre hastigheter och från stillastående, aktiveras turbon så fort du trycker ned gaspedalen och ger en omedelbar accelerationsboost. Och föredrar du vår bensindrivlina T6 AWD, kombineras kompressor- och turboöverladdningsteknik för att ge dig omedelbar kraft vid alla varvtal. Detta är några exempel på Volvo-innovationer som låter dig uppleva kraften hos en betydligt större motor från en kompakt fyrcylindrig motor, så att du får den perfekta mixen av kraft och effektivitet.

Alla våra drivlinor går tyst och smidigt för att ge dig en avkopplande färd. Till exempel har dieselmotorerna insprutningstekniken i-ART som förser varje enskild cylinder med exakt rätt mängd bränsle, vilket ger en ännu smidigare gång och lägre bränsleförbrukning. Och för att hjälpa till att minska de hälsovådliga utsläppen, renas våra dieselmotorer med den senaste generationen avgasreningsteknik med Selective Catalytic Reduction vilket minskar utsläppen av kväveoxider (NO<sub>x</sub>) med upp till 90 %.

Exakta manuella växellådor och vår åttastegade Geartronic™ automatlåda ser till att du får ut mesta möjliga av motorns potential. Geartronic™ är konstruerad för att minimera energiförluster och maximera prestanda genom att alltid välja rätt utväxling beroende på vad som ligger framför, eller så kan du välja att växla själv i det manuella läget.

Drivlinan kan också anpassas efter sinnesstämning och behov. Välj mellan körlägena Comfort, Eco, Dynamic, Off Road och Individual, och bilens drivlina, styrning, bromsar och aktiva chassi med luftfjädring (tillval) anpassar sig omedelbart efter dina preferenser.

Vilken drivlina du än väljer till din Volvo, kommer du att kunna njuta av fördelarna med omedelbar kraft och kompromisslös effektivitet – helt enkelt en storslagen körupplevelse.

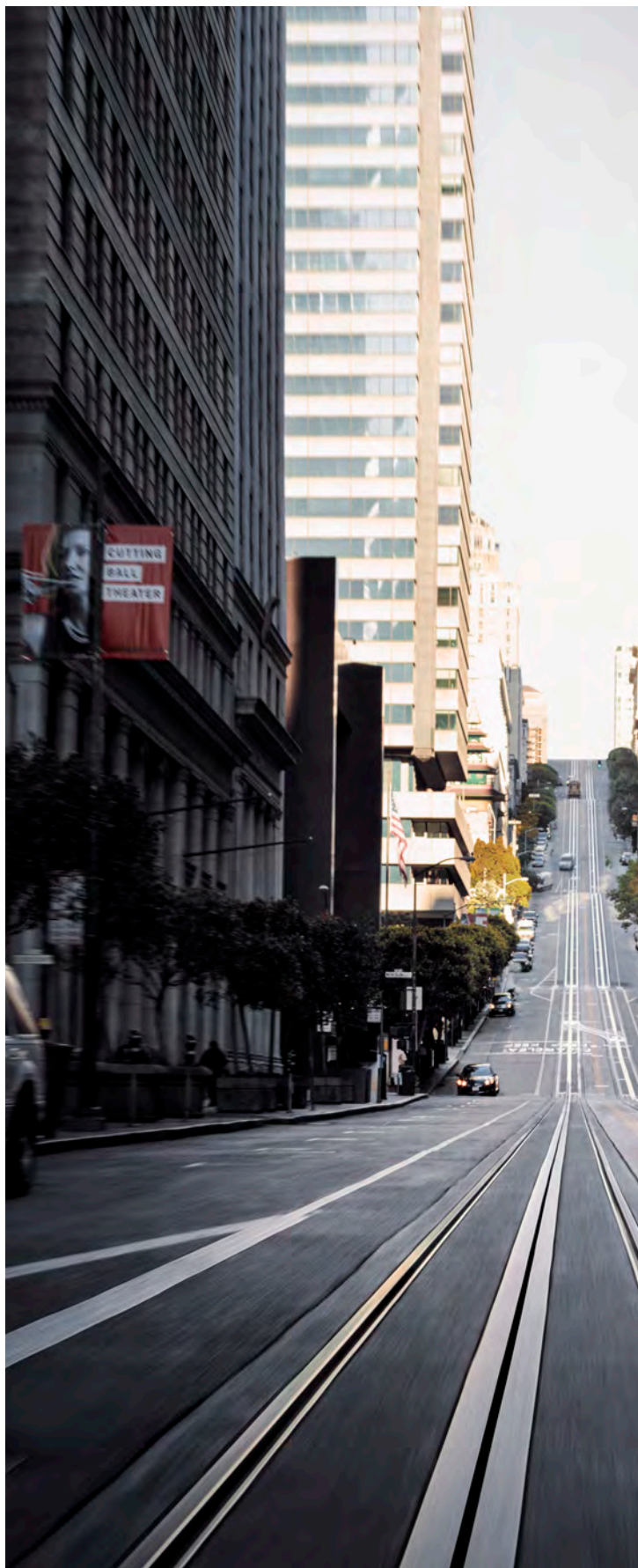



## PRESTANDA UTAN KOMPROMISSER.

**Vår högpresterande T8 Twin Engine** med laddhybridteknik förvandlar XC60 till en ren prestanda-SUV som även ger de lägsta koldioxidutsläppen bland alla våra drivlinor.

Kombinationen av en högpresterande, fyrcylindrig turbo-/kompressorladdad bensinmotor och en kraftfull elmotor ger kraften och prestandan hos en avsevärt större motor samtidigt som den förbrukar mycket mindre bränsle. Bensinmotorn på 303 hk driver framhjulen och elmotorn på 87 hk driver där bak, vilket ger omedelbar acceleration och all-wheel drive fyrhjulsdrevning när du vill.

Med bara elmotorn som drivkälla kan du dra nytta av tyst, utsläppsfri bilkörning med en räckvidd som är perfekt anpassad för genomsnittlig daglig jobbpendling.

Fyra olika körlägen ger dig exakt kontroll över bilens drivlina. Hybridläget använder både bensin- och elmotorn för att ge dig den bästa balansen mellan kraft och effektivitet, medan Pure-läget bara använder elmotorn för att du ska kunna köra med noll utsläpp. Power-läget kombinerar den fulla effekten av bensin- och elmotorn för att ge dig bästa prestanda, medan AWD-läget slår över till per-

manent fyrhjulsdrevning. Du kan också plocka godbitarna ur varje körläge och komponera ditt eget skräddarsydda körläge genom att välja Individual-läget.

Den här tekniken är intuitiv och rättfram att hantera och kontrollera. Med det stilfullt bearbetade scroll-hjulet i aluminium skiftar du enkelt mellan de olika körlägena. Och om du valt vårt aktiva chassi med bakre luftfjädring väljer bilen automatiskt den bästa chassinställningen beroende på ditt aktuella körläge – du kan njuta av körningen medan din Volvo jobbar i det tysta.

Att ladda batteriet går kvickt och enkelt. Med hjälp av en generator och bromskraftsregenerering laddas batteriet samtidigt som du kör. Om du behöver fylla på ytterligare, är det bara att plugga in bilen i ett eluttag. Med Volvo On Call-appen blir det ännu bekvämare. Där kan du enkelt se status på batteri och laddning. Dessutom kan du fjärrstyra batteriladdningen med en tidursfunktion.

T8 Twin Engine ger dig det bästa av bägge världar. Prestanda utan kompromisser.



Växelväljaren i T8 Twin Engine är tillverkad i äkta kristallglas från Orrefors® – traditionella svenska material och konsthantverk möter avancerad design och teknik.



Den kombinerade effekten av en turbo-/kompressorladdad bensinmotor och en kraftfull elmotor gör T8 Twin Engine till en äkta prestanda-SUV.



Plugga in din T8 Twin Engine i vår specialdesignade laddningsbox hemma hos dig och ladda den tryggt och bekvämt. Med full laddning får du en räckvidd på enbart ren eldrift som täcker de flestas behov för daglig pendling.

**T8 Twin Engine | R-Design**  
707 Crystal White Pearl |  
21" 5-trippelekrad design Mattsvart Diamond Cut



**T8 Twin Engine** ger dig mer än bara effektivitet – du kommer att lägga märke till hur välbalanserad och följsam bilen känns på vägen och hur kvickt den reagerar när du svänger. Genom att montera elmotorn över bakaxeln och placera batteriet längs bilens mittlinje har vi gett XC60 T8 Twin Engine en närapå perfekt viktfordelning, vilket är avgörande för att skapa spänstiga och alerta vägegenskaper. Batteriets placering bidrar till en låg tyngdpunkt, så bilen är synnerligen stabil, förutsägbar och komfortabel att köra. Och eftersom batteriet inte inkräktar på lastutrymmet, får du tillgång till samma lastvolym i T8 Twin Engine som i övriga XC60-varianter. XC60 är från början konstruerad för laddhybridteknik, vilket gör att du aldrig behöver kompromissa med vare sig upplevelsen eller funktionen.

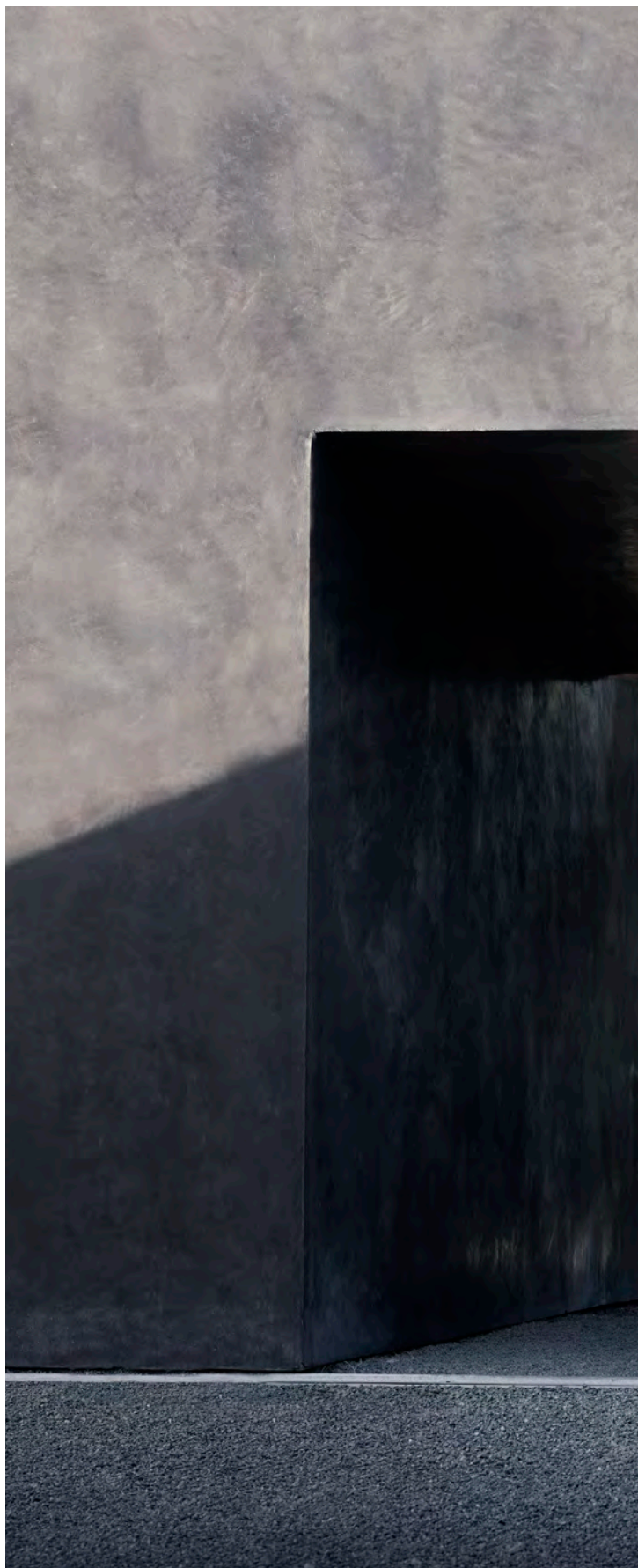







## KÖR UTAN KOMPROMISSER.

**Vi är övertygade** om att en bil kan vara både fantastisk att köra och väldigt komfortabel på samma gång. Så när vi konstruerade XC60 var vår utgångspunkt att ge dig som förare den perfekta balansen mellan kontroll, precision och komfort. Resultatet är en dynamisk SUV som belönar dig med respons och kontroll. En bil för långa distanser och resor värda att minnas.

Framvagnen med dubbla länkar samverkar i harmoni med bakaxeln med integrerade länkar för att ge dig exakt kontroll över bilen. Du får en bil som svarar på dina kommandon utan att försaka komforten.

Vårt aktiva chassi med luftfjädring på alla fyra hjulen gör din XC60 ännu mer kapabel genom att effektivt absorbera vägens ojämnheter. Luftfjädringen håller karossen konstant på samma höjd, oavsett last, för att öka körstabiliteten och ge mer förutsägbara vägegenskaper. Frigångshöjden justeras automatiskt beroende på vilken körinställning du valt och bilens hastighet. I Comfort- eller ECO-läget sänks karossen 10–20 mm vid högre hastigheter för att ge minskad bränsleförbrukning och höjd ljudkomfort. I Dynamic-läget sänks karossen 20 mm för att ge ännu bättre köregenskaper och väghållning.

Vår avancerade AWD fyrhjulsdrift med Instant Traction™ ger dig ett övertag genom ökad körstabilitet och bättre väggrepp – på alla vägar och i alla väder. Allt eftersom förhållandena ändras, fördelas drivkraften till hjulen med det bästa greppet för att ge dig optimal kontroll.

Körlägesväljaren med fem inställningar gör att du kan anpassa bilens uppträdande efter ditt humör och finna den perfekta inställningen för vägen du kör på. Genom att anpassa motorn, växellådan, gasresponsen, styrningen och bromsarna påverkar du hur bilen beter sig och – om du har valt det aktiva chassit med luftfjädring – hur bilen rör sig och upplevs på vägen. Ett Off Road-läge gör din XC60 enklare att manövrera i låga hastigheter på dåligt underlag. Dessutom aktiveras Hill Descent Control för att du med lätthet ska kunna ta dig ned för branta backar.



Luftfjädring på alla fyra hjulen ger din XC60 överlägsen fjädringskomfort genom att effektivt absorbera vägens ojämnheter. Den ökar också körstabiliteten genom att hålla frigångshöjden konstant oberoende av hur mycket last du har. Det aktiva chassit anpassar automatiskt stötdämpningen efter körförhållandena och låter dig välja den chassikaraktär som passar dig bäst för stunden.

## CARE BY VOLVO. FRAMTIDENS SÄTT ATT HA BIL, FAST IDAG.

**Välkommen till framtiden** där ett enkelt, bekvämt abonnemang kommer att revolutionera ditt bilägande. Vi kallar det Care By Volvo, ett nytt sätt att uppleva din Volvo och en del av vår vision att ge tillbaka mer tid för dig att göra det du älskar.

Till en fast månadskostnad och utan någon kontantinsats, kan du få tillgång till din egen nya Volvo. Vi tar hand om resten och du slipper till exempel tänka på försäkring, skatt, underhåll och service. Och eftersom tjänsten är flexibel för dig som abonnent, kan du även låna andra Volvomodeller för kortare perioder – till exempel om du tillfälligtvis behöver en större bil.

Du bygger ihop din nya Volvo precis som du vill ha den och beställer online, välj mellan två abonnemangsperioder: 24 eller 36 månader. Utöver tillgången till bilen och en mängd kringtjänster, som In-car Delivery, ingår även Volvo On Call som gör att du kan utnyttja hela vårt växande utbud av uppkopplade tjänster.

Kanske bäst av allt: eftersom du inte äger bilen i traditionell mening slipper du också ansvaret. Du framtidssäkrar dig själv mot oväntade kostnader och eventuella problem som rör bilen.

Detta är bilägandets framtid. Det är lyxen av enkelhet. Tillhandahållen av Volvo Cars redan idag.





VOLVO XC60

**T8 Twin Engine | R-Design**  
707 Crystal White Pearl |  
21" 5-trippelekrad design Mattsvart Diamond Cut

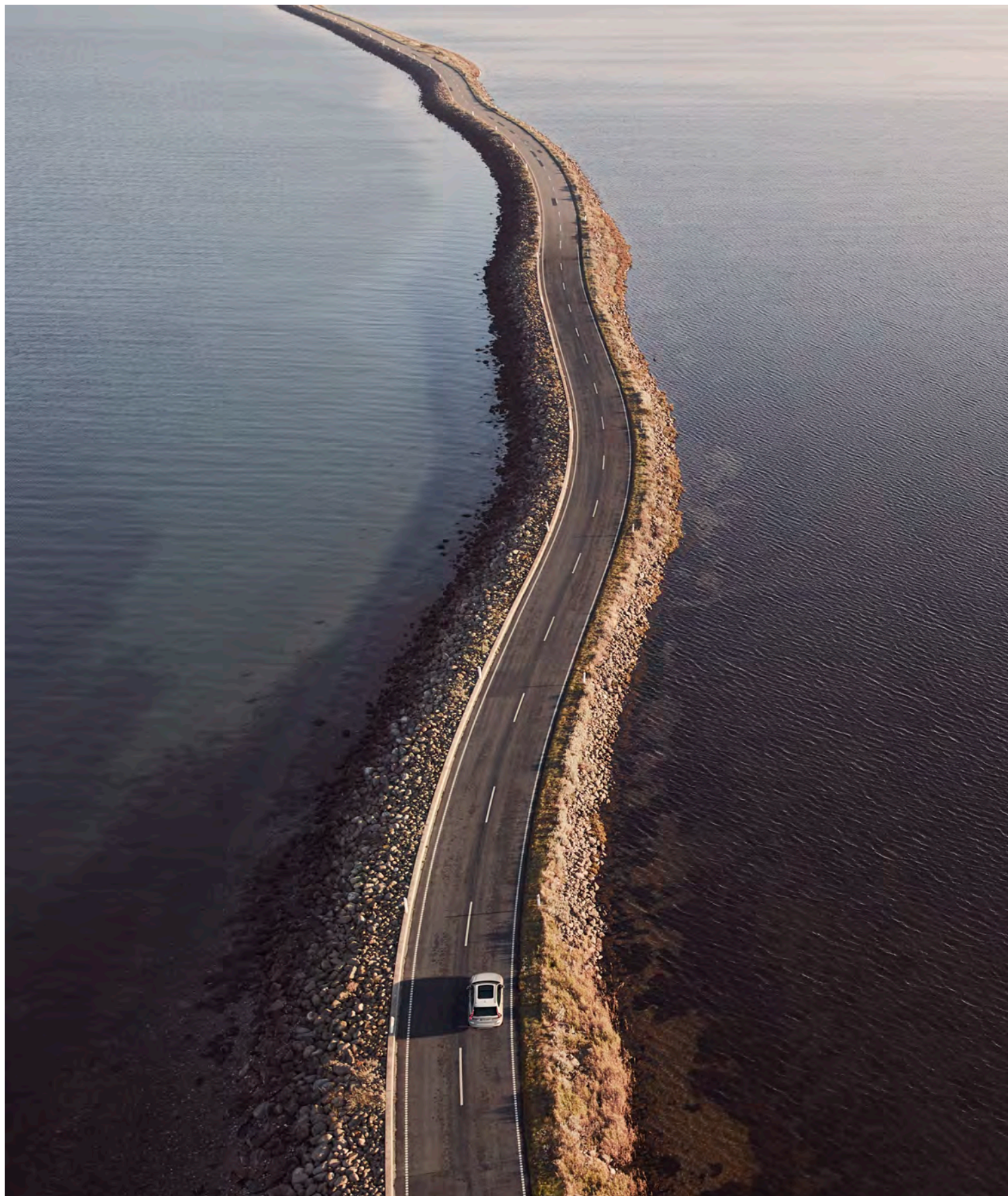

## DIN RESA BÖRJAR HÄR.

Vi skapade XC60 med ett enda syfte: att förse dig med en dynamisk SUV som perfekt passar dig och din livsstil. Det är en bil som motsvarar dina förväntningar på en engagerande körupplevelse med förfinad komfort och sofistikerad design – byggd med omtanke om människor och världen vi delar. Och eftersom XC60 är designad för att vara intuitiv att använda och göra livet lite enklare, är den en glädje att leva med varje dag.

En dynamisk, effektiv drivlina är hjärtat i din XC60. Vilken du än väljer, kan du njuta av vår senaste Drive-E-teknik som ger dig omedelbar respons och en bekväm körupplevelse. Bränsleförbrukning och koldioxidutsläpp är låga, och våra drivlinor uppfyller stränga utsläppskrav.

Vårt utbud av Drive-E-drivlinor inkluderar avancerade diesel- och bensinmotorer kopplade till vår smidiga åttastegade Geartronic™ automatlåda eller en distinkt sexväxlad manuell växellåda. Vår responsiva fyrhjulsdraft AWD sätter spets på körupplevelsen genom att ge dig ökad körstabilitet och bättre väggrepp – i alla väglag och i alla väder. Och för den ultimata kombinationen av prestanda och effektivitet i din XC60, kan du välja vår T8 Twin Engine med laddhybridteknik.

Gör ditt val, och njut av äventyret vart det än tar dig.

### T8 Twin Engine

Vår laddhybrid T8 Twin Engine levererar en hisnande körupplevelse med optimal effektivitet. Genom att kombinera en högpresterande bensinmotor och en elmotor, kan den här drivlinan på 303 hk+87 hk/400 Nm+240 Nm ge både enastående motorvägsprestanda och noll utsläpp vid stadskörning – med fyrhjulsdraft när så behövs.

### T6 AWD

Denna högpresterande bensinmotor på 310 hk/400 Nm ger förstklassig kördynamik utan att kompromissa med effektiviteten. Kombinerad kompressor-/turboteknik, dynamisk fyrhjulsdraft och vår responsiva 8-stegade Geartronic™ automatlåda ger dig kontroll över körningen.

### T5 T5 AWD

Bensinmotorn T5 på 250 hk/350 Nm är lika responsiv på motorvägen som i staden. Denna superba allroundmotor levererar generöst med kraft där du behöver det. I kombination med vår 8-stegade Geartronic™ automatlåda ger detta en mycket smidig och effektiv körupplevelse – särskilt i kombination med AWD fyrhjulsdraft.

### D5 AWD

Vår mest kraftfulla dieselmotor D5 AWD på 235 hk/480 Nm gör att du kan uppleva både prestanda och förfining utan kompromisser. Twin-turboteknik, PowerPulse, vår 8-stegade Geartronic™ automatlåda och AWD fyrhjulsdraft ger dig omedelbar kontroll.

### D4 D4 AWD

Med vår sofistikerade dieselmotor D4 på 190 hk/400 Nm kan du njuta mer och förbruka mindre. D4 är kopplad till vår smidiga 8-stegade Geartronic™ automatlåda eller 6-växlade manuella växellåda, och finns även med AWD fyrhjulsdraft för att ge en optimalt effektiv och förtroendeingivande körupplevelse.

### D3

Dieselmotorn D3 på 150 hk/350 Nm ger dig den ultimata kombinationen av bränsleekonomi, prestanda och förfining. D3 är den perfekta partnern för alla dina resor och finns med en distinkt sexväxlad manuell växellåda.

VOLVO XC60

**T8 Twin Engine | R-Design**  
707 Crystal White Pearl |  
21" 5-trippelekrad design Mattsvart Diamond Cut





**Volvo XC60 Momentum**

Den höga standardutrustningsnivån möter dina krav på stil, komfort och säkerhet.



**Volvo XC60 Inscription**

Det sofistikerade uttrycket för svensk lyx.



**Volvo XC60 R-Design**

Spänningen i en sportig körupplevelse, karakteriserad av stil, respons och kontroll.

## SKAPA DIN EGEN VOLVO XC60.

I allt vi gör sätter vi människan främst. Detta ger dig också friheten att skapa en Volvo som perfekt matchar din stil och din personlighet.

För att se till att du får din Volvo XC60 precis som du vill ha den har vi skapat ett brett utbud av olika tillval, utrustningsnivåer och personliga uttryck. Redan som standard är din XC60 Momentum generöst utrustad med det mesta du behöver för inspirerande kör-

upplevelser. Kanske vill du njuta av svensk lyx på högsta nivå? Då kommer du att känna dig som hemma med XC60 Inscription. Eller om du vill ha en sportigare stil inifrån och ut – ta dig en närmare titt på XC60 R-Design. Vad du än föredrar, kan du lita på att det finns en XC60 för dig.

Läs vidare och se hur din nya XC60 kommer att se ut.

# VOLVO XC60 MOMENTUM. RÄTT UTRUSTNING FÖR DIN KÖRUPPLEVELSE.

Redan som standard ger Volvo XC60 Momentum dig en mycket hög teknisk nivå som möter höga krav på stil, komfort och säkerhet.

Unika designdetaljer som våra LED-strålkastare, den högblankt svarta grillen och integrerade rails i Silk Metal-finish bidrar till den både kraftfulla och stilfulla looken hos XC60 Momentum. Aluminiumhjul på 18-tum förstärker bilens exklusiva uttryck och närvaro på vägen, medan de dubbla slutrören i rostfritt stål ger en kraftfull avslutning.

Varje gång du stiger in i din XC60 Momentum välkomnas du av instegslisterna i aluminium. Du kan njuta av upplevelsen av kontroll med vår 8-tums eller 12-tums förardisplay och Sensus Connect med utökade uppkopplingsmöjligheter – som den intuitiva 9-tums huvuddisplayen med pekskärm och röststyrning – medan alla i bilen kan glädjas åt den rena ljudåtergivningen från ljudanläggningen High Performance med Bluetooth® audiostömning. En elektroniskt styrd två-zons klimatanläggning ser till att du och dina passagerare kan njuta av ett komfortabelt kupéklimat vid alla temperaturer – föraren och framsätesspassageraren kan ställa in kupétemperaturen separat för att passa var och ens individuella preferenser. Som förare kan du njuta av känslan av en läderklädd ratt med Silk Metal-inlägg, en läderklädd växelväljare och ergonomiska textilkädda Komfortstolar med elmanövrerat 2-vägs svankstöd för skön långfärdskomfort. Dekorinläggen i Iron Ore aluminium kompletterar interiörens sportigt

eleganta atmosfär. Och när mörkret faller, ökar stämningsbelysningen den lyxiga känslan inuti din XC60 Momentum.

Bakre parkeringshjälp är till god hjälp när du ska parkera, och lägger du till vår 360°-kamera och Park Assist Pilot kan du se fram emot perfekta parkeringar med orubbat självförtroende – även där det är trångt.

Din XC60 Momentum är redo för dina äventyr såväl som för vardagens utmaningar. Baksätessryggstöden är elektriskt fällbara och kan fällas separat för att skapa ett helt plant lastgolv. För en ännu mer komplett och avkopplande bilupplevelse kan du uppgradera till något av våra förmånliga utrustningspaket. De ger dig bland annat bekvämligheten av elektriskt infällbara ytterbackspegel och ett nyckellöst lås- och startsystem samt en elmanövrerad baklucka med komfortöppningsfunktion – har du händerna fulla är det bara att röra foten under bakre stötfångaren för att bakluckan ska öppna sig. Uppgraderar du till Komfortstolar i City Weave Textil/Vinyl får du en både modern och sportig känsla. Du kan också välja Komfortstolar i Läder med 4-vägs elmanövrerat svankstöd inklusive vertikal justering och justerbara lårstöd för överlägsen långfärdskomfort. Och för en verkligt högklassig ljudupplevelse i din XC60 Momentum, kan du uppgradera till Sensus Connect Harman Kardon® med 14 hifi-högtalare inklusive en luftventilerad subwoofer.

## XC60 MOMENTUM

Omfattar:

### Exteriör:

18-tums aluminiumhjul | Strålkastare LED, automatisk avbländning | Dubbla runda synliga slutrör i krom | Högblank svart grill med vertikala ribbor och högblank ram | Parkerings-sensor, bak | Dekorlist, sidofönster svart | Torkarblad med integrerat spolarsystem | Takrails integrerade, silver

### Interiör:

Innerbackspegel, automatiskt avbländande | Svankstöd framstolar, 2-vägs elmanövrerade | Komfortstol Textil/Vinyl | Dekorinlägg Iron Ore Aluminium | Interiörbelysning | Eluppvärmda framstolar

### Sensus:

8" Digital förardisplay | 9" huvuddisplay med touch färgskärm | Sensus Connect High Performance ljudanläggning | Sensus Connect | Rattknappar

### IntelliSafe:

City Safety med Steering Support | Lane Keeping Aid | Lane Departure Warning | Driver Alert Control | Road Sign Information | Speed limiter | Run-off road Mitigation | On-Coming Lane Mitigation | Connected Safety

**1.** XC60 Momentum med unikt designade LED-strålkastare, integrerade rails i Silk Metal-finish och 19-tums aluminiumhjul (tillval). **2.** Den bakre parkeringssensorn stöder dig när du backar och de dubbla kromade slutrören ger din XC60 Momentum en ännu mer dynamisk look. **3.** Den digitala 8-tums eller 12-tums förardisplayen låter dig välja mellan olika visningsteman. Displayens ljusstyrka anpassas automatiskt efter rådande ljusförhållanden för att ge dig optimal läsbarhet. **4.** Inuti din XC60 Momentum kan du njuta av den moderna känslan av City Weave Textil/Vinyl-klädsel (tillval) och Iron Ore aluminiuminlägg. **5.** Sensus Connect inkluderar 8-tums eller 12-tums förardisplay, en 9-tums huvuddisplay med pekskärm, röststyrning, USB-ingång, internetkartor och vår väljudande High Performance ljudanläggning på 170 W med 10 högklassiga högtalare och Bluetooth® audiostömning. **6.** XC60 Momentum med 12-tums förardisplay (tillval) ger dig full kontroll hela vägen.



1



2



3



4



5

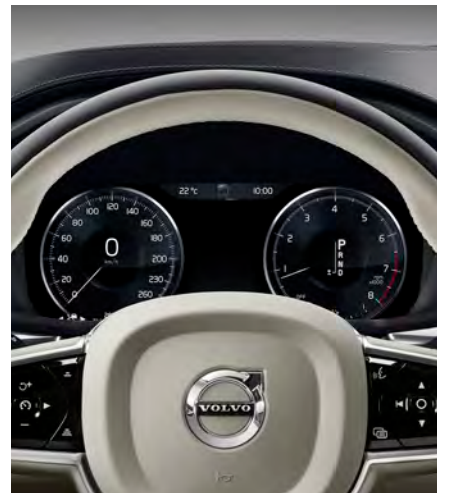

6



**22-tum**, 10-öppenekrad design\*,  
Svart Diamond Cut



**22-tum**, 5-dubbelekrad design\*,  
Mattsvart Diamond Cut



**20-tum**, 5-dubbelekrad design,  
Svart Diamond Cut

Det stora utbudet av lacker och fälgar till din Volvo XC60 Momentum gör det möjligt för dig att skapa en Volvo som verkligen är du. Sportigt eleganta 18-tums aluminiumhjul i Silverfinish är standard, och för ett ännu starkare uttryck kan du välja 19-tums, 20-tums eller 22-tums

aluminiumhjul i distinkt Diamond Cut-design. Lacken du väljer kan ha en dramatisk inverkan på personligheten hos din XC60 Momentum. Du har flera olika kulörer att välja mellan, där var och en ger din Volvo en distinkt prägel av lyx och närvaro.



**19-tum**, 5-dubbelekrad design,  
Svart Diamond Cut



**18-tum**, 5-dubbelekrad design,  
Silver



**18-tum**, Y-ekrad design,  
Silver  
(Standard)



**614**  
Ice White



**707**  
Crystal White pearl



**711**  
Bright Silver metallic



**477**  
Electric Silver metallic



**721**  
Mussel Blue metallic



**723**  
Denim Blue metallic



**714**  
Osmium Grey metallic



**724**  
Pine Grey metallic



**717**  
Onyx Black metallic



**019**  
Black Stone



**722**  
Maple Brown metallic



**725**  
Fusion Red metallic



**719**  
Luminous Sand metallic



Interiören i Volvo XC60 Momentum är skapad med dig i uppmärksamhetens centrum. Varje detalj, varje linje, varje form vittnar om våra designers strävan efter att skapa ett rum där du känner dig avslappnad och har total kontroll. Komfortstolar med Charcoal textilklädsel är standard, och för en ännu sportigare look kan du uppgradera till klädsel i Charcoal Textil/Vinyl eller City Weave Textil/Vinyl i Blond/Charcoal-interiören. Eller välj vår exklusiva klädsel i Läder som finns i flera olika interiörfärgkombinationer för att passa dina preferenser. Interiörupplevelsen förstärks ytterligare av aluminiumdetaljer som instegslistor och Iron Ore dekorinlägg i aluminium. Eller för en verkligt exklusiv look som är inspirerad av modern skandinavisk möbeldesign – välj Linear Lime dekorinlägg som är ett unikt matt inlägg i äkta trä med en varm, modern retrokänsla.



1



5



9



13

**KLÄDSLAR City Weave, Sports Uni/Textil/Vinyl, Komfortstol (Standard)** 1. Charcoal i Charcoal interiör, R300 2. Blond i Blond/Charcoal interiör och Charcoal mattor, U310  
**Läder, Komfortstol** 3. Charcoal i Charcoal interiör, RA00 4. Maroon Brown i Charcoal interiör, RA30 5. Amber i Charcoal interiör, RA20 6. Blond i Charcoal interiör, RA40  
**Fine Nappa Leather, Komfortstol** 7. Blond i Blond/Charcoal interiör och Charcoal mattor, UA00 8. Charcoal i Charcoal interiör, RC00 9. Maroon Brown i Charcoal interiör, RC30



2



3



4



6



7



8



10



11



12



14



15

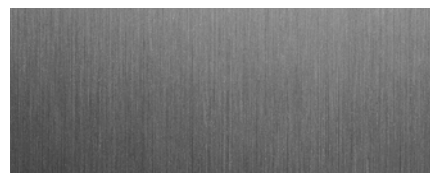

16

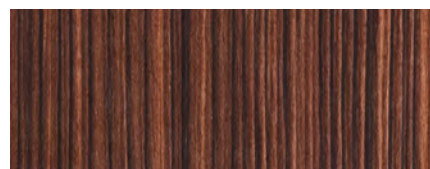

17

10. Amber i Charcoal interiör, RC20 11. Blond i Charcoal interiör, RC40 12. Blond i Blond/Charcoal interiör och Charcoal mattor, UC00 **Läder, Sportstol** 13. Charcoal i Charcoal interiör, RA01 14. Blond i Charcoal interiör, RA41 15. Blond i Blond/Charcoal interiör och Charcoal mattor, UA01

**DEKORINLÄGG** 16. Iron Ore Aluminium (Standard) 17. Linear Lime

## Inscription

### EN HÖGRE NIVÅ AV LYX.

Vi skapade exklusiva Volvo XC60 Inscription för att möta dina förväntningar på svensk lyx. Inscription är ett utpräglat personligt uttryck som frammanar en stark känsla av elegant förfining. Varje detalj är noggrant utvald för att ge dig och dina passagerare en stilfull och dynamisk upplevelse. Distinkta exteriördetaljer förstärker den lyxiga looken hos XC60 Inscription, medan den omsorgsfullt

byggda interiören med säten i Läder ger dig gott om plats för avspända körupplevelser. Volvo XC60 Inscription sammanfattar vårt stolta arv inom design med människan i centrum. Och när det gäller intelligent lyx genomsyrad av distinkt stil och fräscht nytänkande, är XC60 Inscription i en klass för sig – precis som du.

## XC60 INSCRIPTION

Inkluderar utrustningsnivån XC60 Momentum plus följande:

### Exteriör:

19-tums aluminiumhjul | Dekorlist sidofönster, blank silver | Dimljus i LED (ej T8) | Högblank kromlist i bakreflexernas nederkant | Högblank kromlist kring dörrhandtagens fötter exteriört | Högblank kromlist i främre spoilers luftintag | Högblank kromlist längs dörrsidornas nedre del exteriört med Inscription logotype | Silverfärgad grill med vertikala ribbor och högblank ram | Dubbla integrerade slutrör

### Interiör:

12" Digital förardisplay | Komfortstol Läder | Dynförlängning förar- och passagerarstol, manuella | Drive mode settings | Läderklädd 3-ekrad ratt med dekorinlägg i uni deco | Läderklädd Fjärrnyckel i Inscription-uförande | Dekorinlägg, Driftwood | Nätficka tunnelkonsol | Armstöd med mugghållare i baksätet | Rattknappar för ljudanläggning (högblank svart) | Stämningbelysning, interiört | Textilmatta "Inscription" för samtliga sätesrader | Klädd instrumentpanel | Parkeringsensor, fram och bak

**T6 AWD | Inscription**  
724 Pine Grey metallic |  
20" 8-ekrad design Svart Diamond Cut





1



2



3

Den sofistikerade Volvo XC60 Inscription uttrycker essensen av dynamisk, modern lyx. Lätt igenkänningsbar på sin distinkta grill i kromfinish, kromade fönsterlister och de nedre dekorlisterna i Bright Metal med Inscription-logotyp, är det här ett designuttryck som särskiljer XC60 tack vare en rad väl avvägda exteriördetaljer som samspelar med bilens tidlösa skandinaviska design. De 10-ekrade 19-tumshjulen i Diamond Cut-design är som vackert utförda detaljer i juvelliknande design och harmonierar perfekt med de kromade karossdetaljernas metallfinish. Tillsammans med de eleganta dubbla integrerade slutrören bidrar hjulen också till bilens kraftfulla närvaro på vägen. Våra unikt designade LED-strålkastare bidrar till både en stark visuell identitet och mycket god sikt i mörkret.

Det lyxiga temat fortsätter på insidan med genuina, fint bearbetade material som skapar en lounge-liknande atmosfär av generöst välbefinnande. Du och dina passagerare kan luta er tillbaka i skulpterade Komfortsäten som är klädda i Läder. Framstolarna har 4-vägs elmanövrerade svankstöd inklusive vertikal justering och manuellt utdragbara lårstöd – extra bekvämt om du har långa ben. Unika Driftwood dekorinlägg i äkta trä och vår mest avancerade interiörbelysning kompletterar den belönande Inscription-upplevelsen. Till den exklusiva känslan bidrar också vår klädda instrumentpanel med kontrasterande sömmar.

Den stora 12-tums förardisplayen, den smidiga körlägesväljaren i konsolen mellan framstolarna och de främre och bakre parkerings-sensorerna ökar känslan av fullständig kontroll. Dessutom ingår vårt semi-autonoma förarstöd IntelliSafe Assist med adaptiv farhållare och Pilot Assist som ökar din bekvämlighet och säkerhet på motorvägen såväl som i stan. Och för att ytterligare förhöja åkkomfort och vägegenskaper kan du komplettera med vårt aktiva chassi med luftfjädring på alla hjulen – välj mellan fem olika chassinställningar med körlägesväljaren.

Vill du ha en ännu högre komfort på långresorna kan du uppgradera till elmanövrerad förar- och passagerarstol i finaste Nappa-läder med inbyggd ventilation och massage. Ett annat komforthöjande tillval är vår mest avancerade klimatanläggning med fyra zoner som gör att föraren och framsätesspassageraren såväl som passagerarna på baksätets ytterplatser kan ställa in sin egen individuella kupétemperatur och fläkthastighet. Kompletterar du dessutom med ett panoramatak i glas kan alla i bilen njuta av en superbt luftig och ljus upplevelse. Och för att förvandla din Volvo XC60 Inscription till en konsertsal, kan du välja vårt high-end audiosystem från Bowers & Wilkins som ger dig en exceptionell musikupplevelse med ett klart och naturtroget ljud, var du än sitter.

**1.** Komfortstolarna med klädsel i Läder och utdragbara lårstöd tillsammans med de exklusiva dekorinläggen Driftwood i äkta trä fulländar den sinnliga upplevelsen av modern lyx. **2.** Välj körinställning och styrningskaraktäristik med det exklusiva scroll-reglaget mellan framstolarna. **3.** Den exklusiva läderklädda fjärrnyckeln är i samma kulör som läderklädseln i din Volvo XC60 Inscription – ett utsökt exempel på omsorgsfullt skandinaviskt hantverk och ren design. **4.** XC60 Inscription med dynamiskt eleganta 20-tums 8-ekrade Inscriptionhjul i distinkt Svart Diamond Cut-design (tillval). **5.** Dubbla integrerade slutrör och högblanka dekorinlägg ger ett elegant och kraftfullt intryck. **6.** Vår klädda instrumentpanel ökar den lyxiga interiörkänslan, medan den intuitiva 12-tums förardisplayen med fyra grafiska visningsteman och en 9-tums huvuddisplay med pekskärm sätter dig i händelsernas centrum. **7.** Inscription-grillen i en elegant kromfinish med de unikt designade LED-strålkastarna som kombinerar en tydlig visuell identitet med mycket god sikt i mörkret. **8.** Nedre dekorlister i Bright Metal med Inscription-logotyp. **9.** Främre dekorelement med krominlägg och LED-dimljus med kurvlysfunktion (tillval) fulländar den eleganta frontdesignen hos din XC60 Inscription.



4



5



7



8



6



9



**22-tum, 10-öppenekrad design\*,  
Svart Diamond Cut**



**22-tum, 5-dubbelekrad design\*,  
Mattsvart Diamond Cut**



**20-tum, 8-ekrad design,  
Svart Diamond Cut**

Exteriören till Volvo XC60 Inscription med sina distinkta detaljer är ett tidlöst uttryck för klassisk skandinavisk design. Den exteriöra färgpaletten ger dig möjligheten att skapa den XC60 Inscription som återspeglar din stil och dina preferenser. Inscription-fälgar på

19, 20 eller 22 tum i distinkt Svart Diamond Cut-design ansluter visuellt till de exteriöra designdetaljerna och ger ett harmoniskt intryck av modern elegans.



**20-tum, 5-dubbelekrad design,  
Svart Diamond Cut**



**19-tum, 10-ekrad design,  
Svart Diamond Cut  
(Standard)**



**614**  
Ice White



**707**  
Crystal White pearl



**711**  
Bright Silver metallic



**477**  
Electric Silver metallic



**721**  
Mussel Blue metallic



**723**  
Denim Blue metallic



**714**  
Osmium Grey metallic



**724**  
Pine Grey metallic



**717**  
Onyx Black metallic



**019**  
Black Stone



**722**  
Maple Brown metallic



**725**  
Fusion Red metallic



**719**  
Luminous Sand metallic



Inuti din Volvo XC60 Inscription är du omgiven av omtänksam lyx, med genuina material och utsökt hantverk vart du än vänder dig – en sinnlig upplevelse som förstärks av de exklusiva dekorinläggen Driftwood, den klädda instrumentpanelen och de ergonomiskt utformade Komfortstolarna i Läder med utdragbara lårstöd. Vill du ytterligare öka ditt välbefinnande kan du uppgradera till elmanövrerade Komfortstolar med exklusiv klädsel i finaste Nappaläder, elmanövrerade sidostöd och inbyggd ventilation. Föredrar du mer stöd under dynamisk bilkörning kan du välja våra djupt skulpterade Sportstolar klädda i Läder eller Nappaläder med justerbart lårstöd. Och för att göra det lättare för dig att ge interiören din egen signatur har du ett stort urval av olika kombinationer av interiörkulörer, klädslar och dekorinlägg att välja mellan, inklusive innertak i Blond eller Charcoal (tillval).



1



4



7



10



15

**KLÄDSLAR Läder, Komfortstol (Standard)** 1. Charcoal i Charcoal interiör, RA00 2. Maroon Brown i Charcoal interiör, RA30 3. Amber i Charcoal interiör, RA20 4. Blond i Charcoal interiör, RA40 5. Blond i Blond/Charcoal interiör och Charcoal mattor, UA00 6. Blond i Blond/Charcoal interiör, WA00 **Nappaläder ventilerat, Komfortstol** 7. Charcoal i Charcoal interiör, RC00 8. Maroon Brown i Charcoal interiör, RC30 9. Amber i Charcoal interiör, RC20 10. Blond i Charcoal interiör, RC40 11. Blond i Blond/Charcoal interiör och Charcoal mattor, UC00 12. Blond i Blond/Charcoal interiör, WC00 **Läder, Sportstol** 13. Charcoal i Charcoal interiör, RA01 14. Blond i Charcoal interiör, RA41 15. Blond i Blond/Charcoal interiör och Charcoal mattor, UA01



2

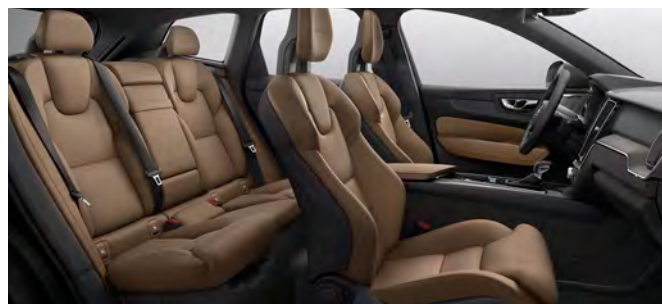

3



5



6



8



9



11



12



13

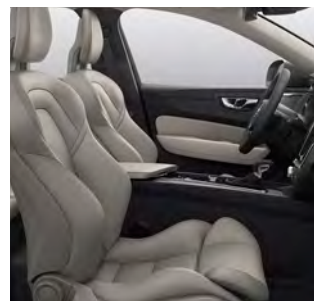

14



16

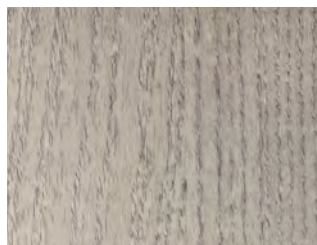

17

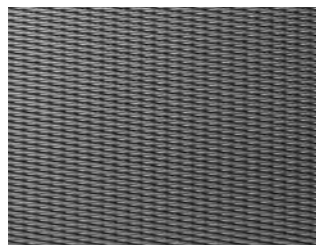

18

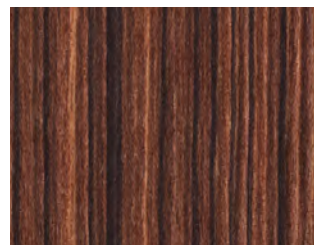

19

**FJÄRRNYCKLAR** 16. Charcoal läder, Blond läder, Amber läder, Maroon Brown läder  
**DEKORINLÄGG** 17. Driftwood (Standard) 18. Metal Mesh Aluminium 19. Linear Lime

VOLVO XC60

**T8 Twin Engine | R-Design**  
707 Crystal White Pearl |  
21" 5-trippelekrad design Mattsvart Diamond Cut



# RDESIGN

## INSPIRERAD AV KONSTEN ATT KÖRA BIL.

Om du älskar bilkörning är Volvo XC60 R-Design för dig. R-Design har en unik personlighet karaktäriserad av dynamisk sportighet, stil och kontroll. En mängd unika designdetaljer lyfter fram den dynamiska själen hos din Volvo-SUV och ger den en sportigare, mer distinkt närvaro på vägen. R-Design är ett uttryck som fångar ögat och ur varje vinkel antyder löftet om fantastisk bilkörning, om och om igen. Och du kan lita på att XC60 R-Design kommer att leverera.

Omgiven av noggrant utförda och uttrycksfulla interiördetaljer, kan du känna det samma ögonblick som du tar plats i det skulpterade R-Design förarsätet. Allt – från R-Design-ratten med växelpaddlar till det svarta innertaket – finns där för att inspirera och stödja din bilkörning. Och för en ännu livfullare körupplevelse, bjuder Volvo XC60 R-Design även på ett avancerat sportchassi.

### XC60 R-DESIGN

Inkluderar utrustningsnivån XC60 Momentum plus följande:

#### Exteriör:

19-tums aluminiumhjul | Dimljus med kurvlysfunktion i LED (ej T8) | Svart grill med ribbor i ruttmönster och Silkmetal ram | Silverfärgade backspegelkåpor | Sportchassi | Diffuser i R-Design-utförande med färganpassad mittdel | Främre spoiler i R-Design-utförande med högblanksvart lister i främre spoilers luftintag | Sport chassis | Dekorlist sidofönster, Silk Metal | Dubbla integrerade slutrör

#### Interiör:

12" Digital förardisplay | Sportstol R-Design Nubucktextil/Nappaläder | Dekorinlägg Metal Mesh | Drive mode settings (standard på T8) | Dynförlängning förar- och passagerarstol, manuela | Stämningsbelysning, interiört | Textilmattor R-Design | Innertak svart | Nätficka tunnelkonsol | Låderratt, med dekorinlägg R-Design | Fjärrnyckel, läderklädd (Perforerat läder) | Pedaler i R-Design-utförande | Växelspaksknopp, Perforerat läder R-Design | Armstöd med mugghållare i baksätet | Klädd instrumentpanel



1

R-Design är Volvo i en smart designad sportig outfit – det handlar om ren känsla och en prestandainspirerad look, inifrån och ut. Det är ett uttryck som verkligen drar till sig blickarna, med sportiga exteriöra designdetaljer som en distinkt grill i högblankt svart med ram i Silk Metal-finish, främre spoiler, stilfulla fönsterlister i Silk Metal, backspegelkåpor i matt Bright Silver-finish, unika dubbla slutrör och 19-tums eller 21-tums R-Design-hjul i kraftfull Diamond Cut-design. Våra LED-strålkastare i unik design ger enastående sikt och en distinkt attityd på vägen. Och för ännu bättre, oavbruten sikt i mörkret kan du komplettera med våra Full-LED-strålkastare med aktivt helljus.

På insidan, blir du välkommen ombord av de upplysta R-Design instegslisterna i Silk Metal-finish. Det förfinat sportiga temat fortsätter med dekorinlägg i Metal Mesh, svart innertak, vår exklusiva klädda instrumentpanel, R-Design sportpedaler i aluminium och skulpterade R-Design Sportstolar med en unik klädsel i Nubucktextil/Nappaläder eller Nappaläder (tillval). Tillsammans ger dessa detaljer kupén en teknisk, cockpitliknande känsla. R-Design-logotyper i nackskydden och distinkta sömmar i sätena, växelväljaren och ratten i perforerat läder förstärker den både sportiga och eleganta framtoningen. Det utdragbara lårstödet på bägge framstolarna ger dig ännu bättre support och ökad långfärds komfort – särskilt bekvämt om du har långa ben.

Och när det är mörkt, ser vår stämningsbelysning till att skapa en exklusiv atmosfär inuti din Volvo XC60 R-Design. Med R-Design får du även vår största förardisplay på 12-tum och möjligheten att komplettera med växelpaddlar som ger dig ännu mer kontroll genom snabbare manuella växlingar utan att du behöver släppa ratten. Mellan framstolarna – bekvämt placerad i tunnelkonsolen – finns även ett reglage som gör att du kan skifta mellan fem olika kör lägen: Comfort, Dynamic, Eco, Off-road och Individual.

Bakom R-Design-ratten i perforerat Nappaläder kan du njuta av den dynamiska responsen och feedbacken från kvickare styrning och ett finstämt R-Design sportchassi. Chassit har styvare fjädrar och stötdämpare för mer responsiva köregenskaper och reducerad krängning vid kurvtagning. Dessutom ingår vårt semi-autonoma förarstöd IntelliSafe Assist med adaptiv farhållare och Pilot Assist. Det bidrar bland annat till en mer avspänd upplevelse i långsam stadstrafik såväl som vid snabb motorvägskörning. Och vill du krydda körupplevelsen med ljudåtergivning i absolut världsklass, rekommenderar vi att du kompletterar med vårt high-end audiosystem från Bowers & Wilkins.

XC60 R-Design finns till alla drivlinor inklusive vår laddhybrid T8 Twin Engine.

**1.** Volvo XC60 R-Design i exklusiv Crystal White med 21-tums 5-trippelekrade aluminiumhjul i Mattsvart Diamond Cut-design (tillval). **2.** R-Design-interiören med R-Design sporträtt, R-Design växelförare och växelspaksdamask i perforerat Nappaläder med kontrasterande sömmar och Sportstolar klädda i exklusiv Nubucktextil/ Nappaläder, dekorinlägg i Metal Mesh aluminium och klädd instrumentpanel och övre dörrpaneler med kontrasterande sömmar i Light Amber (tillval). **3.** Dekorinläggen i Metal Mesh aluminium fulländar den dynamiska, hi-tech-känslan i din XC60 R-Design. **4.** 21-tums hjul i Mattsvart Diamond Cut för den ultimata R-Design-upplevelsen **5.** R-Design sporträtt i perforerat Nappaläder med växelpaddlar (tillval), klädd instrumentpanel och 12-tums förardisplay med fyra grafiska teman (inklusive ett unikt R-Design-tema). **6.** Dubbla integrerade slutrör för en distinkt närvaro på vägen. **7.** R-Design backspegelkåpor i kontrasterande matt silver-look. **8.** LED-strålkastarna i unik design, R-Design-grillen i högblankt svart med ram i Silk Metal-finish och de främre dekorelementen i högblankt svart förstärker den dynamiska karaktären hos din Volvo XC60 R-Design. De främre och bakre parkeringssensorerna underlättar manövrering på trånga ytor.



2



5



6



3



7



4



8



**22-tum, 10-öppenekrad design\*,  
Svart Diamond Cut**



**22-tum, 5-dubbelekrad design\*,  
Mattsvart Diamond Cut**

Exteriören lämnar ingen tvekan om intentionerna hos din Volvo XC60 R-Design. Lackerna är noggrant utvalda för att matcha bilens dynamiska karaktär – var och en med sitt unika uttryck. Som Passion Red och Bursting Blue metallic, unikt framtagna för R-Design. Passion Red är den ikoniska sportkulören, medan Bursting Blue metallic

ger en teknisk, sportig look som perfekt lyfter fram karossinläggen i högblankt svart och silk metal-finish. De unika 19-tums, 21-tums eller 22-tums 5-dubbelekrade R-Design-fälgarna i Mattsvart Diamond Cut ger din XC60 R-Design en överlägsen närvaro på vägen som placerar din Volvo i en klass för sig.



**21-tum, 5-trippelekrad design,  
Mattsvart Diamond Cut**



**19-tum, 5-dubbelekrad design,  
Mattsvart Diamond Cut  
(Standard)**

\*Skärbreddare krävs.



**614**  
Ice White



**707**  
Crystal White pearl



**711**  
Bright Silver metallic



**477**  
Electric Silver metallic



**720**  
Bursting Blue metallic



**714**  
Osmium Grey metallic



**717**  
Onyx Black metallic



**612**  
Passion Red



**725**  
Fusion Red metallic

Inuti din Volvo XC60 R-Design kan du njuta av en dynamisk och förarorienterad interiör i Charcoal uppbyggd av högklassiga material. De skulpterade Sportsätena med utdragbara lårstöd ger avspänd support genom alla kurvor som vägen har i beredskap, medan den exklusiva klädseln i Nubucktextil/Nappaläder med kontrasterande sömmar ger en både sportig och sofistikerad känsla. En både

dynamisk och stilfull upplevelse som ytterligare förstärks av det svarta innertaket, den klädda instrumentpanelen och dekorinläggen i Metal Mesh som perfekt kompletterar interiören i Charcoal. För att ytterligare öka den exklusiva upplevelsen i din Volvo XC60 R-Design kan du uppgradera till Sportstolar som är klädda i finaste Nappaläder och elmanövrerade för både föraren och framsätesspassageraren.



Sportstol

**KLÄDSLAR** Nubucktextil/Nappaläder, Sportstol (Standard) 1. Charcoal i Charcoal interiör, RB0R **Läder, Sportstol** 2. Charcoal i Charcoal interiör, RA01  
**Nappaläder ventilerat, Komfortstol** 3. Charcoal i Charcoal interiör, RC00

**FJÄRRNYCKLAR** 4. Tillgänglig i Charcoal Perforerat läder

**DEKORINLÄGG** 5. Metal Mesh Aluminium



1



2



3



4

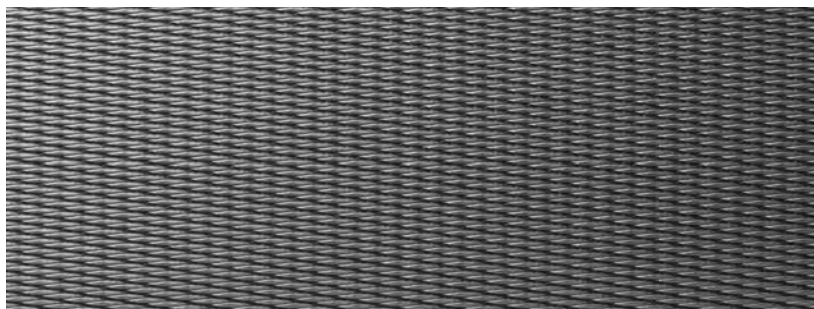

5

## TILLBEHÖR. GÖR DEN TILL DIN EGEN.

Skapa din egen XC60 med Volvos stylingtillbehör: det perfekta komplementet till din nya SUV. Det exteriöra designpaketet sätter ytterligare spets på linjerna hos din XC60 och gör att du kan skapa en exklusiv, individuell look – vilken utrustningsnivå du än valt.

Det distinkta frontpartiet framhävs av skidplaten i rostfritt stål som sveper runt den nedre delen av stötfångaren. Samtidigt ger bakpartiets matchande skidplate och integrerade dubbla slutrör bilen en ännu mer kraftfull närvaro. Stötfångarskyddet i rostfritt stål är både snyggt och praktiskt genom att skydda lacken när du lastar din bil.

De specialdesignade 22-tums aluminiumhjulerna kombinerar delikata, tekniska former med en högteknologisk look. De 5-dubbelekrade såväl som de 10-öppnekrade aluminiumhjulerna har Svart Diamond Cut-finish som ger en slående kontrast mellan mörka fördjupningar och högblanka ytor. De karossfärgade skärmbreddarna täcker hjulens extra bredd och hjälper till att skapa ett kraftfullt visuellt uttryck. Och för att bibehålla den kraftfulla looken året runt rekommenderar vi att du väljer våra 21-tums aluminiumfälgar till dina vinterdäck.



**T8 Twin Engine | R-Design**  
707 Crystal White Pearl | 22" 5-dubbelekrad design Mattsvart Diamond Cut



Tillsammans med designelementen i R-Design accentueras bilens atletiska, dynamiska design av det exteriöra stylingpaketet. Det är ett enastående sätt att sätta din egen prägel på din XC60 R-Design, med exakt rätt mängd detaljer i rostfritt stål som kontrasterar med karossens kulör och kompletterar R-Design-backspegelkåporna i silverfinish. De 5-dubbelekrade 22-tumshjulen i distinkt Mattsvart Diamond Cut-design adderar en både robust och sportig look till din XC60 R-Design.

## SVENSK LYX, PÅ DITT SÄTT.

XC60 Inscription handlar om elegant svensk lyx. För att ge din SUV ett ännu starkare och mer personligt uttryck kan du addera vårt exteriöra stylingpaket. Framre och bakre skidplates i rostfritt stål tillsammans med integrerade dubbla slutrör och karossfärgade skärmbreddare förstärker din bils exklusiva och kraftfulla närvaro.

Och genom att komplettera med våra stora 22-tums 10-öppnkrade aluminiumhjul ger du elegansen hos din XC60 Inscription en robust touch som perfekt harmonierar med det exteriöra stylingpaketets designelement i rostfritt stål.



**T6 AWD | Inscription**

724 Pine Grey metallic | Exteriört stylingpaket med tröskeldecor fram och bak |  
22" 10-öppnkrade Svart Diamond Cut



Våra nya 22-tums aluminiumhjul är de största vi någonsin monterat på en produktionsbil och ger din XC60 extra bredd och attityd. Främre och bakre skidplate i rostfritt stål tillsammans med integrerade dubbla slutrör framhäver bilens sportigt robusta karaktär.

## FÖR LIVETS ALLA RESOR.

Skapa en XC60 som är perfekt för ditt liv med Volvotillbehör som är designade utifrån dig och din bil.

Den smidiga iPad®-hållaren kompletterar bilens interiör. Den gör det möjligt för baksätesspassagerarna att titta på film, läsa eller spela spel och har två USB-ingångar för laddning av till exempel smartphones.

Med vår Media Server kan dina passagerare ta del av stora mängder lagrad underhållning via sina mobila enheter, särskilt bekvämt i kombination med den smidiga iPad®-hållaren.

Våra nya barnstolar är både komfortabla och eleganta. De är klädda i Wooltextile som består av 80% ull vilket gör klädseln tålig

och slitstark. Samtidigt är klädseln mjuk mot kroppen och andas för att barnet ska färdas både bekvämt och säkert. Våra barnstolar representerar också världsledande säkerhet: de har sidokrockskydd och gör att barnet färdas bakåtvänt för maximal säkerhet. Vår exklusiva bälteskudde i äkta Läder/Nubuck-textil eller Wooltextile med justerbart ryggstöd gör att barnet kan färdas bekvämt och tryggt, säkert fastspänd av bilens säkerhetsbälte. Klädseln matchar dessutom bilens interiör perfekt.

Vi har också tänkt på skyddet av din bil och din last. Ett skyddsgaller i stål skapar en stabil barriär mellan last- och passagerarutrymmet, och en lastrumsmatta hjälper till att skydda interiören.



1



2



3



4



5



6



7



8

3. iPad®-hållare (tillgänglig senare 2018). 4. Barnstol, babyskydd. 5. Barnstol, bakåtvänd. 6. Red Key begränsad fjärrnyckel 7. Barnstol, bältesstol. 8. Barnstol, bälteskudde med ryggstöd, läder/nubuck-textil.

## JOBBAR HÅRDARE NÄR DU BEHÖVER DET.

Se till att din XC60 jobbar för dig med våra exteriöra tillbehör som är designade för att se bra ut och fungera perfekt i alla förhållanden. De är tillverkade i tåliga material av hög kvalitet för att även stå emot tufft nordiskt klimat.

Dra nytta av vårt utbud av takmonterade lasttillbehör genom att komplettera med våra lågprofils lastbågar. De är lätta att montera direkt på bilens rails och gör att du enkelt kan använda våra specialdesignade hållare för till exempel cyklar, skidor och kajaker. Vår exklusiva egendesignade takbox monteras direkt på lastbågarna och adderar ytterligare 350 liter till bilens lastkapacitet. Den passar perfekt för att transportera skidor – du får plats med upp till sex par. Snabbfästen gör att du fäster takboxen enkelt och smidigt, medan smarta finesser som LED-belysning i locket gör det lättare att lasta när det är mörkt.

Ett stötfångarskydd hjälper till att skydda den bakre stötfångaren från repor när du lastar bilens lastutrymme. Det är i högblankt rostfritt stål vilket ger både snygg finish och bra funktion.

Det elektriskt utfällbara draget gör att du kan dra släp samtidigt som dragkulan är ur vägen när den inte behövs. Tryck på en knapp i lastutrymmet, och draget fälls ut från bilens undersida – allt du behöver göra är att låsa det i läge med ett klick. Om draget inte är låst i position eller om någon av lamporna på släpet upphör att fungera uppmärksammas du på detta i bilens förardisplay. Och för att du ska kunna transportera cyklar och elcyklar på ett säkert och bekvämt sätt har vi tagit fram olika cykelhållare som monteras direkt på dragkulan.



1



2



3



4



5



6



7

5. Takbox, designad av Volvo Cars. 6. Främre och bakre stänkskydd. 7. Fällbart drag.

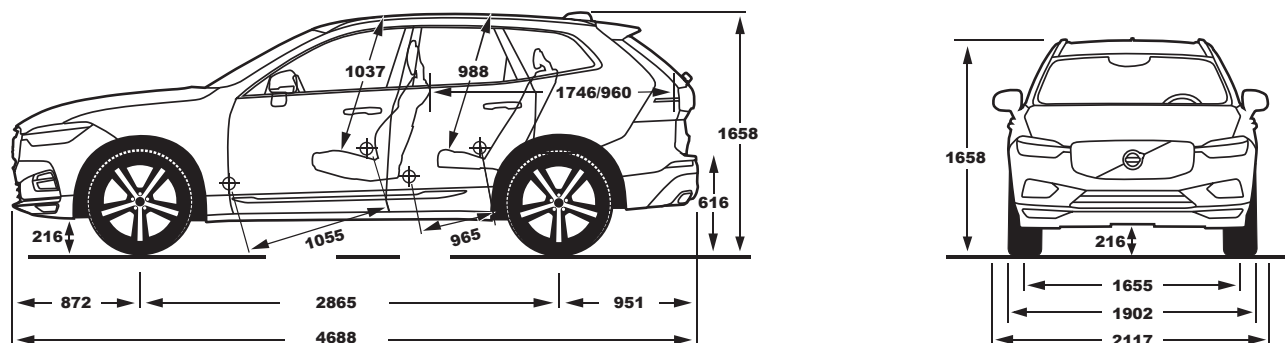

	T8 Twin Engine			T6 AWD		
Motor typ:	Laddhybrid med 2,0 liter 4-cyl bensinmotor med kompressor och turbo, samt elmotor			2,0 liter 4-cyl bensinmotor med kompressor och turbo		
Växellåda:	Åttastegad Geartronic™			Åttastegad Geartronic™		
Max. uteffekt, kW (hk) vid varv/min:	Bensin: 223 (303) 6000 El: 65 (87) 7000			228 (310) 5700		
Max. vridmoment, Nm vid varv/min:	Bensin: 400/2200–4800 El: 240/0–3000			400/2200–5100		
Acceleration, 0–100 km/h i sek, aut:	5,5			5,9		
Topp hastighet, km/h, aut:	230			230		
Bränsletank, liter:	70			71		
Lastvolym, liter (V211-2):	468			505		
Miljöklassificering:	Euro 6d-TEMP			Euro 6d-TEMP		
Däckklass*:	A	B	C	A	B	C
Bränsleförbrukning, liter/100 km, blandad körning, aut:	2,2	2,3	2,4	7,5	7,6	7,8
CO <sub>2</sub> g/km, aut:	50	52	55	174	177	181
Räckvidd km, endast eldrift:	43	42	42	-	-	-

	T5 AWD			T5		
Motor typ:	2,0 liter 4-cyl turboladdad bensinmotor			2,0 liter 4-cyl turboladdad bensinmotor		
Växellåda:	Åttastegad Geartronic™			Åttastegad Geartronic™		
Max. uteffekt, kW (hk) vid varv/min:	184 (250) 5500			184 (250) 5500		
Max. vridmoment, Nm vid varv/min:	350/1800–4800			350/1800–4800		
Acceleration, 0–100 km/h i sek, aut:	6,8			6,9		
Topp hastighet, km/h, aut:	220			210		
Bränsletank, liter:	60			60		
Lastvolym, liter (V211-2):	505			505		
Miljöklassificering:	Euro 6d-TEMP			Euro 6d-TEMP		
Däckklass*:	A	B	C	A	B	C
Bränsleförbrukning, liter/100 km, blandad körning, aut:	7,3	7,5	7,7	7,1	7,2	7,4
CO <sub>2</sub> g/km, aut:	169	173	178	166	168	171

**Polestar Engineered Optimisation.** Polestar Engineered Optimisation är ett optimeringsprogram för drivlinan i din Volvo som ger dig en mer exakt och balanserad körupplevelse. Tillsammans med Polestars ingenjörer har vi optimerat viktiga prestandaområden som till exempel prestandan i motorns mellanregister, växlingshastigheten och gasresponsen. För att du ska få maximal nytta av optimeringen, rekommenderar vi starkt att du kompletterar med vår körlägesväljare Drive Mode Selector.

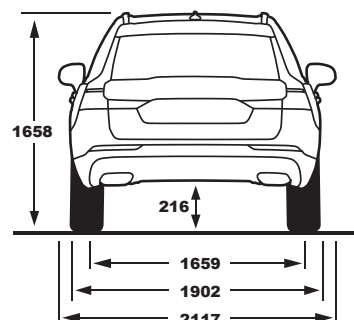
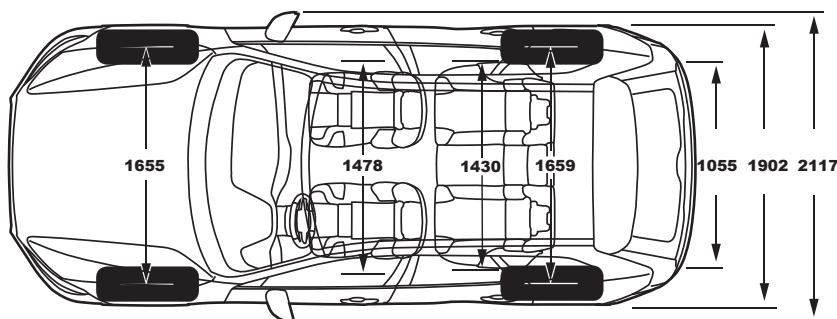

	D5 AWD			D4 AWD		
Motortyp:	2,0 liter 4-cyl direktinsprutad turbodiesel			2,0 liter 4-cyl direktinsprutad turbodiesel		
Växellåda:	Åttastegad Geartronic™			Sexväxlad manuell växellåda eller åttastegad Geartronic™ automatlåda		
Max. uteffekt, kW (hk) vid varv/min:	173 (235) 4000			140 (190) 4250		
Max. vridmoment, Nm vid varv/min:	480/1750–2250			400/1750–2500		
Acceleration, 0–100 km/h i sek, man/aut:	–/7,2			8,8/8,4		
Topphastighet, km/h, man/aut:	–/220			205/205		
Bränsletank, liter:	71			60		
Lastvolym, liter (V211-2):	505			505		
Miljöklassificering:	Euro 6d-TEMP			Euro 6d-TEMP		
Däckklass*:	A	B	C	A	B	C
Bränsleförbrukning, liter/100 km, blandad körning, man/aut:	–/5,6	–/5,8	–/6,0	5,3/5,5	5,4/5,6	5,5/5,8
CO <sub>2</sub> g/km, man/aut:	–/147	–/152	–/158	139/144	142/148	145/153

	D4			D3		
Motortyp:	2,0 liter 4-cyl direktinsprutad turbodiesel			2,0 liter 4-cyl direktinsprutad turbodiesel		
Växellåda:	Sexväxlad manuell växellåda eller åttastegad Geartronic™ automatlåda			Sexväxlad manuell växellåda		
Max. uteffekt, kW (hk) vid varv/min:	140 (190) 4250			110 (150) 4250		
Max. vridmoment, Nm vid varv/min:	400/1750–2500			350/1500–2500		
Acceleration, 0–100 km/h i sek, man/aut:	8,8/8,4			10,2/–		
Topphastighet, km/h, man/aut:	205/205			190/–		
Bränsletank, liter:	55			55		
Lastvolym, liter (V211-2):	505			505		
Miljöklassificering:	Euro 6d-TEMP			Euro 6d-TEMP		
Däckklass*:	A	B	C	A	B	C
Bränsleförbrukning, liter/100 km, blandad körning, man/aut:	4,9/5,1	5,0/5,1	5,1/5,2	5,0/–	5,1/–	5,2/–
CO <sub>2</sub> g/km, man/aut:	129/133	132/135	135/137	131/–	133/–	136/–

\*Däckklassen är baserad på EU:s däckmärkningsdirektiv för energieffektivitetsgradering baserad på däckets rullmotstånd.

#### Selective Catalytic Reduction (SCR) för minskade utsläpp av kväveoxider (NO<sub>x</sub>).

Dieselmotorn har ett system – Selective Catalytic Reduction (SCR) – som ytterligare minskar kväveoxidutsläppen med upp till 90 % genom att använda en tillsats kallad DEF (Diesel Exhaust Fluid), som till exempel AdBlue®. Tanken som innehåller denna vätska fylls upp vid varje service, men kan även behöva fyllas på mellan servicetillfällena. Detta gör du enkelt själv, till exempel i samband med att du tankar bilen. Påfyllningsröret för tillsatsen är placerad precis jämte dieselpåfyllningsröret.

AdBlue® är ett registrerat varumärke som tillhör Verband der Automobilindustrie e.V. (VDA).

All tekniska data kan ändras. Prata med din Volvo-återförsäljare för att få den senaste informationen.

**OBS!** De bilar som visas i denna broschyr är i vissa fall extrautrustade. En del av den utrustning som anges i text är standard på vissa modeller och tillval för andra. Volvo förbehåller sig rätten att när som helst ändra priser, färger, material, specifikationer och modeller utan föregående meddelande. Bilen kan därför ha ändrats på vissa punkter sedan denna broschyr gick i tryck.

VOLVO XC60

# VÄLKOMMEN TILL VOLVO CAR LIFESTYLE COLLECTION

I vår Lifestyle Collection finner du ett brett utbud av olika livsstils-  
tillbehör och accessoarer – allt från föremål i Orrefors®-kristall  
och exklusiva läderväskor från Sandqvist, till kläder, armbandsur  
och fler utvalda produkter. För att se hela kollektionen, besök  
[collection.volvocars.com/se](https://collection.volvocars.com/se)



# ETT ENKLARE SÄTT ATT ÄGA BIL.

I allt vi gör, strävar vi på Volvo Cars att göra ditt liv lite enklare och lite bättre. Hela vägen – från finansiering och försäkring av din Volvo, till service och underhåll – ser vi till att göra ditt bilägande så tryggt och bekvämt som möjligt. Välkommen att upptäcka hur bra du kan ha det som Volvoägare.

## ATT FINANSIERA DIN NYA VOLVO

### Volvo Inclusive Privatleasing

Volvo Inclusive Privatleasing ger dig tre års bekymmersfritt bilnehav av en ny Volvo. Du betalar ingen kontantinsats och i månadskostnaden ingår finansiering, serviceavtal och försäkring.

### Volvo Inclusive Billån

Med Volvo Inclusive Billån blir ditt bilnehav lite enklare, tryggare och mer ekonomiskt. Allt ingår i månadskostnaden – finansiering, serviceavtal, försäkring och Volvokort med extra drivmedelsrabatt.

### Volvo Billån

Med Volvo Billån betalar du bara ränta och amortering, inget annat. Du väljer själv om du vill ha rörlig eller fast ränta och kan även välja rörligt med räntetak för extra trygghet.

## DINA FÖRMÅNER SOM VOLVOÄGARE

### Volvo Assistans

Ett års fri Volvo Assistans ingår när du köper en ny Volvo. Skulle du bli stående längs vägen ordnar vi med allt från däckbyte till bärgning och boende. Volvo Assistans gäller dygnet runt i alla västeuropeiska länder.

### Volvokort

Volvokort är Sveriges största bilägarkort och helt kostnadsfritt. Du får bland annat rabatt på drivmedel, räntefri delbetalning och bonus på alla köp. Appen Car Pay ger dig en smart översikt över ditt Volvokort och en rad förmåner samlade direkt i mobilen.

### Volvo On Call

Vår app Volvo On Call är ett smart tillval som kopplar upp din Volvo med din smartphone. Du kan fjärrstyra flera funktioner som till exempel den bränsle drivna värmaren, får tillgång till olika tjänster som underlättar livet och när Volvo Assistans med en knapptryckning.

### Volvo In-car Delivery

Vi på Volvo utvecklar hela tiden nya smarta tjänster för att underlätta för dig som Volvoägare. Med Volvo On Call-appen kan du till exempel beställa varor på nätet från vissa leverantörer och få dem levererade direkt i din Volvo. Med en digital engångsnyckel öppnas bilen vid leverans och låses därefter igen. I dagsläget är tjänsten begränsad främst till Stockholm, Göteborg, västra Skåne och Sälen, men tjänsten byggs ut till fler orter efter hand.

## TRYGGT BILÄGANDE

### Care by Volvo

Med Care by Volvo blir det både enklare och mer flexibelt att ha bil. Du bygger ihop din bil precis som du vill ha den på [volvocars.se](http://volvocars.se) och beställer online. Försäkring, service och en rad kringtjänster ingår i abonnemanget. Självklart ingår också Volvo On Call som gör att du kan nyttja hela vårt växande utbud av uppkopplade tjänster. Och om du någon gång skulle behöva tillgång till en extrabil, så ingår även det.

### Två års nybilsgaranti

Nybilsgaranti gäller för bil och utrustning som omfattas av ditt köpeavtal, säljaren svarar för eventuella fel som uppkommer inom två år efter leveransdagen.

### Tre års vagnskadegaranti

Om bilen blir skadad genom en yttre olyckshändelse, trafikolycka eller skadegörelse av tredje part inom tre år (från första registreringsdagen) tar garantin hand om reparationskostnaderna med avdrag för självrisk (gäller enbart svensksålade bilar).

### Tolv års garanti vid genomrostning

Garantin omfattar delar av kaross och bärande chassikomponenter som utsatts för genomrostning inom tolv år från leveransdagen.

### Volvia Försäkring

Skräddarsydda försäkringsprodukter, konkurrenskraftiga försäkringspremier och snabb och enkel skadeservice direkt hos din auktoriserade Volvoverkstad är bara några av fördelarna med att välja Volvia.

## ENKEL OCH BEKVÄM SERVICE

### Connected Service Booking

Med Volvo On Call-appen talar din Volvo om för dig att det är dags för service, kontaktar din Volvoverkstad och ger dig ett bokningsförslag.

### Serviceavtal med ett års servicegaranti

Volvo Serviceavtal ger dig full kontroll över dina servicekostnader. Du betalar bara en fast månadskostnad och kan vara säker på att din Volvo servas på bästa sätt de närmaste 3 eller 5 åren. Vi garanterar alltid att din service utförs fackmässigt. Om något fel skulle uppstå på det som åtgärdats enligt serviceprotokollet inom tolv månader eller till nästa rekommenderade servicetillfälle så tar vi hand om det helt kostnadsfritt, med fri länebil under tiden. (Max 5 mils körning.)

### Personlig Servicetekniker

Din Personliga Servicetekniker tar hand om din Volvo på bästa sätt. Och det är samma person som tar emot dig när du kommer, arbetar med din bil och lämnar ut den när bilen är klar.

### Volvo Originalservice

Din Personliga Servicetekniker är kärnan i Volvo Originalservice. Dessutom ingår fri uppdatering av bilens mjukvara och Volvo Assistans i ett år – helt utan extra kostnad.

**V O L V O**