



VOLVO XC90

INNOVATIONER FÖR MÄNNISKOR

Made by Sweden.

Vi på Volvo Cars arbetar kontinuerligt med innovationer som gör ditt liv lite enklare och lite bättre. Varje bilmodell, varje teknisk lösning och varje design är resultatet av en tydlig vision – att sätta människan främst för allt vi gör. Redan från första början har vi drivits av denna vision, en vision som är präglad av vårt svenska ursprung med värderingar där individen är i fokus och där konventioner ständigt utmanas. En kultur med starka designtraditioner och ett unikt sätt att se på världen.

Denna vision har inspirerat oss till nytänkande i form av till exempel trepunktsbältet och sidokrockkuddarna – innovationer som har räddat liv och skrivit bilhistoria. Och med vår nya generation bilmodeller tar vi nästa steg inom denna stolta tradition.

Skandinavisk design och modern lyx förenas för att ge dig en större upplevelse. Intuitiv teknik gör livet lite mindre komplicerat och håller dig uppkopplad med omvärlden, medan våra senaste drivlinor Drive-E balanserar responsiv motorstyrka med klassledande effektivitet. Och våra IntelliSafe-innovationer ger dig som förare support genom att hjälpa till att förebygga olyckor och skydda dig och dina passagerare om något trots allt skulle inträffa. De gör varje resa säkrare, bekvämare och roligare.

Vi förstår vad som är viktigt för människor. Denna insikt utgör grunden för alla innovationer vi skapar. Innovationer som gör livet lite bättre. Vi på Volvo Cars designar våra bilar utifrån dig.

Innehåll

UTVÄNDIG DESIGN | 04

INVÄNDIG DESIGN | 08

SENSUS | 12

INTELLISAFE | 20

DRIVE-E | 28

CHASSI | 34

MOTORER | 36

DITT VAL | 38

UTRUSTNINGSNIVÅER | 40

TILLBEHÖR | 74

TEKNISKA
SPECIFIKATIONER | 80

UPPLEVELSEN
I EN VOLVO | 84









Volvo XC90 är en plats där du kan koppla av, tänka och färdas i förstklassig komfort. En tillflyktsort där modern skandinavisk design möter svenskt hantverkskunnande och ingenjörskonst. Där kvalitetsmaterial kommer att glädja dina sinnen och göra varje resa till en upplevelse. Och där en intuitiv 9-tums huvuddisplay med pek-skärm ser till att du är uppkopplad och har kontroll.

Vare sig du kör på motorvägen eller tar dig fram genom stadstrafiken kommer vår intuitiva teknik att göra resan enklare och låta dig njuta av körningen. Den unika körupplevelsen i XC90 förstärks ytterligare av sofistikerade drivlinor som ger dig både prestanda och effektivitet så att du aldrig behöver kompromissa. Och med de allra senaste säkerhetsinnovationerna kan du färdas tryggt i vetskapen att din XC90 alltid kommer att hjälpa dig hålla uppsikt på trafiken och på världen omkring dig.

Volvo XC90 representerar vår inställning till vad det innebär att köra en lyxbil på 2000-talet. XC90 är en fristad, designad utifrån dig.

"Precis som med alla exklusiva produkter – ett högkvalitativt armbandsur, en skräddarsydd kostym – kan skönheten vara uppenbar, men det verkliga värdet blir tydligt först när du inser vilken expertis, vilket hantverk och vilken passion som krävts för att framställa dem."

NÄRVARO

Imponerande, helt enkelt.

Du vet att det är verkligt god design du har framför dig när det som vid första anblicken ser så enkelt ut senare visar sig vara genialiskt och stimulerande när du väl upptäcker tanken och detaljerna bakom helheten. Och precis som med alla exklusiva produkter – ett högkvalitativt armbandsur, en skräddarsydd kostym – kan skönheten vara uppenbar, men det verkliga värdet blir tydligt först när du inser vilken expertis, vilket hantverk och vilken passion som krävts för att framställa dem.

Precis så är det med Volvo XC90. Som sig bör utstrålar den här stora suven kraft, särskilt med den uppräta grillen och de kraftiga skuldrorna som är typiska Volvo-drag. Som exteriöredesignern Anders Gunnarsson säger: "Bilen har en attityd som uttrycker

starkt självförtroende. Om du är stolt över och bekväm med din plats här i världen, står du rakryggad – precis som Volvo XC90."

Men även om XC90 har en stark närvaro, är designen samtidigt utsökt diskret: "Designen bara växer," säger Thomas Ingenlath, Volvo Cars Senior Vice President för design. "Det är inte bara ett skådespel, utan här skapas dramat av proportionerna och den underliggande teknologin. Man inser plötsligt hur mycket rörelse det finns i karossidan – hur den växer över bakhjulen. Det handlar om perfekt utförande och det tog mycket lång tid att uppnå det."

"Att utforma bakpartiet var en större utmaning," säger Ingenlath. "Vi ville inte använda samma knep som alla andra för att

ge bilen ett kraftfullare utseende. De flesta andra biltillverkare använder horisontella linjer. Vi använde vertikala linjer. Det kan vara nog så knepigt. Men om du är bra på det så kan bilen få en närmast majestätisk hållning. Vi har lyckats uppnå detta genom att reducera – inte gå in på det horisontella utan hålla oss stolta och uppräta. Det är en trevlig aspekt."



V O L V O

XC 90



XC 90

T6



Ljus är viktigt för oss i Sverige. Därför har vi skapat ett stort panoramatak som ett perfekt komplement till XC90:s stilrena interiör.

Visst är det trevligt när någon håller upp dörren åt dig? Med den automatiska bakluckan har du den lyxen varje dag: du bara trycker på en knapp på fjärrkontrollen, bakluckan eller inne i kupén. Om du har händerna fulla är det extra skönt med komfortöppningsfunktionen: stick bara in en fot under sensorn i bakre stötfångaren så öppnas och stängs bakluckan automatiskt.

T6 AWD | Momentum | 719 Luminous Sand metallic | 19-tums aluminiumhjul, 10-ekrad med turbinding, Silver, 172



INNE I DIN BIL

Din egen plats, vart du än är på väg.



Att färdas i XC90 ger alltid en speciell känsla – från det ögonblick du tar upp din specialdesignade fjärrnyckel. I den lyxiga kupén kombineras påkostade material och utsökt hantverk med en stilren elegans. Den luftiga interiören ger dig en skön känsla av rymd och lugn – oavsett på vilken av de tre raderna du sitter. Det avskilda lugnet förstärks av iögonfallande detaljer,

som reglagen i mittkonsolen som är inspirerade av förstklassiga hi-fi-förstärkare. Andra finesser är diamanträfflingen på vridreglagen och den vackert inramade, surfplattestora huvudpekskärmen som pryder mittkonsolen. Vår CleanZone-teknik filtrerar bort skadliga gaser och partiklar och ser till att du och dina passagerare kan andas lätt – även om utomhusluften skulle

vara förorenad. Och du kommer att älska vår ljudanläggning Premium Sound från Bowers & Wilkins, med 19 högtalare som ger ett storslaget ljud med konsertkvalitet för de mest krävande audiofilerna.

Nappklädsel, Blond i Blond/Mörkgrå interiör UC00 |
Linear Walnut dekorinlägg



Interiören i Volvo XC90 är verkligen unik. Den förkroppsligar våra designers vision att skapa en miljö som kombinerar en modern syn på lyx med tidlös avskildhet.

LÄS MER PÅ VOLVOCARS.SE

Nappklädsel, Blond i Blond / Mörkgrå interiör UC00 |
Linear Walnut dekorinlägg



"De skulpterade sätena har en modern stil och känsla, samtidigt som de ger bättre benutrymme för dem i baksätet. Och du kan lita på att de har utformats i linje med den senaste forskningen inom ergonomi."

Färdas första klass i Volvo XC90.

När vi designade XC90 såg vi till att du och dina passagerare får färdas i första klass. De skulpterade sätena har en modern stil och känsla, samtidigt som de ger bättre benutrymme för dem i baksätet. Och du kan lita på att de har utformats i linje med den senaste forskningen inom ergonomi. Elmanövrerat svankstöd är standard, och vill du få ännu bättre komfort kan du komplettera med massage- och ventilationsfunktioner och utdragbara sittdynor och sidostöd: du kommer inte att vilja lämna bilen. På andra

raden är de tre individuella sätena utformade för maximal komfort och varje säte kan justeras i längdled och vinklas separat. De två individuella sätena på tredje raden ger utmärkt komfort för personer upp till 170 cm och är lätta att kliva i och ur.

Tack vare klimatsystemet med fyra zoner kan passagerarna på de två ytterplatserna ställa in temperatur och fläkthastighet individuellt – och detsamma gäller förare och frampassagerare. Och för att se till att batteriet i din mobil eller surfplatta aldrig tar

slut finns ett eluttag på varje rad. För att alla ska kunna se bra sitter de bakre raderna lite högre än framsätena – som på bio. I sann Volvo-anda har vi även tänkt på de yngre passagerarna – ett barn som har vuxit ur sin barnstol kan använda den inbyggda bälteskudden på andra sätesraden. Och för att ge dig överlägsen mångsidighet, kan varje säte på andra och tredje raden fällas individuellt jäms med lastgolvet vilket ger dig 32 möjliga last- och säteskonfigurationer.



Den eleganta och smidiga ratten i XC90 ger dig suveränt grepp med skön kontroll och körkänsla. Den är av en helt ny design, med en graciöst rundad fyrkant i mitten och en modern tolkning av vår klassiska treekrade rattdesign.



Exklusiva detaljer som reglage med diamanträfflad yta och genomskinliga kanter understryker våra designers minutiösa detaljkänsla.



Klimatsystemet med fyra zoner kan ställas in från huvuddisplayen eller via en elegant pekpanel på baksidan av tunnelkonsolen.



"När vi utvecklade det här banbrytande gränssnittet var det vår övergripande ambition att eliminera så många fysiska knappar och reglage som det överhuvudtaget var möjligt."

SENSUS

Det intuitiva sättet att interagera med din bil.

Vårt mål var att Volvo XC90 skulle bli så naturlig, intuitiv och mänsklig som möjligt att interagera med. Volvo Sensus är vårt unika sätt att se till att du kan kommunicera instinktivt med din bil och koppla upp dig till den digitala världen.

De avancerade funktionerna i XC90 imponerar på många sätt och ger dig nya möjligheter som var otänkbara för inte så länge sedan. Därför är det också ännu viktigare att du ska kunna sköta alla funktionerna närmast instinktivt – oavsett om det handlar om förarsupport, information eller underhållning. Vi tror du kommer att märka att Sensus lever upp till det kravet. Och eftersom vi älskar god design är

systemet också vackert att se på och ett nöje att använda.

När vi funderade på hur föraren skulle interagera med XC90 siktade vi på att eliminera så många fysiska knappar och reglage som det bara gick. Vi uppnådde detta genom att flytta reglagen – för klimat, underhållning och allt annat som förenklar livet – till vår 9-tums huvuddisplay med pekskärm – en världsnyhet från Volvo. Inte bara det, vi har också gett Volvo XC90 röststyrning för de funktioner du använder oftast: bara välj den meny du vill ha och prata med din XC90 på ett naturligt sätt. Tack vare allt detta kunde våra designers skapa en stilren svensk interiör med bara några få

välldesignade fysiska reglage – slutresultatet är ett rent nöje att leva med.

Det krävs två parter för att kommunicera. Därför förenklade vi inte bara det sätt som du interagerar med din XC90. Vi har också harmoniserat det sätt på vilket XC90 kommunicerar med dig. All information som påkallar din omedelbara uppmärksamhet – till exempel hastigheten du håller, gällande hastighetsbegränsning och navigationsvägvisningar – visas i ditt synfält genom vindrutan med tillvalet head-up display och i förardisplayen. Mindre viktig information som rör till exempel klimatsystem och underhållning har sin plats på huvuddisplayens pekskärm.

Koppla på alla dina sinnen.

Ingenting fulländar en resa i bilen bättre än att omge sig med det naturligt mäktiga ljud som gör din favoritmusik full rättvisa. Och vårt allra finaste ljudsystem – Premium Sound från Bowers & Wilkins* – gör varje bilresa till en storslagen upplevelse. Utöver detta mycket högkvalitativa paket finns också vårt High Performance-system som levererar ett ljud av en kvalitet som är mycket sällsynt i denna klass.

Tack vare Sensus Connect kan du spela upp din favoritmusik direkt från din smarttelefon (eller någon annan enhet) till bilen via Bluetooth®. Genom att använda Bluetooth® eller parkoppla din smarttelefon med bilen kan du också ansluta din XC90 till internet. Sedan kan du söka på webben och få tillgång till en rad olika internetradiokanaler och appar – till exempel musiktjänsten Spotify som ger dig tillgång till flera miljoner låtar i din bil. Du hanterar

appens funktioner intuitivt via bilens pekskärm och behöver inte använda din smarttelefon. Sensus Connect inkluderar också den stora 9-tums huvuddisplaysen med pekskärm och röststyrning som gör att du smidigt kan hantera alla dina uppkopplingsmöjligheter.

Med tillvalet Navigation kan du se din färdväg på den stora 9-tums huvuddisplaysen med pekskärm. Och med Apple CarPlay kan du även använda din iPhone® via huvuddisplaysen (version 5 eller senare). Volvo On Call är ett annat tillval. Ett inbyggt modem och en separat SIM-kortplats gör att du kan ansluta direkt till internet via XC90:s takantenn. Resultatet är en stabil och pålitlig anslutning som du kan dela med smarttelefoner eller surfplattor genom att skapa en WiFi-hotspot. Och om du vill ansluta enheterna fysiskt finns även AUX- och USB-uttag.

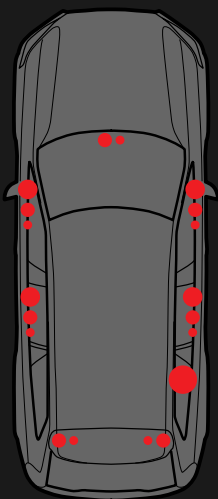

Premium Sound från Bowers & Wilkins* är resultatet av vår jakt på perfektion. Sifforna imponerar: en 12-kanalig förstärkare, 1 400 W effekt, 19 högtalare (inklusive två innovationer inom bilindustrin: en ny typ av subwoofer som både är mycket kraftfull och dessutom sparar plats, och en diskant-högtalare som är vänd mot kupén för oslagbar ljudkvalitet). Men vår strävan efter det fullkomliga ljudsystemet gick långt bortom bara tekniska fakta. Våra ljudingenjörer sökte passionerat efter det perfekta ljudet

– på Göteborgs Konserthus visste de att de hade hittat rätt. Med en helt ny metod som kallas akustisk holografi tog teamet ett "fingeravtryck" av Konserthusets unika akustik – dess alldeles egna ljudprofil – och återskapade det i bilen. Resultatet blev vårt Concert-läge och det talar direkt till alla musikälskarens hjärta – oavsett var du sitter i din XC90. I våra två andra ljudlägen, Studio och Stage, kan du skapa exakt det ljud du vill ha.

SENSUS



En vackert utformad display. Vår vackra, stående 9-tums huvuddisplay med pekskärm drar blickarna till sig i Volvo XC90:s interiör och är ett strålande exempel på vår filosofi om att kombinera form med funktion. Den är glänsande svart, men ger ändå minimalt med reflexer och blänk. Displayen kompletteras smakfullt av kontrollpanelen med sina "vingar", som för tankarna till stilrena, exklusiva förstärkare. Tryck på "play" så märker du att bilens ljudsystem lever upp till denna association, varje gång.

LÄS MER PÅ VOLVOCARS.SE



SENSUS



Informationens skönhet.

Helt enligt vår svenska designtradition har vi skapat ett gränssnitt som är lika funktionellt som det är vackert. Head-up-displayen projicerar informationen som om den svävade i luften, två meter framför bilen, så du aldrig behöver ta blicken från vägen. Och eftersom projektionen är halvtransparent skymmer inte sikten. Detta är särskilt praktiskt om du har Navigation, då head-up-displayen används för att visa navigeringspilarna. Kombiinstrumentets 12-tums förardisplay med högupplöst grafik har tre olika färgscheman som motsvarar det körläge som du valt. När tändningen är avstängd har displayen en blank, svart hi-tech-look.

Vår surfplattestora huvuddisplay med pekskärm är monterad i stående format, vilket är både innovativt och praktiskt. Vi har placerat stora pekknappar längs skärmens underkant, där de är enkla att nå, och information som ska visas sitter längst upp. Du kommer också märka att detta format gör det enklare att följa vägvisningen på kartan, eftersom mer av kartan kan visas – så att du inte behöver scrolla upp och ned hela tiden. Med tanke på den svenska vintern har vi också sett till att skärmens yta svarar på den lättaste beröring – även med handskar.



Prata med mig. Det enklaste sättet att interagera med din bil är att prata med den. Därför har vi kopplat de funktioner du oftast använder till röststyrning. Men oroa dig inte – du behöver inte lära dig någon lång lista på robotkommandon. Vi har samlat in en stor databas med fraser som människor använder i verkliga livet och tränat röststyrningen att förstå dem – på fler språk än någonsin, vilket innebär att du nu kan tala med din bil på ett helt naturligt sätt.

Den korta vägen hem. När du använder Navigation visas din färdväg på huvudeksskärmen i största möjliga format. Systemet är ständigt uppdaterat på aktuella trafikflöden och hjälper dig hitta snabbaste vägen till ditt resmål: grön väg utan störningar, gul för långsam trafik och röd för trafikstockningar. Och med tillvalet head-up-display får du vägledning med hjälp av navigeringspilarna som "svävar" framför dig. Eftersom systemet är online har du tillgång till appar som Local Search, Weather och Send to Car. Och det bästa av allt är att Navigation har röststyrning – så allt du behöver göra är att säga vart du vill köra.



En speciell kontakt. Volvo On Call gör att du kan koppla upp dig till din bil som aldrig tidigare, samtidigt som det kopplar upp din bil till världen utanför.

Hjärtat i systemet är en smartphone-app där du kan kolla upp – och samspela med – din bil var du än befinner dig. Något som kan visa sig mycket behändigt om du till exempel vill värma upp din bil lagom till att du behöver den. Och vill du gå online, har systemet ett inbyggt modem och en dedikerad SIM-korthållare. Volvo On Call kan också ge dig hjälp när den behövs som bäst. Med On Call-knappen kommer du i kontakt med vägassistans. Och i ett nödläge är SOS-knappen din direktlänk till Volvo On Call-operatören. För att täcka in alla eventualiteter och om det finns tecken som tyder på att du råkat ut för en olycka (till exempel en utlöst krockkudde) ringer vi upp dig. Om vi inte får något svar, skickar vi dig omedelbar hjälp.

T6 AWD | Inscription | Panoramatak | 467 Magic Blue metallic | 21-tums aluminiumhjul, 8-ekrad design, Silver / Diamond Cut, 174

SENSUS





Ett ljus i mörkret. Nu har det blivit betydligt behagligare och säkrare att köra i mörker. Våra unikt designade aktiva LED-strålkastare kombinerar en distinkt look med ökad säkerhet och bekvämlighet. De ger en extra bred och lång ljusbild. Intelligent avbländning gör att du kan köra på helljuset hela tiden – du behöver inte skifta mellan hel- och halvljus, och när du möter eller hinner upp ett annat fordon bländas helljuset av automatiskt exakt så mycket som behövs för att det inte ska blända. Samtidigt har du fördelen av att vägbanan såväl som området vid sidan av vägen lysas upp.

LÄS MER PÅ [VOLVOCARS.SE](https://www.volvocars.se)

T6 AWD | R-Design | 720 Bursting Blue metallic |
22-tums aluminiumhjul med 5-dubbelekrad design,
Svart/Diamond Cut, 175

"Dessa innovativa tekniklösningar är alltid där för att underlätta din vardag och ge dig full kontroll, både dag och natt."

INTELLISAFE

Intuitiv säkerhet från Volvo Cars. För dig, och för dem omkring dig.

IntelliSafe är vårt samlingsnamn för de intuitiva, intelligenta tekniklösningar som stöttar dig i din dagliga körning, som hjälper till att förebygga kollisioner och som skyddar dig om du råkar ut för en olycka. Dessa hjälpsamma system är alltid där för att underlätta din vardag och ge dig full kontroll, både dag och natt. Dessa innovativa tekniklösningar har också en nyckelroll för att hjälpa oss förverkliga vår djärva vision att ingen ska dö eller bli allvarligt skadad i en ny Volvo efter år 2020.

City Safety är hjärtat i IntelliSafe. Det kommer som standard i din XC90 och är som en andrepilot som alltid hjälper dig hålla uppsikt, upptäcka faror på vägen och som varnar dig eller ingriper aktivt om det behövs. I dagsljus såväl som i mörker kan City Safety

känna igen andra fordon, fotgängare, cyklister och stora djur (som älgar, hästar och rådjur) på vägen framför dig. Systemet varnar dig om det är fara å färde och bromsar automatiskt om det behövs för att undvika eller mildra en kollision. Dessutom bromsar City Safety automatiskt om du är på väg att svänga ut framför ett mötande fordon i en korsning, till exempel vid en vänstersväng.

I standardutrustningen på XC90 ingår även förebyggande säkerhetsfunktioner som vägskyltsinformation, Active Lane Keeping Aid, elektronisk stabilitetskontroll och vårt nya aktiva avåkningskydd Run-off road Mitigation. Och självklart får du också Volvos legendariskt starka karosstruktur. Dessutom ingår IntelliSafe Assist som ger dig en hjälpande hand för mer avslappnad

körning i stan eller på landsvägen. Utöver vår adaptiva farthållare får du även vår nya teknik för semi-autonomt förarstöd, Pilot Assist, som håller koll på vägmarkeringarna och ger mild styrassistans så att du alltid ligger rätt på vägen. Pilot Assist håller också automatiskt hastigheten du ställt in och avståndet till framförvarande fordon.

För en ännu säkrare och mer avspänd körupplevelse kan du komplettera med tillvalet IntelliSafe Surround som uppmärksammar dig på faror omkring bilen, med teknik som till exempel BLIS™ som hjälper dig hålla koll på fordon i döda vinkeln och upphinnande trafik samt Cross Traffic Alert som gör det lättare att backa på platser med skymd sikt.

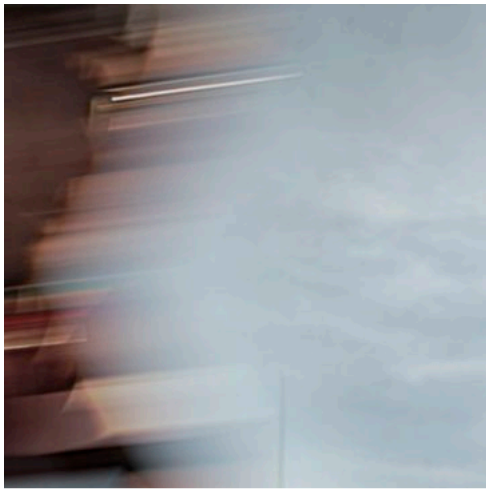

Vårt nya semi-autonoma förarstöd Pilot Assist gör bilkörningen tryggare, enklare och mer avslappnad. Tekniken stöttar dig aktivt genom att automatiskt ge styrassistent för att hålla bilen centrerad mellan vägmarkeringarna samtidigt som den håller hastigheten du ställt in och avståndet till fordonet framför dig. Styrassistenten är aktiv från stillastående upp till motorvägsfart.

City Safety kan uppmärksamma dig om du håller på att krocka med fordonet framför dig och bromsar automatiskt om det skulle behövas. Systemet är aktivt vid alla hastigheter och kan hjälpa dig att undvika kollisioner när fartskillnaden i relation till framförvarande fordon inte är större än 50 km/h. Vid större fartskillnader kan City Safety hjälpa till att mildra en kollision. City Safety kan också autobromsa om du är på väg att svänga ut framför en mötande bil i en korsning och på så sätt hjälpa dig att undvika eller mildra en kollision.

City Safety håller också utkik efter fotgängare och cyklister, till och med i mörker. Detta är särskilt viktigt, eftersom fotgängare och cyklister är mycket svårare att se än bilar när det är mörkt. Om en fotgängare eller cykel kommer i din väg bromsar City Safety automatiskt för att undvika eller mildra kollisionen. City Safety kan också upptäcka och bromsa för stora djur som älgar, hästar och rådjur – en världsnöhet från Volvo.

Vårt BLIS™-system använder radarsensorer för att uppmärksamma dig på fordon i din döda vinkel på bilens bägge sidor och på fordon som snabbt närmar sig bakifrån. Cross Traffic Alert håller utkik efter korsande trafikanter när du ska backa ut ifrån en trång parkeringsficka. Tekniken uppmärksammar dig på annalkande fordon såväl som på fotgängare och cyklister – en god hjälp på trånga parkeringsplatser där det är mycket trafik och begränsad sikt.

BLIS™ ingår i IntelliSafe Surround.

LÄS MER PÅ VOLVOCARS.SE

T6 AWD | Inscription | 707 Crystal White pearl |
Utvändigt stylingpaket Urban Luxury | 21-tums
aluminiumhjul, 10-ekrad med turbinding, Polished



INTELLISAFE





Smart teknik gör det lättare att manövrera på trånga parkeringsplatser och smala stadsgator – med parkeringskamera 360° kan du i huvuddisplayen se ett fågelperspektiv över bilen och dess omgivning.

Vill du att bilen ska parkera åt dig? Då kan du låta Park Assist Pilot ta över och köra in på en ledig plats. Den här tekniken kan inte bara fickparkera – den kan också hantera tvärställda parkeringsplatser. När systemet upptäckt en lämplig plats, kan det ta över styrningen och manövrera in din XC90 på platsen. Allt du behöver göra är att sköta bromsen och gasen. Tekniken är så exakt att du kan parkera på platser du normalt aldrig ens skulle försöka klämma in dig på. För fickparkering behövs bara ett utrymme på 1,2 gånger bilens längd.

LÄS MER PÅ VOLVOCARS.SE

T6 AWD | R-Design | Panoramatak | 720 Bursting Blue metallic | 22-tums aluminiumhjul med 5-dubbelekrad design, Svart/Diamond Cut, 175



INTELLISAFE



Din säkerhet är vår uppgift.

Hur förutseende säkerhetstekniken i din XC90 är, så är det första steget för att skapa en extremt säker bil att konstruera ett så starkt krockskydd som möjligt runt passagerarutrymmet. Vi på Volvo Cars var först med att använda ultrahöghållfast stål i våra säkerhetsburar. I XC90 har vi till mycket stor del använt detta extremt starka material. Men en intelligent struktur måste också avleda krockenergin bort från de åkande, inte bara motstå den. Därför har XC90

strategiskt placerade, mer eftergivliga delar i andra stålqualiteter, som fungerar som främre och bakre deformationszoner.

En av de banbrytande innovationerna i första generationen XC90 var vårt rundslagningskydd. För XC90 har vi använt samma filosofi, men i helt ny design.

I typisk Volvo-anda vill vi också skydda andra trafikanter. Därför har vi skapat en nedre krockstruktur, vilket innebär att XC90 är kompatibel med mindre bilars

deformationszoner. Du kan alltså köra din XC90 med gott samvete.

Vi har utvecklat säkerhetsteknologierna i din XC90 för att hjälpa till att skydda människor av alla storlekar och åldrar. Barn som är äldre än 3-4 år (15-36 kg) sitter till exempel bekvämt och säkert placerade i vår inbyggda bälteskudde på andra radens mittplats.



Bakre kollisionssvarning med bromsning vid stillastående är en del av IntelliSafe Surround och upptäcker om du håller på att bli påkörd bakifrån. Systemet varnar föraren bakom genom att aktivera din bils varningsblinkers med hög frekvens. Om en kollision inte kan undvikas dras säkerhetsbältena åt för att hålla dig på plats. Och precis före krockögonblicket ansätts bromsarna för att hjälpa till att skydda dig och dina passagerare från whiplashskador.

Vårt aktiva avåkningskydd, Run-off road Mitigation, är en världsnyhet inom säkerhet. När systemet upptäcker att det finns risk för en avåkning, hjälper det dig att vara kvar på vägen genom att ge styrassistans och sakta ned farten om det behövs. Om en avåkning ändå inte kan undvikas, dras de främre säkerhetsbältena automatiskt åt med elmotorer för att hålla dig säkert på plats. Och om bilen landar hårt i terrängen vid en olycka hjälper den specialdesignade framsättesstrukturen till att skydda din ryggrad. Den fungerar som en stötdämpare som hjälper till att reducera krockenergin som uppstår vid en kraftfull vertikal belastning.

INTELLISAFE





"Nyckeln till detta är vår nya, lätta turboladdade tvålitersmotor med fyra cylindrar och extra låg friktion, som kombineras med vår nykonstruerade åttastegade Geartronic™ automatlåda."

DRIVE-E

Mer njutning. Mindre förbrukning.

Drive-E är vårt heltäckande koncept för effektiv kraft och en kompromisslös körupplevelse. Vår nya generation Drive-E drivlinor spelar en central roll i detta. De har faktiskt vänt upp och ned på många föreställningar om hur moderna premiumbilar drivs. Ja, de ger den prestanda och den körglädje du väntar dig av en premium-suv. Och tack vare vårt oförtrutna engagemang för effektivitet minskar XC90 samtidigt sin påverkan på miljön. Allt detta innebär att du får ordentligt med kraft och överlägsna köregenskaper tillsammans med låg bränsleförbrukning och låga koldioxidutsläpp.

Nyckeln till detta är vår nya, lätta turboladdade tvålitersmotor med fyra cylindrar och extra låg friktion, som kombineras med vår nykonstruerade åttastegade Geartronic™ automatlåda. Och för att maximera effektiviteten hos våra Drive-E drivlinor finns ett

ECO-läge som kalibrerar växellådan och motorns styrsystem för lägsta möjliga bränsleförbrukning. ECO-läget ger även mjukare gensvar från gasen för att höja effektiviteten ytterligare ett snäpp. Och eftersom luftkonditioneringen påverkar bränsleförbrukningen kopplas den från i ECO-läget, men när så behövs kan den naturligtvis slås på manuellt.

Det finns också en Eco-Coast-funktion, där bilens rörelseenergi tas tillvara för att spara bränsle. När föraren släpper på gasen i farter över 65 km/h bromsar inte motorn, utan bilen rullar bara med motorn på tomgång. Stopp-/startsystemet spelar också en viktig roll för att sänka bränsleförbrukningen.

Våra Drive-E-dieselmotorer sätter en ny standard i klassen med dubbelturbo och den revolutionerande direktinsprutningen

i-ART som ger dessa intelligenta motorer kraftfull, ren och effektiv prestanda. Varje cylinder har sitt eget mikrochip och sin egen tryckgivare för att mäta exakt mängd bränsle. D5-motorn på 235 hk har dessutom PowerPulse – en världsnyhet från Volvo. Med denna teknik aktiveras turbon direkt när du trycker ned gaspedalen vilket ger dig en omedelbar accelerationsboost från stillastående och vid lägre hastigheter. Detta är ett exempel på teknik som gör det möjligt för oss att erbjuda kraften från en betydligt större motor i en kompakt fyrcylindrig motor – allt för att ge dig den perfekta mixen av prestanda och effektivitet.

"Vår mycket kraftfulla T8 Twin Engine AWD ger imponerande prestanda utan att behöva kompromissa med bränsleekonomi och låga utsläpp."

Dubbel kraft.

Vår mest avancerade variant, plug-in-hybriden med T8 Twin Engine AWD, är vårt nytänkande om modern lyx och prestanda i ett nötskal. Här har vi kombinerat vår tvåliters Drive-E kompressor- och turbo-matade bensenmotor med en kraftfull elektrisk motor. Detta gör att T8 Twin Engine kan leverera både en imponerande effekt och ett fantastiskt vridmoment. Men den kan också köras med en bränsleförbrukning och utsläppsnivåer som får normala småbilar att blekna. Denna avancerade plug-in-hybrid ger inte bara höga prestanda och häpnadsväckande bränsleekonomi. Tack vare att det kompakta batteriet är monterat centralt, längs kardantunneln har XC90 T8 Twin Engine AWD även överlägsna köregenskaper.

Den är flexibel också. T8 Twin Engine AWD har olika körlägen som passar alla tänkbara körsituationer. Pure-läget handlar om att minimera bränsleförbrukningen och utsläppen. Den elektriska motorn används så mycket som möjligt upp till 125 km/h, och kraften skickas till bakhjulen. Detta läge erbjuder även en god räckvidd med ren eldrift: ett fulladdat batteri räcker till normalt pendlingsavstånd för de allra flesta. Men eftersom bensenmotorn kan rycka in och hjälpa till när som helst är räckvidden aldrig något problem.

Hybrid är startläget. Med siktet på maximal komfort används elmotorn på bakhjulen och bensenmotorn driver framhjulen. Detta sker antingen separat eller parallellt för att ge optimal balans mellan prestanda och effektivitet.

I läget Power kombineras däremot kraften från bensen- och elmotor samtidigt på alla fyra hjul, medan styrning, växellåda och bromsar justeras för sportig körning. AWD-läget (all-wheel drive) förbättrar dragkraften och dessutom kopplas Off Road-läget in med en elektroniskt styrd differentialbroms som hjälper dig att ta dig fram på dåliga vägar om du kör under 40 km/h. Så din XC90 kan vara en tystgående stadsbil med nollutsläpp, en kraftfull SUV, en överlägset mångsidig sjusitsig familjebil eller en trygg vän i utmanande situationer.



Med full laddning kommer du i eldriftsläget upp till 40 km med noll utsläpp i tyst komfort, vilket täcker de flesta vardagskörningarna.



Växelväljaren är tillverkad i äkta svensk kristall av Orrefors® – en symbol för det rena elektriska Pure-läget i din XC90 T8 Twin Engine AWD.



Under hela dess livslängd kommer vår XC90 förbruka mindre bränsle än jämförbara konkurrenter med större motorer, vilket ger stora bränslesparningar och lägre koldioxidutsläpp.

DRIVE-E





Vår plug-in-hybridteknik innebär att du får en kompromisslös körupplevelse med utmärkt bränsleekonomi och låga koldioxidutsläpp på samma gång. Därför är denna lösning lika viktig idag som den är för framtiden.

Vår XC90 T8 Twin Engine AWD plug-in-hybrid är den senaste milstolpen på denna resa. Förutom en högpresterande bensinmotor med både kompressor och turbo har den en kraftfull elmotor som ger ett omedelbart och imponerande vridmoment på bakhjulen. Denna motor drivs av högkapacitetsbatterier som sitter centralt kring kardantunneln. Det är en intelligent placering som ger bra viktfordelning och därför även bidrar till bilens välbalanserade köregenskaper.

T8 Twin Engine AWD kan hantera de flesta människors dagliga pendling helt i elektriskt läge, men tack vare att den högpresterande bensinmotorn kan rycka in när som helst behöver du aldrig oroa dig för att bli stående.

LÄS MER PÅ VOLVOCARS.SE

T8 Twin Engine AWD | Inscription | 707 Crystal White pearl | 21-tums aluminiumhjul, 8-ekrad design, Silver/ Diamond Cut, 174

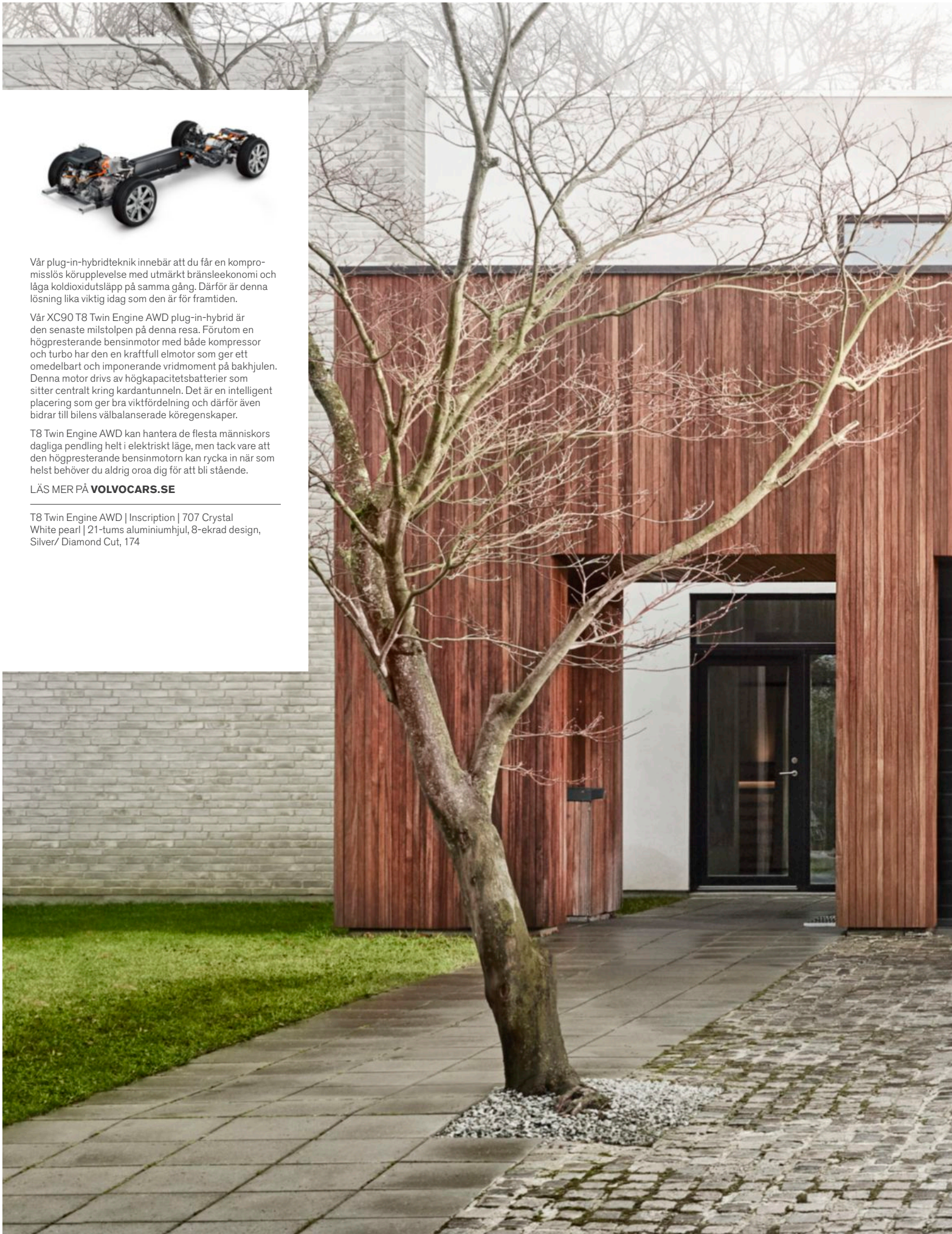

DRIVE-E



Stadig kontroll med ett mjukt handlag.

XC90 har också våra allra senaste elektroniska system som konstant anpassar bilen till förändrade vägförhållanden och körstilar. Vår Hill Start Assist-funktion gör det till exempel lättare att starta i en brant backe. Och för svåra vägar och dåliga väderförhållanden ser fyrhjulsdriften och Hill Descent Control till att du tryggt kan ge dig iväg.

XC90 finns med luftfjädring på alla fyra hjul, vilket omfattar ett mycket avancerat, elektroniskt styrt dämpningssystem. Detta ger inte bara oslagbar komfort på vägen – du kan även välja mellan olika körlägen som passar olika körstilar och ökar bilens flexibilitet i alla slags väg- och väderförhållanden.

I Comfort-läget är fjädringen inställd på maximal komfort medan Eco-läget optimerar inställningarna för låg bränsleförbrukning och låga koldioxidutsläpp. I Dynamic eller Power-läget sänks bilen med 20 mm för att optimera aerodynamiken och vägegenskaperna, medan Off Road-läget ökar markfrigången med 40 mm i låg hastighet. Det är enkelt att byta läge med det eleganta och ergonomiska rullreglaget mellan framsätena.

Med luftfjädringssystemet kan du också sänka bilens bakdel med 50 mm genom att trycka på en knapp i lastutrymmet. Detta gör det enklare att lyfta in tunga saker i bilen, eller sätta på en släpvagn på dragkroken.



Välj Off Road-läget och luftfjädringen höjer bilen med 40 mm. Hill Descent Control aktiveras samtidigt, vilket innebär att bilen bromsar åt dig i branta lutningar. Allt du behöver göra är att styra. I Off Road-läget kan du få din XC90 att ta sig genom krävande terräng. Allt du behöver göra är att vrida den eleganta körlägesväljaren till rätt läge.

LÄS MER PÅ VOLVOCARS.SE

T6 AWD | Inscription | 707 Crystal White pearl | Utvändigt stylingpaket Rugged Luxury | 22-tums aluminiumhjul med 6-dubbelekrad design, Svart/Diamond Cut

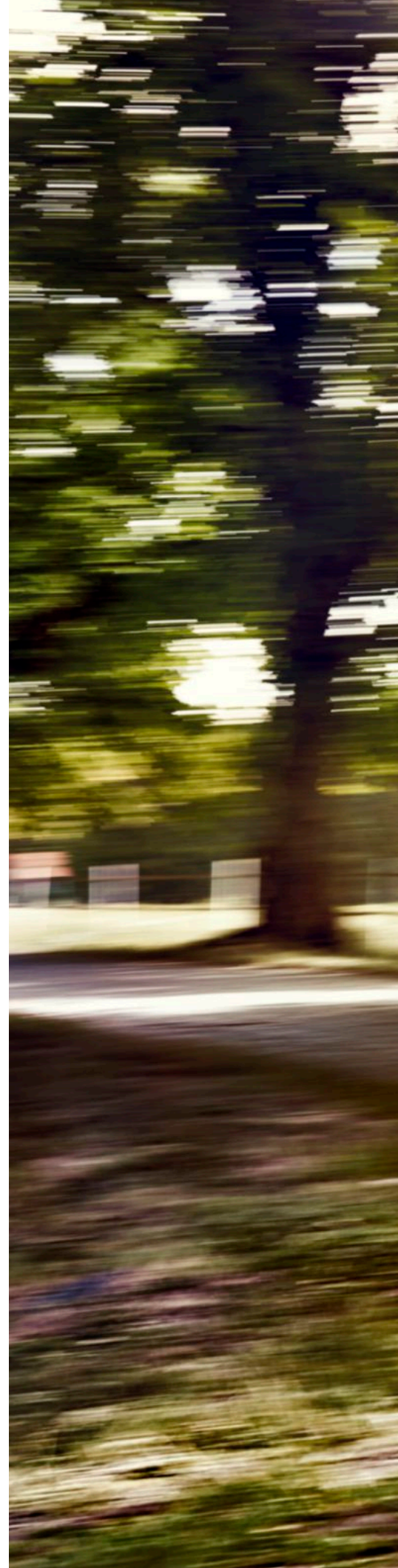



Stort hjärta i litet paket.

T8 Twin Engine AWD | 407 (320+87) hk | 640 Nm | 49 g CO₂
T6 AWD | 320 hk | 400 Nm | 179 g CO₂
T5 AWD | 254 hk | 350 Nm | 174 g CO₂
D5 AWD | 235 hk | 480 Nm | 149 g CO₂
D4 AWD | 190 hk | 420 Nm | 149 g CO₂
D4 | 190 hk | 400 Nm | 136 g CO₂

LÄS MER PÅ VOLVOCARS.SE

T6 AWD | R-Design | 720 Bursting Blue metallic |
22-tums aluminiumhjul med 5-dubbelekrad design,
Svart/Diamond Cut, 175



Våra effektiva, smidiga och alerta Drive-E-drivlinor bevisar att du inte behöver en stor motor för att få höga prestanda – vår nya fyrcylindriga motorgeneration på 2,0 liter har vad som krävs för att generera mycket hög effekt. Och allt har konstruerats med tanke på låg bränsleförbrukning och låga utsläpp. Vår högpresterande bensinmotor T6 på 320 hk har både kompressor och turboladdning för kraftfulla prestanda.

Eller så väljer du vår turboladdade T5-motor på 254 hk som ger en effektiv körupplevelse i all förhållanden. Och vår mest avancerade plug-in-hybrid T8 Twin Engine AWD med dubbla motorer ger hela 407 hk. Eller så väljer du någon av våra högpresterande dieselmotorer på 225 hk eller 190 hk med dubbelturbo. De har bland annat vår avancerade i-ART-teknik för bränslesnål prestanda med bra gensvar. Väljer du D5

kan du njuta av samma upplevelse av omedelbar kraft som från en avsevärt större motor. Redan från stillastående och vid lägre hastigheter aktiveras turbon i samma ögonblick du trycker ned gaspedalen av vår nya PowerPulse-teknik – en världsnyhet från Volvo. Helt utan fördröjning, helt enkelt bara ett massivt flöde av extra kraft just när du behöver det.





FRIHETEN ATT VÄLJA – DITT VAL

En Volvo ger dig frihet på många olika sätt. Som friheten att utforska nya vägar, friheten att njuta av upplevelsen och – inte minst – friheten att skapa en bil som matchar din stil och personlighet. Att välja en Volvo är mer än ett uttryck för din personlighet. Det handlar lika mycket om att veta vad som är viktigt i livet och röra sig i den riktningen. Att visa mer omtanke för både människor och världen vi delar, och att aldrig kompromissa med

design och kvalitet. Att välja en bil som är lite mänskligare, mer intuitiv och mer effektiv – helt enkelt mycket av det som gör det möjligt att leva ett rikt och meningsfullt liv.

För att vara säker på att du får din nya Volvo XC90 exakt som du vill ha den, har vi skapat ett brett urval av olika tillval, utrustningsnivåer och personliga designuttryck. Redan på standardnivån Momentum är din XC90 generöst utrustad med det mesta

som behövs för en komplett bilupplevelse. Eller så vill du kanske ha en sportigare stil inifrån och ut? I så fall kan du ta dig en närmare titt på R-Design. Kanske vill du unna dina sinnen skandinavisk lyx på högsta nivå? Då kommer du att känna dig som hemma med Inscription eller Excellence. Vad du än föredrar, kan du lita på att det finns en XC90 för dig. Läs vidare och se hur din nya XC90 kommer att se ut.



Volvo XC90 Momentum



Volvo XC90 R-Design



Volvo XC90 Inscription



Volvo XC90 Excellence

RÄTT UTRUSTNING FÖR DIN KÖRNING

Att välja XC90 är lätt. Och att den är så välutrustad redan på standardnivån Momentum gör det ju ännu enklare. Du får en mycket hög teknisk nivå som möter höga krav på stil, komfort och säkerhet. Du kan till exempel dra nytta av fördelarna med Sensus Connect med utökade uppkopplingsmöjligheter – som den intuitiva 9-tums huvuddisplayen med pekskärm och röststyrning – och den rena ljudåtergivningen från ljudanläggningen Sensus High Performance. Vår CleanZone-teknik ser till att du och dina passagerare kan njuta av frisk luft i kupén även när du kör i stan.

Naturligtvis får du också våra världsledande IntelliSafe teknikersystem som vår belönade City Safety-teknik som hjälper dig undvika kollisioner, en adaptiv farthållare, Active Lane Keeping Aid, Pilot Assist och elektroniska stabiliseringssystem som standard.

För att ytterligare höja upplevelsen av skandinavisk design innehåller Momentum en rad utrustningsdetaljer utöver det vanliga. Våra unikt designade LED-strålkastare tillsammans med kromade exteriördetaljer och stora 19-tums hjul stärker exklusiviteten och närvaron på vägen. På insidan välkomnas du av instegslistor i aluminium varje gång du kliver in i din XC90. En exklusiv

läderklädsel och dekorinlägg i borstat aluminium kompletterar interiörens lyxigt avspända atmosfär. Ett elmanövrerat 4-vägs svankstöd för framsätena inklusive vertikal justering gör det lätt att optimera stödet efter dina behov. Och när mörkret faller ökar stämningsbelysningen interiört den lyxiga känslan inuti din XC90. Dessutom har du bekvämligheten av ett nyckellöst lås- och startsystem och en elmanövrerad baklucka med komfortöppningsfunktion – har du händerna fulla är det bara att röra foten under bakre stötfångaren för att bakluckan ska öppna sig.

XC90 MOMENTUM

Omfattar:

Exteriör:

Däcktrycksövervakning | 19-tums aluminiumhjul | Bright Metal-dekor fram | Varselljus | Dubbla synliga slutrör med hylsor | Frontgrill i högljanssvart med kromram | Färganpassade trösklar och stötfångare | Högtrycksrengöring av strålkastare | Parkeringsensor, bak | Infällbara sidobackspeglar | LED-strålkastare, inklusive aktivt kurvlyjus, automatisk helljus och varselljus

Interiör:

Autodimmad invändig backspegel | Komfortstolar med textilkädsel | Sensus High Performance-ljudanläggning (9-tums huvuddisplay) | Halvautomatiskt insynsskydd för bagageutrymmet | Textil mattor | Elmanövrerat svankstöd i 4 riktningar, framstolar | Skyddslist i rostfritt stål för bagageöppningen | CleanZone | Dekorinlägg i borstat aluminium | Instegslistor i metall,

För fullständig lista, se "utrustningsnivåer" sidan 70

1. XC90 Momentum med LED-strålkastare och 19-tums hjul. **2.** Rostfri tröskeldecor i lastrumsöppningen för stilfull och bekväm in- och urlastning. **3.** Den bakre parkeringsensorn stöttar dig när du backar och de dubbla kromade slutrören ger din XC90 en ännu mer dynamisk look. **4.** Sensus Connect inkluderar en 8-tums förardisplay, en 9-tums huvuddisplay med pekskärm, röststyrning, USB/AUX-ingångar, internetkartor och vår Sensus High Performance ljudanläggning med 10 utmärkta högtalare och Bluetooth® audioströmning. **5.** LED-strålkastare i unik design, högblank grill och kromade exteriördetaljer bidrar till ett både kraftfullt och elegant uttryck. **6.** De upphöjda railsen i silverfinish förstärker SUV-karaktären hos din XC90.



2



3



4



5



6



Det stora utbudet av lacker och fälgar till din XC90 gör det möjligt för dig att skapa en SUV som verkligen är du. Med utrustningsnivån Momentum kan du välja mellan olika 19-tums och 20-tums fälgar i unik design. Lacken du väljer kan ha en dramatisk inverkan på personligheten hos din XC90. Du har tio olika kulörer att välja mellan, där var och en ger din SUV en distinkt prägel av lyx och närvaro.



20 tum, 5-dubbelekrad design,
Svart/Diamond Cut, 234



19 tum, 10-ekrad med turbinding,
Silver, 172



19 tum, 6-ekrad med rotordesign,
Silver, 177
(Standard T8 Twin Engine)



614
Ice White



707
Crystal White pearl



711
Bright Silver metallic



477
Electric Silver metallic



467
Magic Blue metallic



714
Osmium Grey metallic



492
Savile Grey metallic



717
Onyx Black metallic



700
Twilight Bronze metallic



719
Luminous Sand metallic

Interiören i XC90 är skapad med dig i uppmärksamhetens centrum. Varje detalj, varje linje, varje form vittnar om våra designers strävan efter att skapa ett rum där du känner dig avslappnad och har total kontroll. Textilklädsel är standard, och för en ännu lyxigare känsla kan du välja läderklädsel i fyra olika interiörkombinationer för att motsvara dina personliga preferenser. Till den lyxiga känslan i kupén bidrar även dekorinläggen i borstad aluminium och instegslisterna i aluminium.



Komfortstol

KLÄDSLAR Textil 1. Charcoal i Charcoal interiör, R100 (Standard) **Läder** 2. Charcoal i Charcoal interiör, RA00 3. Amber i Charcoal interiör, RA20
4. Blond i Blond/Charcoal interiör, UA00 5. Blond i Blond/Charcoal interiör, WA00

DEKORINLÄGG 6. Cross Brushed Aluminium (Standard)

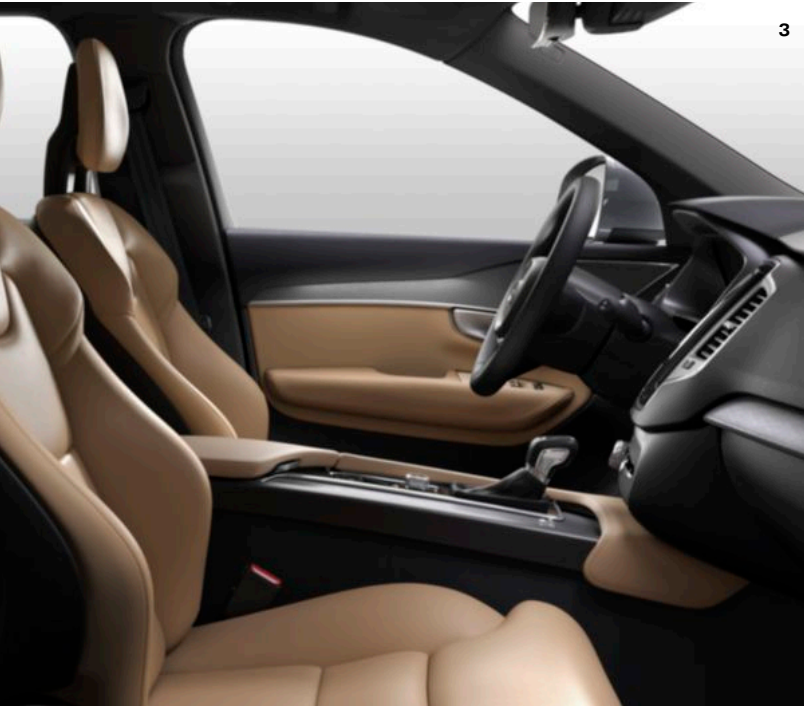



INSPIRERAD AV KONSTEN ATT KÖRA BIL

Om du älskar bilkörning, är XC90 R-Design för dig. R-Design har en unik personlighet som fångar spänningen i en själfull körupplevelse – karaktäriserad av stil, respons och kontroll. En mängd unika designdetaljer lyfter den dynamiska själen hos din Volvo-

suv och ger den en sportigare mer distinkt närvaro på vägen. Det är ett uttryck som fångar ögat ur varje vinkel och antyder löftet om fantastisk bilkörning, om och om igen. Och du kan lita på att XC90 R-Design kommer att leverera. Omgiven av noggrant

utförda och uttrycksfulla interiördetaljer, kan du känna det samma ögonblick som du tar plats i det skulpterade R-Design förarsätet. Allt – från R-Design-ratten med växelpaddlar till det svarta innertaket – finns där för att inspirera och stötta din bilkörning.

XC90 R-DESIGN

Inkluderar utrustningsnivån Momentum plus följande:

Exteriör:

20-tums aluminiumhjul | Integrerade rails i Bright Metal | Backspegelkåpor i silver | R-Design dubbla inbyggda slutrör | R-Design frontgrill | R-Design främre spoiler | Fönsterlist i Silk Metal

Interiör:

12-tums förardisplay | Svart innertak | Körlägesinställningar | Växelpaddlar på ratten | Interiört belysningspaket | Dekorinlägg i Metal Mesh | Elstyrd sitsförlängning för förare och passagerare | Elstyrd stolsinställning, minnesfunktion för stol och sidobackspeglar | Elstyrd stolsinställning, passagerarsidan | R-Design belysta instegslistor fram och bak | R-Design-växelspak i läder | R-Design-fjärrkontroll i läder | R-Design-mattor fram och bak | R-Design-pedaler | R-Design-ratt i perforerat läder | R-Design Sportstolar med Nubucktextil/Nappaläder

För fullständig lista, se "utrustningsnivåer" sidan 71

R-Design är Volvo i smart designad sportig outfit – det handlar om ren känsla och en prestandainspirerad look, inifrån och ut. Det är ett uttryck som verkligen drar till sig blickarna, med sportiga exteriöra design-detalyer som en distinkt grill i högblankt svart med ram i Silk Metal, främre spoiler, stilfulla fönsterlister i Silk Metal, backspegelkåpor i matt Bright Silver-finish, unika dubbla slutrör och mäktiga 20-tums hjul. Våra LED-strålkastare i unik design ger enastående sikt och en distinkt attityd på vägen. Och för ännu bättre, oavbruten sikt i mörkret kan du komplettera med våra Full-LED-strålkastare med aktivt helljus.

På insidan, blir du välkommen ombord av de upplysta R-Design instegslisterna i Silk Metal-finish. Det förfinat sportiga temat fortsätter med dekorinlägg i Metal Mesh, svart innertak och helt elmanövrerade R-Design Sportstolar med en unik klädsel i Nubucktextil/Nappaläder. Tillsammans ger dessa detaljer kupén en teknisk, cockpitliknande känsla. R-Design-logotyper och distinkta sömmar i sätena, växelväljaren och ratten i perforerat läder förstärker den både sportiga och eleganta framtoningen. Den elmanövrerade sitsförlängningen på bägge framstolarna ger dig ännu bättre lårstöd för att öka komforten på

långkörningarna – särskilt bra om du har långa ben. Och när det är mörkt, ser vår mest avancerade interiörbelysning till att skapa en exklusiv atmosfär i din XC90 R-Design. Med R-Design får du även vår största förardisplay på 12 tum och växelpaddlar på ratten. Mellan framstolarna – bekvämt placerad i tunnelkonsolen – finns även ett reglage som gör att du kan skifta mellan fyra olika kör lägen: Komfort-läge, Dynamiskt läge, ECO-läge och Individuellt läge.

XC90 R-Design finns till alla drivlinor inklusive vår plug-in-hybrid T8 Twin Engine AWD.



Exteriören lämnar inga tvekan om intentionerna hos din XC90 R-Design. Lackerna är noggrant utvalda för att matcha bilens dynamiska karaktär – var och en med sitt unika uttryck. Som den exklusiva lacken Bursting Blue metallic – den är unik för R-Design och ger en teknisk, sportig look som perfekt lyfter fram karossinläggen i högblankt svart och silk metal-finish. De femkrade R-Design-fälgarna på 20 tum eller 22 tum i Matt Black/Diamond Cut ger din XC90 R-Design en överlägsen närvaro på vägen som placerar din SUV i en klass för sig.



22 tum, 5-dubbelekrad design,
Svart/Diamond Cut, 175



20 tum, 5-ekrad design,
Svart/Diamond Cut
(Standard)



614
Ice White



707
Crystal White pearl



711
Bright Silver metallic



477
Electric Silver metallic



720
Bursting Blue metallic



714
Osmium Grey metallic



492
Savile Grey metallic



717
Onyx Black metallic



612
Passion Red

RDESIGN

Inuti din XC90 R-Design kan du njuta av en dynamisk och förarorienterad interiör uppbyggd av högklassiga material. De skulpterade Sportsätena ger avspänt stöd genom alla kurvor som vägen har i beredskap, medan den exklusiva klädseln i Nubucktextil/Nappaläder eller bara Nappaläder med kontrasterande sömmar ger en både sportig och sofistikerad känsla. En upplevelse som ytterligare förstärks av dekorinläggen i Metal Mesh eller äkta kolfiber som perfekt kompletterar interiören i Charcoal.



Sportstol

KLÄDSLAR Nubucktextil/Nappaläder **1.** Charcoal i Charcoal interiör, RB0R **Nappaläder** **2.** Charcoal i Charcoal interiör, RC0R

FJÄRRNYCKLAR **3.** Tillgängliga i Charcoal Perorerat läder och Carbon Fibre (tillbehör).

DEKORINLÄGG **4.** Metal Mesh **5.** Carbon Fibre

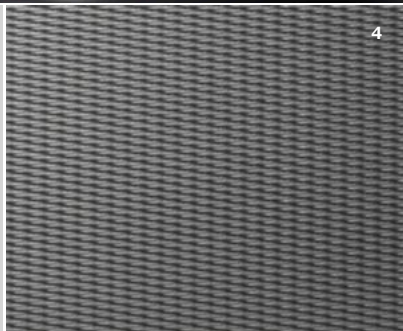



EN HÖGRE NIVÅ AV LYX

Vi skapade exklusiva XC90 Inscription för att möta dina högsta förväntningar på skandinavisk lyx. Detta är ett högst personligt uttryck som frammanar en stark känsla av elegant förfining. Varje detalj är noggrant utvald för att ge dig och dina

passagerare en sofistikerad och uppiggande upplevelse. Exklusiva exteriördetaljer förstärker den lyxiga looken hos XC90, medan den utsökt byggda interiören ger dig gott om plats för en avspänd körupplevelse. XC90 Inscription sammanfattar vårt stolta

arv inom människocentrerad design. Och när det gäller intelligent lyx genomsyrad av distinkt stil och fräscht nytänkande är XC90 Inscription i en klass för sig – precis som du.

XC90 INSCRIPTION

Inkluderar utrustningsnivån Momentum plus följande:

Exteriör:

20-tums aluminiumhjul | Bright Metal-dekor baktill | Dekorlist i Bright Metal med Inscription-logotyp i relief på sidan | Integrerade rails i Bright Metal | Dubbla inbyggda slutrör | Inscription frontgrill

Interiör:

12-tums förardisplay | Komfortstolar med Nappaläder | Körlägesinställningar | Inscription-mattor fram och bak | Belysta instegslistor i metall | Interiört belysningspaket | Fjärrkontroll i läder | Dekorinlägg i Metal Mesh | Elstyrd sidsförlängning, förar- och passagerarsidan | Elstyrd stolsinställning, minnesfunktion för stol och sidobackspeglar | Elstyrd stolsinställning, passagerarsidan

För fullständig lista, se "utrustningsnivåer" sidan 71

Inscription

Den högst sofistikerade XC90 Inscription uttrycker essensen av modern lyx. Lätt igenkänningsbar på sin distinkta grill i kromfinish och de nedre dekorlisterna i Bright Metal med Inscription-logotyp, är det här ett designuttryck som särskiljer XC90 tack vare en rad väl avstämda exteriör-detalyer som samspelar med bilens tidlösa skandinaviska design. De stora 20-tums hjulen är som vackert utförda detaljerna i juvelliknande design som är i perfekt harmoni med metallfinishen hos de blanka karosdetaljerna och de integrerade railsen. Tillsammans med de eleganta dubbla integrerade slutrören bidrar hjulen också till

bilens kraftfulla närvaro på vägen. Våra unikt designade LED-strålkastare bidrar till både en stark visuell identitet och utmärkt sikt i mörkret. Och för en ännu bättre och mer oavbruten ljusbild kan du komplettera med våra avancerade Full-LED-strålkastare med aktivt helljus.

Varje gång du öppnar dörren får du ett upplyst välkomnande av Inscription-instegslisterna. Det lyxiga temat fortsätter med autentiska, fint bearbetade material som skapar en lounge-lik atmosfär av generöst välbefinnande. Du och dina passagerare kan luta er tillbaka i de skulpterade elmanöverade Komfortstolarna med klädsel i

Nappaläder. De exklusiva inläggen äkta Linear Walnut, Inscription-mattorna i textil och vår mest avancerade interiörbelysning bidrar ytterligare till den upplyftande Inscription-upplevelsen. Och vill du ha en ännu högre komfortnivå, kan du komplettera framstolarna med inbyggda ventilations- och massagefunktioner. Kompletterar du dessutom med ett panoramatak i glas kan alla i din XC90 njuta av en superbt luftig och ljus upplevelse. Och för dig som förare, ser den stora 12-tums förardisplayen och de smidiga körlägesinställningarna i konsolen mellan framstolarna till att öka känslan av att ha fullständig kontroll.

1. De unikt designade LED-strålkastarna kombinerar en tydlig visuell identitet med mycket god sikt i mörkret. **2.** Inscription-grillen i en elegant kromfinish. **3.** Dubbla integrerade slutrör och blanka exteriördetaljer adderar till bilens eleganta och kraftfulla uttryck. **4.** De stilfulla Inscription 20-tums-hjulen. **5.** Den intuitiva 12-tums förardisplayen med fyra grafiska visningsteman. **6.** Scroll-reglaget för körlägesinställningar med diamanträfflad yta i metallfinish och dekorinläggen i äkta Linear Walnut. **7.** Nedre dekorlisterna i Bright Metal med Inscription-logotyp. **8.** Den exklusiva läderklädda Inscription-fjärrnyckeln är i samma kulör som läderklädseln i din XC90.



Inscription

Exteriören till XC90 Inscription med sina subtila juvelliknande detaljer är ett tidlöst uttryck av klassisk Skandinavisk design. Den exteriöra färgpaletten ger dig möjligheten att skapa den XC90 Inscription som återspeglar din stil och dina preferenser. Inscription-fälgar på 20 tum eller 21 tum ansluter visuellt till de exteriöra designdetaljerna och ger ett harmoniskt intryck av modern elegans.



21 tum, 8-ekrad design,
Silver/Diamond Cut, 174



20 tum, 5-dubbelekrad design,
Svart/Diamond Cut, 234



20 tum, 10-ekrad design,
Silver/Diamond Cut, 173
(Standard)



614
Ice White



707
Crystal White pearl



711
Bright Silver metallic



477
Electric Silver metallic



467
Magic Blue metallic



714
Osmium Grey metallic



492
Savile Grey metallic



717
Onyx Black metallic



700
Twilight Bronze metallic



719
Luminous Sand metallic

Inscription

Inuti XC90 Inscription är du omgiven av omtänksam lyx, med genuina material och utsökt hantverk vart du än vänder dig – en sinnlig upplevelse som förstärks av de ergonomiskt utformade Komfort- eller Sportstolarna i äkta Nappaläder. För att ytterligare öka ditt välbefinnande kan du komplettera Komfortstolarna med funktioner för ventilation och massage. Och för att göra det lättare för dig att ge interiören din egen signatur har du ett stort urval av olika kombinationer av interiörkulörer, klädselar och dekorinlägg att välja mellan.



Komfortstol



Sportstol

KLÄDSLAR Nappaläder, Komfortstol 1. Charcoal i Charcoal interiör, RB00 2. Amber i Charcoal interiör, RB20 3. Blond i Blond/Charcoal interiör, UB00 4. Blond i Blond/Charcoal interiör, WB00 **Nappaläder ventilerat, Komfortstol** 5. Charcoal i Charcoal interiör, RC00 6. Amber i Charcoal interiör, RC20 7. Blond i Blond/Charcoal interiör, UC00 8. Blond i Blond/Charcoal interiör, WC00 **Nappaläder, Sportstol** 9. Charcoal i Charcoal interiör, RB01 10. Amber i Charcoal interiör, RB21 11. Blond i Blond/Charcoal interiör, UB01 12. Blond i Blond/Charcoal interiör, WB01

FJÄRRNYCKLAR 13. Tillgängliga i Charcoal läder, Blond läder, Amber läder, White läder (tillbehör), Dark Flame Birch (tillbehör) och Linear Walnut (tillbehör).

DEKORINLÄGG 14. Linear Walnut 15. Dark Flame Birch 16. Metal Mesh Aluminium

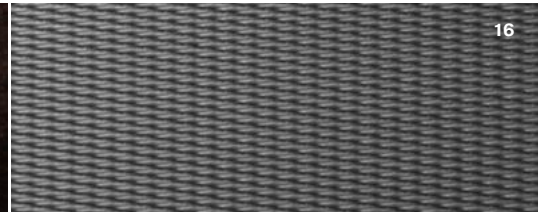
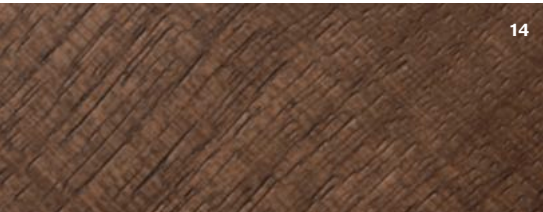



T8

DET ALLRA BÄSTA

Volvo XC90 Excellence är ett helt unikt koncept som kombinerar det bästa hos vår hyllade SUV med den slösande komforten i en modern businessjet. Denna rikligt utrustade fyrsitsiga SUV förkroppsligar det bästa hos Skandinavisk design och kommer med nya fräscha perspektiv på lyx. Interiören är genomgripande utförd för

att ge dig och dina gäster en avkopplande atmosfär och luxuös avskildhet. Vare sig du njuter av upplevelsen i något av framsätena eller kopplar av där bak kan du uppleva ett förstklassigt omhändertagande i individuella säten klädda i Nappaläder med avancerade funktioner för ventilation och massage. De handgjorda glasen från Orrefors® i äkta

svensk kristall är inom bekvämt räckhåll, och en av bilvärldens finaste ljudanläggningar Premium Sound by Bowers & Wilkins ser till att ljudåtergivningen är perfekt. Vår XC90 Excellence är en njutning för alla dina sinnen, hela vägen – med en utpräglad svensk känsla.

XC90 EXCELLENCE

Inkluderar utrustningsnivån Inscription plus följande:

Exteriör:

21-tums 10-ekrad design Diamond Cut med Pirelli Noise Cancellation System | Kromade B- och C-stolpar | Höglblank kromlist längs dörrsidornas nedre del exteriört med Excellence logotyp | Eluppvärmda spolarmunstycken

Interiör:

Läderklädd fjärrnyckel med Excellence logotyp | Innertak i Nubucktextil | Läderklädda solskydd | Läderklädda instegshandtag | Excellence klädsel med logotyp | Eluppvärmda stolar | Komfort huvudstöd, bak | Fotstöd, bak | Utökat benutrymme, bak | Ventilerade massagestolar med elmanövrerad dynförlängning och sidostöd | Bakre touchdisplay | Belyst förvaringsutrymme, bak | Två fällbara bord, bak | Två stycken kristallglas från Orrefors®, bak | Belysta mugghållare av kristall, bak | Kylskåp, bak | Mugghållare med kyla/värme, bak | Två USB, en 12v och ett 230/110v uttag, bak | Förvaringsfack på sidorna, bak | Extra ljudisolering | Avgränsning mellan kupé och bagageutrymme | Joniserad luftrenare | Extra mellanregister Bowers & Wilkins högtalare

För fullständig lista, se "utrustningsnivåer" sidan 71.

I XC90 Excellence är känslan av modern stil och slösande komfort särskilt närvarande i de individuella sätena med klädsel i ventilerat Nappaläder. Varje säte är elmanövrerat och kan ställas in och vinklas individuellt för att ge dig maximal komfort. Dessutom har de eluppvärmning och ventilation i säte och ryggstöd. En massagefunktion med fem olika program och tre olika intensiteter, elmanövrerade sitsförlängare, extra breda omslutande bakre nackskydd och överlägset benutrymme förhöjer ytterligare den spa-liknande känslan i XC90 Excellence. För din bekvämlighet bjuder den bakre tunnelkonsolen på infällbara läderklädda individuella bord. Den bakre tunnelkonsolen innehåller även två specialdesignade

champagneglas i äkta kristall från Orrefors® och ett kylutrymme mellan de bakre sätena ser till att dina drycker hålls kylda och är inom bekvämt räckhåll.

För att även göra lyssnandet till en glädje återger vår finaste high-end ljudanläggning Premium Sound by Bowers & Wilkins din favoritmusik med ett klart och nyanserat surroundljud av mycket hög kvalitet. Störande ljud utifrån hålls nere till ett minimum tack vare speciella "tysta" däck, extra ljudisolering, dubbellaminerade sidorutor och en ljudisolerande avdelare med fönster mellan kupén och lastutrymmet.

Vår avancerade luftfjädring med fem elektroniskt styrda körlägen säkerställer en fulländad åkkomfort i alla vägförhållanden.

Den avancerade klimatautomatiken med fyra temperaturzoner har den senaste tekniken med joniserad luftrening som ger interiörluften en uppiggande friskhet, även när du kör genom områden med förorenad luft. Panoramataket i glas ökar intrycket av ljus och rymd. De tjocka textilmattorna och de läderklädda instegshandtagen, solskydden och den läderklädda instrumentpanelen förstärker den övergripande känslan av överväldigande lyx, precis som dekorinläggen i äkta Linear Walnut.

1. De två infällbara läderklädda borden är inspirerade av kabinen i en exklusiv businessjet och kan enkelt fällas undan när de inte behövs. **2.** I den bakre tunnelkonsolen huserar två specialdesignade kristallglas från Orrefors® i upplysta glashållare av kristall. **3.** De fyra individuella sätena är klädda i ventilerat Nappaläder med ett exklusivt rombmönster. **4.** Subtila exteriöra designdetaljer som krominlägg i dörrstolparna och de åttaeckrade hjulen på 21 tum bekräftar den unika pondusen hos XC90 Excellence. **5.** Kylutrymmet har plats för två 75 cl flaskor och två Orrefors® kristallglas. Överst tronar en extra Bowers & Wilkins mellanregisterhögtalare för att fullända ljudupplevelsen i de bakre sätena. **6.** Extra breda omslutande bakre nackskydd tillsammans med sätenas lutningsfunktion och sätesförlängning ger maximal komfort för vila eller sömn. **7.** Baksätenas alla funktioner styrs bekvämt från en uppfällbar pekskärm. När den inte behövs är den enkel att fälla ned ur sikte. **8.** De vinklade fotstöden för baksätesspassagerarna är täckta med tjock matt-textil och kan flyttas fritt för att komma i perfekt position för dig och din medresenär där bak.

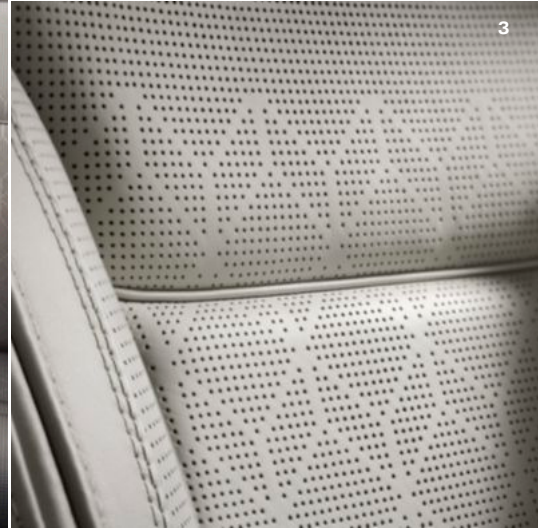
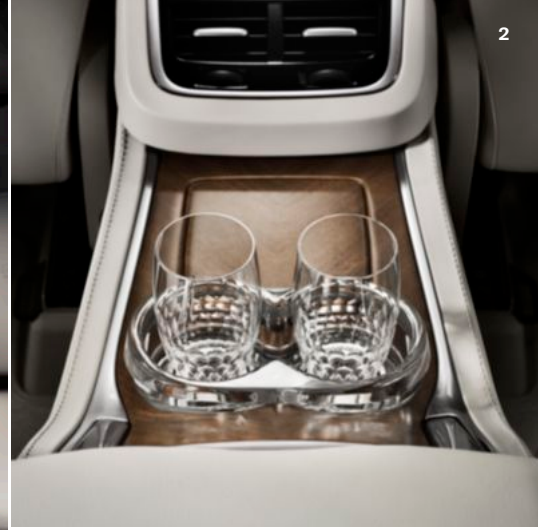

Utifrån sett är det bara ett fåtal designdetaljer som avslöjar den unika karaktären hos XC90 Excellence. De diskreta logotyperna på de nedre kromade dekorlisterna och dörrstolparnas krominlägg ger din XC90 Excellence en elegant touch tillsammans med de mörka tonade bakre rutorna – ett uttryck av kraftfull elegans som ytterligare förstärks av de åttaekrade fälgarna på 21 tum. Det breda urvalet av lacker gör att du kan skapa din egen högst personliga XC90 Excellence.



21 tum, 8-ekrad design,
Silver/Diamond Cut, 174



614
Ice White



707
Crystal White pearl



711
Bright Silver metallic



477
Electric Silver metallic



467
Magic Blue metallic



714
Osmium Grey metallic



492
Savile Grey metallic



717
Onyx Black metallic



700
Twilight Bronze metallic



719
Luminous Sand metallic

Som en sann kännare finner du dig omedelbart till rätta i den generöst utrustade kupén i XC90 Excellence. De individuella sätena är klädda i ventilerat Nappaläder med ett unikt designmönster. Du är omgiven av genuina material – de handgjorda dekorinläggen i Linear Walnut, innetak och fönsterstolpar i Nubucktextil, läderklädd instrumentpanel och läderklädda solskydd, baksätetsbord och instegshandtag skapar en verkligt luxuös atmosfär. Du har två kulörkombinationer för interiör och klädsel att välja mellan: Charcoal och Blond.



Excellencestol

KLÄDSLAR Nappaläder, ventilerat 1. Charcoal i Charcoal interiör, RC04 2. Blond i Blond/Charcoal interiör, WC04

FJÄRRNYCKLAR 3. Tillgängliga i Charcoal läder och Blond läder.

DEKORINLÄGG 4. Linear Walnut

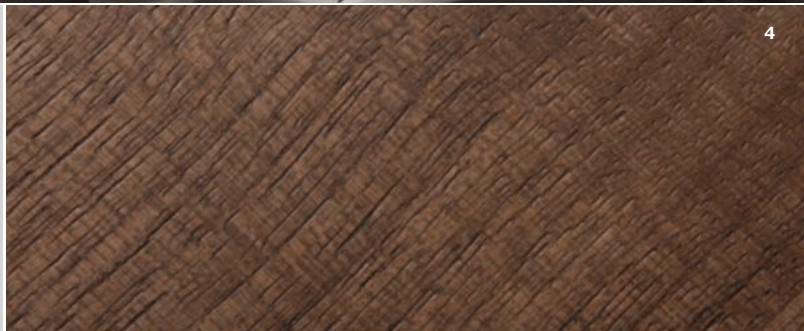

Standardutrustning.

BACKSPEGLAR (YTTRE)

- Elmanövrerade med uppvärmning
- Vidvinkelspegel, vänster sida

BAKSÄTE

- Fällbar rygg, delbar 40/20/40

BELYSNING (INRE)

- I lastutrymmet
- I handskfacket
- I make-upspeglar, förar- /passagerarsida
- Innerbelysning /läslampor med fördröjning
- Instegsbelysning

BELYSNING (YTTRE)

- Automatisk avbländning
- Automatiskt ljushöjdsreglering
- DRL-day running lights
- LED-strålkastare

DEKORINLÄGG

- Cross Brushed aluminium

DÖRRAR

- Barnsäkra dörrlås, bak
- Elfönsterhissar, (auto-up/auto-down funktion)
- Fjärrstyrt centrallås
- Keyless entry (upplåsning utan att använda nyckeln)
- Global closing /opening

FÖRVARING

- Fack i fram- och bakdörrar
- Fack mellan framstolarna (under armstödet)
- Låsbart handskfack
- Förvaringsutrymme under lastrumsgolvet

HJUL

- Aluminiumhjul: 19" 10-ekrad turbodesign, Silver med däck 235/55 R19
- Däcklagningssats
- iTPMS – Indirect Tyre Pressure Monitoring System

INSTRUMENT

- Färddator
- Klocka
- Farthållare
- Sensus förarinformationssystem med 12" förardisplay och 9" pekskärm
- Yttertemperaturmätare

KLÄDSEL

- Komfortstol textil (Charcoal)

LJUDANLÄGGNING

- High Performance Audio, 330W förstärkare, 10 st högtalare

RUTOR

- Bakrutetorkare med intervall
- Eluppvärmd bakruta
- Regnsensor
- Toned rutor bakdörrar, bakre sidorutor samt runt lastutrymmet
- Torkarmar med integrerade spolarmunstycken

STOLAR

- Elmanövrerbart svankstöd
- Framstolar, eluppvärmda
- Framstolar, juster- och vinklinsbara i höjddled
- Individuellt justerbara ryggstöd och dynor för andra sätesraden

STYRNING

- Justerbar ratt i höjd- och längdled
- Hastighetsberoende servoassistans

STÖLDSKYDD

- Elektronisk startspärr
- Frilöppande låscylindrar
- Larm Volvo Guard med blockerat låsläge, BLL
- Rörelse- och nivåsensor

SÄKERHET

- ABS – låsningsfria bromsar
- Automatisk fortsatt bromsning efter krock
- City Safety system:
 - Automatisk inbromsning vid korsningar
 - Kollisionsvarning med automatisk inbromsning (fordon, cyklar och fotgängare)
 - Förberedda bromsar
 - Förberedda säkerhetsbälten
- Driver Alert Control
- ESC – antisladdsystem
- EBA – "panikbromsassistent"
- EBD – elektronisk bromskraftsfördelning mellan fram- och bakhjul
- EBL – Emergency Brake Light
- Fästögler för barnstol, bak/fram
- Första förbandskudde
- Hastighetsbegränsare
- Högt mittplacerat bromsljus
- IDIS – Intelligent Driver Information System
- IntelliSafe Assist:
 - Adaptiv farthållare (ACC, Adaptive Cruise Control)
 - Queue Assist funktion
 - Active Lane Keeping Aid (LKA)
 - Pilot assist upp till 130 km/h
- ISOFIX-fästen, ytterplatser bak
- Krockgardin, IC – Inflatable Curtain, skydd mot huvudskador
- Krockkudde, förar- och passagerarplats
- Krockkudde för knäna, förarplats
- Lane Departure Warning (LDW)
- Nackskydd på alla sju platser
- Nyckelavstängning av krockkudde, passagerarsidan

- Run-off road Protection:
 - Road Departure Detection
 - Safe Positioning (Electrical belt retraction)
 - Vertical Energy Absorbing Seat
 - Retracting Brake Pedal
- Run-off road Mitigation
- Rundslagningskydd – ROPS
- Stabiliseringsfunktion – RSC
- Sidokollisionskydd – SIPS™
- Sidokrockkuddar i framstolar
- Skyddsnet i nylon mellan last- och passagerarutrymme
- Trafikskyltsinformation – RSI
- Trailer Stability Assist – TSA
- Whiplash Protection System, skydd mot whiplashskador

SÄKERHETSBELTEN

- Bältesförsträckare, på samtliga platser
- Bältespåminnare, på samtliga platser
- Trepunkts säkerhetsbälte på alla sju platser
- Förberedda säkerhetsbälten (Safe Positioning)

VÄRME- OCH VENTILATIONSANLÄGGNING

- Klimatautomatik två zoner
- Ventilationsmunstycken i B-stolpar för baksätet

ÖVRIGT

- AWD fyrhjulsdrift (T8, T6, D5)
- Automatisk åttastegad Geartronic™ växellåda
- Baklucka, elmanövrerad med komfort manövrering
- Dubbla slutrör med kromade hylsor
- Elmanövrerad parkeringsbroms
- Hill Start Assist (T8, T6, D5)
- Insynsskydd i lastutrymme
- Keyless start (inkluderar även vattentät nyckelbricka med full keyless funktionalitet)
- Parkeringssensor, bak
- Rails på fot

UTÖKAD STANDARDUTRUSTNING FÖR VOLVO XC90 T8 AWD TWIN ENGINE

- Aluminiumhjul: 19" 6-ekrad Silver med Rotordesign med däck 235/55 R19
- Backkamera
- Bälteskudde, integrerad på andra radens mittplats med elektriskt barnsäkerhetslås
- Dubbla integrerade slutrör
- Drive Mode Settings
- Eluppvärmd ratt (ej på R-Design)
- Baksätetsvärme
- Förardisplay, 12" färgskärm
- Hill Descent Control
- Klimatautomatik, fyra zoner (inkluderar även kylt handskfack, fram)
- Klimatautomatik för tredje sätesraden
- Parkeringsvärmare med tidur
- Panoramatak med laminerat glas, elmanövrerat
- Växelväljare i Orrefors® kristallglas
- Volvo On Call med fjärrstart av parkeringsvärmare, WiFi-hotspot, förventilering och rastvärmarfunktionalitet och support i nödsituationer

R-DESIGN

- 20" 5-ekrad design Svart Diamond Cut med däck 275/45 R20
- Armstöd med mugghållare i baksätet
- Bakre diffuser i R-Design-utförande med färganpassad mittdel
- Dekor i Silkmatal runt rutor
- Dekorinlägg Metal Mesh
- Digital förardisplay, 12" färgskärm i R-Design-utförande
- Dimljus med kurvljusfunktion i LED
- Drive mode settings
- Dubbla integrerade slutrör
- Elmanövrerad förarstol med minne
- Elmanövrerad passagerarstol med minne
- Elmanövrerad dynförlängning förarsäte
- Elmanövrerad dynförlängning passagerarstol
- Främre spoiler i R-Design-utförande med högblanksvarta lister i främre spoilers "luftintag"
- Instegslist i R-Design-utförande upplysta, fram och bak
- Integrerade kromade Rails
- Läderklädd fjärrnyckel i R-Design-utförande
- Pedaler i R-Design-utförande
- Ratt i R-Design-utförande med perforerat läder
- Stämningbelysningspaket, interiört
- Svart innertak
- Svart grill med dekorram i metall-utförande
- Silverfärgade backspegelkåpor
- Textilmatta "R-Design" för samtliga sätesrader
- Växelväljarknopp i R-Design-utförande, perforerat läder
- Växlingspaddlar på ratt

INSCRIPTION

- 20" 10-ekrad design Diamond Cut med däck 275/45 R20
- Armstöd med mugghållare i baksätet
- Dekorinlägg Metal Mesh
- Digital förardisplay, 12" färgskärm
- Dimljus med kurvljusfunktion i LED
- Drive Mode Settings
- Dubbla integrerade slutrör
- Elmanövrerad förarstol med minne
- Elmanövrerad passagerarstol med minne
- Elmanövrerad dynförlängning förarsäte
- Elmanövrerad dynförlängning passagerarstol
- Högblank kromlist längs dörrsidornas nedre del exteriört med Inscription logotyp
- Högblank kromlist i främre spoilers "luftintag"
- Högblank kromlist i bakre reflexernas nederkant
- Högblank kromlist kring dörrhandtagens fötter exteriört
- Integrerade kromade rails
- Läderklädd fjärrnyckel i Inscription-utförande
- Silverfärgad grill med dekorram i metall-utförande
- Stämningbelysningspaket, interiört
- Textilmatta "Inscription" för samtliga sätesrader

EXCELLENCE

- 21" 10-ekrad design, Diamond Cut med Pirelli Noise Cancellation System (PNCS) däck (275/40 R21)
- Aktivt chassi med luftfjädring (fram och bak)
- Avgränsning mellan kupé och bagageutrymme
- Bakre touchdisplay (för stol- och klimatinställning)
- Belyst förvaringsutrymme, bak
- Belysta mugghållare av kristall, bak
- Bowers & Wilkins Premium Sound med en extra högtalare
- Dekorinlägg Linear Walnut
- Digitalradio DAB+
- Dynamiska LED strålkastare
- Excellence klädsel med logotyp
- Extra ljudisolering
- Fjärrnyckel, läderklädd med Excellence logotyp
- Fotstöd, bak
- Fällbara bord, två stycken bak
- Förvaringsfack på sidorna, bak
- Head-up display
- Högblank kromlist längs dörrsidornas nedre del exteriört med Excellence logotyp
- Innerbackspegel med kompass
- Innertak i Nubuck textil
- Instegshandtag, läderklädda
- Instrumentpanel och överdel dörrsida i Nappaläder
- IntelliSafe Surround (Blind Spot Indication System, Cross Traffic Alert, Rear Collision Warning med Autobroms vid stillastående)
- Joniserad luftrenare
- Komfort huvudstöd, bak
- Kristallglas från Orrefors®, två stycken bak
- Kromade B- och C-stolpar
- Kylskåp, bak
- Laminerade akustikrutor
- Mugghållare med kyla/värme, bak
- Navigation
- Park Assist Pilot med parkeringssensor, fram och bak
- Parkeringskamera 360°
- Smartphone link (Apple CarPlay)
- Solskydd, läderklädda
- Spolarmunstycken, eluppvärmda
- Stolar, eluppvärmda
- Stämningbelysning, interiör
- Tonade rutor bakdörrar, bakre sidorutor samt runt lastutrymmet
- USB, en 12v och ett 230/110v uttag, bak
- Utökad benutrymme, bak
- Ventilerade massagestolar med elmanövrerad dynförlängning och sidostöd

TEKNIKPAKET

- Digital förardisplay 12" färgskärm
- Drive mode settings
- Dimljus (LED) med kurvljus i främre spoiler
- Innerbackspegel, automatisk avbländande
- Parkeringskamera – Park Assist Camera
- Ytterbackspeglar (med markbelysning) elektriskt infällbara

TEKNIKPAKET PRO

- Navigation Pro
- Parkeringssensor fram och halvautomatisk parkeringsassistent
- Digital förardisplay, 12" färgskärm
- Drive mode settings
- Dimljus (LED) med kurvljus i främre spoiler
- Innerbackspegel, automatisk avbländande
- Parkeringskamera – Park Assist Camera
- Ytterbackspeglar (med markbelysning) elektriskt infällbara

KLIMATPAKET

- Parkeringsvärmare med tidur
- Eluppvärmd ratt
- Baksätetsvärme

Sensus-tillval.

Sensus Connect har en mängd funktioner som standard: röststyrning, ljudanläggningen High Performance, en huvuddisplay med pekskärm på 9 tum och vår 12-tums förardisplay. Och om du vill förhöja upplevelsen finns en mängd tillval. Till exempel kan du med hjälp av Apple CarPlay få tillgång till ett urval appar och funktioner i din iPhone® via huvuddisplayens pekskärm. Sedan har du kombinationen Navigation och head-

up-display som gör navigeringen enklare och mer intuitiv än någonsin. Och i Volvo On Call ingår inte bara en WiFi-hotspot och SIM-kortplats så att du kan skapa en stabil internetuppkoppling via bilens takantenn. Med hjälp av en app för din smarttelefon kan du också kommunicera med din bil och till exempel värma upp den på distans. Du kan också få direktkontakt med hjälp i nödsituationer.

SENSUS

SENSUS CONNECT MED LJUDANLÄGGNINGEN HIGH PERFORMANCE

Inkluderar följande standardfunktioner:

- 8-tums förardisplay
- 9 tums huvuddisplay med pekskärm
- Direktuppspelning med Bluetooth®
- USB- och AUX-ingångar
- Röststyrning
- Rattreglage

- Parkoppling via WiFi eller Bluetooth®
 - High Performance-ljudsystem (330 W, 10 högtalare)
 - Förberett för tillvalet integrerad Navigation
 - Internetradio via appar
- Dessutom ingår en digital ägarmanual och tjänsten Connected Service Booking.

Följande appar är standard:

- TuneIn (internetradio)
- Local Search (endast med Navigation)
- Weather (endast med Navigation)
- Send to Car (endast med Navigation)
- Glympse
- Yelp
- Park and Pay

För mer information, kontakta din Volvo-återförsäljare.

SENSUS CONNECT-FUNKTIONER

Dessutom finns följande tillval:

- 12-tums förardisplay
- Head-up-display
- Apple CarPlay med en extra USB-ingång (för iPhone® 5 eller senare)
- High Performance subwoofer
- TV
- HD-radio / Sirius satellitradio
- DAB+ (Digital Audio Broadcasting)
- Navigation
- Volvo On Call
- CD-spelare

PREMIUM SOUND FRÅN BOWERS & WILKINS

Vår bästa ljudanläggning, utvecklad särskilt för din XC90 tillsammans med de välrenommerade tillverkarna av högkvalitativa ljudsystem Bowers & Wilkins.

- 12-kanalig 1 400 W, klass D-förstärkare
- 19 Bowers & Wilkins-högtalare, inklusive en subwoofer
- Quantum Logic Surround sound-system
- Dirac Dimensions rumstransformeringsteknik med tre rumslägen: Concert, Studio och Stage
- Dirac Live ljudförbättringsteknik
- Diskantpaneler i rostfritt stål

IntelliSafe-tillval.

INTELLISAFE

Din Volvo XC90 har omfattande IntelliSafe-teknologier som standard, vilket inkluderar all den säkerhet som du förväntar dig av Volvo, och mer därtill. Du får också City Safety, vilket innefattar teknik för att hjälpa till att undvika kollisioner med fotgängare, cyklister och andra bilar. City Safety bromsar

också automatiskt om du håller på att svänga ut framför en mötande bil. Det är vi först i världen med. Lägg till IntelliSafe Surround så får du som extra trygghet även funktioner som varnar för bilar i döda vinkeln eller som närmar sig snabbt bakom dig.

INTELLISAFE STANDARD

Omfattar:

- Electronic Stability Control
- Roll Stability Control
- Driver Alert Control
- Trafikskyltsinformation
- Hastighetsbegränsare
- Lane Keeping Aid
- Automatisk inbromsning efter krock
- City Safety
(Igenkänning av fordon, fotgängare och cyklister. Automatisk inbromsning vid korsningar. Igenkänning av stora djur.)
- Säkerhetsbur
- Säkerhetsbälten med påminnelse och försträckare för alla platser
- Förberedda säkerhetsbälten fram
- Krockkuddar
- Bromspedal som lossas vid krock
- WHIPS™ – aktivt whiplashskydd
- Run-off road Mitigation – aktivt avåkningskydd
- Skydd vid avåkning
- SIPS™ – sidokrockskydd
- IntelliSafe Assist
(Adaptiv farthållare, Active Queue Assist och Pilot Assist)

INTELLISAFE SURROUND

Inkluderar IntelliSafe Standard plus följande:

- BLIS™ – för döda vinkeln
- Bakre kollision varning med bromsning vid stillastående
- Cross Traffic Alert

INTELLISAFE ENSKILDA TILLVAL

Enskilda tillval – funktioner för förarassistans, bekvämlighet och barnsäkerhet – som kan läggas till i alla IntelliSafe-erbjudanden:

- Parkeringskamera 360°
- Park Assist Pilot
- Integrerad bälteskudde



Sofistikerad styling
med urban twist.



Modedesigners vet att en elegant form kan framhävas av de rätta accessoarerna. Det är samma sak med bilar. Vill du visa upp en sofistikerad, raffinerad personlighet? Eller har du en tuffare, mer oslipad attityd? Våra två stylingpaket förvandlar din XC90 så att den passar din personlighet.

Med väl avvägda detaljer i rostfritt stål ger stylingpaketet Urban Luxury en exklusiv glans åt din XC90. De främre kromade dekorramarna med nätdetaljer ger tillsammans med en skidplate i rostfritt stål och den nedre spoilern din XC90 ett exklusivt och dynamiskt intryck. Från sidan sett ger kaross-kitet med sina skärmbreddare och dörrdekor din XC90 ett kraftfullare drag. Och genom att accentuera de horisontella

linjerna understryker tröskeldekoren på sidorna den slanka formen på XC90. Den bakre stötfångaren har fått en exklusiv skidplate i rostfritt stål och en nedre spoiler som genom sin design och sina nätdetaljer ger bakdelen på din XC90 en dynamisk attityd. De integrerade dubbla slutrören ingår och fullbordar intrycket av elegant kraft.



Kör vart du vill i
robust lyx.



Med accenter i Tech Matt Black ger stylingpaketet Rugged Luxury din XC90 en kompromisslöst kapabel känsla och visar världen att du är redo att ta dig an nya utmaningar.

Detta paket ger din XC90 ett helt igenom tufft och robust utseende. De främre dekorramarna ger ett självsäkert intryck, med en

kombination av krom och nät detaljer. Därtill kommer en distinkt skidplate i rostfritt stål för den främre stötfångaren, som också innefattar en nedre spoiler med sportiga nät detaljer som understryker den självsäkra looken. På sidorna har kaross-kitet skärmbreddare och dörrdekor i Tech Matt Black för att förstärka den robusta karaktären. Du kan förstärka detta ytterligare med våra

eleganta och praktiska fotsteg som vägleder dig med integrerad belysning när du stiger i och ur bilen i mörker. En rostfri skidplate ger den bakre stötfångaren ett extra exklusivt intryck. Den passar perfekt med den nedre spoileren i Tech Matt Black och nät detaljerna, vilket förstärker din XC90:s tuffa stil ytterligare. Dubbla integrerade slutrör ger en kraftfull avslutning.



1. Se fler livsstilstillbehör på collection.volvocars.com **2.** Med Volvos exklusiva takbox som är specialdesignad för XC90 och har inbyggd belysning och ett förvaringsnät löser du dina taktransporter med stil. **3.** 22-tums sexdubbelekrade hjul i Matt Tech/Diamond Cut. **4.** 21-tums tioekrade hjul Turbine Polished. **5.** Vår nya generation bakåtvända bilbarnstolar hjälper till att ge både effektivt skydd och överlägsen komfort med utökade möjligheter för vila och sömn. Det unika tyget i ullkvalitet är skönt att sitta på och matchar interiören i din Volvo perfekt.

Skapa en XC90 som passar
perfekt in i ditt liv.



6. Om du har en aktiv livsstil är våra lastbågar ett måste. De är specialkonstruerade för att passa perfekt i railsen på din XC90 och går att kombinera med alla andra typer av lasthållare du kan behöva. Det spelar ingen roll vilken sport du föredrar – våra specialdesignade hållare, som kajakhållaren, är både säkra och enkla att använda.

Med vårt utbud av tillbehör kan du skapa din egen unika XC90 som passar perfekt in i ditt liv. Ta den belysta skyddslisten i bakluckan. Med belysningen runt kanterna förvandlar den genast ditt bagageutrymme till en exklusiv förlängning av interiören i XC90.

Vår iPad®-hållare är perfekt om du eller dina passagerare vill få lite underhållning på

plats i baksätet. Det är bara att luta sig bakåt och titta på en film, lyssna på musik genom hörlurarna, surfa på webben, kolla dina flöden och använda dina appar. Och kanske bäst av allt: två laddningsportar gör att du kan ladda både din iPad® och din iPhone® på samma gång. Du kan såklart anpassa inställningarna för den röda nyckeln som det passar dig.

Om du älskar de vackra trädekorinläggningen i din bil finns även våra fjärrnycklar i Linear Walnut eller Flame Birch, som en ständig påminnelse om det utsökta hantverket i din XC90.

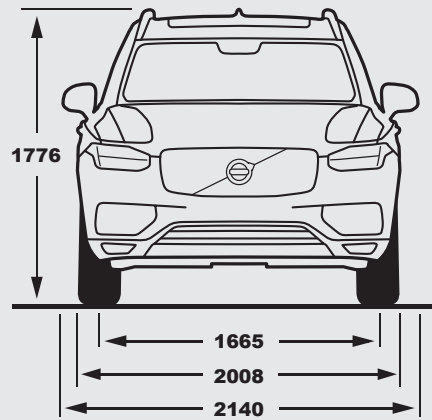
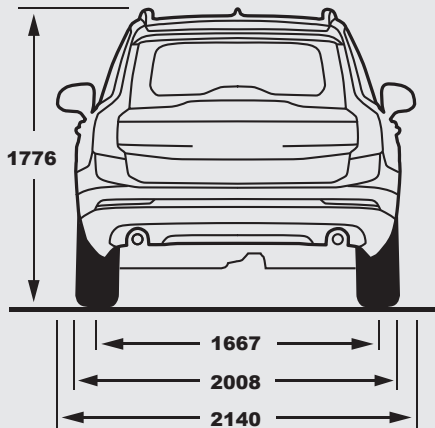
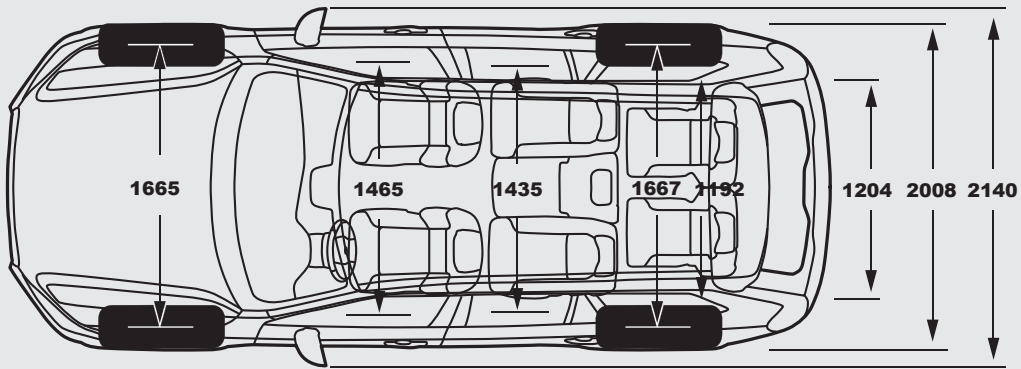
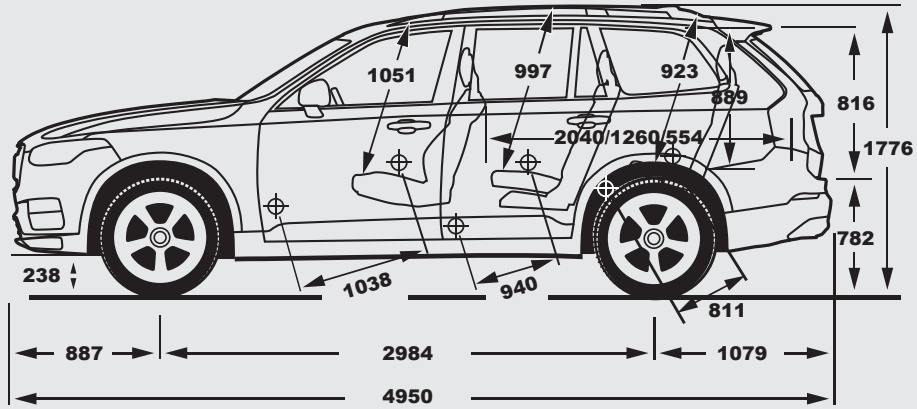

	T8 Twin Engine AWD	T6 AWD	T5 AWD
Motortyp:	Plug-In-hybrid med 2,0 liter 4-cyl bensinmotor med kompressor och turbo, samt elmotor	2,0 liter 4-cyl bensinmotor med kompressor och turbo	2,0 liter 4-cyl turboladdad bensinmotor
Växellåda:	Åttastegad Geartronic™	Åttastegad Geartronic™	Åttastegad Geartronic™
Bränsleförbrukning, liter/100 km, blandad körning, aut:	2,1	8,0	7,6
CO ₂ g/km, aut:	49	186	176
Max. uteffekt, kW (hk) vid varv/min:	Bensin: 235 (320) 5700 El: 65 (87) 7000	235 (320) 5700	187 (254) 5500
Max. vridmoment, Nm vid varv/min:	Bensin: 400/2200–5400 El: 240/0–3000	400/2200–5400	350/1500–4800
Acceleration, 0–100 km/h i sek, aut:	5,6	6,5	8,2
Topp hastighet, km/h, aut:	230	230	215
Bränsletank, liter:	50	71	71
Miljöklassificering:	Euro 6	Euro 6	Euro 6

	D5 AWD	D4 AWD	D4
Motortyp:	2,0 liter 4-cyl direktinsprutad turbodiesel	2,0 liter 4-cyl direktinsprutad turbodiesel	2,0 liter 4-cyl direktinsprutad turbodiesel
Växellåda:	Åttastegad Geartronic™	Åttastegad Geartronic™	Åttastegad Geartronic™
Bränsleförbrukning, liter/100 km, blandad körning, aut:	5,7	5,8	5,2
CO ₂ g/km, aut:	149	152	136
Max. uteffekt, kW (hk) vid varv/min:	173 (235) 4000	140 (190) 4250	140 (190) 4250
Max. vridmoment, Nm vid varv/min:	480/1750–2250	420/1500–2500	400/1750–2500
Acceleration, 0–100 km/h i sek, aut:	7,8	9,4	9,2
Topp hastighet, km/h, aut:	220	200	205
Bränsletank, liter:	71	71	71
Miljöklassificering:	Euro 6	Euro 6	Euro 6

All tekniska data kan ändras. Prata med din Volvo-återförsäljare för att få den senaste informationen.

OBS! De bilar som visas i denna broschyr är i vissa fall extrautrustade. En del av den utrustning som anges i text är standard på vissa modeller och tillval för andra. Volvo förbehåller sig rätten att när som helst ändra priser, färger, material, specifikationer och modeller utan föregående meddelande. Bilen kan därför ha ändrats på vissa punkter sedan denna broschyr gick i tryck.







Ett enklare biläggande.

TRYGGT

I varje ny Volvo ingår garantier som ska göra ditt biläggande så tryggt och bekvämt som möjligt. Därför är en av världens säkraste bilar förmodligen även en av de tryggaste.

Volvo Assistans (bilålder 0–36 mån)

– du står aldrig ensam om du skulle råka ut för driftstopp eller missöden som punktering, strömlöst batteri, bränslebrist m.m. Gäller ett år räknat från första registreringsdagen (endast svenskregistrerade bilar) och förlängs ett år i taget till dess att bilen är tre år under förutsättning att årlig alt milbunden Original Service utförs hos en av Volvo auktoriserad serviceverkstad.

Volvo Assistans (bilålder 37–120 mån)

– Volvohandlaren via Volvia förlänger Volvo Assistans med ett år i taget efter utförd Original Service till dess att bilen blir tio år.

Två års Nybilsgaranti – gäller för bil och utrustning som omfattas av ditt köpeavtal. Säljaren svarar för eventuella fel som uppkommer inom två år efter leveransdagen.

Tre års Vagnskadegaranti – om bilen skadas genom yttre olyckshändelse, trafikolycka eller skadegörelse av tredje part inom tre år från första registreringsdagen betalar garantin reparationskostnaderna, med avdrag för självrisk (gäller enbart svensksålda bilar).

Tolv års Garanti vid genomrostning

– garantin omfattar delar av kaross och bärande chassikomponenter som utsatts för genomrostning inom tolv år från leveransdagen.

Servicegaranti – vi garanterar alltid att din service utförs fackmässigt. Om något fel skulle uppstå på det som åtgärdats enligt serviceprotokollet inom tolv månader eller till nästa rekommenderade servicetillfälle så tar vi hand om det helt kostnadsfritt, med fri lånebil under tiden. (Max 5 mils körning.)

BEKVÄMT

Volvo har ett antal tjänster du kan välja till för att göra ditt biläggande extra bekvämt. I princip kan vi ta hand om allt förutom körningen. Det nöjet överlåter vi åt dig.

Volvo Serviceavtal – ger dig ett enkelt och bekvämt biläggande. Avtalet täcker all Volvo Original Service enligt Volvos rekommendationer till en fast månads-kostnad.

Volvo Trygghetsavtal – service, reparationer och reservdelar till en fast månads-kostnad i upp till tre år. Samma överenskomna summa månad efter månad, men ingen faktura efter verkstadsbesöket. Och inga obehagliga överraskningar i form av oplanerade utgifter.

Personlig Servicetekniker – boka tid med din egen servicetekniker som vid varje verkstadsbesök tar hand om dig och din bil och svarar på eventuella frågor.

Volvo Verkstadshyrbil – säkerställer att du alltid har en prisvärd transportlösning vid verkstadsbesök. Vid större garantireparationer får du låna en hyrbil kostnadsfritt.

Volvo Billån – låna förmånligt upp till 80% av bilens pris. Välj själv om räntan ska vara fast eller rörlig. Inga tillkommande avgifter. Gratis olycksfallsförsäkring.

Volvo Billeasing – du väljer själv vad ditt leasingavtal ska innehålla och vet exakt vad det kostar utan obehagliga överraskningar. Välj mellan fast eller rörlig ränta. Du kan när som helst byta från rörlig till fast gällande ränta. Inga övriga kostnader tillkommer.

Volvo Försäkring – via Volvia får du en prisvärd försäkring. Alla reparationer sker hos Volvohandlaren och med Volvo Originaldelar.

Volvokortet – med Volvokort tankar du till marknadens lägsta pris på Tanka. Läs mer om alla fördelarna på www.volvokort.se

Hertz Biluthyrning – som Volvokorts-innehavare erbjuder Hertz dig förmånliga hyrbilspriser över hela världen, året runt. Du får automatiskt tillgång till special-erbjudanden och rabatter.

Volvo Prodriver – för dig som kör Volvo som tjänstebil. För mer information gå in på www.volvocars.se/prodriver

V O L V O