

**RS 6**

**Cenník  
RS 6 Avant**

**Audi Sport**





## Odmena za úspech: Audi RS 6 Avant

Či už na obchodnú schôdzku alebo na rodinný výlet - povedzte RS6 Avant áno. Pretože toto vysoko-výkonné športové vozidlo sľubuje nekompromisný dizajn v spojení s vysokou úrovňou každodennej použiteľnosti.

Výkon je postoj.

## Silná charizma: Vonkajší dizajn

Audi RS6 Avant sa vyznačuje mnohými RS špecifickými prvkami. Zadná časť je jasne charakterizovaná RS nárazníkom, integrovaným RS vsadením difúzoru a dynamickým strešným spojlerom. Rozšírená karoséria so širokými podbehmi kolies vpredu a vzadu, bezrámová maska Audi Singleframe, RS nárazník s veľkými bočnými prívodmi vzduchu priťahujú pozornosť k imponantnému RS dizajnu vpredu.





## Krásne zvonku aj zvnútra

Motor 4.0-V8-Biturbo TFSI (kombinovaná spotreba paliva: 12,3 - 12,9 l/100km; kombinované emisie CO<sub>2</sub>: 283-304 g/km) poskytuje športovému vozidlu dynamický výkon až 441kW (600 k).





## Zažite jedinečnú jazdnú dynamiku

Štandardne dodávaný RS adaptívny pneumatický podvozok umožňuje maximálnu rýchlosť až 305 km/h.

Navrhnuté pre komfort na dlhých cestách alebo pre výkon - s rôznymi režimami si môžete užiť rôzne zážitky z jazdy. Na pranie dodávané RS športové odpruženie s technológiou Dynamic Ride Control zaisťuje zvýšenú dynamiku pri zatáčaní a jazdnú stabilitu.

## Perspektívny charakter: Dizajn interiéru

Pri RS športových sedadlách s vysoko kvalitným kosoštvorcovým vzorom alebo na prianie s perforovaným prešívaním v tvare medového plástu a funkciou odvetrávania sedadiel nájdete stabilnú oporu, zatiaľ čo budete mať dokonalý výhľad na informačné obrazovky na štíhlej trojrozmernej prístrojovej doske. Architektúra čierneho panelu, štandardne dodávaná dekorácia z antracitového hliníku Race a dva voliteľné RS designové pakety v červenej a šedej farbe dodávajú impozantnému dizajnu ešte športovejší vzhľad. Logo RS na volante, sedadlách a prahoch dverí podtrhuje Vaše osobné nastavenie.



## Veľkorysý priestor

1680 litrov batožinového priestoru po sklopení zadných sedadiel ponúka priestor pre mimoriadne situácie, a to aj v každodennom živote. Otvorenie dverí batožinového priestoru môžete na pranie ovládať pohybom nohy a pohodlne si tak naložiť svoju batožinu.



Na pranie dodávané 22 palcové disky z ľahkých zliatin v lichobežníkovom 5-lúčovom V dizajne prenášajú silu Audi RS6 Avant na cestu.



# Obsah

## Základný model

---

13 Audi RS 6 Avant

## Technológie

---

41 Technické pakety  
43 Zrkadlá  
44 Príslušenstvo kolies  
45 Svetlá  
46 Uzamykacie systémy  
48 Komfort sedenia  
50 Klimatizácia  
51 Zabezpečovacie a odkladacie systémy pre batožinu  
52 Infotainment  
54 Komunikácia  
55 Asistenčné systémy  
60 Podvozok  
61 Technika a bezpečnosť

## Exteriér

---

15 Lakovanie  
16 Strešné systémy  
17 Optické pakety  
18 Vonkajšie spätné zrkadlá  
20 Disky kolies  
21 Brzdové systémy  
23 Svetlá  
24 Zasklenie  
25 Výfukový systém  
26 Ostatná exteriérová výbava

## Audi connect

---

64 Predĺžená záruka a servis  
66 Audi connect  
68 Technické dáta a rozmery

## Interiér

---

28 Dizajnové pakety  
29 Čalúnenie sedadiel a interiéru  
32 Obklady interiéru  
33 Volant a ovládacie prvky  
35 Osvetlenie interiéru  
36 Ostatná interiérová výbava



# Základný model

## Audi RS 6 Avant

Motor		Valce Objem motora v cm <sup>3</sup>	Výkon maximálny v kW (PS)	Krútiaci moment maximálny v Nm	Spotreba kombinovaná v l/100km	Emisie CO <sub>2</sub> kombinované v g/km	Trieda účinnosti Emisná trieda	EUR vrát 20% DPH EUR bez DPH
TFSI quattro	tiptronic 8stupňový	8 3.996	441 (600)	800	12,3-12,9 (WLTP)	283-304 (WLTP)	F	<b>121.290,-</b> 101.075,00 4A5RCA

Dôležité upozornenie:

Importér si vyhradzuje právo zmeny cien a uvedených informácií bez predošlého upozornenia.

O aktuálnej dostupnosti modelov a výbav sa informujte u Vášho Audi partnera.

Všetky uvedené ceny sú v mene EUR (€), sú odporúčané pre klienta a majú len informatívny a nezáväzný charakter.

Všetky systémy vozidla pracujú v rámci svojich možností a slúžia na podporu vodiča. Zodpovednosť za priebeh jazdy zostáva stále na vodičovi.

Pred uzavretím zmluvy so zákazníkom prosíme konzultovať objednávku s dispo-oddelením.

# Exteriér



# Farba laku

EUR vrát.  
20% DPH  
EUR bez  
DPH

RS 6 Avant

## Sériové lakovanie



▶ Šedá Nardo  
(T3)

○

## Metalické lakovanie



▶ Modrá Ultra  
(6I)



▶ Biela Gletcher  
(2Y)



▶ Červená Tango  
(Y1)



▶ Strieborná Florett  
(L5)



▶ Čierna Mythos  
(0E)



▶ Šedá Daytona  
(6Y)

1.125,-  
937,50

●

## Kryštálový efekt lakovania

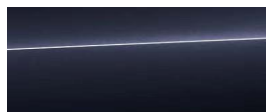

▶ Čierna Sebring  
(R5)

1.799,-  
1.499,17

●

## Lakovanie Audi exclusive (Q0)



3.261,-  
2.717,50

●

## Matné lakovanie Audi exclusive (00)



6.523,-  
5.435,83

●





● = Príplatková výbava ○ = Sériova výbava - = nemožnosť objednať.

# Strešné systémy

	Objednávaci kód	EUR vrát. 20 % DPH EUR bez DPH	RS 6 Avant
<b>Panoramatické sklenené strešné okno</b> 	3FU	2.126,- 1.771,67	●
<b>Strešné nosiče hliníkové matné</b>			○
<b>Strešné nosiče čierne matné</b>	352	bez príplatku	●



● = Príplatková výbava ○ = Sériova výbava – = nemožnosť objednať.

# Optické pakety

		Objednávaci kód	EUR vrát. 20% DPH EUR bez DPH	RS 6 Avant
<b>Hliníkové exteriérové prvky</b>	Predný spojler, vsadenia na bočných vzduchových mriežkach a lem difúzora vzadu v hliníkovom matnom vyhotovení.			○
<b>Paket karbónovej/čiernej optiky</b>	Predný spojler, vsadenia na bočných vzduchových mriežkach vpredu, prahové lišty a lem difúzora vzadu v lesklom vyhotovení Carbon; ozdobné lišty na bočných oknách v čiernom lesklom vyhotovení a strešné nosiče čierne matné (odporúčame kombinovať s príplatkovou výbavou 4ZP - Audi kruhy a nápis RS 6 na prednej maske a veku batožinového priestoru v čiernom lesklom vyhotovení).	PQA	5.230,- 4.358,33	●
<b>Audi kruhy a logá v čiernej lesklej farbe</b>	Audi kruhy (znak) a nápis RS 6 na prednej maske a veku batožinového priestoru v čiernom lesklom vyhotovení (len s PA6 alebo PQA).	4ZP	337,- 280,83	●
<b>Paket matnej hliníkovej optiky</b>	Exteriérové prvky v hliníkovom matnom vyhotovení: predný spojler, vsadenia na bočných vzduchových mriežkach vpredu, prahové lišty, lem difúzora vzadu, ozdobné lišty na bočných oknách a strešné nosiče v hliníkovom matnom vyhotovení.	PQZ	225,- 187,50	●
	 			
<b>Paket čiernej optiky</b>	Predný spojler, vsadenia na bočných vzduchových mriežkach vpredu, prahové lišty, lem difúzora vzadu a ozdobné lišty na bočných oknách v čiernom lesklom vyhotovení, strešné nosiče čierne matné; (odporúčame kombinovať s príplatkovou výbavou 4ZP - Audi kruhy a nápis RS 6 na prednej maske a veku batožinového priestoru v čiernom lesklom vyhotovení).	PA6	955,- 795,83	●
	 			

● = Príplatková výbava ○ = Sériová výbava - = nemožnosť objednať.

# Vonkajšie spätné zrkadlá



Objednávaci kód	EUR vrát. 20% DPH EUR bez DPH	RS 6 Avant
<p>Kryty vonkajších spätných zrkadiel v hliníkovom matnom vyhotovení</p> 		○
<p>Kryty vonkajších spätných zrkadiel lakované v čiernej farbe</p> 	<p>(Len s PA6 alebo PQA).</p> <p>6FJ</p>	<p>119,- 99,17</p> <p>●</p>
<p>Kryty vonkajších spätných zrkadiel lakované vo farbe vozidla</p> 	<p>18</p> <p>6FA</p>	<p>119,- 99,17</p> <p>●</p>

● = Príplatková výbava ○ = Sériová výbava - = nemožnosť objednať.

	Objednávací kód	EUR vrát. 20% DPH EUR bez DPH	RS 6 Avant
Kryty vonkajších spätných zrkadiel vo vyhotovení Carbon	6FQ	889,- 740,83	●



● = Príplatková výbava ○ = Sériova výbava - = nemožnosť objednať.

# Disky kolies



		Objednávací kód	EUR vrát. 20% DPH EUR bez DPH	RS 6 Avant
	Disky z ľahkých zliatin 10,5Jx21, 10-lúčové, Stern-dizajn pneu 275/35 R21			○
	Disky z ľahkých zliatin 10,5Jx22, 5-V-lúčov, Trapez - dizajn pneu 285/30 R22	53F	2.249,- 1.874,17	●
	Disky z ľahkých zliatin 10,5Jx22, 5-V-lúčov, Trapez - dizajn, Titanoptik, matné, sústružené pneu 285/30 R22	53G	2.587,- 2.155,83	●
20 	Disky z ľahkých zliatin 10,5Jx22, 5-V-lúčov, Trapez - dizajn, antracitovočierna, lesklá, sústružené pneu 285/30 R22	53H	2.587,- 2.155,83	●
	Disky z ľahkých zliatin 10,5Jx22, 5-V-lúčov, Trapez - dizajn, čierne pneu 285/30 R22	V40	2.474,- 2.061,67	●

● = Príplatková výbava ○ = Sériová výbava - = nemožnosť objednať.



# Brzdové systémy

		Objednávací kód	EUR vrát. 20% DPH EUR bez DPH	RS 6 Avant
<p><b>RS vysokovýkonný brzdový systém</b></p> 	<p>Brzdové kotúče (oceľové) vpredu a vzadu chladené a perforované, strmene lakované v čiernej farbe s nápisom RS.</p>			○
<p><b>RS vysokovýkonný brzdový systém 20" (červený)</b></p> 	<p>Brzdové kotúče (oceľové) vpredu a vzadu chladené a perforované, strmene lakované v červenej farbe s nápisom RS.</p>	PC7	<b>562,-</b> 468,33	●
<p><b>RS vysokovýkonné keramické brzdy 21" (šedé)</b></p> 	<p>Brzdové kotúče keramické vystužené uhlíkovými vláknami vpredu a vzadu chladené a perforované, strmene lakované v antracitovosivej farbe s nápisom "Audi ceramic".</p>	PC6	<b>9.559,-</b> 7.965,83	●

# Brzdové systémy

		Objednávací kód	EUR vrát. 20% DPH EUR bez DPH	RS 6 Avant
<p>RS vysokovýkonné keramické brzdy 21"</p> 	<p>Brzdové kotúče keramické vystužené uhlíkovými vlákny vpredu a vzadu chladené a perforované, strmene lakované v modrej farbe s nápisom "Audi ceramic".</p>	PC8	10.122,- 8.435,00	●
<p>RS vysokovýkonné keramické brzdy 21"</p> 	<p>Brzdové kotúče keramické vystužené uhlíkovými vlákny vpredu a vzadu chladené a perforované, strmene lakované v červenej farbe s nápisom "Audi ceramic".</p>	PC9	10.122,- 8.435,00	●

# Svetlá

	Objednávaci kód	EUR vrát. 20 % DPH EUR bez DPH	RS 6 Avant
<p><b>LED svetlomety vpredu</b></p> 	<p>LED svetlomety obsahujú nasledovné funkcie:</p> <ul style="list-style-type: none"> <li>▶ Denné svietenie.</li> <li>▶ Stretávacie svetlá.</li> <li>▶ Ďiaľkové svetlá.</li> <li>▶ Obrysové svetlá.</li> <li>▶ Halogénové smerové svetlá.</li> <li>▶ Svetlá do každého počasia.</li> </ul>		○
<p><b>LED zadné svetlá s dynamickými smerovkami</b></p> 	<p>Zadné svetlá s technológiou LED okrem svojich funkcií zaujmú špecifickým výrazným dynamickým pírbehom smerového svetla.</p>		○
<p><b>HD Matrix LED svetlomety s Audi laserlicht stmavené</b></p> 	<p>HD Matrix LED svetlomety majú nasledovné funkcie:</p> <ul style="list-style-type: none"> <li>▶ Denné svietenie.</li> <li>▶ Stretávacie svetlá.</li> <li>▶ Ďiaľkové svetlá.</li> <li>▶ Dynamické smerové svetlá.</li> <li>▶ Svetlá pre zatáčanie.</li> <li>▶ Svetlá do každého počasia.</li> <li>▶ Svetlá pre manévrovanie.</li> <li>▶ Diaľničné svetlá.</li> <li>▶ Automatické, dynamické nastavenie rozsahu svetlomietov.</li> </ul>	<p>PXF    <b>2.867,-</b> 2.389,17</p>	●



● = Príplatková výbava ○ = Sériova výbava - = nemožnosť objednať.

# Zasklenie

		Objednávaci kód	EUR vrát. 20 % DPH EUR bez DPH	RS 6 Avant
<b>Termoizolačné sklo</b>				○
<b>Akustické dvojité zasklenie bočných okien</b>	Zníženie vonkajšieho hluku vďaka dvojitému zaskleniu.			○
<b>Čelné sklo vyhrievané (bezdrôtové)</b>	Akustické a klimakomfortné. Upozornenie: Možné objednať len s výbavou Audi phone box (9ZE).	4GR	664,- 553,33	●
<b>Stmavené sklá od "B" stĺpika</b>		QL5	507,- 422,50	●



# Výfukový systém

		Objednávací kód	EUR vrát. 20 % DPH EUR bez DPH	RS 6 Avant
<p><b>Výfuková sústava</b></p> 	<p>Dvojdielna s chrómovými koncovkami v oválnom tvare.</p>		<input type="radio"/>	
<p><b>RS - športová výfuková sústava</b></p> 	<p>Dvojdielna s čiernymi lesklými a oválnymi koncovkami, vrátane pôsobivého zvukového efektu.</p>	<p>OP6</p>	<p>1.574,- 1.311,67</p>	<input checked="" type="radio"/>

# Ostatná exteriérová výbava

		Objednávací kód	EUR vrát. 20% DPH EUR bez DPH	RS 6 Avant
<b>Príprava na montáž ťažného zariadenia</b>	Obsahuje kabeľáž, zásuvku a prispôsobené chladenie motora. Ťažné zariadenie je možné doobjednať cez Audi originálne príslušenstvo.	1D8	225,- 187,50	●
<b>Ťažné zariadenie sklopné</b>	Integrovaná sklopná zásuvka pod nárazníkom umožňuje plnohodnotné využitie elektrických spotrebičov počas jazdy v príviesnom vozidle.	1D4	1.114,- 928,33	●
				
<b>Ťažné zariadenie sklopné</b>	Vrátane asistenčného systému proti kolízii príviesného vozidla; integrovaná sklopná zásuvka pod nárazníkom umožňuje plnohodnotné využitie elektrických spotrebičov počas jazdy v príviesnom vozidle.	1D9	1.338,- 1.115,00	●
<b>Označenie modelu</b>	Logo "RS 6" na mriežke chladiča a na dverách batožinového priestoru.			○
<b>Bez označenia modelu</b>		2Z0	bez príplatku	●
<b>RS strešný spojler lakovaný vo farbe vozidla</b>				○
				

26

# Interiér



# Designové pakety

		Objednávací kód	EUR vrát. 20% DPH EUR bez DPH	RS 6 Avant
<b>RS - designpaket rot (červený)</b> <ul style="list-style-type: none"> <li>▶ Hlava radiacej páky v čiernom poťahu Mikrovláčno Dinamica.</li> <li>▶ Volant v čiernom poťahu Alcantara s kontrastným stehom vo farbe červená express.</li> <li>▶ Manžeta radiacej páky v čiernej koži Feinnappa s kontrastným stehom vo farbe červená express.</li> <li>▶ Palubná doska a parapety dverí v čiernej koži Feinnappa.</li> <li>▶ Opierky rúk vo dverách v čiernej koži Feinnappa s kontrastným stehom vo farbe červená express.</li> <li>▶ Bočné strany stredovej konzoly v čiernom poťahu Microvlákno Dinamica s kontrastným stehom vo farbe červená express.</li> <li>▶ Bezpečnostné pásy čierne s červeným okrajom (okrem stredného sedadla vzadu, kde je pás štandardný čierny).</li> <li>▶ Koberčeky vpredu čierne s kontrastným stehom vo farbe červená express a nápisom RS.</li> </ul> <p>Upozornenie: objednatel'né iba v kombinácii s PEH.</p>	PEF	2.137,- 1.780,83	●	
<b>RS - designpaket grau (sivý)</b> <ul style="list-style-type: none"> <li>▶ Hlava radiacej páky v čiernom poťahu Mikrovláčno Dinamica.</li> <li>▶ Volant v čiernom poťahu Alcantara s kontrastným stehom v sivej farbe.</li> <li>▶ Manžeta radiacej páky v čiernej koži Feinnappa s kontrastným stehom v sivej farbe.</li> <li>▶ Palubná doska a parapety dverí v čiernej koži Feinnappa.</li> <li>▶ Ppierky rúk vo dverách v čiernej koži Feinnappa s kontrastným stehom v sivej farbe.</li> <li>▶ Bočné strany stredovej konzoly v čiernom poťahu Microvlákno Dinamica s kontrastným stehom v sivej farbe.</li> <li>▶ Bezpečnostné pásy čierne so sivým okrajom (okrem stredného sedadla vzadu, kde je pás štandardný čierny).</li> <li>▶ Koberčeky vpredu čierne s kontrastným stehom v sivej farbe a nápisom RS.</li> </ul> <p>Upozornenie: objednatel'né iba v kombinácii s PEH.</p>	PEG	2.137,- 1.780,83	●	
<b>Designpaket jetgrau/ozeanblau Audi exclusiv</b> <p>Balík interiérových prvkov v kombinácii farieb sivá jet/modrá oceán - obsahuje:</p> <ul style="list-style-type: none"> <li>▶ Poťahy sedadiel v koži Valcona vo farbe sivá jet s kontrastným stehom vo farbe modrá oceán.</li> <li>▶ Obklad dverí v čiernom poťahu Mikrovláčno Dinamica.</li> <li>▶ Opierky rúk vo dverách v koži vo farbe sivá jet s kontrastným stehom vo farbe modrá oceán.</li> <li>▶ Veniec volantu v čiernej koži s kontrastným stehom vo farbe modrá oceán.</li> <li>▶ Hlava radiacej páky v čiernej koži.</li> <li>▶ Manžeta radiacej páky v čiernej koži s kontrastným stehom vo farbe modrá oceán.</li> <li>▶ Plastové prvky interiéru farebne prispôsobené zvolenej farbe interiéru (čierne).</li> <li>▶ Bezpečnostné pásy vo farbe modrá oceán.</li> <li>▶ Koberčeky čierne so sivým okrajom a lemom/stehom vo farbe modrá oceán.</li> </ul> <p>Upozornenie: objednatel'né iba v kombinácii s PEH.</p>	YVA	8.300,- 6.916,67	●	

● = Príplatková výbava ○ = Sériova výbava - = nemožnosť objednať.

# Čalúnenie sedadiel a interiéru

Objednávaci kód

EUR vrát.  
20 % DPH  
EUR bez  
DPH

RS 6 Avant

## RS športové sedadlá plus vpredu



Elektricky nastaviteľné, pre vodiča s pamäťou; s elektrickými bedernými opierkami.

RS športové sedadlá plus zahŕňujú:

- ▶ Integrované hlavové opierky.
- ▶ Tvarované bočnice sedadiel.
- ▶ Logo RS v priestore pod hlavovými opierkami.
- ▶ Stredová časť predných sedadiel a zadných vonkajších sedadiel v čiernom poťahu mikrovlnáknom Dinamica s kosoštvorcovým prešívaním.
- ▶ Elektrické nastavenie výšky sedadla, pozdĺžnej polohy sedadla, uhlu sedáku a operadla.
- ▶ Manuálne nastavenie stehenej opierky.
- ▶ Elektricky nastaviteľnú bedernú opierku.
- ▶ Vyhrievanie sedadiel vpredu.
- ▶ Za príplatok: Vyhrievanie sedadiel vpredu a vzadu.

○

## RS športové sedadlá vpredu v perforovanej koži Valcona so štepovaním v tvare medového plástu

RS športové sedadlá navyše k sériovým sedadlám zahŕňujú:

- ▶ Poťah v koži Valcona s prešívaním v tvare medového plástu a funkciou odvetrávania.

PEH

1.969,-  
1.640,83

●

## Vyšívajúci nápis RS na operadlách predných sedadiel Audi exclusive

Farba stehu na želanie v zmysle vzorkovníka Audi exclusive.

YTY

394,-  
328,33

●



# Čalúnenie sedadiel a interiéru

Objednávaci kód

EUR vrát.  
20 % DPH  
EUR bez  
DPH

RS 6 Avant

## Komfortné sedadlá vpredu



Komfortné sedadlá vpredu zahŕňujú:

- ▶ Elektrické nastavenie výšky sedadla, pozdĺžnej polohy, sklonu sedáku a operadla a stehennej opierky.
- ▶ Elektrické nastavenie bočnej časti sedáku a operadla.
- ▶ Elektricky nastaviteľná bederná opierka.
- ▶ Pamäťová funkcia pre sedadlo vodiča a spolujazdca.
- ▶ Variabilné opierky hlavy.
- ▶ Na pranie s odvetrávaním a masážnou funkciou.

Upozornenie: objednatelné iba v kombinácii s NOK a 4D3/4D8 a PV6.

PS8

1.980,-  
1.650,00

●

## Ozdobný lem poťahov sedadiel Audi exclusive pre komfortné sedadlá

Farebné vyhotovenie na želanie zákazníka v zmysle vzorkovníka farieb Audi exclusive.

Upozornenie: objednatelné iba v kombinácii s PS8 a NOK.

YYA

bez príplatku

●

## Poťahy sedadiel v koži Valcona Audi exclusive

Poťahy sedadiel, opierky hlavy a stredová opierka rúk vpredu v koži Valcona; obklad dverí v poťahu Mikrovláknó Dinamica; farba poťahov a stehu na želanie v zmysle vzorkovníka farieb Audi exclusive; plastové časti nie sú farebne prispôsobné resp. budú dodané podľa farby základného interiéru (čierna).

YZ1

3.654,-  
3.045,00

●

## Interiérové prvky vrchné a spodné v umelej koži





Palubná doska, parapety dverí, opierky rúk vo dverách a bočné časti stredovej konzoly v čiernej umelej koži so stehom farebne prispôsobeným zvolenému interiéru.



○

		Objednávaci kód	EUR vrát. 20% DPH EUR bez DPH	RS 6 Avant
<b>Interiérové prvky vrchné a spodné v pravej koži</b> 	Nasledovné prvky sú potiahnuté v koži: palubná doska, parapety dverí, opierky rúk vo dverách a bočné časti stredovej konzoly; farebné vyhotovenie je prispôbené zvolenej farbe interiéru.	7HF	697,- 580,83	●
<b>Interiérové prvky spodné v koži Audi exclusive</b>	Spodná časť stredovej konzoly a opierky rúk vo dverách v koži Feinnappa Audi exclusive; farba kože a stehu na želanie v zmysle vzorkovníka.	YSI	1.069,- 890,83	●
<b>Interiérové prvky vrchné a spodné v koži Audi exclusive</b>	Palubná doska, parapety dverí, opierky rúk vo dverách a bočné časti stredovej konzoly v koži Feinnappa Audi exclusive; farba kože a stehu na želanie v zmysle vzorkovníka; plastové časti nie sú farebne prispôbené.	YSJ	2.812,- 2.343,33	●
<b>Plastové časti sedadiel v koži Audi exclusive</b>	(Okrem ovládacích prvkov); farba kože a stehu na želanie v zmysle vzorkovníka Audi exclusive.	YQN	1.114,- 928,33	●

# Obklady interiéru

		Objednávaci kód	EUR vrát. 20% DPH EUR bez DPH	RS 6 Avant	
	<b>Obklad interiéru - Aluminium Race</b>	Na prístrojovej doske, častiach dverí a stredovej konzole vrátane krytu držiaka nápojov; lemovanie v hliníkovej optike.		○	
	<b>Obklad interiéru - česaný matný hliník</b> 	Na prístrojovej doske, častiach dverí a stredovej konzole vrátane krytu držiaka nápojov; lemovanie v hliníkovej optike.	5TG	bez príplatku	●
	<b>Obklad interiéru - Eschenmaser</b> 	Na prístrojovej doske a častiach dverí. Stredová konzola vrátane krytu držiaka nápojov v klavírnom laku; lemovanie v hliníkovej optike.	7TL	<b>371,-</b> 309,17	●
32	<b>Obklad interiéru - Carbon Köper Struktur</b> 	Na prístrojovej doske a častiach dverí. Stredová konzola vrátane krytu držiaka nápojov v klavírnom laku; lemovanie v hliníkovej optike.	5MK	<b>866,-</b> 721,67	●
	<b>Drevený obklad interiéru Audi exclusive</b>	Na prístrojovej doske, častiach dverí a stredovej konzole vrátane krytu držiaka nápojov; lemovanie v hliníkovej optike.	YTA	<b>1.237,-</b> 1.030,83	●

# Volant a ovládacie prvky

		Objednávaci kód	EUR vrát. 20 % DPH EUR bez DPH	RS 6 Avant
<p><b>Športový kožený volant 3-ramenný s multifunkciou, s funkciou radenia, vyhrievaný, v spodnej časti zrezaný</b></p> 	<p>Športový kožený volant vyžaruje nekompromisnú dynamiku a športový charakter. Vďaka tvarovanému vencu volantu sedí v ruke ešte lepšie. Volant je vybavený 12 multifunkčnými tlačidlami na ovládanie infotainmentu. Volant je rovnako vybavený pádlami, ktoré umožňujú manuálne radenie.</p> <p>Upozornenie: V spojení s design paketom rot (v červenej) alebo design paketom grau (v sivej) farbe je veniec volantu v Alcantare.</p>			○
<p><b>RS kožený 3-ramenný volant s multifunkciou plus (12 tlačidiel), vyhrievaný</b></p> 	<p>Okrúhly a čiastočne perforovaný športový kožený volant RS zaujme svojím športovým vzhľadom. Pre pohodlnú obsluhu voliteľného obsahu infotainmentu je volant vybavený dvanástimi multifunkčnými tlačidlami.</p>	1XP	bez príplatku	●
<p><b>Krytka airbagu Audi exclusive v koži</b></p>	<p>► Krytka airbagu na volante v koži farebne zladená s vybranou farbou interiéru.</p>	3HB	<b>282,-</b> 235,00	●
<p><b>Krytka airbagu na volante Audi exclusive</b></p>	<p>► Krytka airbagu na volante v koži Audi exclusive. ► Farba kože a prešívania vo farebnom vyhotovení na želanie zákazníka v zmysle vzorkovníka Audi exclusive.</p>	YUH	<b>450,-</b> 375,00	●
<p><b>Stĺpik volantu elektrický, nastaviteľný v dvoch smeroch</b></p>	<p>Stlačením tlačidla stĺpiku volantu je možné volant nastaviť do požadovanej polohy.</p>			○

● = Príplatková výbava ○ = Sériová výbava - = nemožnosť objednať.

# Volant a ovládacie prvky

		Objednávaci kód	EUR vrát. 20% DPH EUR bez DPH	RS 6 Avant
<b>Volant a hlava riadiacej páky v čiernej koži Audi exclusive</b>	► Farebné vyhotovenie na želanie v zmysle vzorkovníka farieb Audi exclusive.	YVU	<b>844,-</b> 703,33	●
<b>Ovládacie tlačidlá na stredovej konzole a v interiéri v čiernom lesklom vzhľade so senzorickou odozvou</b>	Ovládací panel s tlačidlami na stredovej konzole a tlačidlami na ovládanie svetiel v lesklej čiernej farbe so senzorickou odozvou.			○

# Osvetlenie interiéru

	Objednávaci kód	EUR vrát. 20% DPH EUR bez DPH	RS 6 Avant
<p><b>Kontur/Ambiente Lichtpaket</b></p> <ul style="list-style-type: none"> <li>▶ Osvetlenie v strešnom module vpredu a vzadu, vrátane svetiel na čítanie.</li> <li>▶ Osvetlenie make-up zrkadla pre šoféra a spolujazdca.</li> <li>▶ Osvetlenie vnútorných kľučiek dverí vpredu a vzadu.</li> <li>▶ Osvetlenie odkladacej priehradky v stredovej konzole vpredu.</li> <li>▶ Osvetlenie odkladacej priehradky v prístrojovej doske na strane spolujazdca.</li> <li>▶ Osvetlenie priestoru na nohy vpredu a vzadu.</li> <li>▶ Osvetlenie batožinového priestoru vľavo a vpravo.</li> </ul> <p>Šesť preddefinovaných farebných profilov s možnosťou nadefinovania si individuálneho a interaktívneho farebného profilu. Interaktívny farebný profil je riadený prostredníctvom Audi drive select. V prípade individuálneho farebného profilu je možné vybrať zo širokej ponuky 30 farieb.</p>			○
<p><b>LED projekcia - pri otvorení dverí vpredu a vzadu</b></p> <p>Pri otvorených bočných dverách (vpredu a vzadu) je na zem pomocou technológie LED premietaný nápis Audi Sport. Technológia LED zabezpečuje nielen lepšie osvetlenie pri vstupe do vozidla, ale aj jedinečný svetelný efekt.</p>			○

# Ostatná interiérová výbava

		Objednávaci kód	EUR vrát. 20% DPH EUR bez DPH	RS 6 Avant
Nefajčiarská výbava	<ul style="list-style-type: none"> <li>▶ 12V zásuvka vpredu.</li> <li>▶ Bez popolníka.</li> </ul>			<input type="radio"/>
Fajčiarska výbava	▶ Dva zapalovače cigariet namiesto 12V zásuvky a popolník v držiakoch nápojov vpredu.	9JC	<b>68,-</b> 56,67	<input checked="" type="radio"/>
Pedále a opierka na nohu z ušľachtilej ocele				<input type="radio"/>
				
Nástupné lišty s hliníkovým obkladom vpredu a vzadu	Osvetlené a vpredu s nápisom RS 6.			<input type="radio"/>
				
Nástupné lišty vpredu a vzadu Audi exklusive s vlastným motívom (nápisom/logom) na želanie zákazníka		YVZ	<b>1.687,-</b> 1.405,83	<input checked="" type="radio"/>

● = Príplatková výbava ○ = Sériová výbava - = nemožnosť objednať.

	Objednávací kód	EUR vrát. 20 % DPH EUR bez DPH	RS 6 Avant
<b>Strop vozidla v čiernom látkovom poťahu</b> 			○
<b>Strop vozidla v látkovom poťahu vo farbe strieborná mond</b> 	6NJ	bez príplatku	●
<b>Strop vozidla v čiernom poťahu mikrovlnáknó Dinamica Audi exclusive</b>	6NA	<b>2.306,-</b> 1.921,67	●
<b>Koberčky Audi exclusive s koženým lemom vpredu a vzadu</b> <ul style="list-style-type: none"> <li>▶ Farba lemu a stehu je na želanie zákazníka v zmysle vzorkovníka Audi exclusive.</li> <li>▶ Farba koberčkov je prispôsobená zvolenej farbe interiéru v zmysle štandardného farebníka.</li> </ul>	YSR	<b>485,-</b> 404,17	●
<b>Koberčky Audi exclusive s vyšitým nápisom RS čierne</b> <ul style="list-style-type: none"> <li>▶ Farba lemu a stehu je na želanie zákazníka v zmysle vzorkovníka Audi exclusive.</li> </ul>	YTU	<b>776,-</b> 646,67	●

● = Príplatková výbava ○ = Sériová výbava - = nemožnosť objednať.

# Ostatná interiérová výbava

	Objednávací kód	EUR vrát. 20% DPH EUR bez DPH	RS 6 Avant
Obklad podlahy a koberčky Audi exclusive s koženým lemom vpredu a vzadu	YSQ	2.126,- 1.771,67	●
Slné rolety na zadných bočných oknách mechanické	3Y4	315,- 262,50	●
Slné clony na šoférovej a spolujazdcovej strane - posúvne			○



# Technologie



# Technické pakety

	Objednávací kód	EUR vrát. 20 % DPH EUR bez DPH	RS 6 Avant
<p><b>RS - Dynamikpaket</b></p> <p>Zahrňa:</p> <ul style="list-style-type: none"> <li>▶ <b>Zvýšenie maximálnej rýchlosti na 280 km/h.</b></li> <li>▶ <b>Dynamické riadenie všetkých kolies.</b> Dynamické riadenie všetkých kolies so softvérovým špecifickým prispôbením RS podporuje vodiča aktívnymi zásahmi v riadení prednej a zadnej nápravy.  Dynamické riadenie na prednej náprave zvyšuje dynamiku a komfort jazdy tým, že dynamicky ovláda riadenie v závislosti od jazdnej situácie, napr. pri zatáčaní, zmene jazdného pruhu alebo parkovaní. Okrem úpravy riadenia sa nastavuje aj uhol natočenia volantu.  Dynamické riadenie na zadnej náprave zvyšuje dynamiku jazdy vozidla v celom rozsahu rýchlostí. Polomer otáčania vozidla sa znižuje natáčaním zadných kolies v opačnom smere ako predných kolies. Pri vyšších rýchlostiach sa reakcie a jazdná stabilita zlepšujú nastavením uhlov riadenia na zadnej náprave. Pohyby na volante pri riadení sa vykonávajú rýchlo a presne.</li> <li>▶ <b>quattro so športovým diferenciálom</b> Stály pohon všetkých kolies so samosvorným stredovým diferenciálom a športovým diferenciálom na zadnej náprave. Konvenčný zadný diferenciál je vybavený dvomi ďalšími nadradenými prevodmi s elektronicky riadenými viačlamelovými spojkami. Riadiaca jednotka quattro prepočítava rozdelenie hnacieho krútiaceho momentu, ktoré je zamerané na vynikajúcu ovládateľnosť a aktívne a variabilne rozdeľuje krútiaci moment medzi zadné kolesá. Pri zatáčaní alebo zrýchľovaní v zákrute je krútiaci moment prevažne presmerovaný na koleso na vonkajšej strane zákruty, čo tlačí vozidlo viac do zákruty. V dôsledku toho systém dokáže už v skorom štádiu eliminovať tendenciu k nedotáčavosti.</li> </ul>	PA2	<b>4.499,-</b> 3.749,17	●

# Technické pakety

	Objednávací kód	EUR vrát. 20% DPH EUR bez DPH	RS 6 Avant
<p><b>RS - Dynamikpaket plus</b></p> <p>Zahrňuje:</p> <ul style="list-style-type: none"> <li>▶ <b>Zvýšenie maximálnej rýchlosti na 305 km/h.</b></li> <li>▶ <b>Dynamické riadenie všetkých kolies.</b> Dynamické riadenie všetkých kolies so softvérovým špecifickým prispôbením RS podporuje vodiča aktívnymi zásahmi v riadení prednej a zadnej nápravy.  Dynamické riadenie na prednej náprave zvyšuje dynamiku a komfort jazdy tým, že dynamicky ovláda riadenie v závislosti od jazdnej situácie, napr. pri zatáčaní, zmene jazdného pruhu alebo parkovaní. Okrem úpravy riadenia sa nastavuje aj uhol natočenia volantu.</li> <li>Dynamické riadenie na zadnej náprave zvyšuje dynamiku jazdy vozidla v celom rozsahu rýchlostí. Polomer otáčania vozidla sa znižuje nataním zadných kolies v opačnom smere ako predných kolies. Pri vyšších rýchlostiach sa reakcie a jazdná stabilita zlepšujú nastavením uhlov riadenia na zadnej náprave. Pohyby na volante pri riadení sa vykonávajú rýchlo a presne.</li> <li>▶ <b>quattro so športovým diferenciálom</b> Stály pohon všetkých kolies so samosvným stredovým diferenciálom a športovým diferenciálom na zadnej náprave. Konvenčný zadný diferenciál je vybavený dvomi ďalšími nadradenými prevodmi s elektronicky riadenými viaclamelovými spojkami. Riadiaca jednotka quattro prepočítava rozdelenie hnacieho krútiaceho momentu, ktoré je zamerané na vynikajúcu ovládateľnosť a aktívne a variabilne rozdeľuje krútiaci moment medzi zadné kolesá. Pri zatáčaní alebo zrýchľovaní v zákrute je krútiaci moment prevažne presmerovaný na koleso na vonkajšej strane zákruty, čo tlačí vozidlo viac do zákruty. V dôsledku toho systém dokáže už v skorom štádiu eliminovať tendenciu k nedotáčavosti.</li> </ul> <p>Upozornenie: RS vysokovýkonné keramické brzdy je potrebné doobjednať za príplatok.</p>	PA3	<p><b>4.499,-</b> 3.749,17</p>	●

● = Príplatková výbava ○ = Sériova výbava - = nemožnosť objednať.

# Zrkadlá

	Objednávaci kód	EUR vrát. 20% DPH EUR bez DPH	RS 6 Avant
<p>Vonkajšie spätné zrkadlá s pamäťou, elektricky nastaviteľné, vyhrievané, elektricky sklápatelné, s automatickou clonou</p> 			○
<p>Vnútročné spätné zrkadlo bezrámové, s automatickou clonou</p>			○

# Príslušenstvo kolies

		Objednávaci kód	EUR vrát. 20% DPH EUR bez DPH	RS 6 Avant
<b>Systém kontroly tlaku v pneumatikách</b>	Snímače monitorujú tlak v pneumatikách počas jazdy, a to aj na zimných kolesách dodávaných z výroby. V prípade straty tlaku v jednom alebo viacerých kolesách, sa prejaví vizuálne a akustické varovanie zobrazené v Audi virtual cockpit plus a v systéme MMI. Počas jazdy systém MMI dokáže zobraziť stav tlaku vzduchu a teploty každého kolesa.			<input type="radio"/>
<b>Lepiaca sada</b>	S 12 V kompresorom. Lepiaca sada je uložená pod vekom batožinového priestoru. Maximálna prípustná rýchlosť po oprave je 80 km/h.			<input type="radio"/>
<b>Bezpečnostné skrutky kolies</b>				<input type="radio"/>
<b>Náradie</b>				<input type="radio"/>

# Svetlá

	Objednávaci kód	EUR vrát. 20% DPH EUR bez DPH	RS 6 Avant
Ostrekovače predných svetlometov			○
Automatické ovládanie diaľkových svetiel			○

● = Príplatková výbava ○ = Sériová výbava - = nemožnosť objednať.

# Uzamykacie systémy

Objednávaci kód	EUR vrát. 20% DPH EUR bez DPH	RS 6 Avant
		○
		○
PGB	<b>944,-</b> 536,67	●
2F1	<b>181,-</b> 150,83	●

## Centrálne zamykanie s diaľkovým ovládaním

- ▶ Odomykanie a zamykanie pomocou kľúča s diaľkovým ovládaním.
- ▶ Bezklúčové štartovanie tlačítkom start/stop na stredovom paneli s červeným orámovaním.
- ▶ S logom RS na zadnej strane kľúča.

## Alarm s funkciou proti odtiahnutiu

Bezpečnostný systém proti krádeži monitoruje dvere, kapotu a kufr. Funkcia Safelock zabraňuje otvorenie vozidla zvnútra, ak je vozidlo zamknuté.

Bezpečnostný systém proti krádeži taktiež ponúka:

- ▶ Monitorovanie interiéru vozidla (dá sa vypnúť).
- ▶ Ochrana proti odtiahnutiu vozidla (pomocou senzorov náklonu).
- ▶ Nezávislý zdroj (Back-up-Horn).

## Komfortný kľúč - vrátane senzorického ovládania piatich dverí

Komfortný kľúč ponúka pohodlné ovládanie systému odomykania a spustenia vozidla bez potreby aktívneho použitia kľúča od vozidla. Prostredníctvom elektronickej bezdrôtovej komunikácie medzi kľúčom a vozidlom môžete odomknúť dvere a batožinový priestor a pomocou senzorov na vonkajších kľučkách dverí viete vozidlo jednoducho uzamknúť. Všetko, čo potrebujete, je mať kľúč pri sebe. Motor sa zapína a vypína pomocou tlačidla štart-stop.

V prípade, že máte plné ruky, dvere batožinového priestoru sa dajú pohodlne odomknúť, ako aj zamknúť pohybom nohy pod zadným nárazníkom.

## Audi connect kľúč - prepojenie so smartfónom

Teraz sa váš smartfón so systémom Android stáva digitálnym kľúčom od vášho vozidla. Váš mobilný telefón preberá funkcie bežného kľúča od vozidla: zamykanie/odomykanie vozidla a štartovanie motora, ktoré je možné vykonať vložением smartfónu do univerzálneho držáka v prednej stredovej laktbovej opierke.

Audi connect kľúč využíva technológiu NFC, ktorá je štandardom bezkontaktného prenosu. Ak chcete otvoriť alebo zamknúť vozidlo, jednoducho umiestnite kompatibilný smartfón so systémom Android vedľa vonkajšej rukoväte dverí vodiča. Ak chcete naštartovať motor, stlačte tlačidlo a umiestnite zariadenie do univerzálneho úložného priestoru pre smartfón v prednej stredovej laktbovej opierke. V závislosti od typu smartfónu je kľúč Audi connect funkčný aj vtedy, ak je jeho batéria slabá alebo úplne vybitá.



		Objednávaci kód	EUR vrát. 20 % DPH EUR bez DPH	RS 6 Avant
<b>Elektrické otváranie a zatváranie veka batožinového priestoru</b>	<p>Veko batožinového priestoru je možné otvoriť elektronicky pomocou tlačidla na kľúčoch od vozidla, na dverách vozidla alebo pomocou tlačidla na veku batožinového priestoru. Zatváranie je rovnako jednoduché a pohodlé ako otváranie.</p> <p>V spojení s voliteľným komfortným kľúčom stačí na otvorenie alebo zatvorenie zadných dverí pohyb nohou pod zadným nárazníkom. Vrátane elektricky ovládaného otvárania a zatvárania roletky batožinového priestoru, ktorú možno ovládať aj ručne.</p>			○
<b>Servozatváranie dverí</b>	Pohodlné a bezpečné zatváranie dverí, stačí mierne zatvoriť dvere a servomechanizmus sa postará o úplné zatvorenie.	GZ2	719,- 599,17	●
<b>Zariadenie pre otváranie garážovej brány</b>	Diaľkové ovládanie garážových brán je integrované programovateľné zariadenie na ovládanie garážových brán a vonkajších brán a ako aj rádiové diaľkovo ovládaných bezpečnostných a osvetľovacích systémov. Zariadenie ponúka 8 rôznych individuálne programovateľných pamäťových slotov.	VC2	282,- 235,00	●

# Komfort sedenia

		Objednávaci kód	EUR vrát. 20% DPH EUR bez DPH	RS 6 Avant
<b>Elektricky nastaviteľné predné sedadlá s pamäťovou funkciou pre sedadlo vodiča</b>	Elektrické nastavenie výšky sedadla, pozdĺžnej polohy sedadla, sklonu sedáku a operadla, ako aj elektrické nastavenie bedrovej opierky v 4 smeroch. Vrátane pamäťovej funkcie pre sedadlo vodiča: dva pamäťové sloty na elektrické nastavenie sedadla vodiča a vonkajších zrkadiel, tieto nastavenia možno aktivovať a uložiť pomocou tlačidiel na dverách.  Funkcia asistencie pri nastupovaní uľahčuje vodičovi nastupovanie a vystupovanie. Keď je zapalovanie vypnuté, sedadlo sa pri otvorení príslušných dverí posunie dozadu.			○
<b>Bederné opierky vpredú elektricky nastaviteľné</b>	Horizontálne a vertikálne.			○
<b>Sedadlá vpredú vyhrievané</b>	<ul style="list-style-type: none"> <li>▶ Vyhrievaná stredová časť sedáku a operadla, v prípade koženého čalúnenia a RS športových sedadiel aj bočnice sedadiel.</li> <li>▶ Individuálne viacstupňovo nastaviteľné pomocou panelu klimatizácie pre šoféra a spolujazdca.</li> </ul>			○
<b>Sedadlá vpredú a vzadu vyhrievané</b>	<ul style="list-style-type: none"> <li>▶ Individuálne viacstupňovo nastaviteľné aj pre zadné sedadlá.</li> </ul>	4A4	<b>428,-</b> 356,67	●
<b>Sedadlá klimatizované vpredú</b>	<ul style="list-style-type: none"> <li>▶ Aktívne vetranie strednej časti sedáku a operadla sedadla vodiča a spolujazdca.</li> <li>▶ Ventilátory nasávajú vzduch, aby zabezpečili príjemnú klímu aj pri vysokých vonkajších teplotách.</li> <li>▶ Nastaviteľné v troch stupňoch prostredníctvom ovládacieho panela klimatizácie.</li> </ul>	4D3	<b>900,-</b> 750,00	●



		Objednávaci kód	EUR vrát. 20% DPH EUR bez DPH	RS 6 Avant
<b>Sedadlá masážne a klimatizované vpredu</b>	Masážna funkcia: 7 masážnych programov s 3 stupňami intenzity, nastavenie prebieha pomocou tlačidla na sedadle alebo prostredníctvom systému MMI.  Klimatizačná funkcia: 3 stupne intenzity nastaviteľné prostredníctvom ovládania klimatizácie.	4D8	<b>1.744,-</b> 1.453,33	●
<b>Hlavové opierky vpredu</b>	Manuálne výškovo nastaviteľné.			○
<b>Variabilné hlavové opierky vpredu</b>	S manuálnym pozdĺžnym a výškovým nastavením.  Upozornenie: Nie je možné objednať v kombinácii s RS športovými sedadlami.	5ZC	<b>169,-</b> 140,83	●
<b>Komfortná laktová opierka vpredu</b>	S nastavením pozdĺžnej polohy a sklonu.			○
<b>3 miestne prevedenie zadných sedadiel - sklopné</b>	Sedadlá vrátane opierky hlavy v tvare L s manuálnym nastavením výšky pre lepší výhľad dozadu. Tri 3 bodové bezpečnostné pásy. Operadlo zadného sedadla možno sklopiť v pomere 40:20:40 alebo úplne sklopiť. Zadná stredová laktová opierka, jednodielna a sklopná, vrátane úložného priestoru.			○

# Klimatizácia

		Objednávaci kód	EUR vrát. 20% DPH EUR bez DPH	RS 6 Avant
<b>Klimatizácia komfortná 4-zónová</b>	<ul style="list-style-type: none"> <li>► Individuálne ovládanie klimatizácie pre šoféra a spolujazdca.</li> <li>► Zadná riadiaca jednotka klimatizácie s dotykovým ovládaním.</li> <li>► Individuálne ovládanie klimatizácie pre ľavú a pravú zadnú stranu.</li> <li>► V zadnej časti výduchy klimatizácie v stredovej konzole a v B stĺpkoch.</li> </ul>			○
<b>Air quality packet</b>	<ul style="list-style-type: none"> <li>► Obsahuje ionizátor a aromatizátor.</li> <li>► Ionizátor eliminuje škodlivé častice a chorobopodné zárodky v ovzduší, zlepšuje kvalitu ovzdušia vo vozidle.</li> <li>► Aromatizátor umožňuje osvieženie ovzdušia dvomi vysokokvalitnými vôňami až v štyroch stupňoch intenzity.</li> </ul>	2V9	<b>507,-</b> 422,50	●
<b>Nezávislé kúrenie s diaľkovým ovládaním</b>	<p>Nezávislé kúrenie vyhrieva interiér a odmrázuje okná bez toho, aby ste museli štartovať motor. Nezávislé vetranie privádza čerstvý vzduch do interiéru, čím sa zníži teplota vo vozidle. Obe funkcie možno aktivovať pomocou časovača alebo diaľkového ovládania. Inteligentné ovládanie s časovačom a programovateľným časom odchodu vypočíta energeticky a časovo najefektívnejší čas na vyhriatie interiéru:</p> <ul style="list-style-type: none"> <li>► Odmrazovanie (režim odmrázovania okien) .</li> <li>► Vyhriatie (režim pre dodatočné predhriatie interiéru).</li> </ul> <p>V spojení so službou Audi connect vrátane vzdialeného ovládania je možné nezávislé kúrenie/vetranie pohodlne aktivovať prostredníctvom smartfónu s aplikáciou myAudi.</p>	9M9	<b>1.912,-</b> 1.593,33	●



● = Príplatková výbava ○ = Sériová výbava – = nemožnosť objednať.

# Zabezpečovacie a odkladacie systémy pre batožinu

		Objednávaci kód	EUR vrát. 20% DPH EUR bez DPH	RS 6 Avant
<b>Balík odkladacích priestorov</b>	<ul style="list-style-type: none"> <li>▶ Dva držiaky nápojov v zadnej lakťovej opierke.</li> <li>▶ Sieť v batožinovom priestore, ktorú je možné pripevniť na úchyty na podlahe batožinového priestoru.</li> </ul>			○
<b>Podlaha v batožinovom priestore</b>	S koľajnicami vpravo a vľavo.			○
<b>Koberec v batožinovom priestore</b>	Vrátane krytu odolnému voči nečistotám, ktorý sa ľahko čistí. V spojení s RS športovým podvozkom s funkciou Dynamic Ride Control je kryt nahradený nádobou pre zachytávanie nečistôt.			○
<b>Fixovacia sada v batožinovom priestore</b>	Teleskopická tyč a upevňovací pás na individuálne rozdelenie batožinového priestoru a na bezpečné upevnenie predmetov. Možnosť uložiť sadu pod podlahu batožinového priestoru.	3GN	<b>230,-</b> 191,67	●

● = Príplatková výbava ○ = Sériová výbava – = nemožnosť objednať.

# Infotainment

		Objednávací kód	EUR vrát. 20% DPH EUR bez DPH	RS 6 Avant
<b>MMI Radio plus s MMI touch response</b>  <ul style="list-style-type: none"> <li>▶ Navigačný systém so zobrazením na 10,1" farebnom displeji s vysokým rozlíšením (1.540 x 720).</li> <li>▶ Audi virtual cockpit s 12,3" farebným displejom vrátane zobrazenia navigačnej mapy.</li> <li>▶ RS menu s tromi typmi zobrazenia: kontrola tlaku v pneumatikách, teplota, maximálne hodnoty G-metra.</li> <li>▶ 3D zobrazenie máp.</li> <li>▶ MMI touch response pre rýchle a intuitívne vyhľadávanie s haptickou odozvou.</li> <li>▶ Audi sound system s 10 reproduktormi vpredu a vzadu s výkonom 180 W.</li> <li>▶ Audi smartphone interface.</li> <li>▶ Online dopravné informácie plus.</li> <li>▶ Príjem AM/FM/DAB+.</li> <li>▶ Automatické nastavenie hlasitosti v závislosti na rýchlosti.</li> </ul>				○
<b>Audi virtual cockpit</b> <p>Je inovatívny, plne digitálny 12,3" kombinovaný displej so špecifickým RS dizajnom a rozlíšením Full HD s možnosťou flexibilného zobrazovania relevantných informácií podľa potrieb vodiča.</p>				○
<b>Audi virtual cockpit plus</b> <p>S rozšírenou možnosťou zobrazenia (RS-Layout) . Tri možnosti nastavenia dizajnu displeja:</p> <ul style="list-style-type: none"> <li>▶ RS Sport s doma okrúhlymi ukazovateľmi.</li> <li>▶ RS Performace s prepracovaným ukazovateľom otáčok a prevodovky.</li> <li>▶ RS Runway s prepracovaným ukazovateľom otáčok a prevodovky.</li> </ul>	7J3	<b>169,-</b> 140,83		●
<b>Head-up displej</b>  <p>Zobrazenie dôležitých informácií priamo na čelnom skle pred vodičom (asistenčné a bezpečnostné systémy vrátane výstražných znamení, rýchlostné obmedzenia, navigácia, telefón, a pod.)</p> <ul style="list-style-type: none"> <li>▶ Nastaviteľná veľkosť, výška a kontrast.</li> <li>▶ Viacfarebné zobrazenie.</li> </ul>	KS1	<b>1.574,-</b> 1.311,67		●

● = Príplatková výbava ○ = Sériová výbava - = nemožnosť objednať.

		Objednávací kód	EUR vrát. 20% DPH EUR bez DPH	RS 6 Avant
<b>Bang &amp; Olufsen Premium Sound System</b>	3D reprodukcia vpredu a vzadu. Exkluzívna priestorová reprodukcia zvuku prostredníctvom 16 reproduktorov. Súčasťou je Centerspeaker, Subwoofer a 15 kanálový zosilovač s celkovým výkonom 705 W. 3D zvuková reprodukcia je dosiahnutá prostredníctvom strednotónových reproduktorov umiestnených v A-stĺpkoch s technológiou Fraunhofer Symphoria.			○
<b>Bang &amp; Olufsen Advanced Sound System</b>	3D reprodukcia zvuku vpredu a vzadu. Unikátna priestorová reprodukcia zvuku prostredníctvom 19 reproduktorov obsahuje: <ul style="list-style-type: none"> <li>▶ 3D reproduktory vpredu a vzadu.</li> <li>▶ Centerspeaker a Subwoofer s exkluzívnymi hliníkovými krytmi a kvalitnými neodýmovými magnetmi.</li> <li>▶ Dve automaticky výsuvné akustické šošovky na palubnej doske.</li> <li>▶ 19 kanálový zosilovač BeoCore s celkovým výkonom 1820W.</li> <li>▶ 3D zvukovú reprodukciu, ktorá je dosiahnutá prostredníctvom strednotónových reproduktorov umiestnených v A a B stĺpkoch s využitím technológie Fraunhofer Symphoria 2.0 3D.</li> </ul>	8RF	<b>6.388,-</b> 5.323,33	●
<b>DVD prehrávač</b>	Zabudovaný v príručnej skrinke. Prehráva MP3, WMA a ACC.	7D5	<b>135,-</b> 112,50	●
<b>Audi music interface</b>	Dva USB sloty s nabíjacou a dátovou funkciou pre prehrávanie hudby pomocou prenosných zariadení (USB, Smartphone, MP3 prehrávač).			○
<b>USB rozhranie na dobíjanie vzadu</b>	2 USB-C sloty s nabíjacou funkciou vzadu navyše k ostatným slotom vpredu. Jednoduché pripojenie pomocou USB káblu s max. výkonom 15W.	UE8	<b>169,-</b> 140,83	●
<b>Audi smartphone interface</b>	Rozhranie Audi smartphone interface prepojí váš smartfón s vaším Audi a prostredníctvom kábla USB preniesie obsah vášho smartfónu na displej MMI. Navigáciu, telefonovanie, hudbu a vybrané aplikácie tretích strán môžete pohodlne ovládať prostredníctvom dotykového displeja MMI a hlasového ovládania smartfónu. V spojení s telefónom Apple iPhone (aspoň s operačným systémom iOS 9, od iPhone 5), je možné telefón pripojiť k vozidlu aj bezdrôtovo. Vhodné káblové adaptéry od Originálneho príslušenstva Audi sú k dispozícii u vášho partnera Audi.			○
<b>Rádiový tuner digitálny</b>	Okrem množstva analógových staníc je možné prijímať taktiež digitálne vysielané stanice v štandarde DAB a DAB+.			○
<b>Digitálny TV a rádiový tuner</b>	Príjem digitálne vysielaných (DVB-T2), nekódovaných a voľne šírených televíznych kanálov (v štandarde MPEG-2, MPEG-4 alebo MPEG-5). Model CI+ umožňuje aj príjem kódovanej platenej televízie kanály pomocou príslušnej predplatiteľskej karty.	Q0B	<b>1.519,-</b> 1.265,83	●

# Komunikácia

		Objednávaci kód	EUR vrát. 20% DPH EUR bez DPH	RS 6 Avant
<b>Bluetooth rozhranie</b>	Svoj smartfón si môžete pripojiť k vozidlu cez Bluetooth a prehrávať hudbu vo vozidle alebo telefonovať. V závislosti od modelu smartfónu si môžete prezeráť aj e-maily a SMS.			<input type="radio"/>
<b>Audi phone box</b>	S vozidlom možno súčasne spárovať až 2 smartfóny s pomocou technológie Bluetooth je možné prehrávanie hudby alebo telefonovanie vo vozidle z jedného zo spárovaných smartfónov. V závislosti od modelu smartfónu sa v systéme MMI môžu zobrazovať za pomoci technológie Bluetooth e-maily a SMS. Smartfón možno umiestniť do univerzálnej priehradky na smartfón (170 mm x 87 mm) v prednej časti vozidla. Tá je prepojená s anténou vozidla, čo zlepšuje príjem aj kvalitu hovoru a znižuje vyžarovanie SAR vo vozidle. Okrem toho možno smartfón nabíjať pomocou bezdrôtového nabíjania pomocou štandardu Qi alebo cez port USB. Ak zabudnete svoj smartfón v odkladacej skrinke, vaše Audi vás upozorní pri odchode z vozidla, aby ste si svoj smartfón zobrali so sebou.	9ZE	562,- 468,33	<input checked="" type="radio"/>
<b>Audi connect Navigácia &amp; Infotainment plus<sup>1</sup></b>	Prepojenie vozidla s internetom prostredníctvom zabudovanej SIM-karty vo vozidle (náklady na dátové pripojenie sú zahrnuté). Audi connect Navigácia & Infotainment plus umožňuje využívanie nasledovných služieb: <ul style="list-style-type: none"> <li>▶ Vyhľadávanie bodov záujmu (POI).</li> <li>▶ Dopravné informácie, informácie o dostupných parkovacích miestach.</li> <li>▶ Kalendár.</li> <li>▶ Počasie.</li> <li>▶ Prediktívne navádzanie k cieľu.</li> <li>▶ Prístup k sociálnym sieťam.</li> <li>▶ Zobrazovanie cieľov na 3D mape.</li> </ul> <p>Viac informácií nájdete na <a href="https://www.audi.sk/inovacie/audi-connect/baliky-a-funkcie">https://www.audi.sk/inovacie/audi-connect/baliky-a-funkcie</a>.</p>			<input type="radio"/>
<b>Audi connect Safety &amp; Service vrátane Audi connect Remote &amp; Control<sup>2</sup></b>	Možnosť ovládania vybraných funkcií pomocou aplikácie myAudi v mobilnom telefóne. Prostredníctvom služieb Safety & Service je možné spustiť tiesňové volanie, online volanie v prípade poruchy vozidla, či online komunikáciu vozidla so servisom. Audi connect Remote & Control umožňuje diaľkové odomknutie/zamknutie vozidla, sledovanie stavu vozidla a údajov o jazde, zobrazenie parkovacej polohy, ovládanie nezávislého kúrenia/klimatizovania na diaľku. Podmienkou funkčnosti je verifikovaný účet na my.audi.com			<input type="radio"/>

● = Príplatková výbava ○ = Sériová výbava – = nemožnosť objednať.

# Asistenčné systémy

	Objednávaci kód	EUR vrát. 20% DPH EUR bez DPH	RS 6 Avant
<p><b>Asistenčný paket City</b></p> <p>Asistenčný paket City obsahuje asistenčné systémy, ktoré slúžia predovšetkým na dopravu v meste. Paket obsahuje:</p> <p><b>Asistent prejazdu križovatkou</b> Asistent prejazdu križovatkou môže vodiča upozorniť na blížiacu sa premávku v oblasti križovatky. Pomocou senzorov zabudovaných vo vozidle systém monitoruje prednú časť a bočné časti vozidla pri prejazde križovatkou. V rámci limitov systému detekuje blížiace sa pohybujúce sa objekty, napríklad iné vozidlá. Systém pomáha vodičovi aj pri ťažko prehľadných križovatkách a výjazdoch na hlavnú cestu a môže vodiča upozorniť na hroziacu kolíziu. V situáciách, ktoré systém vyhodnotí ako kritické automaticky aktivuje viacúrovňové varovanie. Najprv akustické a vizuálne varovanie, ak vodič nezareaguje, nasleduje výstražné brzdenie.</p> <p><b>Asistent monitorovania mŕtveho uhlu</b> Asistent monitorovania mŕtveho uhlu pomáha vodičovi sledovať mŕtvy uhol a premávku za vozidlom. V zadnej časti vozidla sú nainštalované dva dodatočné radary, ktoré monitorujú vozidlá prichádzajúce zozadu alebo jazdiace vedľa vozidla a merajú vzdialenosť medzi vozidlami a rozdiel rýchlosti. Ak systém situáciu vyhodnotí ako kritickú pre zmenu jazdného pruhu, vodiča upozorňuje LED kontrolka na príslušnom vonkajšom spätnom zrkadle. Ak vodič iniciuje manéver zmeny jazdného pruhu pomocou smerovky, kontrolka LED niekoľkokrát blikne ako výstraha. V kombinácii s varovaním pred vybočením z jazdného pruhu sa v kritickej situácii vykoná menšia korekcia riadenia. Systém vodiča môže v rámci možností systému upozorniť aj na nebezpečné objekty pri odbočovaní.</p> <p><b>Asistent varovania pri vystupvaní z vozidla</b> Asistent vodiča pri vystupovaní z vozidla upozorní na možnú kolíziu s neznámym objektom, ktorý sa približuje zozadu, ako sú napr. iné vozidlá alebo bicykle. Systém v rámci svojich možností monitoruje priestor za vozidlom a vedľa neho pomocou radarových senzorov. Pri detekcii blížiaceho sa objektu s ktorým hrozí stret, systém rozsvieti výstražné svetlo LED v lište dverí a na spätnom zrkadle na príslušnej strane vozidla.</p> <p><b>Asistent výjazdu z parkovacieho miesta</b> Asistent môže varovať vodiča o potenciálnej kolízii s protiidúcim objektom, pri cúvaní. Systému využíva zadné a bočné radarové senzory na zabránenie potenciálnej kolízii pri vychádzaní z parkovacieho miesta.</p> <p><b>Audi pre sense 360°</b></p>	PCM	1.125,- 937,50	●

# Asistenčné systémy

		Objednávaci kód	EUR vrát. 20% DPH EUR bez DPH	RS 6 Avant
<b>Asistenčný paket Tour</b>	<p>Asistenčný paket tour obsahuje asistenčné systémy, ktoré zvyšujú komfort a bezpečnosť pri jazde mimo mesta.</p> <p>Paket obsahuje:</p> <p><b>Adaptívny jazdný asistent</b> Adaptívny jazdný asistent je kombináciou adaptívneho tempomatu a adaptívneho asistenta pre udržiavanie vozidla v jazdnom pruhu. Podporuje vodiča pri zrýchľovaní, brzdení, udržiavaní rýchlosti a odstupu a tiež pomáha udržať vozidlo v jazdnom pruhu. Čo má za následok zvýšený komfort jazdy a to najmä na dlhých cestách. Vďaka mnohým zohľadňovaným parametrom uľahčuje adaptívny tempomat jazdu pri rýchlostiach v rozmedzí od 0 do 250 km/h. Adaptívny tempomat využíva radarové senzory umiestnené v prednej časti vozidla, prednú kameru a ultrazvukové senzory na neustále monitorovanie okolia vozidla.</p> <p><b>Asistent rozpoznania dopravných značiek</b> Rozpoznávanie dopravných značiek na základe kamerového snímania podporuje vodiča zobrazovaním dopravných značiek na digitálnom prístrojovom paneli.</p> <p><b>Asistent efektívnej jazdy</b> Pomáha vodičovi predvídať dopravnú situáciu na základe radarov a navigačných údajov, čím podporuje úsporu paliva.</p> <p><b>Asistent diaľkových svetiel</b></p> <p><b>Asistent núdzového zastavenia</b></p> <p><b>Asistent pri odbočovaní a vyhýbaní</b></p> <p><b>Obmedzovač rýchlosti</b></p>	PCC	<b>1.956,-</b> 1.630,00	●

		Objednávací kód	EUR vrát. 20 % DPH EUR bez DPH	RS 6 Avant
<b>Asistenčný paket Parken s parkovacím asistentom plus</b>	<p><b>Parkovací asistent plus na diaľkové parkovanie</b> Systém je možné aktivovať prostredníctvom intuitívnej aplikácie myAudi. Používateľ aktívne ovláda proces parkovania podržaním tlačidla &gt;&gt;P. Používateľ musí mať celý parkovací manéver plne pod kontrolou. Systém umožňuje zaparkovať vozidlo predom alebo zadom na priečných parkovacích miestach a zadom na pozdĺžnych parkovacích miestach a vyparkovať z pozdĺžnych parkovacích miest. Aplikáciu myAudi je možné použiť aj na pomoc pri vyparkovaní vozidla z priečných parkovacích miest. Vodič môže pred zaparkovaním pohodlne vystúpiť z vozidla a opäť doň pohodlne nastúpiť potom ako vozidlo opustilo parkovacie miesto. Parkovací asistent plus na diaľkové parkovanie sa dá aktivovať aj vo vozidle stlačením tlačidla &gt;&gt;P na stredovej konzole. Aj v tomto prípade musí mať vodič plnú kontrolu nad procesom parkovania a podržať tlačidlo &gt;&gt;P stlačené.</p> <p><b>Kamerový systém celého okolia vozidla</b> Systém 4 širokouhlých kamier, ktoré vytvárajú obraz vozidla a jeho bezprostredného okolia s rôznymi pohľadmi pre ešte pohodlnejšie manévrovanie s vozidlom. Môže sa automaticky aktivovať zaradením spiatočky, tlačidlom na stredovej konzole alebo tlačidlom na hornom displeji.</p>	PCF	1.822,- 1518,33	●
<b>Audi pre sense front</b>	Systém Audi pre sense front využíva údaje z prednej kamery na výpočet pravdepodobnosti kolízie. V rámci limitov systému a v závislosti od situácie a rýchlosti môže systém upozorniť na hroziacu kolíziu a začať brzdiť. Systém je aktívny približne od 5 km/h. Chodcov a cyklistov systém rozpoznáva do rýchlosti približne 85 km/h a vozidlá do rýchlosti 250 km/h. V prípade ak hrozí čelná zrážka, systém upozorní vodiča vizuálne, zvukovo a hapticky.			○
<b>Tempomat s obmedzovačom rýchlosti</b>	Tempomat udržiava nastavenú rýchlosť v rozmedzí 20 až 250 km/h zrýchľovaním alebo aktívnym brzdením, ak. Systém sa ovláda samostatnou páčkou a nastavenú rýchlosť zobrazuje v Audi virtual cockpit.			○
<b>Parkovací systém plus</b>	Akustický a vizuálny parkovací systém so senzormi vpredu a vzadu, ktorý pomáha pri parkovaní a manévrovaní.			○
<b>Park asistent system</b>	Aktívny akustický systém vpredu a vzadu s funkciou automatického zaparkovania.	7X5	472,- 393,33	●
<b>Kamera vzadu</b>	Umožňuje monitorovanie priestoru za vozidlom, zobrazenie na displeji MMI.	KA2	529,- 440,83	●

# Asistenčné systémy

		Objednávaci kód	EUR vrát. 20% DPH EUR bez DPH	RS 6 Avant
<b>Ukazovateľ rýchlostných obmedzení</b>	Rozpoznávanie dopravných značiek na základe snímání kamerového systému podporuje vodiča zobrazením dopravného značenia. Systém zahŕňa rozpoznávanie zákazov predbiehania a obmedzenia rýchlosti vrátane dočasných obmedzení rýchlosti.	QR9	225,- 187,50	●
<b>Upozornenie na opustenie jazdného pruhu</b>	Pomáha zabrániť neúmyselnému opusteniu jazdného pruhu v rámci možností systému. Ak je systém aktivovaný a pripravený a vodič nepoužil smerovku, asistent pomôže vodičovi vyhnúť sa vybočeniu z jazdného pruhu drobnými korekciami riadenia.			○
<b>Asistenčný paket 1</b>	<p>Paket obsahuje nasledovné:</p> <ul style="list-style-type: none"> <li>▶ Upozornenie na opustenie jazdného pruhu.</li> <li>▶ Asistent núdzového zastavenia.</li> <li>▶ Ukazovateľ rýchlostných obmedzení.</li> <li>▶ Asistent diaľkových svetiel.</li> </ul>	PCB	225,- 187,50	●
<b>Asistenčný paket 2</b>	<p><b>Asistent monitorovania mŕtveho uhlu</b></p> <p>Asistent monitorovania mŕtveho uhla pomáha vodičovi sledovať mŕtvy uhol a premávku za vozidlom. V zadnej časti vozidla sú nainštalované dva dodatočné radary, ktoré monitorujú vozidlá prichádzajúce zozadu alebo jazdiace vedľa vozidla a merajú vzdialenosť medzi vozidlami a rozdiel rýchlosti. Ak systém situáciu vyhodnotí ako kritickú pre zmenu jazdného pruhu, vodiča upozorňuje LED kontrolka na príslušnom vonkajšom spätnom zrkadle. Ak vodič iniciuje manéver zmeny jazdného pruhu pomocou smerovky, kontrolka LED niekoľkokrát blikne ako výstraha. V kombinácii s varovaním pred vybočením z jazdného pruhu sa v kriticknej situácii vykoná menšia korekcia riadenia. Systém vodiča môže v rámci možností systému upozorniť aj na nebezpečné objekty pri odbočovaní.</p> <p><b>Asistent varovania pri vystupvaní z vozidla</b></p> <p>Asistent vodiča pri vystupovaní z vozidla upozorní na možnú kolíziu s neznámym objektom, ktorý sa približuje zozadu, ako sú napr. iné vozidlá alebo bicykle. Systém v rámci svojich možností monitoruje priestor za vozidlom a vedľa neho pomocou radarových senzorov. Pri detekcii blížiaceho sa objektu s ktorým hrozí stret, systém rozsvieti výstražné svetlo LED v lište dverí a na spätnom zrkadle na príslušnej strane vozidla.</p> <p><b>Asistent výjazdu z parkovacieho miesta</b></p> <p>Asistent môže varovať vodiča o potenciálnej kolízii s protiídúcim objektom, pri cúvaní. Systému využíva zadné a bočné radarové senzory na zabránenie potenciálnej kolízii pri vychádzaní z parkovacieho miesta.</p> <p><b>Audi pre sense rear</b></p>	PCH	787,- 655,83	●

● = Príplatková výbava ○ = Sériová výbava – = nemožnosť objednať.

		Objednávaci kód	EUR vrát. 20 % DPH EUR bez DPH	RS 6 Avant
<b>Asistent nočného videnia</b>	Asistent nočného videnia zlepšuje viditeľnosť v tme vďaka elektronickej vizualizácii cesty a okolia. Systém pomáha vodičovi pri jazde v noci zobrazením termálneho obrazu okolia. Zistené osoby a veľké zvieratá sú zvýraznené žltou farbou vo virtuálnom cockpite. Ak sa dané objekty pohnú alebo ak systém na základe ich polohy vyhodnotí, že existuje potenciálne riziko, označenie sa zmení zo žltej na červenú, objaví sa výstražný trojuholník a zaznie akustická výstraha. V spojení so svetlometmi HD Matrix LED je daný objekt osvetlený niekoľkými krátkymi zábleskami jedného zo svetlometov. Systém sa automaticky zapne v tme, ak sú zapnuté stretávacie svetlá alebo je prepínač svetiel nastavený na režim AUTO. Ak je objednaný head-up displej, výstražné hlásenia sa zobrazujú aj na head-up displeji.	9R1	2.417,- 2014,17	●
<b>Systém monitorovania jazdného pruhu vrátane núdzového asistenta</b>	Sériovo dodávaný systém monitorovania jazdného pruhu spolupracuje s núdzovým asistentom, ktorý v prípade neaktivity vodiča aktivuje optické, akustické i haptické upozorňovacie prostriedky. Ak ani potom nedôjde k reakcii vodiča, systém vozidlo zastaví, zabezpečí rozsvietenie varovných signálov a v prípade dostupnosti potrebných prostriedkov (podporovaná sieť operátora, a pod.) môže vyslať aj automatické tiesňové volanie.	6I5	394,- 328,33	●

# Podvozok

		Objednávaci kód	EUR vrát. 20% DPH EUR bez DPH	RS 6 Avant
<b>RS adaptive air suspension</b>	Automaticky reguluje jazdnú výšku a tlmenie vozidla pomocou elektronicky riadeného vzduchového pruženia na všetkých štyroch kolesách vrátane, špecifických RS nastavení, regulácie svetlej výšky a funkcie manuálneho zdvíhania a výberu rôznych režimov prostredníctvom Audi drive select.			<input type="radio"/>
<b>RS športový podvozok s Dynamic Ride Control (DRC)</b>	Podvozok nastaviteľný v 3 stupňoch. Systém pomáha redukovat' nakláňanie a vychýlenie vozidla pre lepšiu ovládateľnosť. DRC obsahuje jednostenné plynové tlmiče s premenlivou charakteristikou tlmenia. Rozsah regulácie Dynamic Ride Control (DRC) je možné zvoliť prostredníctvom Audi drive select: comfort, auto, dynamic.	2MC	1.405,- 1170,83	<input checked="" type="radio"/>
<b>Audi drive select</b>	Umožňuje vodičovi nastaviť charakteristiku vozidla výberom z nasledujúcich jazdných režimov: ▶ Auto. ▶ Comfort. ▶ Dynamic. ▶ Efficiency. ▶ RS1. ▶ RS2.			<input type="radio"/>
<b>quattro</b>	Pohon quattro so samosvoorným stredovým diferenciálom.			<input type="radio"/>
<b>Progresívne riadenie</b>	Zvyšuje jazdnú dynamiku a komfort vďaka priamejším vlastnostiam riadenia.			<input type="radio"/>

# Technika a bezpečnosť

		Objednávaci kód	EUR vrát. 20% DPH EUR bez DPH	RS 6 Avant
Elektronicky limitovaná maximálna rýchlosť zvýšená na 280 km/h		6Y4	1.687,- 1.405,53	●
Mild-hybrid				○
Start-stop systém				○
tiptronic	8 stupňová automatická prevodovka.			○
Airbag na strane vodiča a spolujazdca	Plnohodnotné airbagy pre vodiča a spolujazdca, vrátane možnosti deaktivácie airbagu spolujazdca v kombinácii s upevnením detskej sedačky ISOFIX na sedadle spolujazdca.			○
Airbagy - hlavové vpredu a vzadu				○
Airbagy - bočné vzadu	Zadné bočné airbagy poskytujú dodatočnú ochranu cestujúcim na zadných sedadlách a dopĺňajú predné bočné airbagy a systém hlavových airbagov.	4X4	406,- 338,33	●
Audi pre Sense Fond	Výbava zahŕňa prvky výbavy, ktoré zvyšujú bezpečnosť a pohodlie cestujúcich na zadných sedadlách. Zadné bočné airbagy poskytujú dodatočnú ochranu cestujúcim na zadných sedadlách a dopĺňajú predné bočné airbagy a systém hlavových airbagov. Výbava obsahuje aj funkciu napnutia zadných bezpečnostných pásov, ktoré sú napnuté napr. v reakcii na núdzové brzdenie. Vo výbave je obsiahnuté aj osvetlenie spony bezpečnostných pásov.	4X9	809,- 674,17	●
Adaptívne stierače čelného skla s integrovanými ostrekovacími dýzami	<ul style="list-style-type: none"> <li>▶ Adaptívny systém stierania čelného skla pre optimálny výhľad.</li> <li>▶ Kvapalina z ostrekovačov je vytlačaná priamo pred lišty stieračov.</li> <li>▶ Vyhrievané.</li> </ul> <p>Upozornenie: Nie je možné objednať v kombinácii s RS Dynamik paketom, RS Dynamik paketom plus alebo elektricky limitovanou maximálnou rýchlosťou zvýšenou na 280 km/h.</p>	9PF	406,- 338,33	●
Bezpečnostné pásy Audi exclusive	Farba na želanie zákazníka podľa vzorkovníka farieb Audi exclusive, len pre predné sedadlá a dve zadné krajné sedadlá.	YTO	1.687,- 1.405,53	●
Bezpečnostné pásy Audi exclusive	Čierne s farebným okrajom. Farba okraju na želanie zákazníka podľa vzorkovníka farieb Audi exclusive, len pre predné sedadlá a dve zadné krajné sedadlá.	YTQ	1.687,- 1.405,53	●

● = Príplatková výbava ○ = Sériová výbava – = nemožnosť objednať.

# Technika a bezpečnosť

		Objednávací kód	EUR vrát. 20% DPH EUR bez DPH	RS 6 Avant
Lekárnička				<input type="radio"/>
Ukotvenie detskej sedačky ISOFIX a Top Tether	Ukotvenie detskej sedačky ISOFIX na mieste spolujazdca. Na zadných sedadlách plus uchytávací bod (Top Tether).			<input type="radio"/>



**Predĺžená  
záruka a servis**



# Predĺžená záruka a servis

		Objednávaci kód	EUR vrát. 20% DPH EUR bez DPH	RS 6 Avant
<b>Audi predĺžená záruka</b>	Audi záruka predĺžuje základné zákonné záruky od výrobcu nad rámec prvých 2 rokov. Objednať ju je možné priamo a výhradne na nové vozidlá. K dispozícii sú rôzne dĺžky/kombinácie rôznych počtov najazdených kilometrov. Bližšie informácie dostanete u Vášho Audi partnera.			
	▶ Predĺžená záruka o 1 rok / maximálny nájazd 90.000 km			○
	▶ Predĺžená záruka o 2 roky / maximálny nájazd 120.000 km	EA6	751,- 625,83	●
	▶ Predĺžená záruka o 3 roky / maximálny nájazd 150.000 km	EA9	1.329,- 1.107,50	●
<b>Audi servis plus 3+3 roky</b>	▶ 160.000 km	\$6S	1.600,- 1.333,33	●

● = Príplatková výbava ○ = Sériova výbava - = nemožnosť objednať.

# Audi connect

## Audi connect navigácia a infotainment plus<sup>1</sup>

### Online body záujmu (POI)

Navigácia poskytuje priamu prístup k bodom záujmu (napríklad benzínové stanice a parkoviská). Zároveň môžete vyvolať dodatočné informácie ako recenzie a otváraciu dobu, aktuálne ceny pohonných hmôt a iné.

### Parkovanie na ulici

Táto funkcia zvyšuje pravdepodobnosť, že nájdete parkovacie miesto pozdĺž niektorých ulíc. Navyše táto funkcia poskytuje informácie ako sú ceny parkovania alebo či sa jedná o rezidečné parkovacie miesto.

### Informácie o nebezpečenstve

Systém varuje vodiča pred úsekmi s nehodou alebo poruchou vozidla, pred nebezpečnými poveternostnými podmienkami ako je hmla alebo poľadovica. Sú rozpoznané nebezpečné miesta a tie sú posunuté ďalej ostatným vodičom, ktorí disponujú službou informácia o nebezpečenstve. Potenciálne riziká sú zobrazené v navigačnom systéme a v informačnom systéme vodiča.

### Informácie o počasí

Audi connect poskytuje informácie o stave počasia: predpoveď počasia a varovanie pred zlými poveternostnými podmienkami sú zobrazené prehľadne grafickou formou. Je možné zobraziť predpoveď na ďalších 7 dní alebo vývoj počasia pomocou dažďového radaru.

### Prístup ku kalendáru

Pomocou prístupu ku kalendáru je možné si cez WLAN pripojenie aplikácie myAudi prehliadať kalendár v smartphone.

Upozornenie: je vyžadované aktívne pripojenie WLAN medzi smartphonom a MMI.

### myAudi navigácia

Jednoduché vyhľadanie cieľa prostredníctvom aplikácie myAudi. Vyhľadaný cieľ môže byť odoslaný priamo do vozidla a uložený ako cieľ pre navigáciu v momente keď nastúpite do vozidla. Takto môžete pred odjazdom pohodlne napláňovať celé výlety či trasy, ktoré je následne možné zobraziť vo vozidle.

### WLAN-Hotspot

Audi connect poskytuje bezdrôtový prístup k internetu pomocou WLAN hotspotu vo vozidle pre až 8 koncových prístrojov. Dáta, ktoré sú k tomu potrebné, sú k dispozícii cez myaudi.com alebo priamo na audi.cubiclecom.com. Po prvotnom prihlásení do online portálu je možné dátové balíčky objednať aj cez MMI vo vozidle.

### Online správy

Prostredníctvom online noviniek si môžete aktuálne oznámenia a správy z celého sveta zobraziť vo vozidle.

### Užívateľské profily

Vytvorením užívateľa vo vozidle je možné uložiť do osobného profilu celú radu nastavení ako je napr. ergonómia, infotainment alebo nastavenie svetiel. Prostredníctvom MMI môžu byť založení rôzni užívatelia (v aplikácii myAudi alebo lokálne) alebo je možné použiť užívateľov so statusom hosť. Po uzamknutí vozidla sú k použitému kľúču priradené nastavenia posledného aktívneho užívateľa. Vytvorením užívateľa s účtom myAudi je možné individuálne nastavenie užívateľa preniesť do ďalších vozidiel Audi, ktoré disponujú touto službou. Počet uložených nastavení je závislý na vybavení vozidla.

---

#### **Audi connect navigácia a infotainment plus<sup>1</sup>**

(pokračovanie)

#### **Satelitná navigácia Google**

Systém MMI zobrazuje vysoko detailné satelitné mapy Google.

#### **Online vyhľadávanie navigačných cieľov**

Prístup do celej rady internetových databáz umožňuje pri zadávaní cieľa v navigácii súčasne návrhy navigačných cieľov, ktoré zodpovedajú zadávanému navigačnému cieľu.

#### **Online hlasové ovládanie**

Vďaka porovnaniu hlasového zadania s online informáciami je zvýšená kvalita vyhľadávania<sup>8</sup>. Pomocou voliteľnej aktivácie hlasom je možné bezdotykové ovládanie. Za týmto účelom je nutné jednoducho začať použitím výrazu "Hey Audi".

#### **Vysoko detailné 3D zobrazenie miest**

Zobrazenie miest v 3D je rozšírené o vysoko detailné textúry.

#### **Online rádio**

Prístup k online rádio staniciam z celého sveta.

#### **Hybridné rádio**

Rádio automaticky prepína medzi FM a DAB rádiami.

#### **Online dopravné informácie plus**

Aktuálne dopravné informácie o plynulosti premávky sú k dispozícii online. Informácie o plnulosti premávky sú farebne zobrazené v navigačnej mape a zohľadnené pre dynamické navigovanie k cieľu. Systém dodáva informácie o prejazdnosti diaľničných pruhov, výjazdov a križovatiek a zobrazuje taktiež uzavretie jazdných pruhov na MMI displeji. Okrem toho sa pre presnejší výpočet času prízjazdu berú do úvahy prediktívne dáta o plynulosti premávky.

---

#### **Audi connect Safety & Service a Audi connect Remote & Control<sup>2</sup>**

#### **Audi connect núdzové volanie**

V prípade vážnej dopravnej nehody vozidlo automaticky vykoná tiesňové volanie. Až do chvíle zabezpečenia pomoci na mieste sa o posádku vozidla stará vyškolený operátor, ktorý hovorí v rodnom jazyku vodiča. Pokiaľ dôjde k dopravnej nehode, v ktorej figurujú iní účastníci cestnej premávky, alebo v prípade vážnych zdravotných komplikácií, je možné tiesňové volanie aktivovať tiež ručne.

#### **Online privolanie asistenčnej služby**

V prípade poruchy vozidla je možné jednoducho privolať cestnú asistenčnú službu: stačí len stlačiť tlačidlo servisného volania, ktoré je integrované v strešnom paneli.

#### **Pomoc pri likvidácii škôd Audi**

Pokiaľ dôjde u Vášho vozidla k poruche alebo k inej škode, bez váhania sa obráťte na náš servis, ktorý Vám pomôže s likvidáciou škôd a vybavením reklamácie. Náš vyškolený personál je tu pre Vás.

#### **Online objednanie do servisu**

Nechajte sa automaticky informovať o blížiacich sa servisných prehliadkach Vášho vozidla Audi a ušetrite čas využitím jednoduchého spôsobu, ako si dohodnúť termín v servise. Ďalšou výhodou je, že Váš servisný partner už bude mať k dispozícii všetky dôležité informácie o vozidle.

# Technické dáta

Model		Audi RS 6 Avant
Výkon/ Krútiaci moment	Počet valcov/Objem v cm <sup>3</sup>	8/3.996
	Max. výkon v kW (k) pri 1/min	441 (600)/6.000
	Max. krútiaci moment, Nm pri 1/min	800/2.050-4.500
Prenos síl	Druh pohonu	pohon všetkých kolies
	Prevodovka	8-stupňový tiptronic
Váha/objem	Pohotovostná hmotnosť v kg	2.150
	Celková prípustná hmotnosť v kg	2.740
	Prípustné zaťaženie strechy/ťažného zariadenia v kg	100/95
	Objem nádrže v l (cca)	73
	Objem batožinového priestoru v l (cca)	565
Jazdné výkony	Maximálna rýchlosť v km/h	250
	Zrýchlenie z 0-100 km/h v s	3,6
Spotreba	Pohonné hmoty	Super odsírený ROZ 95
	Spotreba energie kombinovaná v l/100km	12,3-12,9 (WLTP)
Emisie CO <sub>2</sub>	kombinované v g/km	283-304 (WLTP)
Trieda účinnosti		F

# Rozmery

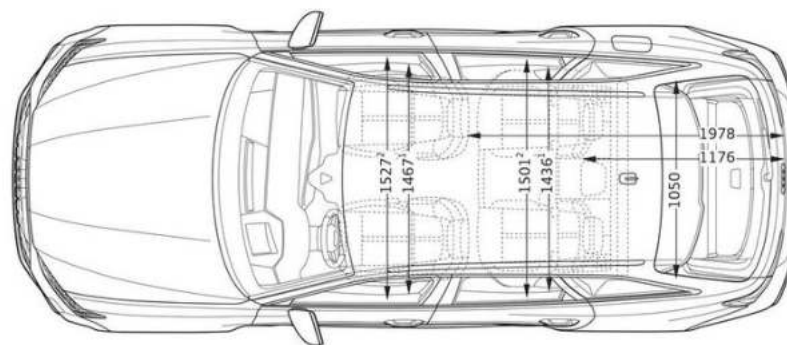
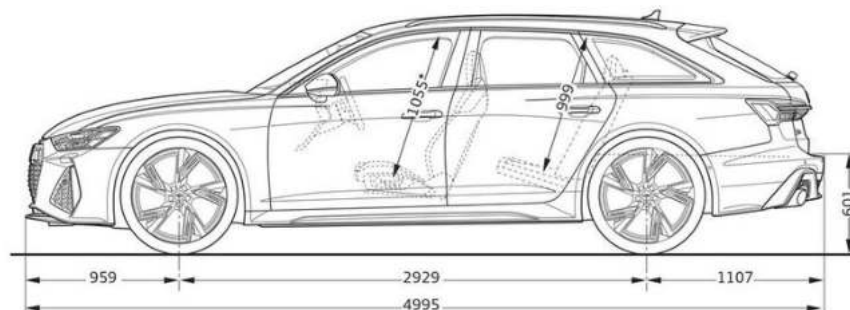
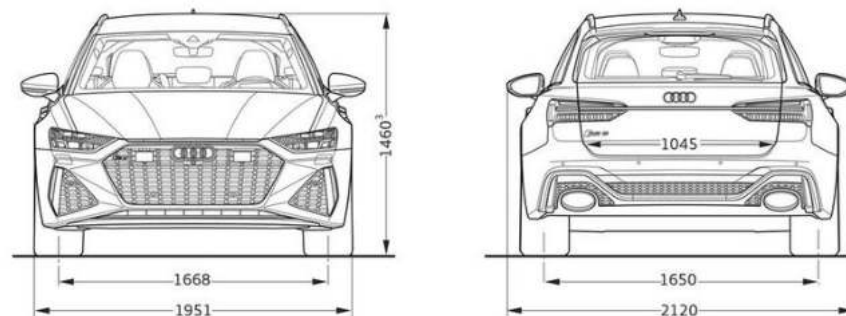







**Porsche Slovakia, s.r.o**

[www.audi.sk](http://www.audi.sk)

Platí od 04.08.2021

Importér si vyhradzuje právo zmeny cien a uvedených informácií bez predošlého upozornenia.

O aktuálnej dostupnosti modelov a výbav sa informujte u Vášho Audi partnera.

Všetky uvedené ceny sú v mene EUR (€), sú odporúčané pre klienta a majú len informatívny a nezáväzný charakter.

Všetky systémy vozidla pracujú v rámci svojich možností a slúžia na podporu vodiča.

Zodpovednosť za priebeh jazdy zostáva stále na vodičovi.