

e-tron



Audi e-tron



ELectronic

ghaans

Audi.



Hodnoty spotreby elektrickej energie a emisií CO₂ nájdete na strane 46.
Uvedené prvky výbavy sú čiastočne prvkami zvláštnej výbavy za príplatok.
Podrobné informácie o sériovej a zvláštnej výbave získate na www.audi.com alebo
u vášho partnera Audi. Právne informácie a upozornenia k používaniu nájdete od strany 48.



S. 6 | Elektrická jazda
Výkon je teraz tichý.

S. 12 | Nabíjanie
Nové tankovanie
sa volá nabíjanie.

S. 18 | Digitálne služby
Flexibilita je odteraz
konštantou.



S. 24 | Exteriér
Nové výrazové prostriedky dizajnu.

S. 34 | Interiér
Pripravený pre digitálnu budúcnosť.

S. 40 | Audi Original Zubehör
Individualita sa dá rozšíriť.

Nevynašli sme elektrický automobil. Nie, my sme urobili niečo radikálne iné.
Všetko spochybnili, neúnavne otestovali a skúsenosti zo 110 rokov automobilovej
výroby predvídavo využili pri novej technológii. A podarilo sa to vytvoriť:
elektrický automobil s DNA Audi.

Audi e-tron – prvé plne elektrické vozidlo, ktoré spĺňa náš vysoký nárok: náskok
vďaka technike. Vitajte v novej ére mobility, v ktorej je možná elektrická jazda
s pravým pohonom quattro. A vozidlo je komplexne digitálne prepojené.
Na celom svete môže oprávnene nosiť štyri kruhy.

e-tron

» Spontánne výlety
u mňa patria
k životu.«

[V pokoji si vychutnávať prírodu, kamkoľvek vás to láka. A pokojne sa vrátiť zasa späť. S Audi e-tron to nie je žiaden problém. Prvé plne elektrické Audi kombinuje trakciu a dynamiku typickú pre quattro s takmer nehlučným elektrickým pohonom bez lokálnych emisií. Vďaka dojazdu až do 417 km (WLTP) sa tak každý cieľ stáva inšpiráciou, ktorou sa pokojne možno nechať aj spontánne viesť.]

Hodnoty spotreby elektrickej energie a emisií CO₂ nájdete na strane 46. Uvedené prvky výbavy sú čiastočne prvkami zvláštnej výbavy za príplatok. Podrobné informácie o sériovej a zvláštnej výbave získate na www.audi.com alebo u vášho partnera Audi. Právne informácie a upozornenia k používaniu nájdete od strany 48.

Domov je tam, kde sa rodina cíti najlepšie. Útočisko na načerpanie duševných síl. A na nabitie Audi e-tron. Vďaka celostnej koncepcii nabíjania, ktorá individuálne prepája vozidlo s vlastnou domácnosťou. Inteligentné funkcie a rozsiahla ponuka služieb pri tom uľahčujú vstup do elektrickej mobility. A keď v pokoji nazbierate sily, potom vám neobyčajná priestorová ponuka a komfort zaručujú, že sa aj počas jazdy budete cítiť tak dobre ako medzi vašimi vlastnými štyrmi stenami.]

Hodnoty spotreby elektrickej energie a emisií CO₂ nájdete na strane 46. Uvedené prvky výbavy sú čiastočne prvkami zvláštnej výbavy za príplatok. Podrobné informácie o sériovej a zvláštnej výbave získate na www.audi.com alebo u vášho partnera Audi. Právne informácie a upozornenia k používaniu nájdete od strany 48.

» Vypnúť a načerpať silu je najľahšie doma.«

» Nie každý termín
je nádejný.
Ale každá cesta k nemu.«

[Dynamicky vyštartovať a v pohode dôjsť do cieľa. Už pri rozjazde s Audi e-tron cítiť bezprostredný prenos výkonu elektromotorov. Dva motory – jeden na každej náprave – dosahujú maximálny krútiaci moment hneď na začiatku rozbehu a vďaka tomu poskytujú pôsobivé zrýchlenie. Počas jazdy prináša systém MMI dotykovú spätnú väzbu novej generácie, Audi connect vrátane e-tron plánovača trasy a špecifické služby e-tron digitálny komfort na novej úrovni. Dosahovať ciele je jednoduchšie, keď už cesta k nim je inšpirujúca.]



Hodnoty spotreby elektrickej energie a emisií CO₂ nájdete na strane 46.
Uvedené prvky výbavy sú čiastočne prvkami zvláštnej výbavy za príplatok.
Podrobné informácie o sériovej a zvláštnej výbave získate na www.audi.com alebo
u vášho partnera Audi. Právne informácie a upozornenia k používaniu nájdete od strany 48.

» Aj to je recept na úspech:
veci zmysluplne kombinovať. «

[12 13]

Hodnoty spotreby elektrickej energie a emisií CO₂ nájdete na strane 46.
Uvedené prvky výbavy sú čiastočne prvkami zvláštnej výbavy za príplatok.
Podrobné informácie o sériovej a zvláštnej výbave získate na www.audi.com alebo
u vášho partnera Audi. Právne informácie a upozornenia k používaniu nájdete od strany 48.

Okrem životného prostredia Audi e-tron šetrí aj iný cenný zdroj: váš čas. Tým, že ho môžete nabíjať napríklad, keď nakupujete, máte pracovné stretnutie alebo si robíte obedňajšiu prestávku. Celkom jednoducho, na niektorých z mnohých verejných nabíjajúcich staníc buď káblom z nabíjacieho stojana striedavým prúdom, alebo svojím nabíjacím káblom Model 3. Vďaka nabíjaciemu výkonu do 11 kW môžete po vybavení každodenných vecí opäť vyštartovať so svojím Audi e-tron.

[Nabíjanie]

» O jednu vec menej,
na ktorú
musím myslieť.«

[14 15]

[Akú nezávislosť poskytuje elektrická mobilita, zistíte už doma. Je to zásluha vlastnej nabíjacej stanice, ktorou je obyčajná elektrická zásuvka. Cez mobilný nabíjací systém e-tron kompakt si môžete svoje Audi e-tron celkom jednoducho nabiť. Rovnako doma ako na cestách. Ešte rýchlejšie – napríklad cez noc – to ide prostredníctvom priemyselnej zásuvky, ku ktorej má nabíjací systém tiež vhodnú zástrčku. Pomocou držiaka na stenu sa nabíjací systém dá prakticky a priestorovo úsporne upevniť na stenu.]

Hodnoty spotreby elektrickej energie a emisií CO₂ nájdete na strane 46.
Uvedené prvky výbavy sú čiastočne prvkami zvláštnej výbavy za príplatok.
Podrobné informácie o sériovej a zvláštnej výbave získate na www.audi.com alebo u vášho partnera Audi. Právne informácie a upozornenia k používaniu nájdete od strany 48.

[Nabíjanie]

» Svoje hranice si stanovujem sám.«

[S dojazdom do 417 km (WLTP) a množstvom verejných nabíjajúcich staníc v rámci Európy je pôžitok z jazdy s Audi e-tron takmer bezhraničný. So službou e-tron Charging Service je prítom prístup k vyše 70 000 rôznym nabíjajúcim staniciam v Európe hračkou.]

Hodnoty spotreby elektrickej energie a emisií CO₂ nájdete na strane 46.
Uvedené prvky výbavy sú čiastočne prvkami zvláštnej výbavy za príplatok.
Podrobné informácie o sériovej a zvláštnej výbave získate na www.audi.com alebo u vášho partnera Audi. Právne informácie a upozornenia k používaniu nájdete od strany 48.

Nabíjacie systémy Audi



Nabíjanie Audi e-tron je založené na jednoduchom princípe: zastrčiť zástrčku a nabíjať. S nabíjacími systémami Audi sa pripojenie vozidla na elektrickú sieť na cestách i doma podarí za okamih.



Pohodlné nabíjanie na cestách S Audi e-tron Charging Service

- ▶ jednoduchý prístup pomocou karty alebo aplikácie myAudi App
- ▶ vyše 70 000 nabíjacích bodov v Európe s jednou jedinou zmluvou
- ▶ vyše 2 000 rýchlonabíjacích staníc „High Power Charging“ v Európe do roku 2020, o. i. v sieti rýchlonabíjacích staníc IONITY
- ▶ do roku 2020 v Európe každých 120 kilometrov jedna rýchlonabíjacia stanica IONITY
- ▶ transparentné a jednotné ceny elektrickej energie na nabíjanie (špecifické podľa štátu)
- ▶ mesačné bezhotovostné zúčtovanie na portáli e-tron Charging Service

Na cestách

Nabíjací kábel Model 3

Na nabíjanie vozidla na všetkých verejných nabíjacích staniciach, na ktorých nie je napevno namontovaný kábel.



Prvky nabíjacieho systému nabíjací kábel so zástrčkou Typ 2 a zástrčkou do vozidla

Nabíjací výkon na verejných nabíjacích staniciach do 11 kW

Čas nabíjania závisí od nabíjacieho výkonu nabíjacieho stojana

Držiak na stenu -

Zobrazenie na displeji -

Home Check a inštalácia -

Doma

Nabíjací systém e-tron kompakt

Mobilný nabíjací systém na jednoduché a pohodlné nabíjanie vozidla. Dá sa použiť všade, kde je k dispozícii elektrická zásuvka. Na rýchle nabíjanie batérie odporúčame používať priemyselnú elektrickú zásuvku.



ovládacia jednotka vrátane kábla na pripojenie vozidla a kábla na pripojenie k elektrickej sieti špecifického pre danú krajinu

do 11 kW (AC)

úplné nabitie za cca 8 hodín a 50 minút (0–100 %)

kompatibilný s uzamykateľným držiakom na stenu

LED zobrazujú stav systému

- ▶ sprostredkovanie odborného preskúšania elektrickej sústavy v dome
- ▶ oboznámenie o vplyve domácej elektrickej sústavy na čas nabíjania
- ▶ v prípade potreby individuálna ponuka na optimalizáciu domácej elektrickej sústavy od elektroinštaláčného partnera



Hodnoty spotreby elektrickej energie a emisií CO₂ nájdete na strane 46. Uvedené prvky výbavy sú čiastočne prvkami zvláštnej výbavy za príplatok. Podrobné informácie o sériovej a zvláštnej výbave získate na www.audi.com alebo u vášho partnera Audi. Právne informácie a upozornenia k používaniu nájdete od strany 48.

» Moja výbava
sa mení
s požiadavkami.«

Dynamické
zákrutové svetlá

[Digital Services]

[Všetko v správny čas, moderne interpretované. Vďaka novým funkciám na želanie (functions on demand¹) je vaše Audi e-tron vybavené prvkami zvláštnej výbavy, ktoré sa dajú aktivovať dodatočne podľa potreby. Stačí si jednoducho prostredníctvom myAudi objednať prvky výbavy vozidla a po aktivácii ich môžete využívať. Presne ako si to želáte, jeden mesiac, jeden rok alebo trvalo. Napríklad reflektory Matrix LED s dynamickými zákrutovými svetlami pri častejších nočných jazdách. Diaľkové svetlá z LED rozdelené na sedem segmentov sa podľa situácie samostatne zapínajú alebo tlmia – čím zabezpečujú výrazne väčšiu bezpečnosť v tme a nepriaznivom počasí.]

Hodnoty spotreby elektrickej energie a emisií CO₂ nájdete na strane 46.

Uvedené prvky výbavy sú čiastočne prvkami zvláštnej výbavy za príplatok.

Podrobné informácie o sériovej a zvláštnej výbave získate na www.audi.com alebo u vášho partnera Audi. Právne informácie a upozornenia k používaniu nájdete od strany 48.

¹ Služby functions on demand budú pravdepodobne k dispozícii od 3. štvrtroku 2019.

Podrobnejšie informácie o dostupnosti získate na www.audi.com alebo u vášho partnera Audi.

» Podporu
nepotrebujem
vždy.
Ale niekedy
veľmi rýchlo.«



[Úspech je otázkou flexibility. K tomu patrí mať pripravené rýchlo dostupné správne riešenia pre špeciálne podmienky. Ako v Audi e-tron. Pomocou vášho smartfónu ho môžete za okamih vybaviť schopnosťami, ktoré vám v mnohých situáciách pomôžu dostať sa ďalej. Na to máte k dispozícii okrem iného reflektory Matrix LED, paket svetelných funkcií, parkovací asistent, Audi smartphone interface a digitálny rozhlasový príjem DAB.]



Hodnoty spotreby elektrickej energie a emisií CO₂ nájdete na strane 46.
Uvedené prvky výbavy sú čiastočne prvkami zvláštnej výbavy za príplatok.
Podrobné informácie o sériovej a zvláštnej výbave získate na www.audi.com alebo u vášho partnera Audi. Právne informácie a upozornenia k používaniu nájdete od strany 48.
Služby functions on demand budú pravdepodobne k dispozícii od 3. štvrtroku 2019.
Podrobnejšie informácie o dostupnosti získate na www.audi.com alebo u vášho partnera Audi.

» Mnohé beží uvoľnenejšie, keď to človek môže delegovať.«

[22 23]

[Termíny v meste si vyžadujú plnú koncentráciu. Stres pri hľadaní parkoviska a parkovanie na tesných miestach sú pri tom kontraproduktívne. Prítom sa tomu dá ľahko vyhnúť: s Audi connect nájdete vďaka informáciám o parkoviskách voľné parkovacie miesta vo vašom okolí alebo v cieľovej oblasti. Ešte komfortnejšie je jednoducho si objednať parkovacieho asistenta. Ten nielen vyhľadáva pri pomalej jazde vhodné pozdĺžne alebo priečne parkovacie miesta – podľa miesta vypočíta aj ideálny uhol na zaparkovanie a vyparkovanie a prevezme ovládanie riadenia. Bezpečne a precízne aj pri tesných parkovacích miestach. Aby ste sa mohli venovať svojim termínom tak pokojne, ako si to želáte.]



Hodnoty spotreby elektrickej energie a emisií CO₂ nájdete na strane 46. Uvedené prvky výbavy sú čiastočne prvkami zvláštnej výbavy za príplatok. Podrobné informácie o sériovej a zvláštnej výbave získate na www.audi.com alebo u vášho partnera Audi. Právne informácie a upozornenia k používaniu nájdete od strany 48. Služby functions on demand budú pravdepodobne k dispozícii od 3. štvrtroku 2019. Podrobnejšie informácie o dostupnosti získate na www.audi.com alebo u vášho partnera Audi.

[Digital Services]

» Mnohé beží uvoľnenejšie, keď to človek môže delegovať.«



Termíny v meste si vyžadujú plnú koncentráciu. Stres pri hľadaní parkoviska a parkovanie na tesných miestach sú pri tom kontraproduktívne. Prítom sa tomu dá ľahko vyhnúť: s Audi connect nájdete vďaka informáciám o parkoviskách voľné parkovacie miesta vo vašom okolí alebo v cieľovej oblasti. Ešte komfortnejšie je jednoducho si objednať parkovacieho asistenta. Ten nielen vyhľadáva pri pomalej jazde vhodné pozdĺžne alebo priečne parkovacie miesta – podľa miesta vypočíta aj ideálny uhol na zaparkovanie a vyparkovanie a prevezme ovládanie riadenia. Bezpečne a precízne aj pri tesných parkovacích miestach. Aby ste sa mohli venovať svojim termínom tak pokojne, ako si to želáte.]

Svet myAudi.

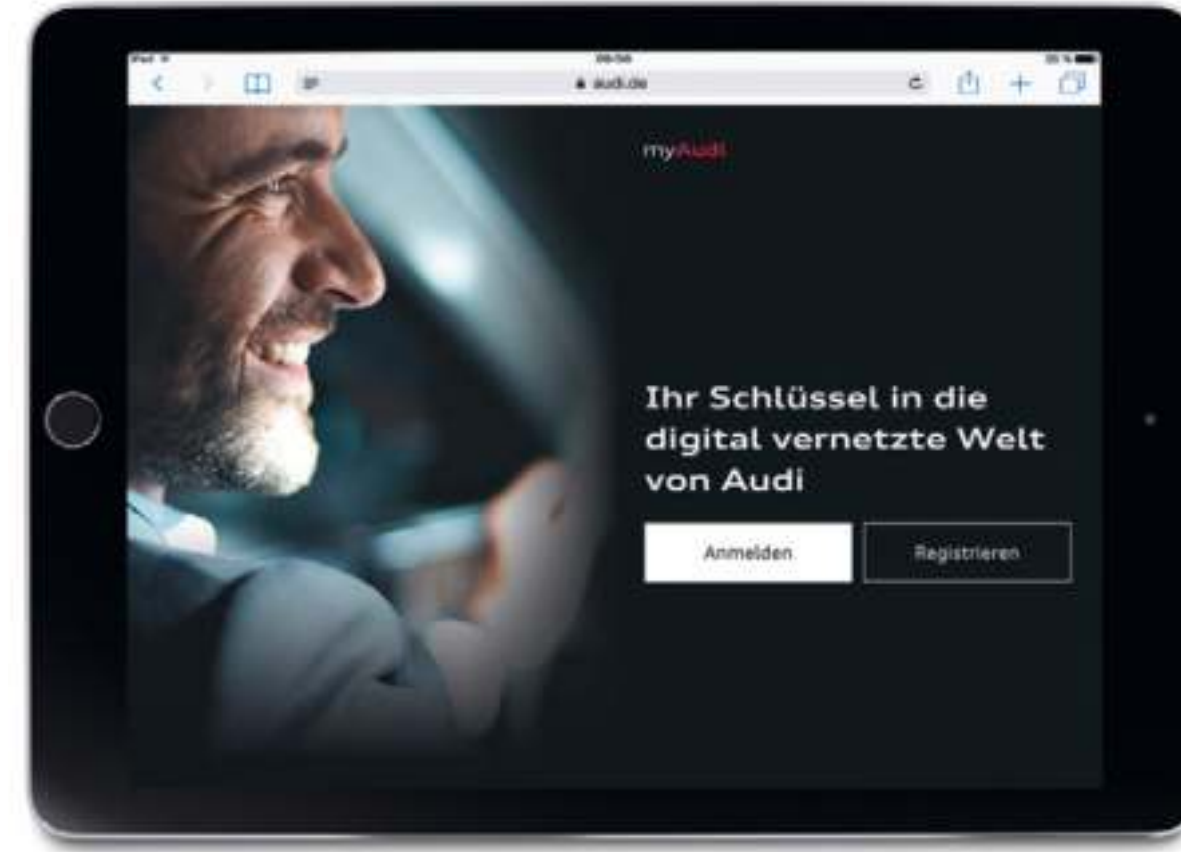

S Audi e-tron a Audi connect ste prostredníctvom rozhrania myAudi prepojení s digitálnym svetom: po jednorazovej registrácii máte k dispozícii množstvo inovatívnych funkcií a služieb. Patria k nim informácie o vašom vozidle v reálnom čase, napríklad dojazd, servisné termíny, výstražné upozornenia a exkluzívne funkcie Audi e-tron.

S myAudi môžete služby špecifické pre e-tron a ďalšie inovatívne funkcie využívať ešte efektívnejšie. Pohodlne s vašim smartfónom, tabletom alebo domácim PC.

Hodnoty spotreby elektrickej energie a emisií CO₂ nájdete na strane 46. Uvedené prvky výbavy sú čiastočne prvkami zvláštnej výbavy za príplatok. Podrobné informácie o sériovej a zvláštnej výbave získate na www.audi.com alebo u vášho partnera Audi. Právne informácie a upozornenia k používaniu nájdete od strany 48

V Audi e-tron máte k dispozícii vybrané prvky zvláštnej výbavy, ktoré si v prípade potreby môžete zvoliť v shope a okamžite ich využívať. Od osvetľovacej technológie cez infotainment až po asistenčné systémy.

Funkcie na požiadanie



Funkcie nabíjania

Týmito funkciami môžete plánovať a diaľkovo ovládať proces nabíjania vášho Audi e-tron. Ďalšie funkcie: spravovanie nabíjania, vyhodnocovanie štatistiky/histórie nabíjania, nabíjanie optimalizované z hľadiska nákladov a aktivácia verejných nabíjajúcich stojanov (pokiaľ ich pokrýva e-tron Charging Service).

Plánovač trasy e-tron

Plánovač trasy e-tron pri navigácii zohľadňuje existujúcu infraštruktúru a aktuálny spôsob jazdy. Naplánujte si jazdy pohodlne vo vašej myAudi App a pošlite si ciele a trasy rovno do vozidla.

[Jeho aerodynamický tvar odráža každú stránku pocitu z tichej plynulej jazdy. O to pôsobivejšie je, ako systém pohonu všetkých kolies quattro okamžite a bezprostredne rozdeľuje veľký krútiaci moment obidvoch elektromotorov na jednotlivé nápravy podľa momentálnej potreby. S výkonom 265 kW a vďaka funkcii Boost krátkodobo až 300 kW vám Audi e-tron umožňuje úplne nanovo zažiť dynamiku, trakciu a výkon. A s maximálnou povolenou hmotnosťou prívěsu 1 800 kg dokazuje Audi e-tron svoje všestranné kvality ako SUV.]

» Objavovať
nové mám
v povahe.«

[24 25]

Hodnoty spotreby elektrickej energie a emisií CO₂ nájdete na strane 46.
Uvedené prvky výbavy sú čiastočne prvkami zvláštnej výbavy za príplatok.
Podrobné informácie o sériovej a zvláštnej výbave získate na www.audi.com alebo u vášho partnera Audi. Právne informácie a upozornenia k používaniu nájdete od strany 48.

[Audi e-tron]



Náskok vďaka technike na novej úrovni. Viditeľne manifestovaný dizajnom, ktorý je ambasádorom novej doby. Markantná, uzavretá osemuholníková maska Singleframe s vertikálnymi prvkami jednoznačne ukazuje, že Audi e-tron je nielen progresívnym automobíľom s elektrickým pohonom, ale aj klasickým SUV. So všetkým, čo k tomu patrí. Reflektory s dynamicky inscenovanou grafikou svetla Audi e-tron a vzduchové zásterky vpredu sú ďalšími nápadnými prvkami nových výrazových prostriedkov dizajnu Audi e-tron. |



Hodnoty spotreby elektrickej energie a emisií CO₂ nájdete na strane 46. Uvedené prvky výbavy sú čiastočne prvkami zvláštnej výbavy za príplatok. Podrobné informácie o sériovej a zvláštnej výbave získate na www.audi.com alebo u vášho partnera Audi. Právne informácie a upozornenia k používaniu nájdete od strany 48.

▮ Zrkadlový obraz progresívneho sveta, ktorý dokonale zhmotňuje Audi e-tron: virtuálne vonkajšie spätné zrkadlá, individuálne nastaviteľné prostredníctvom MMI alebo dotykových displejov OLED. Kamery s vysokým rozlíšením, ktoré nahrádzajú bežné spätné zrkadlá, prenášajú krištáľovo čistý obraz na kvalitné dotykové displeje OLED v interiéri. Pre lepší výhľad nielen dozadu, ale aj na križovatkách, diaľniciach a pri parkovaní – a to aj v zlom počasí. Vďaka menšej ploche a aerodynamickejšiemu tvaru okrem toho virtuálne spätné zrkadlá prispievajú k optimalizácii aerodynamického odporu, a tým aj efektívnosti vozidla. ▮

» Prídavný pár
očí ma
upokojuje.«



Hodnoty spotreby elektrickej energie a emisií CO₂ nájdete na strane 46.
Uvedené prvky výbavy sú čiastočne prvkami zvláštnej výbavy za príplatok.
Podrobné informácie o sériovej a zvláštnej výbave získate na www.audi.com alebo
u vášho partnera Audi. Právne informácie a upozornenia k používaniu nájdete od strany 48.

» Vidieť
na mne,
čo ma poháňa.«



[Športový vzhľad SUV, kombinovaný s prvkami, ktorými sa vyznačuje inovatívny elektrický automobil. Od aerodynamickej línie strechy zakončenej veľkým spojlerom na zadnej hrane až po špecifickú masku chladiča modelu e-tron s variabilným prietokom vzduchu na zníženie aerodynamického odporu. Tieto prvky robia efektivitu viditeľnú. Rovnako ako výrazné prahy karosérie naznačujúce navonok umiestnenie batérie elektrického pohonu.]

[30 31]

Hodnoty spotreby elektrickej energie a emisií CO₂ nájdete na strane 46.
Uvedené prvky výbavy sú čiastočne prvkami zvláštnej výbavy za príplatok.
Podrobné informácie o sériovej a zvláštnej výbave získate na www.audi.com alebo u vášho partnera Audi. Právne informácie a upozornenia k používaniu nájdete od strany 48.

Mnoho ďalších lakov a kolies na www.audi.com.

Údaje o technických vlastnostiach pneumatík nájdete na strane 47.

¹ Prosím, berte do úvahy osobitosti pri používaní kolies na strane 47.

² Ponuka Audi Sport GmbH.

³ O presnom termíne zavedenia vám poskytne informácie váš partner Audi.



[Vonkajší dizajn]

»Vidieť
na mne,
čo ma poháňa.«

Športový vzhľad SUV, kombinovaný s prvkami, ktorými sa vyznačuje inovatívny elektrický automobil. Od aerodynamickej línie strechy zakončenej veľkým spojlerom na zadnej hrane až po špecifickú masku chladiča modelu e-tron s variabilným prietokom vzduchu na zníženie aerodynamického odporu. Tieto prvky robia efektívitu viditeľnú. Rovnako ako výrazné prahy karosérie naznačujúce navonok umiestnenie batérie elektrického pohonu.]

Mnoho ďalších lakov a kolies na www.audi.com.
Údaje o technických vlastnostiach pneumatík nájdete na strane 47.
¹ Prosím, berte do úvahy osobitosti pri používaní kolies na strane 47.
² Ponuka Audi Sport GmbH.
³ O presnom termíne zavedenia vám poskytnú informácie váš partner Audi.

Individuálna mnohorakosť



[1] Mythoschwarz Metallic 20-palcové hliníkové liate disky s 5-ramenným dynamickým dizajnom, kontrastne sivé, čiastočne leštené¹



[2] Taifunrau Metallic 21-palcové hliníkové kované disky s 15-lúčovým dizajnom, kontrastne sivé, čiastočne leštené¹



[3] Siambeige Metallic 21-palcové hliníkové kované disky s 5-ramenným turbínovým dizajnom, kontrastne sivé, čiastočne leštené¹



[4] Catalunyarot Metallic 21-palcové hliníkové liate disky Audi Sport s hviezdicovým 5-V dizajnom, platinovej farby, lesklo sústružené^{1,2,3}



[5] Gletscherweiß Metallic 20-palcové hliníkové liate disky Audi Sport s 5-dvojlúčovým dizajnom Edge, titánovo matné, lesklo sústružené^{1,2}



[6] Individuálne lakovanie Audi exclusive v Javagrün Metallic³ s optickým paketom Schwarz 21-palcové hliníkové liate disky Audi Sport s hviezdicovým 5-V dizajnom, platinovej farby, lesklo sústružené^{1,2,3}

Žiarivým príkladom progresívneho dizajnu Audi e-tron sú jeho reflektory a zadné skupinovú svetlá. Vodorovné prvky v nich vytvárajú jedinečnú svetelnú grafiku. Pás spájajúci zadné svetlá pôsobivo vizuálne rozširuje karosériu a dodáva vozidlu ešte väčšiu exkluzivitu. Pri odomknutí a zamknutí dverí funkcia Coming Home/ Leaving Home pozdraví vodiča futuristickou dynamickou inscenáciou svetla.

32 33



Hodnoty spotreby elektrickej energie a emisií CO₂ nájdete na strane 46.
Uvedené prvky výbavy sú čiastočne prvkami zvláštnej výbavy za príplatok.
Podrobné informácie o sériovej a zvláštnej výbave získate na www.audi.com alebo u vášho partnera Audi. Právne informácie a upozornenia k používaniu nájdete od strany 48.

» Niekedy sú to
detaily, ktoré
robia rozdiel.«

Dizajn exteriéru



» Čo, kedy, kam?
Vždy potrebujem
byť informovaný.«

S MMI touch response a Audi virtual cockpit je vaše Audi e-tron pripravené na digitálnu budúcnosť. Na to máte k dispozícii digitálne dotykové displeje s uhlopriečkou 25,7 a 21,8 cm, pomocou ktorých môžete dotykom prsta ovládať zobrazovanie informácií, asistenčné systémy, infotainment a komfortné funkcie. Informácie zobrazuje digitálny združený prístroj Audi virtual s voliteľným zobrazením od klasického cez špecifické pre model e-tron až po športové. Môžete inovatívnym spôsobom využiť špecifické služby ako plánovač trasy e-tron alebo inteligentnú funkciu nabíjania. Mnohé funkcie sa vďaka systému MMI navigácia plus a integrovanej hlasovej interakcii, resp. asistentovi Amazon Alexa¹ dajú ovládať dokonca prirodzenou rečou. |

Hodnoty spotreby elektrickej energie a emisií CO₂ nájdete na strane 46.
Uvedené prvky výbavy sú čiastočne prvkami zvláštnej výbavy za príplatok.
Podrobné informácie o sériovej a zvláštnej výbave získate na www.audi.com alebo u vášho partnera Audi. Právne informácie a upozornenia k používaniu nájdete od strany 48.
¹ Presnejšie informácie o dostupnosti získate u vášho partnera Audi. Amazon Alexa a všetky príslušné logá sú registrované značky spoločnosti Amazon.com, Inc. alebo jej dcérskych spoločností.





» Zhlboka sa nadýchnuť –
to dokážem
najlepšie počas jazdy.«

[Vybrané materiály, kvalitné remeselné vypracovanie a variabilný interiér. V Audi e-tron si môžete príjemnú atmosféru vytvoriť sami. Vizualne vďaka veľkému výberu látok, koží a dekoračných obkladov, ako aj rozličných sedadiel. A čitateľne individuálnou klimatizáciou na všetkých miestach vďaka 4-zónovej automatickej klimatizácii vybavenej rozpoznávaním obsadenosti sedadiel – efektívne pracujúcej s využitím tepelného čerpadla a elektricky poháňaného kompresora. Ionizátor vzduchu ako súčasť balenia Air Quality zabezpečuje čerstvý vzduch skoro ako v lese. Vráťate špecifické letnej a zimnej vône.]

Hodnoty spotreby elektrickej energie a emisií CO₂ nájdete na strane 46. Uvedené prvky výbavy sú čiastočne prvkami zvláštnej výbavy za príplatok. Podrobné informácie o sériovej a zvláštnej výbave získate na www.audi.com alebo u vášho partnera Audi. Právne informácie a upozornenia k používaniu nájdete od strany 48.



[1]



[2]



[3]

Poťahy sedadiel

- [1] Koža Valcona flintgrau
- [2] Kombinácia kože/koženky mono.pur 550 perlmuttbeige
- [3] Koža Valcona schwarz
- [4] Koža Valcona okapibraun
- [5] Kombinácia alcantara/koža metropolgrau

Sedadlá

- Individuálne sedadlá
- Štandardné sedadlá
- Športové sedadlá
- Individuálne sedadlá
- Športové sedadlá

Dekoračné obklady

- Aluminium matt gebürstet dunkel
- Holz Platane dunkelbraun naturell
- Aluminium matt gebürstet dunkel
- Drevo Eschenmaser vulkangrau naturell
- Feinlack graphitgrau



[4]



[5]

Mnohé ďalšie verzie výbavy nájdete na www.audi.com.

» Pre moje idey
potrebujem
veľa priestoru.«

Audi e-tron je rýdzo elektricky poháňané SUV. Jeho veľkorysá, flexibilná priestorová ponuka dokáže splniť každodenné nároky na najvyššej úrovni. Sklopné operadlo zadného sedadla, delené v pomere 40 : 20 : 40, poskytuje vynikajúcu variabilitu. Tak môžete zväčšiť objem batožinového priestoru zo základných 600 l až na 1 725 l pri úplne sklopenom operadle zadného sedadla. A pod prednou kapotou máte k dispozícii ďalší odkladací priestor s objemom 60 l.]

Hodnoty spotreby elektrickej energie a emisií CO₂ nájdete na strane 46.
Uvedené prvky výbavy sú čiastočne prvkami zvláštnej výbavy za príplatok.
Podrobné informácie o sériovej a zvláštnej výbave získate na www.audi.com alebo u vášho partnera Audi. Právne informácie a upozornenia k používaniu nájdete od strany 48.



40 41



- [1] Zimné hliníkové liate disky s 10-lúčovým dizajnom Lamina vo farbe brillantsilber – pre dynamický vzhľad aj v zime. Rozmer 9 J x 20 s pneumatikami 255/50 R 20 109H XL M+S. K dispozícii aj v lesklej čiernej farbe.
- [2] Rohožky do každého počasia – presne na mieru, s nápisom Audi e-tron v kontrastnej farbe. Vyrobené z odolného plastu, recyklovateľného na 100 %.
- [3] Detská sedačka Audi youngster advanced – pre malých pasažierov vo veku od cca 4 do 12 rokov (cca 15–36 kg). Vo farbách misanorot/schwarz alebo titangrau/schwarz. K dispozícii sú aj ďalšie detské sedačky Audi, detská vanička Audi, sedacia podložka a ochranná podložka na sedadlo.

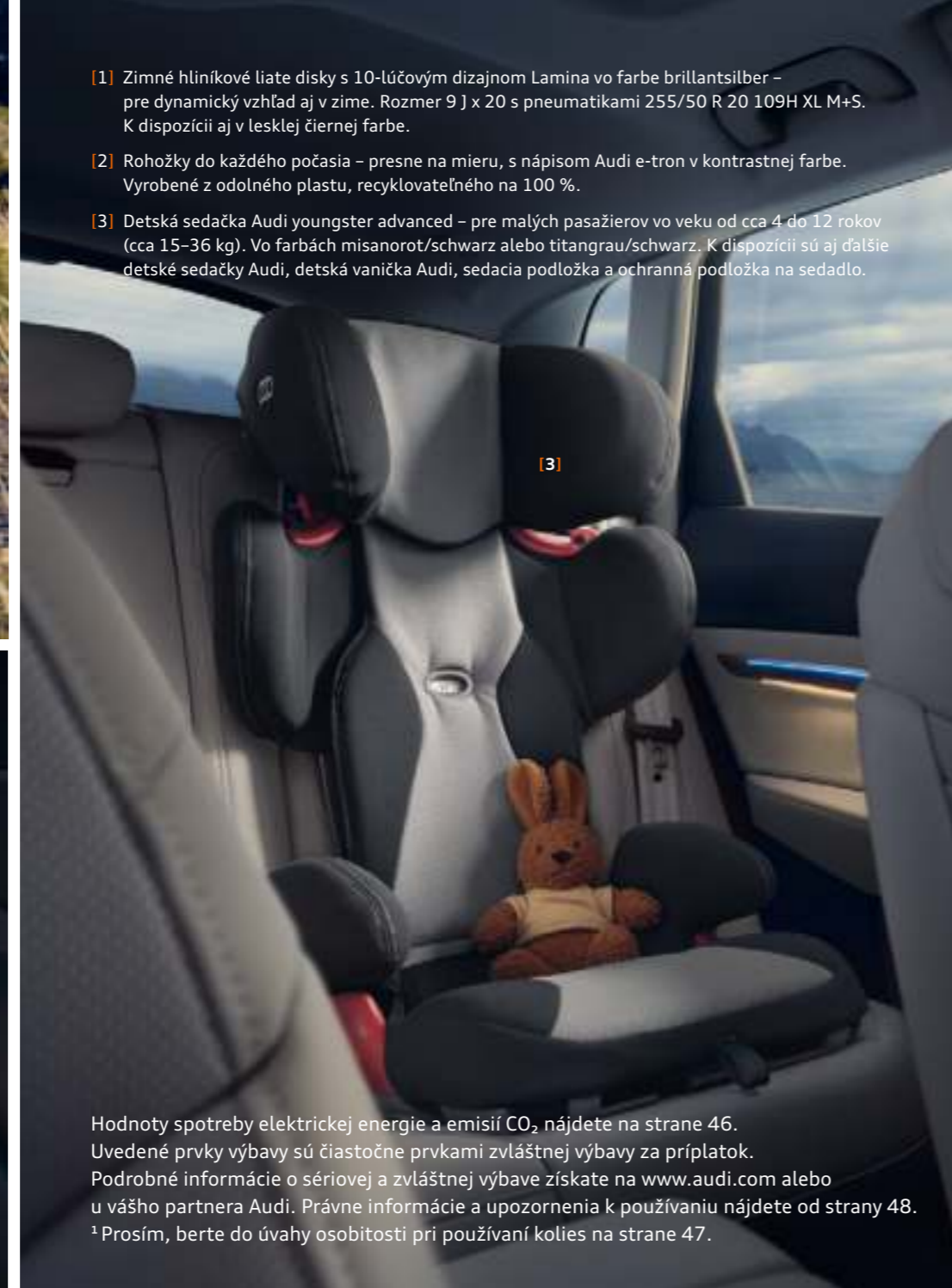

»Nielen deti potrebujú priestor na rozvoj.«

[Takí rozmanití ako Audi e-tron sú aj jeho zákazníci. Preto vám originálne príslušenstvo Audi Original Zubehör poskytuje rozličné možnosti ako obohatiť vaše vozidlo o nový rozmer. Od kvalitných boxov na lyže a batožinu pre veľkých dobrodruhov až po ergonomické detské sedačky pre malých. Užitočné produkty, ktoré každý deň potvrdzujú náš prísľub kvality. Profitujte z presných riešení, ktoré presvedčajú fascinujúcim dizajnom a vysokou funkčnosťou.]

Hodnoty spotreby elektrickej energie a emisií CO₂ nájdete na strane 46. Uvedené prvky výbavy sú čiastočne prvkami zvláštnej výbavy za príplatok. Podrobné informácie o sériovej a zvláštnej výbave získate na www.audi.com alebo u vášho partnera Audi. Právne informácie a upozornenia k používaniu nájdete od strany 48.
¹ Prosím, berte do úvahy osobitosti pri používaní kolies na strane 47.

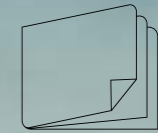

Ďalšie informácie nájdete v katalógu príslušenstva a u vášho partnera Audi.



- [4] Hliníkový liaty disk s 10-lúčovým dizajnom Lamina – fascinujúci na prvý pohľad. Matne čierny, lesklo sústružený, rozmer 9,5 J x 21, pre pneumatiky 265/45 R 21 108H XL.
- [5] Box na lyže a batožinu – k dispozícii vo farbe brillantschwarz alebo platinumgrau s bočnou dekoračnou čepeľou vo farbe brillantschwarz. Na výber vo veľkostiach 300 l, 360 l a 405 l.
- [6] Tašky do strešného boxu – s vodotesným dnom a 5 cm vysokým okrajom. Dostupné v 3 veľkostiach: S (43 l), M (76 l) a L (82 l).
- [7] Základný nosič – predpoklad pre všetky strešné nadstavby ako nosič na bicykel/kajak alebo boxy na lyže a batožinu. Jednoduchá montáž, uzamykanie na ochranu proti krádeži.

»Je niečo
krajšie ako
voľná hlava?«

[42 43]

Hodnoty spotreby elektrickej energie a emisií CO₂ nájdete na strane 46.
Uvedené prvky výbavy sú čiastočne prvkami zvláštny výbavy za príplatok.
Podrobné informácie o sériovej a zvláštny výbave získate na www.audi.com alebo
u vášho partnera Audi. Právne informácie a upozornenia k používaniu nájdete od strany 48.

[Vychutnajte si bez obmedzení každý deň náskok vďaka technike. Nielen počas jazdy, ale aj pred ňou a po nej. Na to pre vás a vaše Audi e-tron individuálne prispôbime naše služby Audi Service: balíkom služieb, ktorý si môžete sami zostaviť – hneď pri kúpe vozidla. Skombinujte si služby, ktoré sú pre vás dôležité a ktoré rozširujú vašu osobnú slobodu. Od prevzatia nákladov na údržbu a opravy cez predĺženú záruku a garanciu mobility až po rozličné služby, ktoré vám uľahčujú život. K tomu patrí služba odvozu a dovozu vozidla, náhradné vozidlo pri pobyte v servise, výmena a skladovanie pneumatík, inštalácia, služby recepcie a mnoho ďalších. Jednoducho sa obráťte na vášho partnera Audi – rád vám pomôže.]

[Audi Service]



Fascinácia Audi e-tron. Viac o tom online.

Objavte celú mnohorakosť nového Audi e-tron. Viac informácií, viac exkluzivity a ešte viac individuality. Teraz na www.audi.com/e-tron.



Naskenujte si QR kód smartfónom alebo tabletom a objavte svet nového Audi e-tron. Náklady na spojenie podľa zmluvy s vaším mobilným operátorom.



Môžete si kedykoľvek vyvolať informácie o vozidle a servisné informácie k vášmu Audi, plánovať jazdy alebo si ciele a trasy poslať priamo do vozidla – a to všetko s jednou aplikáciou. Aplikáciu myAudi App¹ si môžete nahráť bezplatne z App Store a Google Play Store^{TM2} pre smartfóny s operačnými systémami iOS a Android.

Hodnoty spotreby elektrickej energie a emisií CO₂ nájdete na strane 46. Uvedené prvky výbavy sú čiastočne prvkami zvláštnej výbavy za príplatok. Podrobné informácie o sériovej a zvláštnej výbave získate na www.audi.com alebo u vášho partnera Audi. Právne informácie a upozornenia k používaniu nájdete od strany 48.
¹ Podľa modelu a výbavy vášho Audi sa môže dostupnosť služieb líšiť. Predpokladom na využívanie digitálnych služieb je Audi connect. Podrobnejšie informácie o myAudi získate na www.audi.com/myaudi, o Audi connect na www.audi.com/connect.
² Google a logo Google sú registrované značky Google Inc.

Model	Audi e-tron 55 quattro (265 kW)
Brutto kapacita batérie v kWh	95
Typ batérie	lítiovo-iónová vysokonapätová
Druh pohonu	quattro
Jazdné výkony	
Max. výkon ¹ v kW (k) pri min ⁻¹ (boost)	265 (300)
Max. k. moment v Nm pri min ⁻¹ (boost)	561 (664)
Maximálna rýchlosť v km/h	200
Zrýchlenie 0–100 km/h v s	6,6
Zrýchlenie 0–100 km/h v s (boost)	5,7
Hmotnosti	
Pohotovostná hmotnosť ² v kg	2 565
Prípustná celková hmotnosť v kg	3 130
Zaťaženie strechy/ťaž. zariadenia v kg	75/80
Max. hmotnosť prívesu ³ v kg nebrzdený	750
brzdený, stúpanie 12 %	1 800
brzdený, stúpanie 8 %	1 800
Dojazd/spotreba energie	
Dojazd v km (WLTP)	až do 417
Spotreba energie ⁴ v kWh/100 km kombinovaná (WLTP) ⁵	26,2–22,6
Spotreba energie ⁴ v kWh/100 km kombinovaná (NEDC) ⁵	24,6–23,7
Emisie ⁴ CO ₂ v g/km	0
Čas nabíjania ^{6, 7, 8}	
v hod. priemyselná zásuvka 1-fázový prúd 230 V, 16 A (0–100 %)	13
v hod. 11 kW (0–100 %)	cca 8 hod. 50 min.
v hod. 22 kW (0–100 %)	cca 4,5
v min. 50 kW (5–80 %)	cca 84
v min. 150 kW (5–80 %)	cca 30

Vysvetlivky

¹ Uvedené hodnoty boli určené podľa predpísaných postupov pri meraní (v súčasnosti platné znenie normy UN-R 85).

² Pohotovostná hmotnosť vozidla s vodičom (75 kg) a nádržou naplnenou na 90 %, určená podľa v súčasnosti platného znenia normy (nariadenia EÚ) 1230/2012. Prvky zvláštnej výbavy môžu spôsobiť zvýšenie pohotovostnej hmotnosti a koeficientu aerodynamického odporu vozidla, čím sa primerane zníži užitočná hmotnosť, resp. maximálna rýchlosť.

³ Hmotnosť prívesu platná pre ťažné zariadenie zabudované u výrobcu.

⁴ Uvedené hodnoty boli stanovené podľa zákonom predpísaných meracích postupov. Od 1. septembra 2017 sú niektoré nové automobily typovo schválené podľa celosvetovo harmonizovanej metódy pre osobné automobily a ľahké úžitkové vozidlá WLTP (Worldwide Harmonized Light Vehicles Test Procedure, WLTP), realistickejšej metódy na meranie spotreby paliva a emisií CO₂. Od 1. septembra 2018 WLTP postupne nahradí nový európsky cyklus NEDC (New European Driving Cycle). Kvôli realistickejším skúšobným podmienkam sú spotreba paliva a emisie CO₂ namerané podľa WLTP v mnohých prípadoch vyššie ako hodnoty namerané podľa NEDC. Ďalšie informácie o rozdieloch medzi WLTP a NEDC nájdete na našej internetovej stránke.

Aktuálne ešte musia výrobcovia povinne uvádzať hodnoty podľa NEDC. Ak ide o nové vozidlá, typovo schválené podľa WLTP, uvádzajú sa hodnoty podľa NEDC prepočítané z WLTP. Výrobcovia môžu dobrovoľne dodatočne uvádzať hodnoty podľa WLTP, až kým nebudú záväzné. Ak sú hodnoty podľa WLTP uvedené v rozpätí, nevzťahujú sa na jednotlivé individuálne vozidlo a nie sú súčasťou ponuky. Slúžia iba na porovnanie rôznych typov vozidiel.

Doplňková výbava a príslušenstvo (namontované prvky, väčšie pneumatiky a pod.) môžu zmeniť relevantné parametre vozidla ako napr. hmotnosť, valivý odpor alebo aerodynamiku a okrem poveternostných podmienok a podmienok v premávke, ako aj individuálneho spôsobu jazdy ovplyvňovať spotrebu paliva, spotrebu elektrickej energie, emisie CO₂ a jazdné výkony vozidla.

⁵ Údaje o spotrebe paliva/elektrickej energie a emisiách CO₂ uvedené v rozpätí závisia od zvolenej výbavy vozidla.

⁶ Nabíjací výkon závisí od druhu použitej elektrickej zásuvky, napätia v elektrickej sieti krajiny a množstva fáz elektrickej siete, ktoré sú k dispozícii, ako aj od špecifickej elektrickej inštalácie v dome zákazníka. Preto môže byť v individuálnych prípadoch nižší.

⁷ Čas nabíjania batérie závisí od rozličných faktorov, napr. vonkajšej teploty, použitých špecifických elektrických zástrčiek, tepelného manažmentu batérie a využitia funkcie prispôsobenia teploty v kabíne (napr. diaľkovo ovládaného nezávislého kúrenia/klimatizácie vozidla). Pri použití bežnej elektrickej zásuvky v domácnosti, nabíjací systém Audi e-tron obmedzuje nabíjací výkon.

⁸ Audi odporúča nabíjanie vysokonapätovej batérie vozidla striedavým prúdom z priemyselnej zásuvky a nabíjacej stanice. Tým dosiahnete vyššiu efektivitu a výrazne kratší čas nabíjania oproti bežnej elektrickej zásuvke v domácnosti. Nenabíjajte svoje vozidlo z elektrickej zásuvky v domácnosti s mobilnou nabíjačkou e-tron kompakt, ak máte k dispozícii priemyselnú zásuvku so striedavým prúdom (AC) alebo verejnú nabíjajúcu stanicu so striedavým (AC), alebo jednosmerným (DC) prúdom.

Audi e-tron

Rozmery v milimetroch.

Údaje o rozmeroch sú uvedené pri pohotovostnej hmotnosti vozidla, svetlá výška pri maximálnom užitočnom zaťažení. Objem batožinového priestoru¹ 600/1 725 l (druhá hodnota pri sklopenom operadle zadného sedadla a naložení po strop). Priemer otáčania cca 12,2 m.

*Maximálny priestor medzi sedadlom a stropom. **Šírka v oblasti lakťov. ***Šírka v oblasti ramien.

****Výška so strešnou anténou je 1 629 mm.

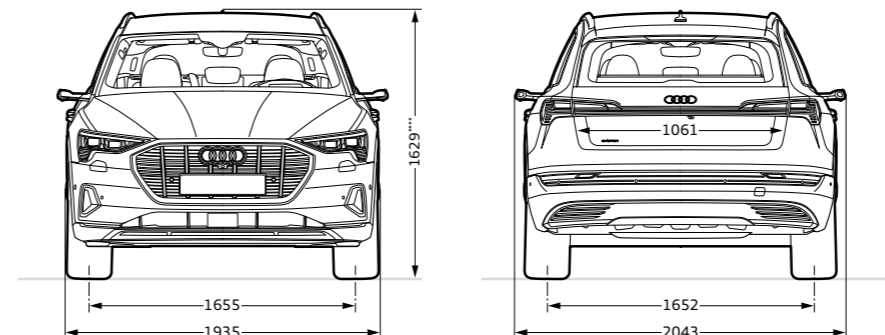
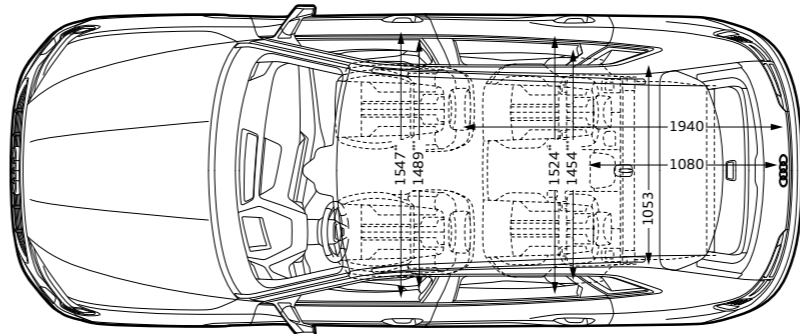
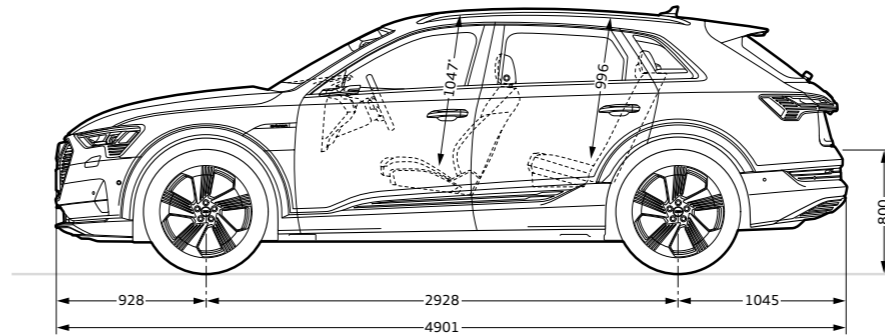

Klasifikácia parametrov pneumatík

V tabuľke nájdete rozpätie tried účinnosti, tried adhézie za mokra a tried vonkajšej hlučnosti k jednotlivým rozmerom pneumatík Audi e-tron.

	Rozmer pneumatík	Trieda účinnosti	Trieda adhézie za mokra	Trieda vonkajšej hlučnosti
Letné pneumatiky	255/55 R 19	A	A	72
	255/50 R 20	B	A–B	67–72 –
	265/45 R 21	C	A	69
Zimné pneumatiky	255/55 R 19	B	B	73
	255/50 R 20	C	B	73

Objednanie určitej značky pneumatiky nie je možné.

O špecifickej ponuke pneumatík vo vašej krajine sa informujte u vášho partnera Audi.

Dôležité upozornenie

Osobitosti kolies: Lesklo sústružené, lesklo frézované, leštené alebo čiastočne leštené hliníkové kolesá by sa nemali používať v zimných podmienkach. Tieto povrchové plochy kolies nemajú vzhľadom na spôsob výroby dostatočnú protikoróznu úpravu, a preto ich môže posypová soľ a podobné materiály trvalo poškodiť.

Výbava zobrazeného Audi e-tron (str. 4–39):

Lakovanie: Galaxisblau Metallic

Disky: hliníkové kované s 15-lúčovým dizajnom, kontrastne sivé, čiastočne leštené²

Sedadlá/poťahy sedadiel: sedadlá s individuálne nastaviteľným profilom vpredu v koži Valcona perlmuttbeige

s kontrastnými stehmi v achatgrau

Dekoračné obklady: Aluminium matt gebürstet dunkel

Hodnoty spotreby elektrickej energie a emisií CO₂ nájdete na strane 46. Uvedené prvky výbavy sú čiastočne prvkami zvláštnej výbavy za príplatok.

Podrobné informácie o sériovej a zvláštnej výbave získate na www.audi.com alebo u vášho partnera Audi. Právne informácie a upozornenia k používaniu nájdete od strany 48.

¹ Technické údaje sa vzťahujú na základnú výbavu bez špecifického prispôsobenia pre jednotlivé trhy a príplatkovej výbavy. ² Prosím, berte do úvahy osobitosti pri používaní kolies na tejto strane.

Právne upozornenia pre Audi Original Zubehör

Audi Original Zubehör je voliteľnou ponukou AUDI AG za príplatok. Jednotlivé prvky neboli zahrnuté do merania hodnôt spotreby energie a emisií vozidla. Ich montáž je preto možná až po prihlásení vozidla.

Právne upozornenia pre dojazd

Uvedený dojazd ovplyvňuje spôsob jazdy, rýchlosť jazdy, používanie komfortných/vedľajších spotrebičov (napr. klimatizácia, rádio atď.), vonkajšia teplota, počet spolujazdcov/zaťaženie vozidla, zvolený jazdný profil (napr. Audi drive select comfort, dynamic atď.) a topografia.

Právne upozornenia pre e-tron plánovač trasy

Kompatibilný od Apple iOS 10.0 a Android 6. Vyžaduje sa predchádzajúca registrácia na www.audi.com/myaudi. Potrebné je aktívne spojenie cez WLAN medzi smartfónom a Audi MMI na prenos dát medzi vozidlom a smartfónom prostredníctvom Online-Media-Streaming.

Právne upozornenia pre e-tron nabíjačku kompakt

Sieťový kábel s priemyselnou zástrčkou a ovládacia jednotka nabíjačky sú navzájom zladené. Dodatočná zámena sieťového kábla s iným typom zástrčky môže znížiť nabíjací výkon celého systému.

Právne upozornenia pre myAudi App

Závisí od dostupnosti v príslušnej krajine. Kompatibilné od Apple iOS 10 a Android 6. Vyžaduje sa predchádzajúca registrácia na www.audi.com/myaudi. Potrebné je aktívne spojenie cez WLAN medzi smartfónom a Audi MMI na prenos dát medzi vozidlom a smartfónom prostredníctvom Online-Media-Streaming.

Právne upozornenia pre Audi smartphone interface

Audi nemá nijaký vplyv na to, ktoré aplikácie sa zobrazujú prostredníctvom Audi smartphone interface. Za obsahy a funkcie zobrazované v aplikácii zodpovedajú príslušní poskytovatelia. Informácie o kompatibilných mobilných telefónoch získate u vášho partnera Audi. O dostupnosti vo vašej krajine sa, prosím, informujte u vášho partnera Audi.

Právne upozornenia pre digitálny rozhlasový príjem DAB

Prosím, majte na pamäti: príjem závisí od dostupnosti lokálnej digitálnej rozhlasovej siete. Obsahy a rozsah dodatkových informácií závisia od príslušnej rozhlasovej stanice.

Právne upozornenia pre parkovací asistent

Prosím, majte na pamäti: Asistenčné systémy pracujú len v rámci systémových hraníc, kedy podporujú vodiča pri riadení. Zodpovednosť za bezpečnú jazdu a potrebná pozornosť zostáva na vodičovi. Rozsah funkcií sa môže líšiť podľa krajiny a konfigurácie vozidla.

Právne upozornenia pre verejnú nabíjaciu infraštruktúru

Verejná nabíjacia infraštruktúra nie je ponukou AUDI AG. Preto AUDI AG nepreberá záruku za prevádzku, dostupnosť, nabíjací výkon a ostatné vlastnosti verejnej nabíjacej infraštruktúry. Za používanie môžu okrem nákladov za elektrickú energiu vzniknúť aj ďalšie náklady požadované prevádzkovateľom.

Autentifikácia prostredníctvom myAudi App si vyžaduje aktívne rádiové spojenie a pripojenie na internet. Tým môžu v závislosti od konkrétnej tarify mobilného operátora a predovšetkým pri prevádzke v cudzine, vznikat' zvýšené náklady.

Právne upozornenia pre Audi e-tron Charging Service

Počet prístupných nabíjacích bodov sa bude kontinuálne rozširovať. Službu Audi e-tron Charging Service môžu využívať iba zákazníci Audi (predpokladom je platné VIN). Pri uvedení na trh bude e-tron Charging Service k dispozícii v 16 európskych štátoch, rozšírenie do ďalších štátov je plánované. Počet nabíjacích bodov sa v jednotlivých štátoch líši a závisí od stupňa výstavby dostupnej infraštruktúry. O presnom termíne zavedenia sa informujte prosím na www.e-tron.charging-service.audi. Neexistuje nárok na prístup ku každému nabíjaciemu miestu v krajine. Audi AG nepreberá nijakú záruku za prevádzku a dostupnosť nabíjacej infraštruktúry. Informácie o stanoviskách a počte nabíjacích bodov sa pravidelne aktualizujú, neexistuje nárok na ich úplnosť. Zákaznícka karta e-tron Charging Service sa dá použiť až 24 hodín po aktivácii v celej sieti. V rámci prvých 24 hodín môže byť používanie karty eventuálne spojené s lokálnymi obmedzeniami. Autentifikácia prostredníctvom myAudi App (QR kód na nabíjacej stanici) si vyžaduje aktívne rádiové spojenie a pripojenie na internet. Táto autentifikácia je možná buď prostredníctvom RFID (Radio Frequency Identification)/zákazníckej karty alebo prostredníctvom myAudi App v sieti e-tron Charging Service. Aktuálne informácie o tarifách, zmluvných podmienkach a cenách e-tron Charging Service vo vašom štáte nájdete na www.e-tron.charging-service.audi.

Ceny sú v jednotlivých štátoch jednotné, no môžu sa líšiť od cien v Nemecku. Po uzatvorení zmluvy na službu e-tron Charging Service zákazník platí iba náklady za elektrickú energiu spotrebovanú na nabíjanie – mesačný základný poplatok v prvom roku zaňho hradí Audi. Po uplynutí prvého roku sa zmluva predlžuje, s výnimkou riadnej výpovede, automaticky o 12 mesiacov a zákazník musí hradiť mesačný základný poplatok. Informácie o cenách a podmienkach získate od dostupnosti e-tron Charging Service na www.e-tron.charging-service.audi. Zmluvným partnerom pre e-tron Charging Service je spoločnosť Digital Charging Solutions GmbH. Zúčtovanie podľa minút, kilowatthodín alebo nabíjacieho procesu podlieha regulačným normatívom v príslušných štátoch. Službu e-tron Charging Service, ako aj internetovú prezenciu na www.e-tron.charging-service.audi zabezpečuje ako poskytovateľ tretia osoba. Preto nie je možné zaručiť ich trvalú dostupnosť, za ktorú je zodpovedný poskytovateľ. Prístup k portálu Audi e-tron Charging Service (interná oblasť a uzavretie zmluvy) je možný iba s platným kontom myAudi.

Právne podmienky pre Audi connect Navigácia & Infotainment s vlastnou SIM kartou zákazníka

Využívanie služieb Audi connect je možné iba s voliteľným navigačným systémom a Audi connect (s autotelefónom – podľa modelu). Navyše je podľa modelu potrebná SIM karta na dátové služby a na využívanie LTE¹ aj s opciou LTE – pri autotelefóne SIM karta na hlasové a dátové služby alebo smartfón s funkciou Bluetooth podporujúci remote SIM Access Profile (rSAP)². Služby sú k dispozícii iba s existujúcou alebo osobitne uzatvorenou zmluvou k mobilnému telefónu a v oblasti pokrytia mobilnou telefónnou sieťou. Prijímaním balíkov dát z internetu môžu, v závislosti od konkrétnej tarify mobilného operátora a predovšetkým pri prevádzke v cudzine, vznikat' zvýšené náklady. Pre vysoký objem dát sa dôrazne odporúča paušal na dátové služby!

Rozsah poskytovaných služieb Audi connect Navigácia & Infotainment sa v jednotlivých štátoch líši. Služby Audi connect sú k dispozícii najmenej jeden rok po dodaní nového vozidla. Po uplynutí 12 mesiacov od dodania vozidla sa predlžuje čas poskytovania služieb Audi connect bezplatne jednorazovo o 12 mesiacov.

AUDI AG
Kundenbetreuung Deutschland
85045 Ingolstadt
E-mail: kundenbetreuung@audi.de
Tel.: +49 800 28347378423

O možnostiach následného predĺženia služieb Audi connect vás poinformuje váš partner Audi. Audi connect umožňuje v závislosti od modelu vozidla aj prístup k službám Google a Twitter. Trvalý prístup nemôže byť zaručený, pretože podlieha podmienkam poskytovateľov služieb Google a Twitter. Podrobnejšie informácie o Audi connect získate na www.audi.com/connect a u vášho partnera Audi, informácie o tarifných podmienkach u vášho operátora mobilnej telefónnej siete.

Právne podmienky pre Audi connect Navigácia & Infotainment so SIM kartou pevne zabudovanou vo vozidle.

Využívanie služieb Audi connect je možné iba s voliteľným navigačným systémom. Poskytovateľom služieb Audi connect je AUDI AG/importéri. Dátové spojenie pre služby Audi connect sa uskutočňuje prostredníctvom SIM karty zabudovanej vo vozidle a mobilnej telefónnej sieti. Náklady za toto dátové spojenie sú zahrnuté v cene služieb Audi connect. Náklady za hotspot WLAN nie sú zahrnuté. Dátové spojenie pre hotspot WLAN sa dá priobjednať ako odplatná dátová tarifa vybraného operátora mobilnej telefónnej siete. Informácie o tarifách a objednaní nájdete na www.audi.com/myaudi.

Alternatívne sa dá na vytvorenie dátového spojenia vložiť do čítačky na kartu vlastná externá SIM karta zákazníka. V kombinácii s príplatkovým prvkom výbavy Audi phone box sa dá na využívanie funkcie integrovaného autotelefonu použiť aj smartfón s funkciou Bluetooth podporujúci remote SIM Access Profile (rSAP)². Keď sa vloží externá SIM karta do čítačky alebo sa pripojí smartfón cez rSAP, všetky dátové spojenia tak pre služby Audi connect, ako aj pre hotspot WLAN sa vytvárajú prostredníctvom tejto externej SIM karty.

Rozsah poskytovaných služieb Audi connect Navigácia & Infotainment sa v jednotlivých štátoch líši. Služby Audi connect sú k dispozícii najmenej jeden rok po dodaní nového vozidla. Po uplynutí 24 mesiacov od dodania vozidla sa predlžuje čas poskytovania služieb Audi connect bezplatne jednorazovo o 12 mesiacov.

AUDI AG
Kundenbetreuung Deutschland
85045 Ingolstadt
E-mail: kundenbetreuung@audi.de
Tel.: +49 800 28347378423

O možnostiach následného predĺženia služieb Audi connect vás poinformuje váš partner Audi. Audi connect umožňuje v závislosti od modelu vozidla aj prístup k službám Google a Twitter. Trvalý prístup nemôže byť zaručený, pretože podlieha podmienkam poskytovateľov služieb Google a Twitter. Podrobnejšie informácie o Audi connect získate na www.audi.com/connect a u vášho partnera Audi, informácie o tarifných podmienkach u vášho operátora mobilnej telefónnej siete.

Právne podmienky pre Audi connect Núdzové volanie & servis vrátane ovládania vozidla a Audi connect monitorovanie polohy odcudzeného vozidla

Služby sú poskytované prostredníctvom SIM karty pevne zabudovanej vo vozidle. Náklady za hovory a dátové spojenie sú zahrnuté v cene služieb. Služby poskytované Audi sú dostupné iba v rámci pokrytia mobilnej telefónnej siete zvolenej Audi. Služby Audi connect Núdzové volanie, Online volanie asistenčnej služby, Audi likvidácia škody a Audi termín v servise online sú k dispozícii 10 rokov po dodaní vozidla v nasledujúcich štátoch: Belgicko, Bulharsko, Fínsko, Francúzsko, Gibraltar, Grécko, Holandsko, Írsko, Lichtenštajnsko, Litva, Luxembursko, Maďarsko, Malta, Monako, Nemecko, Nórsko, Poľsko, Portugalsko, Rakúsko, Rumunsko, Švédsko, Švajčiarsko, Španielsko, Taliansko, Veľká Británia. O termíne zavedenia v ďalších európskych štátoch a dostupnosti zvláštnej výbavy vám poskytne informácie váš partner Audi.

Služby Audi connect e-tron Ovládanie vozidla sú k dispozícii bezplatne 3 roky po dodaní nového vozidla a dajú sa následne predĺžiť za odplatu. Služba Audi connect monitorovanie polohy odcudzeného vozidla je k dispozícii od dodania nového vozidla a aktivácie 1 rok a následne sa dá predĺžiť za odplatu. Zavedenie paneurópskeho núdzového volania do vozidla zodpovedá požiadavkám zákonných noriem. Paneurópske núdzové volanie je k dispozícii od dodania nového vozidla bez časového obmedzenia. Sprístupnenie prijímacej infraštruktúry paneurópskeho núdzového volania podlieha zvrchovanosti príslušnej krajiny. Na želanie sa dá doplnková funkcia núdzového volania Audi connect deaktivovať u vášho partnera Audi.

Ďalšie upozornenia: Z dôvodov vyššej moci a nariadení štátnych orgánov, ako aj z technických a iných príčin, ktoré sú podmienené technickými a inými opatreniami nevyhnutnými na riadnu prevádzku, napríklad na zariadeniach AUDI AG, dodávateľov alebo prevádzkovateľov mobilnej telefónnej siete (napr. údržba, opravy, systémovo podmienené aktualizácie softvéru, rozšírenia), môže dôjsť k výpadkom služieb. AUDI AG vyvinie všetko primerané úsilie, aby takéto poruchy bezodkladne odstránilo alebo prispelo k ich odstráneniu.

^[1] Na plné využitie je potrebná zmluva na LTE. O dostupnosti a čase zavedenia podpory LTE sa informujte, prosím, u vášho partnera Audi. ^2 Informácie o kompatibilných mobilných telefónoch získate u vášho partnera Audi alebo na www.audi.com/bluetooth

AUDI AG

Auto-Union-Straße 1
85045 Ingolstadt
www.audi.sk
Platné od februára 2019

Vytlačené v EÚ
833/1150.08.76

Modelové varianty a výbavy, zobrazené a opísané v tomto katalógu, ako aj jednotlivé služby nie sú k dispozícii vo všetkých krajinách. Zobrazené vozidlá sú čiastočne vybavené zvláštnou výbavou s navýšenou cenou. Informácie o dodávkach, vzhľade, výkonoch, rozmeroch, hmotnostiach, spotrebe elektrickej energie a prevádzkových nákladoch vozidla zodpovedajú poznatkom existujúcim v čase tlače tohto prospektu. Odchýlky od farby a vzhľadu obrázkov, omyly a tlačové chyby sú vyhradené. Všetky informácie o výbavách a technických údajoch vychádzajú zo špecifikácií slovenského trhu. Zmeny sú vyhradené. Dotlač, aj skrátená, iba s písomným povolením AUDI AG.

Papier tohto katalógu bol vyrobený z buničiny bienej bez použitia chlóru.

