

RS Q3

Cenník
RSQ3
RSQ3 Sportback

Audi Sport

Účelové. Ešte pred štartom. Audi RSQ3

Kombinovaná spotreba: 9,5-10,1 l/100 km (WLTP)

Kombinované emisie CO₂: 216-228 g/km (WLTP)

Nové kompaktné vysokovýkonné SUV Audi RS Q3. Atletický dizajn spĺňa vysoké nároky na každodenné použitie. Legendárny 2,5-litrový motor TFSI zaisťuje potešenie z jazdy v kombinácii s pohonom všetkých kolies quattro.

Výkon je postoj.





Píše vlastní pravidlá

Nezávislý dizajnový jazyk nového Audi RS Q3 zaujme svojim viditeľným výkonom: zadnú časť Audi RS Q3 tvorí RS špecifický nárazník s difúzorom a veľkými oválnymi koncovkami výfukov s čiernymi akcentmi a strešný spojler špecifický pre RS. Nárazník RS v spojení s lesklým čiernym rámom masky Singleframe dodáva prednej časti dynamický vzhľad. Vystúpené podbehy kolies v spojení s voliteľnými 21-palcovými zliatinovými kolesami sú vo svojej modelovej triede výnimočné.



Zbohom nuda

Prečo len tak výjsť von, keď môžeme jazdiť? Audi RS Q3 nám na to ponúka ideálne podmienky: titanovosivé, matné, 5-ramenné, Trigon dizajn, 21-palcové disky s ľahkých zliatin sú výnimočné v tejto triede. V kombinácii so zvýraznenými podbehmi kolies, veľkými bočnými vstupmi vzduchu a maskou chladiča v lesklej štruktúre v tvare medového plástu vytvára pôsobivý vzhľad.



Obsah

Základný model

9 RS Q3

Technológie

32 Zrkadlá
33 Príslušenstvo kolies
34 Osvetlenie
35 Uzamykacie systémy
36 Sedadlá
37 Klimatizácia
38 Úložné priestory
39 Infotainment
41 Komunikácia
43 Asistenčné systémy
45 Podvozok a brzdy
46 Technika a bezpečnosť

Exteriér

11 Lakovanie
12 Strešné systémy
13 Optické pakety
14 Vonkajšie spätné zrkadlá
15 Disky kolies
17 Brzdové systémy
18 Svetlá
19 Zasklenie
20 Výfukový systém
21 Ostatná exteriérová výbava

Audi connect

48 Predĺžená záruka a servis

50 Audi connect

52 Technické dáta a rozmery

Interiér

23 Dizajnové pakety
25 Čalúnenie sedadiel a interiéru
26 Obklady interiéru
27 Volant a ovládacie prvky
28 Osvetlenie interiéru
29 Ostatná interiérová výbava



IN RQ 3200

RS Q3

Základný model

Audi RS Q3

| Motor | Valce Objem motora v cm ³ | Výkon maximálny v kW (PS) | Krútiaci moment maximálny v Nm | Spotreba kombinovaná v l/100km | Emisie CO ₂ kombinované v g/km | Trieda účinnosti Emisná trieda | EUR vrát 20% DPH EUR bez DPH |
|------------------|--|------------------------------|-----------------------------------|-----------------------------------|--|--------------------------------------|--|
| 2.5 TFSI quattro | S tronic 7 stupňový | 5 2.480 | 294 (400) | 480 | 9,6 (WLTP) | 217 (WLTP) F | 69.474,- 57.895,00 F3BRWY |

Audi RS Q3 Sportback

| Motor | Valce Objem motora v cm ³ | Výkon maximálny v kW (PS) | Krútiaci moment maximálny v Nm | Spotreba kombinovaná v l/100km | Emisie CO ₂ kombinované v g/km | Trieda účinnosti Emisná trieda | EUR vrát 20% DPH EUR bez DPH |
|------------------|--|------------------------------|-----------------------------------|-----------------------------------|--|--------------------------------------|--|
| 2.5 TFSI quattro | S tronic 7 stupňový | 5 2.480 | 294 (400) | 480 | 9,6 (WLTP) | 218 (WLTP) F | 71.420,- 59.516,67 F3NRWY |

Dôležité upozornenie:

Importér si vyhradzuje právo zmeny cien a uvedených informácií bez predošlého upozornenia.

O aktuálnej dostupnosti modelov a výbav sa informujte u Vášho Audi partnera.

Všetky uvedené ceny sú v mene EUR (€), sú odporúčané pre klienta a majú len informatívny a nezáväzný charakter.

Všetky systémy vozidla pracujú v rámci svojich možností a slúžia na podporu vodiča. Zodpovednosť za priebeh jazdy zostáva stále na vodičovi.

Pred uzavretím zmluvy so zákazníkom prosíme konzultovať objednávku s dispo-oddelením. Pred uzavretím zmluvy so zákazníkom prosíme konzultovať objednávku s dispo-oddelením.



Exteriér

Strešné systémy

| | | Objednávaci kód | EUR vrát. 20 % DPH EUR bez DPH | Audi RS Q3 | Audi RS Q3 Sportback |
|--|---|-----------------|---|------------|----------------------|
| Panoramatické sklenené strešné okno | Pre RS Q3: dvojdielne, elektricky ovládateľný predný element, tónované, vrátane elektricky ovládateľnej slnečnej roletky, možnosť otvárania/zatvárania aj zvonka. | 3FU | 1.473,- 1.227,50 | ● | - |
| | Pre RS Q3 Sportback: jednodielne, elektricky ovládateľné, tónované, s manuálne nastaviteľnou slnečnou clonou, možnosť otvárania/zatvárania aj zvonka. | 3FB | 1.338,- 1.115,00 | - | ● |
| Strešné nosiče čierne | | | | ○ | - |
| Strešné nosiče hliníkové | Upozornenie: len ako súčasť balíka Optikpaket Aluminium (PDB). | 3S1 | bez príplatku | ● | - |

Optické pakety

| | | Objednávací kód | EUR vrát. 20% DPH EUR bez DPH | Audi RS Q3 | Audi RS Q3 Sportback |
|---|--|-----------------|--|----------------------------------|----------------------------------|
| Paket čiernej optiky | Exteriérové prvky v čiernom lesklom vyhotovení - ozdobné lišty okolo okien, hrana predného spojlera, lišty na okrajoch bočných vzduchových mriežok vpredu, spodné lišty dverí a lem difúzora vzadu v čiernom lesklom vyhotovení; mriežka chladiča v štruktúre medového plástu v čiernom lesklom vyhotovení. | | | <input type="radio"/> | <input type="radio"/> |
| Znaky Audi kruhy a nápisy v čiernom lesklom vyhotovení | Znak Audi kruhy vpredu a vzadu, nápis RS Q3 na mriežke chladiča a veku batožinového priestoru v čiernom lesklom vyhotovení. Upozornenie: nie v kombinácii s PDB. | 4ZP | 337,- 280,83 | <input checked="" type="radio"/> | <input checked="" type="radio"/> |
| Optikpaket Aluminium | Exteriérové prvky v hliníkovom vyhotovení - ozdobné lišty okolo okien a strešné nosiče (3S1; nie pre Sportback) z eloxovaného hliníka, hrana predného spojlera, lišty na okrajoch bočných vzduchových mriežok vpredu, spodné lišty dverí a lem difúzora vzadu v hliníkovom matnom vyhotovení; mriežka chladiča v štruktúre medového plástu v čiernom lesklom vyhotovení; kryty vonkajších spätných zrkadiel v hliníkovom vyhotovení (6FC). | PDB | 732,- 610,00 | <input checked="" type="radio"/> | <input checked="" type="radio"/> |







● = Príplatková výbava ○ = Sériova výbava - = nemožnosť objednať.

Vonkajšie spätné zrkadlá



| | Objednávaci kód | EUR vrát. 20% DPH EUR bez DPH | Audi RS Q3 | Audi RS Q3 Sportback |
|--|-----------------|--|----------------------------------|----------------------------------|
| Kryty vonkajších spätných zrkadiel v čiernej farbe | | | <input type="radio"/> | <input type="radio"/> |
| Kryty vonkajších spätných zrkadiel v hliníkovom prevedení Upozornenie: len v kombinácii s PDB. | 6FC | bez príplatku | <input checked="" type="radio"/> | <input checked="" type="radio"/> |
| Kryty vonkajších spätných zrkadiel vo farbe vozidla Upozornenie: nie v kombinácii s farbou laku Zelená Kyalami. | 6FA | 119,- 99,17 | <input checked="" type="radio"/> | <input checked="" type="radio"/> |
| Kryty vonkajších spätných zrkadiel vo vyhotovení Carbon | 6FQ | 732,- 610,00 | <input checked="" type="radio"/> | <input checked="" type="radio"/> |

Disky kolies



| | | Objednávací kód | EUR vrát. 20% DPH EUR bez DPH | Audi RS Q3 | Audi RS Q3 Sportback |
|---|---|-----------------|--|----------------------------------|----------------------------------|
|  | Disky z ľahkých zliatin Audi Sport 8,5Jx20, 10-lúčové, Stern-dizajn pneu 255/40 R20 | | | <input type="radio"/> | <input type="radio"/> |
|  | Disky z ľahkých zliatin Audi Sport 8,5J x 21, 5-V-lúčov, Polygon-dizajn, bronzové matné pneu 255/35 R21 | 45I | 1.012,- 843,33 | <input checked="" type="radio"/> | <input checked="" type="radio"/> |
|  | Disky z ľahkých zliatin Audi Sport 8,5J x 21, 5-V-lúčov, Polygon-dizajn, titánovosivé, matné, sústružené pneu 255/35 R21 | 42W | 1.125,- 937,50 | <input checked="" type="radio"/> | <input checked="" type="radio"/> |
|  | Disky z ľahkých zliatin Audi Sport 8,5J x 21, 5-V-lúčov, Polygon-dizajn, antracitovočierne, sústružené pneu 255/35 R21 | 44Z | 1.125,- 937,50 | <input checked="" type="radio"/> | <input checked="" type="radio"/> |
|  | Disky z ľahkých zliatin Audi Sport 8,5J x 21, 5-V-lúčov, Polygon-dizajn, čierne pneu 255/35 R21 | 42V | 1.012,- 843,33 | <input checked="" type="radio"/> | <input checked="" type="radio"/> |

● = Príplatková výbava ○ = Sériova výbava - = nemožnosť objednať.

Disky kolies



| | | Objednávací kód | EUR vrát. 20% DPH EUR bez DPH | Audi RS Q3 | Audi RS Q3 Sportback |
|---|--|-----------------|--|------------|----------------------|
|  | Disky z ľahkých zliatin Audi Sport 8,5J x 21, 5-ramenné, Trigon-dizajn pneu 255/35 R21 | 53D | 787,- 655,83 | ● | ● |
|  | Disky z ľahkých zliatin Audi Sport 8,5J x 21, 5-ramenné, Trigon-dizajn, titánovosivé, matné, sústružené pneu 255/35 R21 | 53A | 1.125,- 937,50 | ● | ● |
|  | Disky z ľahkých zliatin Audi Sport 8,5J x 21, 5-ramenné, Trigon-dizajn, antracitovočierne, sústružené pneu 255/35 R21 | 53B | 1.125,- 937,50 | ● | ● |

Brzdové systémy

| | | Objednávací kód | EUR vrát. 20% DPH EUR bez DPH | Audi RS Q3 | Audi RS Q3 Sportback |
|---|--|-----------------|--|----------------------------------|----------------------------------|
| RS brzdový systém | 18-palcový vysokovýkonný brzdový systém s diagonálnym delením, protiblokovací brzdový systém (ABS) s elektronickým rozložením brzdné sily (EBV), elektronický posilňovač bŕzd (EBKV), elektronický stabilizačný systém (ESC) s brzdovým asistentom. Predné kotúčové brzdy z kompozitnej technológie, ventilované a perforované. Ventilované zadné brzdové kotúče, brzdové strmene lesklé čierne lakované, s logom RS vpredu. | | | <input type="radio"/> | <input type="radio"/> |
| Strmene bŕzd lakované v červenej farbe | Vpredu s nápisom RS. | PC2 | 337,- 280,83 | <input checked="" type="radio"/> | <input checked="" type="radio"/> |
|  | | | | | |
| RS keramický brzdový systém 19" vpredu (antracitový) | Strmene bŕzd lakované v antracitovosivej lesklej farbe, vpredu s nápisom Audi ceramic. | PC5 | 5.230,- 4.358,33 | <input checked="" type="radio"/> | <input checked="" type="radio"/> |
| RS keramický brzdový systém 19" vpredu (modrý) | Strmene bŕzd lakované v modrej lesklej farbe, vpredu s nápisom Audi ceramic. | PC8 | 5.568,- 4.640,00 | <input checked="" type="radio"/> | <input checked="" type="radio"/> |
|  | | | | | |
| RS keramický brzdový systém 19" vpredu (červený) | Strmene bŕzd lakované v červenej lesklej farbe, vpredu s nápisom Audi ceramic. | PC3 | 5.568,- 4.640,00 | <input checked="" type="radio"/> | <input checked="" type="radio"/> |

● = Príplatková výbava ○ = Sériová výbava – = nemožnosť objednať.

Svetlá

| | | Objednávací kód | EUR vrát. 20% DPH EUR bez DPH | Audi RS Q3 | Audi RS Q3 Sportback |
|---|---|-----------------|--|----------------------------------|----------------------------------|
| LED svetlomety vpredu | <p>LED svetlomety obsahujú nasledovné funkcie:</p> <ul style="list-style-type: none"> ▶ Vizúálne vylepšené denné svietenie ▶ Stretávacie svetlá ▶ Ďiaľkové svetlá ▶ Obrysové svetlá ▶ Ostrekovače svetlometov ▶ Smerovky ▶ Odbočovacie svetlá (prisivietenie do zákruty) ▶ Svetlá do každého počasia ▶ Diaľničné svetlá ▶ Križovatkové svetlá (v kombinácii s MMI Navigácia plus) | | | <input type="radio"/> | <input type="radio"/> |
| LED zadné svetlá s dynamickými smerovkami | | | | <input type="radio"/> | <input type="radio"/> |
| <p>Matrix LED svetlomety s dynamickými smerovkami</p>   | <p>Matrix LED svetlomety obsahujú navyše k sériovým LED svetlometom nasledovné funkcie:</p> <ul style="list-style-type: none"> ▶ Funkcia Matrix ▶ Vizúálne vylepšené denné svietenie = oblasť pod hlavnými svetlometmi v šachovnicovom dizajne ▶ Stretávacie svetlá ▶ Ďiaľkové svetlá ▶ Obrysové svetlá ▶ Dynamické smerovky vpredu ▶ Odbočovacie svetlá (prisivietenie do zákruty) ▶ Svetlá do každého počasia ▶ Diaľničné svetlá | PXC | 979- 815,83 | <input checked="" type="radio"/> | <input checked="" type="radio"/> |

Zasklenie

| | Objednávací kód | EUR vrát. 20% DPH EUR bez DPH | Audi RS Q3 | Audi RS Q3 Sportback |
|---|-----------------|--|----------------------------------|----------------------------------|
| Čelné sklo zvukovoizolačné a determálne | | | <input type="radio"/> | <input type="radio"/> |
| Zadné okno a bočné zadné okná z číreho skla | | | <input type="radio"/> | <input type="radio"/> |
| Stmavené sklá od "B" stĺpika | QL5 | 450,- 375,00 | <input checked="" type="radio"/> | <input checked="" type="radio"/> |

Výfukový systém

| | | Objednávací kód | EUR vrát. 20 % DPH EUR bez DPH | Audi RS Q3 | Audi RS Q3 Sportback |
|--------------------------------|---|-----------------|---|----------------------------------|----------------------------------|
| Sériová výfuková sústava | Dvojdielna s chrómovými koncovkami v oválnom tvare; s regulačnou výfukovou klapkou | | | <input type="radio"/> | <input type="radio"/> |
| RS - športová výfuková sústava | Dvojdielna s čiernymi lesklými a oválnymi koncovkami; vrátane pôsobivého zvukového efektu; s regulačnou výfukovou klapkou | 0P6 | 1.125,- 937,50 | <input checked="" type="radio"/> | <input checked="" type="radio"/> |



Ostatná exteriérová výbava

| | | Objednávací kód | EUR vrát. 20% DPH EUR bez DPH | Audi RS Q3 | Audi RS Q3 Sportback |
|--|--|-----------------|--|------------|----------------------|
| Príprava na montáž ťažného zariadenia | Príprava zahŕňa prípravu riadiacich jednotiek a tiež zvýšené chladenie motora. Ťažné zariadenie na dodatočnú montáž je k dispozícii cez Audi originálne príslušenstvo. | 1M5 | 181,- 150,83 | ● | ● |
| Ťažné zariadenie - mechanicky sklopné | Mechanicky sklopné ťažné zariadenie je možné pohodlne odomknúť alebo zaistiť pomocou uvoľňovacieho zariadenia. | 1M6 | 1.001,- 834,17 | ● | ● |
| Strešný spojler vo farbe karosérie | <ul style="list-style-type: none"> ▶ pre Audi RS Q3: na veku batožinového priestoru, lakovanom vo farbe karosérie ▶ pre Audi RS Q3 Sportback: na veku batožinového priestoru, lakovanom vo farbe karosérie s dodatočnou spojlerovou hranou v lesklej čiernej farbe | | | ○ | ○ |
| Kryt motora s aplikáciami v lesklom vyhotovení Carbon | | NM5 | 526,- 468,33 | ● | ● |
| Bez označenia modelu a technológie | | | bez príplatku | ● | ● |
| Mriežka chladiča v čiernej lesklej farbe | | | | ○ | ○ |

Interiér



Designové pakety

| | | Objednávací kód | EUR vrát. 20% DPH EUR bez DPH | Audi RS Q3 | Audi RS Q3 Sportback |
|--|--|-----------------|--|------------|----------------------|
| RS - desingpaket červený  | Designpaket červený obsahuje <ul style="list-style-type: none"> ▶ veniec volantu v čiernom poťahu Alcantara s kontrastným prešívaním v express červenej ▶ hlava radiacej páky v čiernom poťahu Alcantara; manžeta radiacej páky v čiernej koži s kontrastným stehom vo farbe červená express ▶ bezpečnostné pásy s červeným okrajom (v strede čierne) ▶ koberčeky v čiernej s kontrastným prešívaním v express červenej a nápisom RS <p>Upozornenie: iba v kombinácii s PNC/PNB.</p> | PEF | 1.012,- 843,33 | ● | ● |
| RS - desingpaket modrý  | Designpaket červený obsahuje <ul style="list-style-type: none"> ▶ veniec volantu v čiernom poťahu Alcantara s kontrastným prešívaním v modrá ara ▶ hlava radiacej páky v čiernom poťahu Alcantara; manžeta radiacej páky v čiernej koži s kontrastným stehom vo farbe modrá ara ▶ bezpečnostné pásy s modrým okrajom (v strede čierne) ▶ koberčeky v čiernej s kontrastným prešívaním v ara modrá a nápisom RS <p>Upozornenie: iba v kombinácii s PNC/PNB.</p> | PEI | 1.012,- 843,33 | ● | ● |
| RS - desingpaket červený (rozšírený)  | Designpaket červený (rozšírený) obsahuje navyše k PEF: <ul style="list-style-type: none"> ▶ opierky rúk vo dverách vpredu a vzadu v poťahu Alcantara vo farbe červená express ▶ dekoračná lišta na palubnej doske v poťahu Alcantara vo farbe červená express <p>Upozornenie: iba v kombinácii s PNC/PNB.</p> | PEJ | 1.237,- 1.030,83 | ● | ● |

Designové pakety

RS - desingpaket modrý (rozšířený)



Designpaket modrý (rozšířený) obsahuje navyše k PEI:

- ▶ opierky rúk vo dverách vpredu a vzadu v poťahu Alcantara vo farbe modrá ara
- ▶ dekoračná lišta na palubnej doske v poťahu Alcantara vo farbe modrá ara

Upozornenie: iba v kombinácii s PNC/PNB.

| Objednávaci kód | EUR vrát. 20% DPH EUR bez DPH | Audi RS Q3 | Audi RS Q3 Sportback |
|-----------------|--|------------|----------------------|
| PEK | 1.237,- 1.030,83 | ● | ● |



Čalúnenie sedadiel a interiéru

| | | Objednávaci kód | EUR vrát. 20 % DPH EUR bez DPH | Audi RS Q3 | Audi RS Q3 Sportback |
|---|--|-----------------|---|----------------------------------|----------------------------------|
| <p>Športové sedadlá vpredu</p>  | <p>Športové sedadlá zahŕňujú:</p> <ul style="list-style-type: none"> ▶ Tvarované bočnice sedadiel ▶ Logo RS v priestore pod hlavovými opierkami ▶ Manuálne nastavenie výšky sedadla, pozdĺžnej polohy sedadla, uhlu sedáku a operadla ▶ Manuálne nastavenie stehennej opierky | | | <input type="radio"/> | <input type="radio"/> |
| <p>Poťahy sedadiel v kombinácii Alcantara/umelá koža mono.pur 550 s RS emblémom</p> | <p>Poťahy sedadiel zahŕňujú:</p> <ul style="list-style-type: none"> ▶ Stredová časť predných a dvoch vonkajších zadných sedadiel v poťahu Alcantara ▶ Bočné časti predných sedadiel, hlavové opierky, stredové sedadlo vzadu a laktová opierka vpredu v umelej koži mono.pur 550 ▶ Obklad dverí v umelej koži v poťahu mono.pur 550 ▶ RS emblém na predných sedadlách | | | <input type="radio"/> | <input type="radio"/> |
| <p>RS športové sedadlá vpredu v koži Feinnappa so štepovaním v tvare medového plástu</p> | <p>S elektrickým nastavením výšky sedadla, polohy vpredu / vzadu, sklonu sedadla a operadla; s výraznými tvarovanými bočnicami sedadiel pre zvýšenie bočnej opory v zákrutách; výsuvná podpora stehna; s integrovanými opierkami hlavy; poťahy sedadiel a pohodlná stredová laktová opierka vpredu (ak je objednaná) z jemnej kože Nappa; stredové panely sedadiel s prešivaním v tvare medového plástu; horné oblasti bočných opierok sedadla v Alcantare; RS emblém na predných sedadlách.</p> <p>Upozornenie: iba v kombinácii s 4A3 a 3L5/3L4.</p> | PS6 | 1.338,- 1.115,00 | <input checked="" type="radio"/> | <input checked="" type="radio"/> |
| <p>Dekoračná lišta na palubnej doske v čiernom poťahu Alcantara</p> | | | | <input type="radio"/> | <input type="radio"/> |

Obklady interiéru

| | | Objednávaci kód | EUR vrát. 20% DPH EUR bez DPH | Audi RS Q3 | Audi RS Q3 Sportback |
|---|--|-----------------|--|----------------------------------|----------------------------------|
| Obklad interiéru - Aluminium Race anthrazit | | | | <input type="radio"/> | <input type="radio"/> |
| Obklad interiéru - klavírový lak | (na palubnej doske) | 5TL | 112,- 93,33 | <input checked="" type="radio"/> | <input checked="" type="radio"/> |
| Obklad interiéru - Carbon Kôper | (na palubnej doske) | 5MB | 337,- 280,83 | <input checked="" type="radio"/> | <input checked="" type="radio"/> |
| Interiérové prvky v čiernom sklenenom vyhotovení | Na palubnej doske, parapetoch dverí a stredovej konzole; v kombinácii s automatickou prevodovkou aj na krytke odkladacieho priestoru na stredovej konzole. | | | <input type="radio"/> | <input type="radio"/> |

Volant a ovládacie prvky

| | | Objednávaci kód | EUR vrát. 20% DPH EUR bez DPH | Audi RS Q3 | Audi RS Q3 Sportback |
|--|---|-----------------|--|----------------------------------|----------------------------------|
| <p>RS športovokontúrovaný kožený volant 3-ramenný, s multifunkciou plus, s funkciou radenia, v sponnej časti zrezaný</p> | <p>S tlačidlom RS na priamu aktiváciu režimov špecifických pre RS v Audi drive select. Upozornenie: nie je možné objednať s PCE.</p> | | | <input type="radio"/> | <input type="radio"/> |
|  | | | | | |
| <p>RS kožený volant 3-ramenný, s multifunkciou plus, s funkciou radenia</p> | <p>S tlačidlom RS na priamu aktiváciu režimov špecifických pre RS v Audi drive select.</p> | 1XX | bez príplatku | <input checked="" type="radio"/> | <input checked="" type="radio"/> |
|  | | | | | |

● = Príplatková výbava ○ = Sériová výbava - = nemožnosť objednať.

Osvetlenie interiéru

| | | Objednávaci kód | EUR vrát. 20% DPH EUR bez DPH | Audi RS Q3 | Audi RS Q3 Sportback |
|-----------------------------------|---|-----------------|--|----------------------------------|----------------------------------|
| Ambiente Lichtpaket | Balík prídavného interiérového LED osvetlenia (farba biela); osvetlené sú nasledovné prvky interiéru: vnútorné kľučky dverí vpredu a vzadu; obklad dverí vpredu a vzadu; priestor pod nohami vpredu a vzadu; držiak na poháre vpredu; stredová konzola; odkladacia priehradka pod prístrojovou doskou; make-up zrkadielka na strane vodiča a spolujazdca, vstupné osvetlenie s projekciou Audi Sport. | | | <input type="radio"/> | <input type="radio"/> |
| Kontur/Ambiente Lichtpaket | Balík prídavného interiérového LED osvetlenia s možnosťou nastavenia farebného profilu - k dispozícii 30 farieb - kontúrované osvetlenie dverí vpredu a vzadu, bočné osvetlenie stredovej konzoly, odkladací priestor pod palubnou doskou; osvetlenie nápisu quattro, na palubnej doske na strane spolujazdca, vstupné osvetlenie s projekciou Audi Sport. | QQ2 | 112,- 93,33 | <input checked="" type="radio"/> | <input checked="" type="radio"/> |
| Svetelný a dažďový senzor | | | | <input type="radio"/> | <input type="radio"/> |

Ostatná interierová výbava

| | Objednávací kód | EUR vrát. 20% DPH EUR bez DPH | Audi RS Q3 | Audi RS Q3 Sportback |
|--|-----------------|--|----------------------------------|----------------------------------|
| Nefajčiarska výbava | | | <input type="radio"/> | <input type="radio"/> |
| Fajčiarska výbava Odnímateľný popolník s Audi kruhmi, zapaľovač cigariet v stredovej konzole. | 9JC | 33,- 27,50 | <input checked="" type="radio"/> | <input checked="" type="radio"/> |
| Pedále a opierka nôh na strane vodiča z ušľachtilej ocele | | | <input type="radio"/> | <input type="radio"/> |
| Nástupné lišty vpredu hliníkové, osvetlené, s nápisom RS Q3 | | | <input type="radio"/> | <input type="radio"/> |
|  | | | | |
| Strop vozidla v čiernom látkovom poťahu | | | <input type="radio"/> | <input type="radio"/> |
| Strop vozidla v látkovom poťahu vo farbe strieborná mond | 6NJ | bez príplatku | <input checked="" type="radio"/> | <input checked="" type="radio"/> |
| Koberčeky vpredu a vzadu | | | <input type="radio"/> | <input type="radio"/> |
| Hliníkové prvky v interiéri Na ovládačoch spätných zrkadiel, dverí a parkovacej brzdy; vrátane hliníkových lišt na dverách vpredu a vzadu (pod parapetmi). | | | <input type="radio"/> | <input type="radio"/> |
| 12V zásuvka a 2 x USB na stredovej konzole vzadu | 7B6 | 57,- 47,50 | <input checked="" type="radio"/> | <input checked="" type="radio"/> |

● = Príplatková výbava ○ = Sériova výbava - = nemožnosť objednať.



Audi RS steering wheel with suede finish and silver accents. The center features the Audi logo and 'RS' branding. The instrument cluster is a full-digital display showing a tachometer, speedometer, and gear indicator.

Audi drive select menu on the infotainment screen. The menu includes options for efficiency, comfort, auto, and dynamic. A small image of the car is displayed next to the options.

Climate control panel with two digital displays showing 19.5°C and 20.5°C. The panel includes buttons for fan speed, air flow, and air conditioning.

Leather gear shifter with red stitching and a silver knob. The shifter is mounted on a black leather boot.

Audi RS

Technologie



Zrkadlá

| | Objednávaci kód | EUR vrát. 20% DPH EUR bez DPH | Audi RS Q3 | Audi RS Q3 Sportback |
|---|-----------------|--|------------|----------------------|
| Vonkajšie spätné zrkadlá elektricky nastaviteľné a vyhrievané | | | ○ | ○ |
| Vonkajšie spätné zrkadlá elektricky sklápatel'né | 6XE | 247,- 205,83 | ● | ● |
| Vonkajšie spätné zrkadlá elektricky sklápatel'né, s pamäťou Upozornenie: iba v kombinácii s 3L4 a 4E7. | 6XF | 394,- 328,33 | ● | ● |
| Vonkajšie spätné zrkadlá elektricky sklápatel'né s automatickou clonou Upozornenie: iba v kombinácii s 4L6. | 6XK | 331,- 275,83 | ● | ● |
| Vonkajšie spätné zrkadlá elektricky sklápatel'né s automatickou clonou a pamäťou Upozornenie: iba v kombinácii s 3L4, 4E7 a 4L6. | 6XL | 472,- 393,33 | ● | ● |
| Vnútor'né spätné zrkadlo manuálne zatmaviteľné | | | ○ | ○ |
| Vnútor'né spätné zrkadlo s automatickou clonou, bezrámové | 4L6 | 196,- 163,33 | ● | ● |

Príslušenstvo kolies

| | | Objednávací kód | EUR vrát. 20 % DPH EUR bez DPH | Audi RS Q3 | Audi RS Q3 Sportback |
|---|---|-----------------|---|----------------------------------|----------------------------------|
| Kontrola tlaku v pneumatikách | | | | <input type="radio"/> | <input type="radio"/> |
| Rozšírená kontrola tlaku v pneumatikách | Zobrazenie informácií prostredníctvom Audi virtual cockpit. | 7K3 | 225,- 187,50 | <input checked="" type="radio"/> | <input checked="" type="radio"/> |
| Tire mobility system - sada na lepenie pneumatík | | | | <input type="radio"/> | <input type="radio"/> |
| Bezpečnostné skrutky kolies | | | | <input type="radio"/> | <input type="radio"/> |
| Náradie | | | | <input type="radio"/> | <input type="radio"/> |

● = Príplatková výbava ○ = Sériova výbava - = nemožnosť objednať.

Osvetlenie

| | | Objednávací kód | EUR vrát. 20 % DPH EUR bez DPH | Audi RS Q3 | Audi RS Q3 Sportback |
|---|--|-----------------|---|----------------------------------|----------------------------------|
| Ostrekovače predných svetlometov | | | | <input type="radio"/> | <input type="radio"/> |
| Asistent diaľkových svetiel | Asistent diaľkových svetiel automaticky detekuje svetlá prichádzajúcej premávky, zadné svetlá ostatných účastníkov cestnej premávky a zdroje svetla zo zastavaných oblastí v medziach systému. Diaľkové svetlá sa zapínajú a vypínajú v závislosti v závislosti od dopravnej situácie. | 8G1 | 152,- 126,67 | <input checked="" type="radio"/> | <input checked="" type="radio"/> |

Uzamykacie systémy

| | | Objednávaci kód | EUR vrát. 20% DPH EUR bez DPH | Audi RS Q3 | Audi RS Q3 Sportback |
|--|--|-----------------|--|----------------------------------|----------------------------------|
| Centrálne zamykanie s diaľkovým ovládaním | | | | <input type="radio"/> | <input type="radio"/> |
| Komfortný kľúč | Bezklúčová manipulácia. V spojení s elektrickým vekom batožinového priestoru (voliteľne k dispozícii) je možné dvere batožinového priestoru pohodlne odomknúť a zatvoriť gestom nohy (pohyb kopu). Upozornenie: nie v kombinácii s PG2. | 4I3 | 461,- 384,17 | <input checked="" type="radio"/> | <input checked="" type="radio"/> |
| Alarm | | PG2 | 483,- 402,50 | <input checked="" type="radio"/> | <input checked="" type="radio"/> |
| Alarm a komfortný kľúč | Vrátane senzorického otvárania batožinového priestoru. | PG3 | 944,- 786,67 | <input checked="" type="radio"/> | <input checked="" type="radio"/> |
| Manuálne otváranie a zatváranie veka kufra | | | | <input type="radio"/> | <input type="radio"/> |
| Elektrické otváranie a zatváranie piatich dverí | | 4E7 | 551,- 459,17 | <input checked="" type="radio"/> | <input checked="" type="radio"/> |
| Diaľkové otváranie garáže | 8 rôznych zariadení môže byť ovládaných prostredníctvom diaľkového ovládania vo vozidle. Upozornenie: pre viac technických informácií prosím kontaktujte svojho Audi partnera alebo navštívte https://homelink.com . | VC2 | 265,- 220,83 | <input checked="" type="radio"/> | <input checked="" type="radio"/> |
| Elektronický imobilizér | | | | <input type="radio"/> | <input type="radio"/> |

Sedadlá

| | | Objednávaci kód | EUR vrát. 20% DPH EUR bez DPH | Audi RS Q3 | Audi RS Q3 Sportback |
|---|---|-----------------|--|----------------------------------|----------------------------------|
| Sedadlá vpredu - manuálne výškovo nastaviteľné | | | | | |
| Sedadlo vodiča elektricky nastaviteľné | S elektrickým nastavením výšky sedadla, sklonu sedadla a uhlu operadla sedadla vodiča. Sedadlo spolujazdca nastaviteľné manuálne. Upozornenie: nie v kombinácii s PS6. | 3PB | 432,- 360,00 | <input checked="" type="radio"/> | <input checked="" type="radio"/> |
| Sedadlá vpredu elektricky nastaviteľné | S elektrickým nastavením výšky sedadiel, sklonu sedadiel a uhlu operadla sedadiel. | 3L5 | 787,- 655,83 | <input checked="" type="radio"/> | <input checked="" type="radio"/> |
| Elektricky nastaviteľné predné sedadlá, pre vodiča s pamäťou | S elektrickým nastavením výšky sedadiel, sklonu sedadiel, uhlu operadla sedadiel a pamäťovou funkciou pre vodiča. Upozornenie: iba v kombinácii s 6XF/6XL a 4E7. | 3L4 | 979,- 815,83 | <input checked="" type="radio"/> | <input checked="" type="radio"/> |
| Elektricky nastaviteľné bederné opierky vpredu (4-smery) | | | | | |
| Vyhrievané sedadlá vpredu s oddelenou reguláciou | | 4A3 | 382,- 318,33 | <input checked="" type="radio"/> | <input checked="" type="radio"/> |
| Predné opierky hlavy | | | | | |
| Variabilne nastaviteľné opierky hlavy pre predné sedadlá | Nastaviteľná výška a vzdialenosť. Upozornenie: nie v kombinácii s PS6. | 5ZC | 141,- 117,50 | <input checked="" type="radio"/> | <input checked="" type="radio"/> |
| Zadné opierky hlavy (3 kusy) | | | | | |
| 36 Komfortná stredová opierka vpredu | | | | <input type="radio"/> | <input type="radio"/> |
| Zadné sedadlá plus | Nastaviteľné (sklon a vzdialenosť); operadlo zadných sedadiel delené a sklápacie v pomere 40:20:40; vrátane stredovej opierky rúk vzadu s držiakom na poháre. | | | <input type="radio"/> | <input type="radio"/> |

● = Príplatková výbava ○ = Sériová výbava - = nemožnosť objednať.

Klimatizácia

| | | Objednávaci kód | EUR vrát. 20% DPH EUR bez DPH | Audi RS Q3 | Audi RS Q3 Sportback |
|--|--|-----------------|--|----------------------------------|----------------------------------|
| Manuálna klimatizácia | | | | <input type="radio"/> | <input type="radio"/> |
| Komfortná automatická klimatizácia 2-zónová | Teplota môže byť nastavená samostatne pre stranu vodiča a spolujazdca. Klimatizácia má kombinovaný vnútorný filter na odstraňovanie prachu a pachov, ktorý pomáha znižovať koncentráciu prachových častíc, pachov a alergénov v interiéri vozidla. | 9AK | 664,- 553,33 | <input checked="" type="radio"/> | <input checked="" type="radio"/> |
| Komfortná automatická klimatizácia 3-zónová | Teplota môže byť nastavená samostatne pre stranu vodiča, spolujazdca a zadnú časť. Klimatizácia má kombinovaný vnútorný filter na odstraňovanie prachu a pachov, ktorý pomáha znižovať koncentráciu prachových častíc, pachov a alergénov v interiéri vozidla. | KH5 | 996,- 830,00 | <input checked="" type="radio"/> | <input checked="" type="radio"/> |

● = Príplatková výbava ○ = Sériova výbava - = nemožnosť objednať.



Úložné priestory

| | | Objednávací kód | EUR vrát. 20 % DPH EUR bez DPH | Audi RS Q3 | Audi RS Q3 Sportback |
|--|---|-----------------|---|----------------------------------|----------------------------------|
| Nakladacia hrana batožinového priestoru z ušľachtilej ocele | | | | <input type="radio"/> | <input type="radio"/> |
| Sústava úložných priestorov v interiéri | Obsahuje: odkladacie siečky na zadnej strane operadiel predných sedadiel, odkladací priečinok pod sedadlom spolujazdca, LED osvetlenie (2x) batožinového priestoru, bočné úložné priestory, sieť na batožinu a 12V zásuvku v batožinovom priestore. | QE1 | 236,- 196,67 | <input checked="" type="radio"/> | <input checked="" type="radio"/> |

Infotainment

| | | Objednávací kód | EUR vrát. 20% DPH EUR bez DPH | Audi RS Q3 | Audi RS Q3 Sportback |
|--|--|-----------------|--|----------------------------------|----------------------------------|
| MMI Radio plus | <p>MMI Radio plus obsahuje:</p> <ul style="list-style-type: none"> ▶ 8.8 palcový farebný displej v rozlíšení (1,280 x 720) s MMI touch ▶ plne digitálny 12.3 palcový full HD Audi virtual cockpit plus ▶ Audi music interface s 2xUSB-C portmi ▶ Bluetooth ▶ lem okolo displeja v efektnom čiernom sklenenom vyhotovení Glasoptik | | | <input type="radio"/> | <input type="radio"/> |
| Príprava pre MMI Navigáciu plus | <p>Príprava pre MMI Navigáciu plus obsahuje:</p> <ul style="list-style-type: none"> ▶ MMI Radio plus, 10,1" farebný displej (rozlíšenie 1540x720) vrátane ozdobných prvkov v čiernom sklenenom vyhotovení na palubnej doske ▶ prípravu pre navigačný modul MMI Navigation plus a prípravu pre Audi connect Notruf & Service <p>Upozornenie: iba v kombinácii s EL5, IT4, UI2 a 9S8; navigačný systém a služby Audi connect je možné doobjednať prostredníctvom Audi originálneho príslušenstva.</p> | PNC | 394,- 328,33 | <input checked="" type="radio"/> | <input checked="" type="radio"/> |
| MMI Navigácia plus s MMI touch | <p>MMI Navigácia plus s MMI touch obsahuje:</p> <ul style="list-style-type: none"> ▶ navigačný systém, MMI Radio plus, 10,1" farebný displej (rozlíšenie 1540x720) vrátane ozdobných prvkov v čiernom sklenenom vyhotovení na palubnej doske ▶ Rozšírené 3D modely miest s realistickou textúrou budovy a zobrazením jazdného pruhu pre vybrané mestá ▶ online aktualizáciu máp prostredníctvom myAudi ▶ TMC dopravné informácie ▶ inteligentné textové vyhľadávanie ▶ MMI touch pre rýchle a intuitívne ovládanie ▶ ukazovateľ dopravných obmedzení <p>Upozornenie: iba v kombinácii s EL5, IT4/IT3 a 9S8.</p> | PNB | 2.013,- 1.677,50 | <input checked="" type="radio"/> | <input checked="" type="radio"/> |

● = Príplatková výbava ○ = Sériova výbava – = nemožnosť objednať.

| | | Objednávaci kód | EUR vrát. 20% DPH EUR bez DPH | Audi RS Q3 | Audi RS Q3 Sportback |
|--|--|-----------------|--|----------------------------------|----------------------------------|
| Audi virtual cockpit | Plne digitálny 10,25" displej s možnosťou flexibilného zobrazovania širokého spektra informácií zo systémov vozidla (MMI, navigačný systém ak je súčasťou výbavy a pod.); ovládanie prostredníctvom multifunkčného volantu. | | | <input type="radio"/> | <input type="radio"/> |
| Audi virtual cockpit plus |  <p>Veľkoplošný plne digitálny 12,3" displej v RS špecifickom dizajne a Full HD; s možnosťou flexibilného zobrazovania širokého spektra informácií zo systémov vozidla (MMI, navigačný systém); možnosť nastavenia ďalšieho profilu "RS-Performance" s veľkým otáčkomerom v strede; ovládanie prostredníctvom multifunkčného volantu; veľkosť formátu otáčkomera a tachometra na displeji je možné meniť prostredníctvom tlačidla VIEW na volante.</p> <p>Upozornenie: iba v kombinácii s PNC/PNB.</p> | 9S8 | 269,- 224,17 | <input checked="" type="radio"/> | <input checked="" type="radio"/> |
| Audi Soundsystem | 10 aktívnych reproduktorov, 6-kanálový zosilňovač s celkovým výkonom 180W. | | | <input type="radio"/> | <input type="radio"/> |
| SONOS Premium sound System s 3D reprodukciou zvuku | Exkluzívna priestorová reprodukcia zvuku prostredníctvom 15 vysokovýkonových reproduktorov vrátane subwoofera; 16 kanálový zosilňovač; celkový výkon 680 Watt; 3D zvuková reprodukcia je dosiahnutá využitím technológie Fraunhofer Symphoria a umiestnením 4 reproduktorov na palubnej doske a 2 reproduktorov v C-stĺpiku. | 9V5 | 562,- 468,33 | <input checked="" type="radio"/> | <input checked="" type="radio"/> |
| USB Typ A - rozhranie pre dobíjanie externých zariadení | | | | <input type="radio"/> | <input type="radio"/> |
| Audi smartphone interface |  <p>Umožňuje prepojenie smartfónu s vozidlom a komfortné zobrazenie obsahu prostredníctvom USB pripojenia na MMI-displeji; ovládanie je možné cez MMI prípadne hlasom prostredníctvom smartfónu; prepojenie s Apple iPhone (minimálne iOS9) môže byť bezdrôtové.</p> | UI2 | 562,- 468,33 | <input checked="" type="radio"/> | <input checked="" type="radio"/> |
| Rádiový tuner digitálny | | | | <input type="radio"/> | <input type="radio"/> |

● = Príplatková výbava ○ = Sériová výbava - = nemožnosť objednať.

Komunikácia

| | | Objednávaci kód | EUR vrát. 20% DPH EUR bez DPH | Audi RS Q3 | Audi RS Q3 Sportback |
|---|---|-----------------|--|----------------------------------|----------------------------------|
| Bluetooth rozhranie | | | | | |
| Audi phone box |  | | | <input type="radio"/> | <input type="radio"/> |
| | <p>Umiestnený v stredovej opierke rúk vpredu umožňuje prepojenie vlastného mobilného telefónu s vozidlom a tým využitie handsfree, hlasového ovládania funkcií telefónu, pripojenia na anténu vozidla a možnosť dobíjania prostredníctvom USB alebo bezdrôtovým spôsobom; ovládanie je možné prostredníctvom MMI, multifunkčného volantu, alebo hlasových pokynov.</p> | 9ZE | 450,- 375,00 | <input checked="" type="radio"/> | <input checked="" type="radio"/> |
| Audi connect navigácia & infotainment¹ | <p>Prepojenie vozidla s internetom; umožňuje online prístup k informáciám o rôznych bodoch záujmu (Points of Interest), parkovacích miestach, dopravných obmedzeniach, počasí, výstrahách; ďalej umožňuje prístup k online správam a na portály Audi; obsahuje WLAN -Hotspot (Wi-fi) vďaka ktorému je možné komfortné pripojenie a využívanie externých zariadení (tablet, laptop a pod.); Služby sú poskytované prostredníctvom SIM karty natrvalo inštalovanej vo vozidle. Náklady na dátové pripojenie sú v cene. Výnimkou sú dátové služby využívané prostredníctvom WLAN-Hotspot, ktoré sú spoplatnené podľa dátových taríf. Informácie o tarífach a rezerváciách nájdete na www.my.audi.com alebo www.audi.de/connect.</p> | IT4 | bez príplatku | <input checked="" type="radio"/> | <input checked="" type="radio"/> |
| Audi connect navigácia & infotainment plus² | <p>Obsahuje služby popísané v IT4 a navyše: prístup k navigácii prostredníctvom Google Earth™, online hlasové ovládanie rozšírené o interakcie prirodzeného jazyka, online vyhľadávanie navigačných cieľov, pokročilé zobrazovanie cieľov na 3D mape, online rádio a hybrid rádio. Služby sú poskytované prostredníctvom SIM karty natrvalo inštalovanej vo vozidle. Náklad na dátové pripojenie sú v cene. Výnimkou sú dátové služby využívané prostredníctvom WLAN-Hotspot napr. online rádio, hybridné rádio, spoplatnené podľa dátových taríf. Všeobecné informácie nájdete na: www.audi.sk/inovacie/audi-connect/baliky-a-funkcie. Informácie o tarífach a rezerváciách nájdete na www.my.audi.com/myaudi.</p> | IT3 | 270,- 225,00 | <input checked="" type="radio"/> | <input checked="" type="radio"/> |

● = Príplatková výbava ○ = Sériová výbava - = nemožnosť objednať.

| | | Objednávací kód | EUR vrát. 20% DPH EUR bez DPH | Audi RS Q3 | Audi RS Q3 Sportback |
|--|--|-----------------|--|----------------------------------|----------------------------------|
| Audi connect Notruf & Service³ | Služby tiesňového volania zabezpečujú v prípade vážnej nehody automatické núdzové volanie do strediska tiesňového volania. Aj v prípade poruchy alebo menšej nehody je okamžite k dispozícii pomoc prostredníctvom online pomoci a servisu Audi. | | | <input type="radio"/> | <input type="radio"/> |
| Audi connect Remote & Control | Možnosť ovládania vybraných funkcií pomocou aplikácie myAudi v mobilnom telefóne. Služby Remote & Control umožňujú diaľkové zamknutie/ odomknutie vozidla, sledovanie statusu vozidla, vyhľadanie parkovacej pozície vozidla. Podmienkou funkčnosti je verifikovaný účet na my.audi.com. Upozornenie: iba v kombinácii s IT4/IT3 a PNC/PNB. | EL5 | bez príplatku | <input checked="" type="radio"/> | <input checked="" type="radio"/> |

Asistenčné systémy

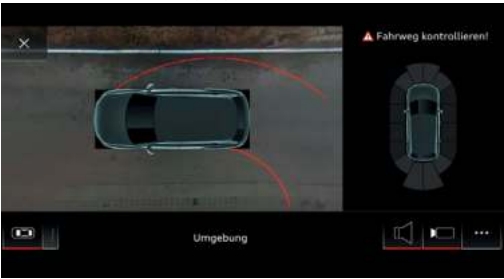
| | | Objednávaci kód | EUR vrát. 20 % DPH EUR bez DPH | Audi RS Q3 | Audi RS Q3 Sportback |
|---|---|-----------------|---|----------------------------------|----------------------------------|
| Audi pre sense front | Obsahuje brzdový asistent, ktorý rozpoznáva situáciu pred vozidlom vrátane pohybu chodcov - akusticky i vizuálne upozorňuje vodiča na možný vznik kolízie - pribrzdovaním alebo úplným zastavením sa snaží zabrániť kolízii. | | | <input type="radio"/> | <input type="radio"/> |
| Parkovací systém plus | Akustický a optický parkovací systém vzadu a vpredu. | | | <input type="radio"/> | <input type="radio"/> |
| Kamera vzadu | Umožňuje monitorovanie priestoru za vozidlom, zobrazenie na displeji MMI. | KA2 | 461,- 384,17 | <input checked="" type="radio"/> | <input checked="" type="radio"/> |
| Monitorovací (kamerový) systém celého okolia vozidla | Vrátane panoramatického náhľadu. Štyri širokouhlé kamery pokrývajú celú oblasť bezprostredne okolo vozidla a umožňujú rôzne pohľady pre ešte pohodlnejšie manévrovanie. Vodič si môže na displeji MMI zvoliť rôzne zobrazenia, aby bolo možné vozidlo jednoduchšie umiestniť na parkovacie miesto. | KA6 | 900,- 750,00 | <input checked="" type="radio"/> | <input checked="" type="radio"/> |
|  | | | | | |
| Upozornenie pred opustením jazdného pruhu a upozornenie pri zmene jazdného pruhu (side assist) | Upozornenie pred opustením jazdného pruhu - systém monitoruje jazdné pruhy a upozorní na neúmyselné opustenie jazdného pruhu bez smerovky, udržiava líniu pomocou nápravných zásahov do riadenia, umožňuje nastavenia vibrácií na volante, je účinný od 60 do 250km/h. Upozornenie pri zmene jazdného pruhu (side assist) - systém v prípade predchádzania (po zapnutí smerovky) upozorní na blížiace sa vozidlo znamením v spätnom zrkadle; systém sa aktivuje prostredníctvom MMI-Car-Menu; je účinný od cca od 15 do 250km/h. | | | <input type="radio"/> | <input type="radio"/> |
| Systém na udržiavanie jazdného pruhu a asistent jazdy v kolóne | Upozornenie: iba v kombinácii s PCG. | 612 | 439,- 365,83 | <input checked="" type="radio"/> | <input checked="" type="radio"/> |
| Nastaviteľný obmedzovač rýchlosti | | | | <input type="radio"/> | <input type="radio"/> |
| Tempomat | Tempomat udržiava individuálne nastavenú rýchlosť na konštantnej úrovni od 20 do 250 km / h. | 8T6 | 337,- 280,83 | <input checked="" type="radio"/> | <input checked="" type="radio"/> |

● = Príplatková výbava ○ = Sériová výbava - = nemožnosť objednať.

| | | Objednávaci kód | EUR vrát. 20% DPH EUR bez DPH | Audi RS Q3 | Audi RS Q3 Sportback |
|---------------------------------------|---|-----------------|--|------------|----------------------|
| Adaptívny tempomat | Systém na základe radarových senzorov dodržiava odstup od pred ním idúceho vozidla a reguluje rýchlosť . Pri manuálnej prevodovke je systém účinný od 30 - 200km/h a v prípade automatickej prevodovky od 0 - 200km/h. Za určitých podmienok dokáže vozidlo samo zastaviť. Nastaviteľné prostredníctvom Audi drive select alebo ACCmenu. | PCG | 394,- 328,33 | ● | ● |
| Audi hold assist | Plynulý rozbeh pri stúpaní, klesaní bez použitia ručnej brzdy | | | ○ | ○ |
| Asistent rýchlosti pri klesaní | Systém udržiava konštantnú rýchlosť pri klesaní - aktivácia prostredníctvom tlačidla. | UG5 | 112,- 93,33 | ● | ● |
| Asistenčný paket | Sústava asistenčných systémov obsahuje: Audi pre sense front; adaptívny asistent jazdy (8T8/6I6) - umožňuje reguláciu rýchlosti (zrýchlenie, spomalenie, zastavenie) a dodržiavanie odstupu, spolupracuje so systémom na udržiavanie jazdného pruhu, je účinný od 0-200km/h; núdzový asistent - upozorňuje na neaktivitu vodiča opticky, akusticky aj hapticky, v prípade nulovej odozvy vozidlo bezpečne zastaví a rozsvieti varovné signály. Upozornenie: iba v kombinácii s 8G1/PXC, PNC/PNB a 1XX; nie v kombinácii s PCG. | PCE | 1.011,- 842,50 | ● | ● |

Podvozok a brzdy

| | | Objednávaci kód | EUR vrát. 20% DPH EUR bez DPH | Audi RS Q3 | Audi RS Q3 Sportback |
|---|--|-----------------|--|----------------------------------|----------------------------------|
| RS športový podvozok | | | | <input type="radio"/> | <input type="radio"/> |
| RS športový podvozok plus | Podvozok s elektronickou reguláciou tlmičov - nastavovanie prostredníctvom Audi drive select. | PDE | 1.102,- 918,33 | <input checked="" type="radio"/> | <input checked="" type="radio"/> |
| Progresívne riadenie | Variabilný prevodový pomer umožňuje zvýšenie dynamiky jazdy a jazdného komfortu prostredníctvom priamejšieho riadenia a zníženej námahy pri riadení. | | | <input type="radio"/> | <input type="radio"/> |
| Audi drive select | Umožňuje nastavenie jazdnej charakteristiky v rôznych režimoch. Upravuje sa charakteristika motora, stratégia riadenia prevodovky. Režimy: auto, comfort, dynamic, efficiency a individual. Alebo RS1/RS2 režimy v kombinácii s MMI Navigácia plus. | | | <input type="radio"/> | <input type="radio"/> |
| quattro | Audi RS 3 Sportback a Limuzína po prvýkrát prichádzajú s premanetným pohonom všetkých kolies quattro s funkciou rozdeľovania krútiaceho momentu RS Torque-Splitter, ktoré umožňuje distribúciu krútiaceho momentu medzi jednotlivé kolesá zadnej nápravy. Vzrušujúca dynamika v zákrutách robí z jazdy skutočne výnimočný zážitok. | | | <input type="radio"/> | <input type="radio"/> |
| Elektromechanická parkovacia brzda | | | | <input type="radio"/> | <input type="radio"/> |

● = Príplatková výbava ○ = Sériova výbava - = nemožnosť objednať.

* dostupnosť v závislosti na krajine

Technika a bezpečnosť

| | Objednávaci kód | EUR vrát. 20% DPH EUR bez DPH | Audi RS Q3 | Audi RS Q3 Sportback |
|---|--|--|------------|----------------------|
| Maximálna rýchlosť elektronicky regulovaná na 280 km/h | 6Y4 | 1.687,- 1405,83 | ● | ● |
| Start-Stop systém | | | ○ | ○ |
| S tronic | | | ○ | ○ |
| quattro | Stály pohon všetkých kolies s elektronicky ovládanou lamelovou spojkou na zadnej náprave a selektívnym ovládaním krútiaceho momentu. | | ○ | ○ |
| Airbag na strane vodiča a spolujazdca, deaktivácia airbagu na strane spolujazdca | | | ○ | ○ |
| Airbag bočný vpredu a airbag pre hlavu | | | ○ | ○ |
| Bočné airbagy vzadu a hlavové airbagy vpredu a vzadu | 4X4 | 394,- 328,33 | ● | ● |
| Kontrola obsadenosti sedadla | | | ○ | ○ |
| Filter pevných častíc | | | ○ | ○ |
| Lekárnička a trojuholník | | | ○ | ○ |
| Detská poistka elektricky ovládaná | | | ○ | ○ |
| Ukotvenie detskej sedačky ISO Fix vpredu vrátane deaktivátora airbagu spolujazdca a v 2. rade sedadiel na krajných sedadlách vrátane dodatočného ukotvenia Top Tether | | | ○ | ○ |
| ESC elektronický stabilizačný program | | | ○ | ○ |
| Systém obmedzenia rýchlosti do 250km/h (elektronicky) | | | ○ | ○ |

● = Príplatková výbava ○ = Sériova výbava - = nemožnosť objednať.



Audi preľžená záruka a servis

Predĺžená záruka a servis

| | | Objednávaci kód | EUR vrát. 20% DPH EUR bez DPH | Audi RS Q3 | Audi RS Q3 Sportback |
|----------------------------------|--|-----------------|--|------------|----------------------|
| Audi predĺžená záruka | Audi záruka predĺžuje základné zákonné záruky od výrobcu nad rámec prvých 2 rokov. Objednať ju je možné priamo a výhradne na nové vozidlá. K dispozícii sú rôzne dĺžky/kombinácie rôznych počtov najazdených kilometrov. Bližšie informácie dostanete o Vášho Audi partnera. | | | | |
| | ► Predĺžená záruka o 1 rok / maximálny nájazd 90.000 km | | | ○ | ○ |
| | ► Predĺžená záruka o 2 roky / maximálny nájazd 120.000 km | EA6 | 521,- 434,17 | ● | ● |
| | ► Predĺžená záruka o 3 roky / maximálny nájazd 150.000 km | EA9 | 901,- 750,83 | ● | ● |
| Audi servis plus 3+3 roky | max. 160 000 km | \$6S | 1.350,- 1.125,00 | ● | ● |

● = Príplatková výbava ○ = Sériova výbava - = nemožnosť objednať.

Audi connect



Audi connect navigácia & infotainment¹

Online body záujmu (POI)

Navigácia poskytuje priamu prístup k bodom záujmu (napríklad benzínové stanice a parkoviská). Zároveň môžete vyvolať dodatočné informácie ako recenzie a otváraciu dobu, aktuálne ceny pohonných hmôt a iné.

Online dopravné informácie

Aktuálne dopravné informácie o plynulosti premávky sú k dispozícii online. Informácie o plynulosti premávky sú farebne zobrazené v navigačnej mape a zohľadnené pre dynamické navigovanie k cieľu. Systém dodáva informácie o prejazdnosti diaľničných pruhov, výjazdov a križovatiek a zobrazuje taktiež uzavretie jazdných pruhov na MMI displeji. Okrem toho sa pre presnejší výpočet času príjazdu berú do úvahy prediktívne dáta o plynulosti premávky.

Informácie o nebezpečenstve

Systém varuje vodiča pred úsekmi s nehodou alebo poruchou vozidla, pred nebezpečnými poveternostnými podmienkami ako je hmla alebo poľadovica. Sú rozpoznané nebezpečné miesta a tie sú posunuté ďalej ostatným vodičom, ktorí disponujú službou informácia o nebezpečenstve. Potenciálne riziká sú zobrazené v navigačnom systéme a v informačnom systéme vodiča.

Prístup do kalendára

S prístupom do kalendára je možné si kalendár smartfónu prezerať prostredníctvom WiFi pripojenia k aplikácii myAudi. Uloženú adresu schôdzky je možné použiť priamo ako cieľ navigácie.

Navigácia myAudi

Ak bol cieľ nájdený prostredníctvom myAudi, môže byť odoslaný priamo do vozidla a tam použitý ako cieľ navigácie, keď nastúpíte. Celé výlety môžete v myAudi pohodlne napláňovať pred začiatkom cesty a potom ich vyvolať vo vozidle.

Informácie o počasí

Audi connect poskytuje informácie o stave počasia: predpoveď počasia a varovanie pred zlými poveternostnými podmienkami sú zobrazené prehľadne grafickou formou.

Parkovanie na ulici

Táto funkcia zvyšuje pravdepodobnosť, že nájdete parkovacie miesto pozdĺž niektorých ulíc. Navyiac táto funkcia poskytuje informácie ako sú ceny parkovania alebo či sa jedná o rezidečné parkovacie miesto.

WLAN-Hotspot

Audi connect poskytuje bezdrôtový prístup k internetu pomocou WLAN hotspotu vo vozidle pre až 8 koncových prístrojov. Dáta, ktoré sú k tomu potrebné, sú k dispozícii cez myaudi.com alebo priamo na audi.cubiclecom.com. Po prvotnom prihlásení do online portálu je možné dátové balíčky objednať aj cez MMI vo vozidle.

Online správy

Prostredníctvom online noviniek si môžete aktuálne oznámenia a správy z celého sveta zobrazíť vo vozidle.

Užívateľské profily

Vytvorením užívateľa vo vozidle je možné uložiť do osobného profilu celú radu nastavení ako je napr. ergonómia, infotainment alebo nastavenie svetiel. Prostredníctvom MMI môžu byť založení rôzni užívatelia (v aplikácii myAudi alebo lokálne) alebo je možné použiť užívateľov so statusom hosť. Po uzamknutí vozidla sú k použitému kľúču priradené nastavenia posledného aktívneho užívateľa. Vytvorením užívateľa s účtom myAudi je možné individuálne nastavenie užívateľa preniesť do ďalších vozidiel Audi, ktoré disponujú touto službou. Počet uložených nastavení je závislý na vybavení vozidla.

Audi connect navigácia & infotainment plus²

Satelitná navigácia Google

Systém MMI zobrazuje vysoko detailné satelitné mapy Google.

Online vyhľadávanie navigačných cieľov

Prístup do celej rady internetových databáz umožňuje pri zadávaní cieľa v navigácii súčasne návrhy navigačných cieľov, ktoré zodpovedajú zadávanému navigačnému cieľu.

Online hlasové ovládanie

Vďaka porovnaniu hlasového zadania s online informáciami je zvýšená kvalita vyhľadávania⁸. Pomocou voliteľnej aktivácie hlasom je možné bezdotykové ovládanie. Za týmto účelom je nutné jednoducho začať použitím výrazu "Hey Audi".

Vysoko detailné 3D zobrazenie miest

Zobrazenie miest v 3D je rozšírené o vysoko detailné textúry.

Online rádio

Prístup k online rádio staniciam z celého sveta.

Hybridné rádio

Rádio automaticky prepína medzi FM a DAB rádiami.

Online informácie o dopravnom značení plus

Navyše k Online informácie o dopravnom značení: údaje o dopravnom toku s presným vyobrazením jazdného pruhu na diaľniciach, v oblasti zjazdov a križovatiek. Uzatvorenie jazdného pruhu zobrazené na displeji MMI. Okrem toho sa na výpočet presnejších časov príchodu berú do úvahy prediktívne údaje o dopravnej situácii.

Audi connect Safety & Service³

Audi connect núdzové volanie

V prípade vážnej dopravnej nehody vozidlo automaticky vykoná tiesňové volanie. Až do chvíle zabezpečenia pomoci na mieste sa o posádku vozidla stará vyškolený operátor, ktorý hovorí v rodnom jazyku vodiča. Pokiaľ dôjde k dopravnej nehode, v ktorej figurujú iní účastníci cestnej premávky, alebo v prípade vážnych zdravotných komplikácií, je možné tiesňové volanie aktivovať tiež ručne.

Online privolanie asistenčnej služby

V prípade poruchy vozidla je možné jednoducho privolať cestnú asistenčnú službu: stačí len stlačiť tlačidlo servisného volania, ktoré je integrované v strešnom paneli.

Pomoc pri likvidácii škôd Audi

Pokiaľ dôjde u Vášho vozidla k poruche alebo k inej škode, bez váhania sa obráťte na náš servis, ktorý Vám pomôže s likvidáciou škôd a vybavením reklamácie. Náš vyškolený personál je tu pre Vás.

Online objednanie do servisu

Nechajte sa automaticky informovať o blížiacich sa servisných prehliadkach Vášho vozidla Audi a ušetríte čas využitím jednoduchého spôsobu, ako si dohodnúť termín v servise. Ďalšou výhodou je, že Váš servisný partner už bude mať k dispozícii všetky dôležité informácie o vozidle.

Rozmery

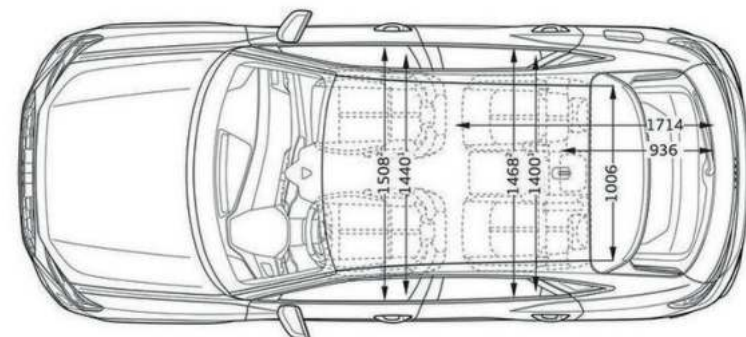
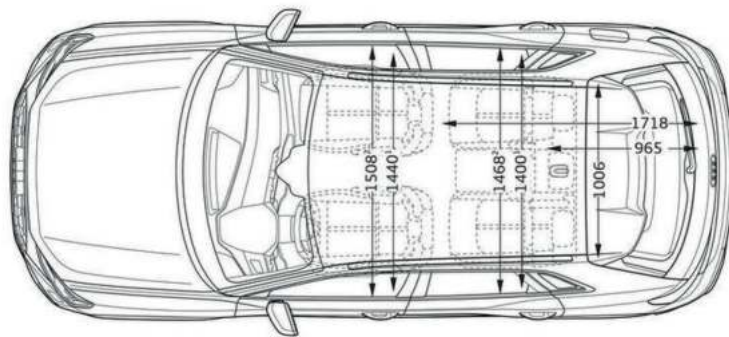
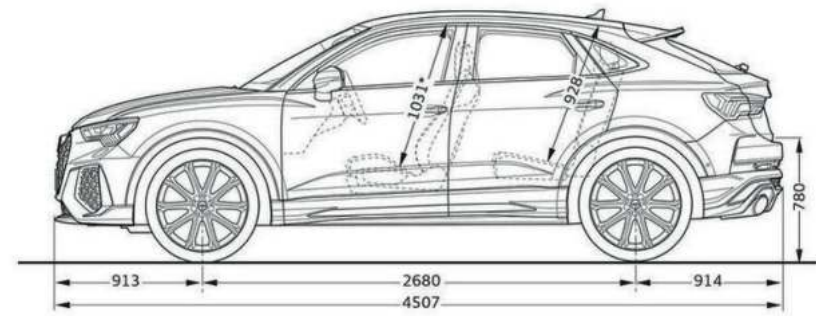
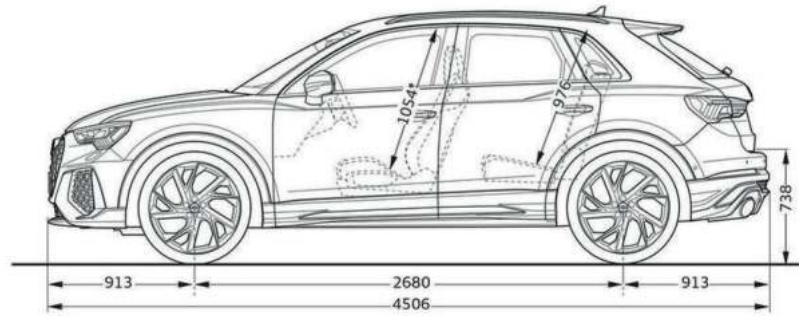
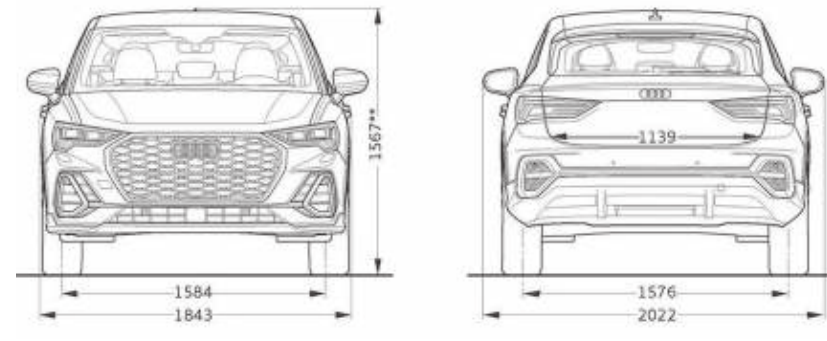
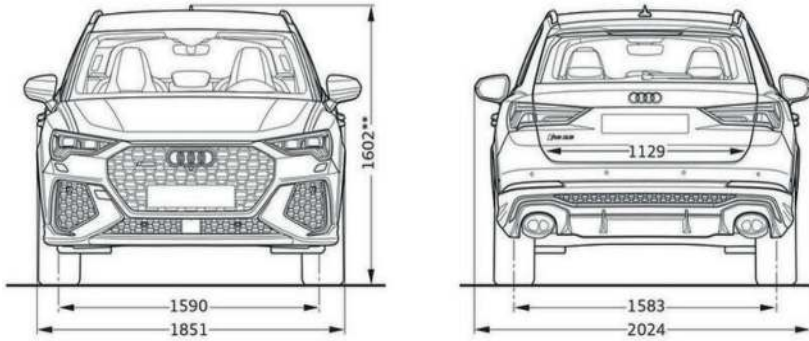

Technické dáta

| Model | | RS Q3 2.5 TFSI quattro | RS Q3 Sportback 2.5 TFSI quattro |
|---------------------------|---|------------------------|----------------------------------|
| Výkon/ Krútiaci moment | Počet válcov/Objem v cm ³ | 5/2.480 | 5/2.480 |
| | Max. výkon v kW (k) pri 1/min | 294 (400)/5.850-7.000 | 294 (400)/5.850-7.000 |
| | Max. krútiaci moment, Nm pri 1/min | 480/1.950-5.850 | 480/1.950-5.850 |
| Prenos síl | Druh pohonu | pohon všetkých kolies | pohon všetkých kolies |
| | Prevodovka | 7-stupňový S tronic | 7-stupňový S tronic |
| Váha/objem | Pohotovostná hmotnosť v kg | 1.790 | 1.775 |
| | Celková prípustná hmotnosť v kg | 2.250 | 2.250 |
| | Prípustné zaťaženie strechy/nosiča v kg | 75 | 75 |
| | Objem nádrže v l (cca) | 60 | 60 |
| | Objem batožinového priestoru v l (cca) | 530 | 530 |
| Jazdné výkony | Maximálna rýchlosť v km/h | 250 | 250 |
| | Zrýchlenie z 0-100 km/h v s | 4,5 | 4,5 |
| Spotreba | Pohonné hmoty | ROZ 98 | ROZ 98 |
| | Spotreba kombinovaná v l/100 km | 9,6 (WLTP) | 9,6 (WLTP) |
| Emisie CO ₂ | kombinované v g/km | 217 (WLTP) | 218 (WLTP) |
| Trieda účinnosti | | F | F |
| Emisná trieda | | Euro 6d-ISC-FCM | Euro 6d-ISC-FCM |



Porsche Slovakia, s.r.o

www.audi.sk

Platí od 15.10.2021

Importér si vyhradzuje právo zmeny cien a uvedených informácií bez predošlého upozornenia.

O aktuálnej dostupnosti modelov a výbav sa informujte u Vášho Audi partnera.

Všetky uvedené ceny sú v mene EUR (€), sú odporúčané pre klienta a majú len informatívny a nezáväzný charakter.

Všetky systémy vozidla pracujú v rámci svojich možností a slúžia na podporu vodiča.

Zodpovednosť za priebeh jazdy zostáva stále na vodičovi.