



## Audi A4 Cabriolet





**Dünyaya başka gözlerle bakın...**

Bazı şeyler vardır; hemen içinize işler... Teninizde güneşin sıcaklığı...  
Saçınızda rüzgarın tatlı esintisi... Hızlı ve dar virajlarda otomobil kullanma  
isteği... Yeni Audi A4 Cabriolet'de bunların hepsini hiç olmadığı kadar yoğun  
yaşayabilirsiniz. Bırakın; atletik tasarımı, güçlü motorları ve ilerici teknolojisi sizi etkilesin.  
Yeni Audi A4 Cabriolet ile olağanüstü bir sürüşe ne dersiniz?

Ne kadar güzel bir gün... Gökyüzü açık ve güneş ışıl ışıl parlıyor. Rüzgarı saçlarınızda hissediyorsunuz. Gaz pedalına hafif bir dokunuş bu anın etkisini daha da artırıyor. Yepyeni izlenimler ediniyorsunuz. Çünkü Audi A4 Cabriolet şıklığı ve sportifliğiyle çevresine ışık saçıyor. Yüksek ve güçlü omuz bölgesi dinamizmini pekiştiriyor. Akıcı yüzeylerle belirgin çizgilerin kontrastı ve aşağı doğru çekilmiş tamponlar ona kalkış esnasında atletik bir görünüm kazandırıyor. Şeffaf camlı arka farlar A4 Cabriolet'in görünümündeki modernliği artırıyor. Ayrıca kaslı yapıya sahip arka difüzör ve iki adet egzoz çıkışı sportif karakterini vurguluyor. Bagaj kapağında ve fren lambalarına uygun olarak tasarlanan üçüncü fren lambası ise, A4 Cabriolet'nin tüm gücüyle öne atıldığını gösteren harmonik ve şık bir arka görünüm sağlıyor.





A4 Cabriolet, sürüş keyfini sürücüsüyle paylaşıyor. Virajlarda yanlara yaslanmanın, doğanın bütün kokularını içinize çekmenin ya da sadece yolu takip etmenin keyfi...hiçbir şeye değişilmez. Tek ızgara radyatör ön paneli A4 Cabriolet'nin belirgin, karizmatik yüzüne şekil veriyor. Ayrıca yeni tasarımı farların etrafındaki hareketli ve heyecan verici çizgiler otomobilin ön kısmına güçlü ve kararlı bir görünüm kazandırıyor. A4 Cabriolet, sizi yola çıkmaya ve bir daha hiç durmamaya davet ediyor.

**Bu motorla her şeyi arkanızda bırakabilirsiniz.**



Durdurama-yacağınız güçler vardır. Tüm çeviklikleriyle ileriye ve ufuk çizgisine doğru yol alırlar. Nereye varacağımızı merak ettiniz mi? Tabii ki A4 Cabriolet'nin çekiş gücü yüksek FSI® ve TDI agregalarına... En güçlü 3,2 litre motoru\* her sürüşü etkileyici bir maceraya dönüştürüyor. 255 HP, 330 Nm ve 250 km/sa azami hız sizi daha fazla güce sahip olmaya, yeni deneyimler kazanmaya ve yeni yollara çıkmaya teşvik ediyor. Dört şanzıman seçeneği A4 Cabriolet'nin enerjik çekiş gücünü temsil ediyor. Düz vitesli şanzıman (5 ya da 6 vites) tüm motorlar için temin edilebilir. Aynı oranda kısa vites yolları motor gücünün doğrudan aktarılmasını sağlar. İsterseniz, vites değiştirmeyi iki otomatik şanzımandan birine bırakabilirsiniz. Her ikisi de spor programa sahiptir ve ayrıca manuel vites değiştirme imkanı sunar. Bunlar arasında önden çekişli modellerde opsiyonel olarak dönüştürme oranını kademesiz olarak değiştiren multitronic® yer alır. quattro® sürekli dört tekerlekten çekiş sistemi, 6 vitesli tiptronic şanzımanın enerjik birleşimiyle A4 Cabriolet'ye ataklık kazandırır. tiptronic otomatik şanzıman yüksek motor gücünü hızlı ve etkin bir şekilde çekiş gücüne dönüştürür. Bu güç, tepeden tırnağa hissedeceğiniz üstünlük duygusudur...

\* Yakıt tüketimi ve CO<sub>2</sub>-emisyonu değerlerini „teknik bilgiler“ bölümünde sayfa 52'den itibaren bulabilirsiniz.

**Sınırları zorlamak istiyorsunuz... Güç sizde!**

Cabriolet kullanmayı bu kadar çekici kılan şey; özgürlük duygusudur. Onunla çıktığınız yolculukta her yamacın sonunda sizi yeni ve heyecan verici hedeflerin bulunduğu bir manzara bekler. Sürprizlere açık olun. Etkileyici yerler keşfedin. A4 Cabriolet'nin dinamizminin tadını tam anlamıyla çıkarabilmeniz için güvenlik sistemlerini daha da geliştirdik. Yeni nesil Elektronik Stabilite Programı – ESP – daha fazla çekiş sunar. Akıllı sistem A4 Cabriolet'nin yol tutuşunu olağanüstü durumlarda güvenli bir şekilde destekler. A4 Cabriolet'deki aktif güvenlik elemanlarını saliselik bir zaman biriminde birleştirir. Elektronik Diferansiyel Kilidi – EDL – şerit takibini sağlar ve gevşek veya ıslak zeminde yol tutuşunu artırır. Anti Patinaj Sistemi – ASR – hızlanma esnasında tekerleklerin patinaj yapmasını engeller. Elektronik Fren gücü Dağılımı – EBD – frenleme sırasında fren yolunu kısaltırken, hidrolik fren asistanı gerektiğinde fren basıncını artırır. Anti Blokaj Sistemi – ABS – aynı zamanda aracın manevra edilebilir durumda kalmasını sağlar. A4 Cabriolet'de her zorluğa müdahale edebilecek güce sahipsiniz.





Ani hava değişimlerinde sınırlı görüş nedeniyle veya görüşün kötü olduğu dar yollarda zemin aniden değişebilir. Böyle bir durumda kendinizin ve otomobilinizin reflekslerinize güveniyorsanız şanslısınız. A4 Cabriolet'de yeni büyük ebatlı fren sistemi, üstün yavaşlama değerleri ve şerit dengesi sağlayan frenleme özelliğiyle öne çıkıyor. Elektronik Stabilite Programı – ESP –, aracın ıslak veya zor koşullarda güvenli ve kontrollü bir şekilde durmasını sağlar. Oldukça sağlam olan karoseri, dayanıklı deformasyon bölgeleri ve kapılardaki güçlü alüminyum taşıyıcılar sayesinde çarpışmaya dayanıklıdır. Takla atma durumunda, aktif takla koruma sistemi devreye girer. Saliseler içinde arka koltukların arkasından iki adet demir çubuk çıkar ve dayanıklı ön cam çerçevesiyle birlikte yolcuların koruma alanını genişletir. A4 Cabriolet önden veya yandan çarpmalarda sürücü ve ön yolcu için yan hava yastıklarının yanı sıra, tam boy ön hava yastıkları ile donatılmıştır. A4 Cabriolet'deki dört koltukta 3 noktalı emniyet kemerleri bulunur. Sürücü tarafındaki kemer takma sinyali her sürüşte kemerinizi takmanızı hatırlatır. Her kemerde bulunan kemer gerdirici ve kemer gücü sınırlayıcılar yolcuların daha yumuşak bir şekilde korunmasını sağlar.



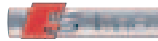

## S line – Sportlifliğin yeni tanımı.

A4 Cabriolet'nin keyfini yeniden çıkarın. S line dış görünüm paketi ve S line spor paket ile A4 Cabriolet'nizin dinamik görünümünü belirginleştirebilirsiniz. Böylece daha fazla sürüş keyfi yaşarsınız. Bu keyfi, kumaş/deri kombinasyonlu spor koltuklar ve kontrast renkte dikişleri olan deri spor deri direksiyonla sağlayabilirsiniz. Sportif, güçlü bir tasarıma sahip ön tampon, A4 Cabriolet'ye atletik bir görünüm verir. Bu atletik duruşun yarattığı heyecan verici etkinin tadını çıkarın. A4 Cabriolet'nize tamamen yeni ve spor bir görünüm kazandırın.



**Özel:** Siyah kumaş-deri kombinasyonlu spor koltuklar ve polisajlı alüminyum dekoratif aksesuarlar.



**Sportif:** Delikli siyah deri vites topuzu.



**Çarpıcı:** 3 kol tasarımlı, kontrast renkte dikişleri ve S line amblemi olan S line spor deri direksiyon.

### S line paketleri

quattro GmbH'nin S line programı saf sürüş keyfi ile özel bir sportiflik sunuyor. Audi A4 Cabriolet için sunulan S line paketleri kaliteli, optik ve teknik olarak birbirine uyumlu bileşenleri içeriyor. Böylece Audi A4 Cabriolet'nin S line paketleri standart modele kıyasla fark edilir fakat küçük değişikliklerle Audi spor dünyasına ideal bir giriş sağlıyor.

#### S line spor paketi

9 kol tasarımlı alüminyum döküm jantlar, 7,5 J x 17 ebadında, 235/45 R 17 ebadında lastikler, opsiyonel 5 kol tasarımlı, ayrıca opsiyonel: 9 kol tasarımlı, 14 kol tasarımlı, 15 kol tasarımlı, 5 kol tasarımlı veya 7 çift kol tasarımlı alüminyum döküm jantlar, 8 J x 18 ebadında, 235/40 R 18 ebadında lastikler; quattro GmbH'nin dinamik yürüyüş takımı ayarlamalı ve 10 mm alçağa yerleştirilmiş S line spor yürüyen aksamı; radyatör panjurunda ve arka yan koruma çitalarında S line kabartma yazısı (sol/sağ); siyah iç mekan ve gösterge tablosu; mat alüminyum polisajlı S line dekoratif aksesuarlar, opsiyonel: siyah piyano boyası görünümünde; ön koltuklar için elektrikli bel desteğine sahip spor koltuklar, yanları siyah deri ve orta minderi Speed siyah döşeme olan koltuk kılıfları; kontrast renkte dikişleri ve S line amblemi olan siyah perfore deri 3 kol tasarımlı S line spor deri direksiyon, opsiyonel: 3 kol tasarımlı çok fonksiyonlu spor deri direksiyon veya vites değiştirme tuşları olan 3 kol tasarımlı çok fonksiyonlu spor deri direksiyon – her biri kontrast renkte dikişler ve S line amblemi ile birlikte siyah deri; siyah delikli deri vites topuzu, opsiyonel alüminyum vites topuzu (doğrudan değiştirmeli şanzıman için); sürücü bilgilendirme sistemi

#### S line dış görünüm paketi

Sportif, çarpıcı tasarımlı ön tampon; S line görünümlü radyatör panjuru; radyatör panjurunda ve arka yan koruma çitalarında S line kabartma yazısı (sol/sağ); arkada sportif görünümlü gri renkte boyalı difüzör elemanı

<b>Model</b>	<b>A4 Cabriolet 1.8 T</b>	<b>A4 Cabriolet 2.0 TFSI</b>	<b>A4 Cabriolet 3.2 FSI</b>	<b>A4 Cabriolet 3.2 FSI quattro</b>
<b>Motor yapı türü</b>	Emme manifolduna püskürtmeli ve egzoz turboşarjlı sıralı 4 silindirli benzinli motor	Emme manifolduna püskürtmeli ve egzoz turboşarjlı sıralı 4 silindirli benzinli motor	Benzin direkt püskürtmeli V6 silindirli benzinli motor	Benzin direkt püskürtmeli V6 silindirli benzinli motor
<b>Motor hacmi cm³ (silindir başına supap)</b>	1781 (5)	1984 (4)	3123 (4)	3123 (4)
<b>Azami güç<sup>1</sup> HP d/d'da<sup>-1</sup></b>	163/5700	200/5100–6000	255/6500	255/6500
<b>Azami tork Nm d/d'da<sup>-1</sup></b>	225/1950–4700	280/1800–5000	330/3250	330/3250

<b>Kuvvet aktarımı/Jantlar</b>				
<b>Çekiş tipi</b>	Önden çekiş	Önden çekiş	Önden çekiş	quattro® sürekli dört tekerlekten çekiş
<b>Şanzıman türü</b>	5 vitesli manuel şanzıman [multitronic®]	6 vitesli manuel şanzıman [multitronic®]	[multitronic®]	6 vitesli manuel şanzıman [tiptronic]
<b>Jantlar</b>	Alüminyum döküm jantlar, 7 J x 16	Alüminyum döküm jantlar, 7 J x 16	Alüminyum döküm jantlar, 7 J x 16	Alüminyum döküm jantlar, 7 J x 16
<b>Lastikler</b>	205/55 R 16	215/55 R 16	215/55 R 16	215/55 R 16

<b>Ağırlık/Hacim</b>							
<b>Boş ağırlık<sup>2</sup> kg</b>	1540	[1580]	1600	[1630]	[1660]	1695	[1740]
<b>İzin verilen toplam ağırlık kg</b>	2020	[2060]	2080	[2110]	[2140]	2175	[2220]
<b>İzin verilen tavan yükü/payanda yükü kg</b>	−/80		−/80		−/80	−/80	
<b>İzin verilen römork yükü<sup>3</sup> kg</b>	<b>frensiz</b>	750	[750]	750	[750]	750	[750]
	<b>%12'lik eğimde</b>	1400	[1500]	1400	[1500]	1800	[1800]
	<b>%8'lik eğimde</b>	1600	[1700]	1600	[1700]	1800	[1800]
<b>Yakıt deposu hacmi yakl. lt</b>	70		70		70	63	

<b>Performans/Tüketim<sup>4</sup></b>								
<b>Azami hız km/sa</b>	226	[219]	238	[233]	[250] <sup>5</sup>	250 <sup>5</sup>	[250] <sup>5, 9</sup>	
<b>Hızlanma 0–100 km/sa sn</b>	9,4	[9,3]	7,9	[8,1]	[7,2]	6,8	[7,4]	
<b>Yakıt cinsi</b>	Süper kurşunsuz 95 ROZ <sup>6</sup>		SüperPlus kurşunsuz 98 ROZ <sup>7</sup>		Süper kurşunsuz 95 ROZ <sup>6</sup>	Süper kurşunsuz 95 ROZ <sup>6</sup>		
<b>Yakıt tüketimi<sup>8</sup> lt/100 km</b>	<b>şehir içi</b>	11,4	[11,6]	11,6	[11,5]	[13,8]	16,2	[16,1]
	<b>şehir dışı</b>	6,5	[6,7]	6,3	[6,6]	[7,2]	8,1	[8,2]
	<b>ortalama</b>	8,3	[8,5]	8,3	[8,4]	[9,6]	11,0	[11,1]
<b>CO<sub>2</sub>-emisiyonu<sup>8</sup> g/km</b>	<b>şehir içi</b>	274	[278]	278	[273]	[330]	389	[386]
	<b>şehir dışı</b>	156	[161]	151	[156]	[172]	194	[197]
	<b>ortalama</b>	199	[204]	199	[199]	[229]	264	[266]
<b>Egzoz normu</b>	EU4		EU4		EU4	EU4	EU4	

[ ] multitronic®/tiptronic için geçerli değerler. <sup>1</sup>'den <sup>9</sup>'a kadar olan açıklamalar sayfa 54'tedir.

<b>Model</b>	<b>A4 Cabriolet 2.0 TDI</b> <div>Dizel partikül filtreli</div>	<b>A4 Cabriolet 2.7 TDI</b> <div>Dizel partikül filtreli</div>	<b>A4 Cabriolet 3.0 TDI quattro</b> <div>Dizel partikül filtreli</div>
<b>Motor yapı türü</b>	Pompa-meme direkt püskürtmeli ve egzoz turboşarjlı sıralı 4 silindirli dizel motor	Pompa-meme direkt püskürtmeli ve egzoz turboşarjlı sıralı 4 silindirli dizel motor	Pompa-meme direkt püskürtmeli ve egzoz turboşarjlı sıralı 4 silindirli dizel motor
<b>Motor hacmi cm³ (silindir başına supap)</b>	1968 (2)	2698 (4)	2967 (4)
<b>Azami güç<sup>1</sup> HP d/d'da<sup>-1</sup></b>	140/4000	180/3300–4250	232/4000
<b>Azami tork Nm d/d'da<sup>-1</sup></b>	320/1750–2500	380/1400–3300	450/1400–3250

<b>Kuvvet aktarımı/Jantlar</b>			
<b>Çekiş tipi</b>	Önden çekiş	Önden çekiş	quattro® sürekli dört tekerlekten çekiş
<b>Şanzıman türü</b>	6 vitesli manuel şanzıman	[multitronic®]	6 vitesli manuel şanzıman [tiptronic]
<b>Jantlar</b>	Alüminyum döküm jantlar, 7 J x 16	Alüminyum döküm jantlar, 7 J x 16	Alüminyum döküm jantlar, 7 J x 16
<b>Lastikler</b>	205/55 R 16	215/55 R 16	215/55 R 16

<b>Ağırlık/Hacim</b>					
<b>Boş ağırlık<sup>2</sup> kg</b>	1600	[1745]	1790	[1815]	
<b>İzin verile toplam ağırlık kg</b>	2080	[2225]	2270	[2295]	
<b>İzin verilen tavan yükü/payanda yükü kg</b>	−/80	−/80	−/80		
<b>İzin verilen römork yükü<sup>3</sup> kg</b>	<b>frensiz</b>	750	[750]	750	[750]
	<b>%12'lik eğimde</b>	1600	[1600]	1800	[1800]
	<b>%8'lik eğimde</b>	1800	[1800]	1800	[1800]
<b>Yakıt deposu hacmi yakl. lt</b>	70	70	63		

<b>Performans/Tüketim<sup>4</sup></b>					
<b>Azami hız km/sa</b>	207	[222]	242	[242]	
<b>Hızlanma 0–100 km/sa sn.</b>	10,4	[9,0]	7,3	[7,8]	
<b>Yakıt cinsi</b>	EN 590'a uygun dizel	EN 590'a uygun dizel	EN 590'a uygun dizel		
<b>Yakıt tüketimi<sup>8</sup> lt/100 km</b>	<b>şehir içi</b>	8,4	[9,5]	11,1	[11,9]
	<b>şehir dışı</b>	5,3	[5,7]	6,0	[6,4]
	<b>ortalama</b>	6,4	[7,1]	7,9	[8,4]
<b>CO<sub>2</sub>-emisiyonu<sup>8</sup> g/km</b>	<b>şehir içi</b>	226	[250]	294	[315]
	<b>şehir dışı</b>	143	[150]	159	[170]
	<b>ortalama</b>	172	[186]	209	[223]
<b>Egzoz normu</b>	EU4	EU4	EU4	EU4	

[ ] multitronic®/tiptronic için geçerli değerler. <sup>1</sup>'den <sup>9</sup>'a kadar olan açıklamalar sayfa 54'tedir.

**Açıklamalar**

- 1 Verilen değerler öngörülen ölçüm yöntemine (80/1269/EWG talimatının şu an geçerli olan metni) göre belirtilmiştir.
- 2 Aracın boş ağırlığı sürücüsüz ağırlığı (92/21/EWG talimatının şu an geçerli olan metnine göre belirlenmiştir) anlamındadır. Özel aksesuarlar nedeniyle aracın boş ağırlığı ve hava direnci katsayısı artabilir. Böylece buna eşdeğer kullanım yükü ve maksimum hız verileri de azalabilir.
- 3 Artan yükseklikle beraber motor performansı da kaçınılmaz şekilde düşer. Deniz seviyesinden 1.000 m yükseklikten itibaren her 1000 m'lik artışta çekiş ağırlığının (izin verilen römork yükü+çekici aracın izin verilen toplam ağırlığı) % 10'u kadarı çıkarılmalıdır.
- 4 Bir aracın yakıt tüketimi ve CO<sub>2</sub> emisyonları sadece yakıtın etkin olarak kullanılmasına bağlı değildir, ayrıca sürüş tutumundan ve diğer teknik olmayan faktörlerden etkilenir. CO<sub>2</sub> küresel ısınmanın başlıca sorumlusu olan sera gazıdır.
- 5 Ayarlanmış.
- 6 Süper kurşunsuz 95 ROZ yakıt kullanılması tavsiye edilir. Mevcut değilse: kurşunsuz normal benzin (91 ROZ) – performansta hafif düşme görülebilir.
- 7 SüperPlus kurşunsuz 98 ROZ kullanılması tavsiye edilir. Mevcut değilse: Süper kurşunsuz benzin (95 ROZ) – performansta hafif düşme görülebilir.
- 8 Verilen değerler öngörülen ölçüm yöntemine (80/1268/EWG talimatının şu an geçerli olan metni) göre belirtilmiştir: Veriler tek bir araca yönelik değildir ve teklifin bir parçası değildir, aksine farklı araç tipleri arasında karşılaştırma yapma amacına yöneliktir.
- 9 Azami hıza 5. viteste veya 5. sürüş kademesinde ulaşılır.

**Önemli not**

Kontrol, servis göstergesine göre yapılır.

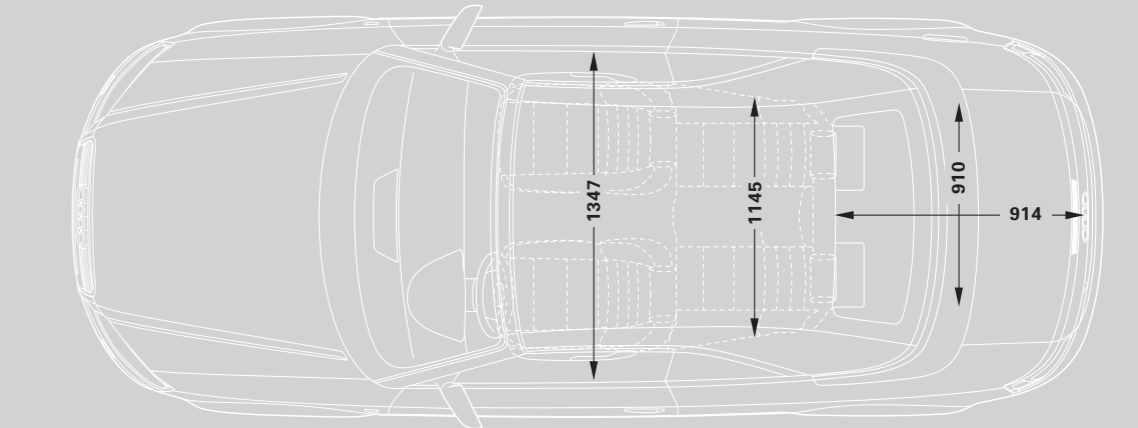
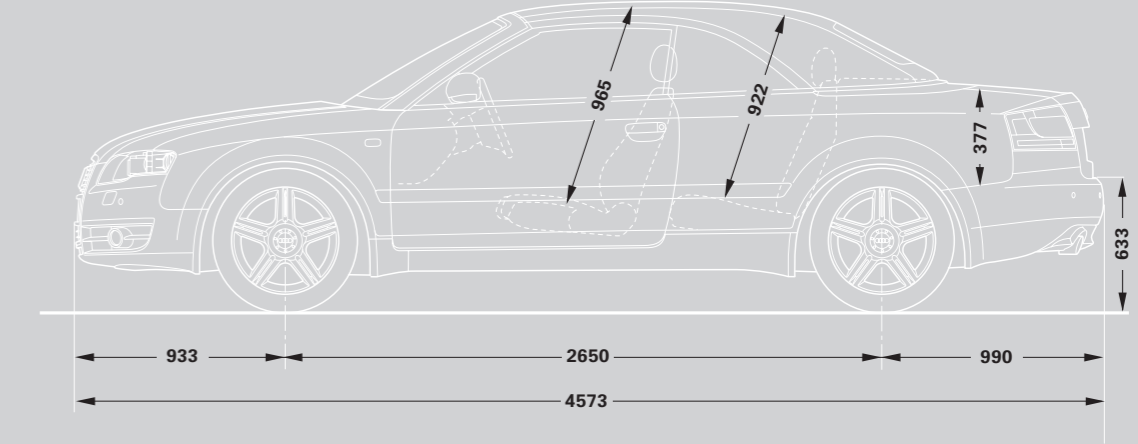
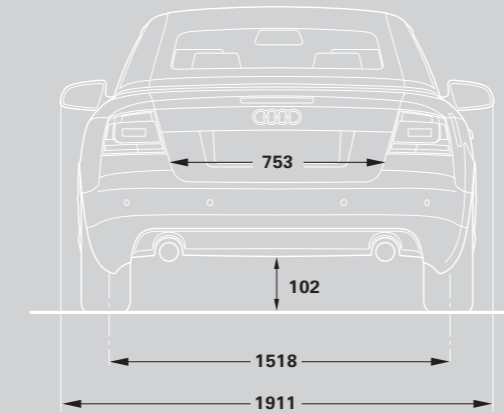
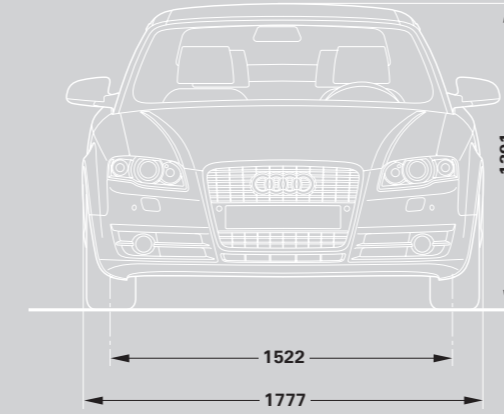
**Audi A4 Cabriolet****Bilgiler milimetre cinsindedir.**

Ölçüler aracın boş ağırlığı ve azami yükte taban serbestliği göz önüne alınarak verilmiştir. Bagaj hacmi 315/246 lt. (ölçüm VDA yöntemine göre 200 x 100 x 50 kübik değerlerle yapılmıştır. İlk değer: tavan kapalı; ikinci değer: tavan açık olduğunda). Dönme çapı yakl. 11,1 m.