

DACIA

YENİ DACIA JOGGER



1

JOGGER'İNİZİ İNCELEYİN

KEŞFEDİN



2

GÜNLÜK YAŞAMDA JOGGER'İNİZ

KEŞFEDİN



3

DONANIMLAR VE TEKNİK ÖZELLİKLER

KEŞFEDİN



4

DACIA RUHU

KEŞFEDİN



HEPSİ BİR ARABA



AİLE OTOMOBİLİ YENİDEN TASARLANDI

Station wagon kadar uzun, MPV kadar geniş, SUV kadar dayanıklı... Bu üç farklı segmentin en önemli özellikleri bir araya geldi ve kusursuz bir aile otomobili ortaya çıktı: Yeni Dacia Jogger. Erişilebilir, dikkat çekici tasarıma sahip, 7 kişilik aile otomobili. Dacia felsefesi ile geliştirildi.



MACERA, HER DETAYINDA.

Dinamizm onun karakterinde var. 200 mm yerden yükseklik, arazi koşulları için tasarlanan çamurluklar ve modüler tavan barları sayesinde Yeni Dacia Jogger aile yaşamı ve heyecan dolu maceralar ile kusursuz dengeyi vadediyor.

EXTREME versiyonu bakır rengi yan aynalar, siyah parlak alaşım jantlar ve parlak siyah köpekbalığı anteni ile daha da maceracı görünüyor. Doğayı daha iyi yansıtması için topoğrafik motifler içeren tasarımı ile benzersiz bir stil.



Marka ambleminden ilhamla hazırlanan Y imzalı far ve LED kısa farlarıyla daha etkili aydınlatma sağlıyor. Arka farların dikey konumu, bagaj kapağının da daha geniş olmasına imkân tanıyor. Böylece bagaja erişim ve yükleme kolaylığı sizi bekliyor.



Siyah parlak alaşım jantlar ve topoğrafik tasarımlı çıkartma



Bakır rengi yan aynalar



Bagaj kapağında bakır rengi Dacia logosu



PRATİK, KONFORLU, MODÜLER VE ÇOK DAHA FAZLASI

Yeni Jogger'ın iç tasarımı, konforlu olduğu kadar kullanışlı ve göz alıcı. Geniş gösterge paneli daha kolay bir sürüş deneyimi sağlarken, gösterge panelini çevreleyen şerit sayesinde paneli ve multimedya ekranını daha rahat, daha kolay okuyabilirsiniz. Alt bölümde ise klima ve sürüş destek sistemi düğmelerine kolayca erişebilirsiniz.

Şık ve dinamik bir görünüm için yeni EXTREME donanım seviyesi size hitap eder: bakır rengi dikişli ve Dacia amblemi kabartmalı yıkanabilir yeni gri kumaş döşemesi, bakır rengi dekoratif parçaları yeni gri kumaşlı ön kapı kol dayamaları, geri görüş kamerası, klima kontrolü, eller serbest kartı, kauçuk paspasları ve topoğrafik motifli ön kapı eşikleri. Macerayı artırmak için, daha iyi bir kavrama ve çekiş sağlayan Yol Tutuş Desteği ile zorlu zeminlerin bile üstesinden gelin.



Yol Tutuş Desteği düğmesi

YOLCULUĞUN DAHA İYİ BİR YOLU VAR

Yeni Jogger'da seyahat etmek sizin için birçok kolaylığı beraberinde getirecek. 24 litreye varan saklama alanları ve farklı ihtiyaçlar için tasarlanmış düzenlemeler ile kullanım kolaylığı sunacak. Üç farklı multimedya donanım paketi ve yeni sürüş destek sistemleri, güvenli ve konforlu yolculukların habercisi.



TÜM AİLE BİR ARADA

7 kişilik Yeni Jogger'ın üstün konforu her koltukta yaşanır. Modülerliği ayarlanabilen özel koltuklar, 7 yolcunun her birinin rahatı ve ihtiyaçları için özel olarak tasarlanmıştır. Optimum diz ve baş mesafeleri sayesinde tüm aileyi rahat ve huzurlu bir yolculuk bekliyor.



İkinci sıra yolcu koltukları, Isofix bağlantıları, ön koltuk arkalarındaki ayarlanabilir uçak tipi servis masaları ile özellikle çocukların rahat edebileceği kusursuz bir ortam sağlıyor.

Üçüncü koltuk sırası, kolçaklı iki ayrı koltuk ile üst düzey erişilebilirliğin yanında, iki yetişkin için konforla yolculuk edebilecekleri diz mesafesini ve ferahlığı sunuyor. Araç içi deneyimi farklı bir boyuta taşıyan Yeni Jogger'da yolcular için toplam 24 litreye varan saklama alanı da yer alıyor.

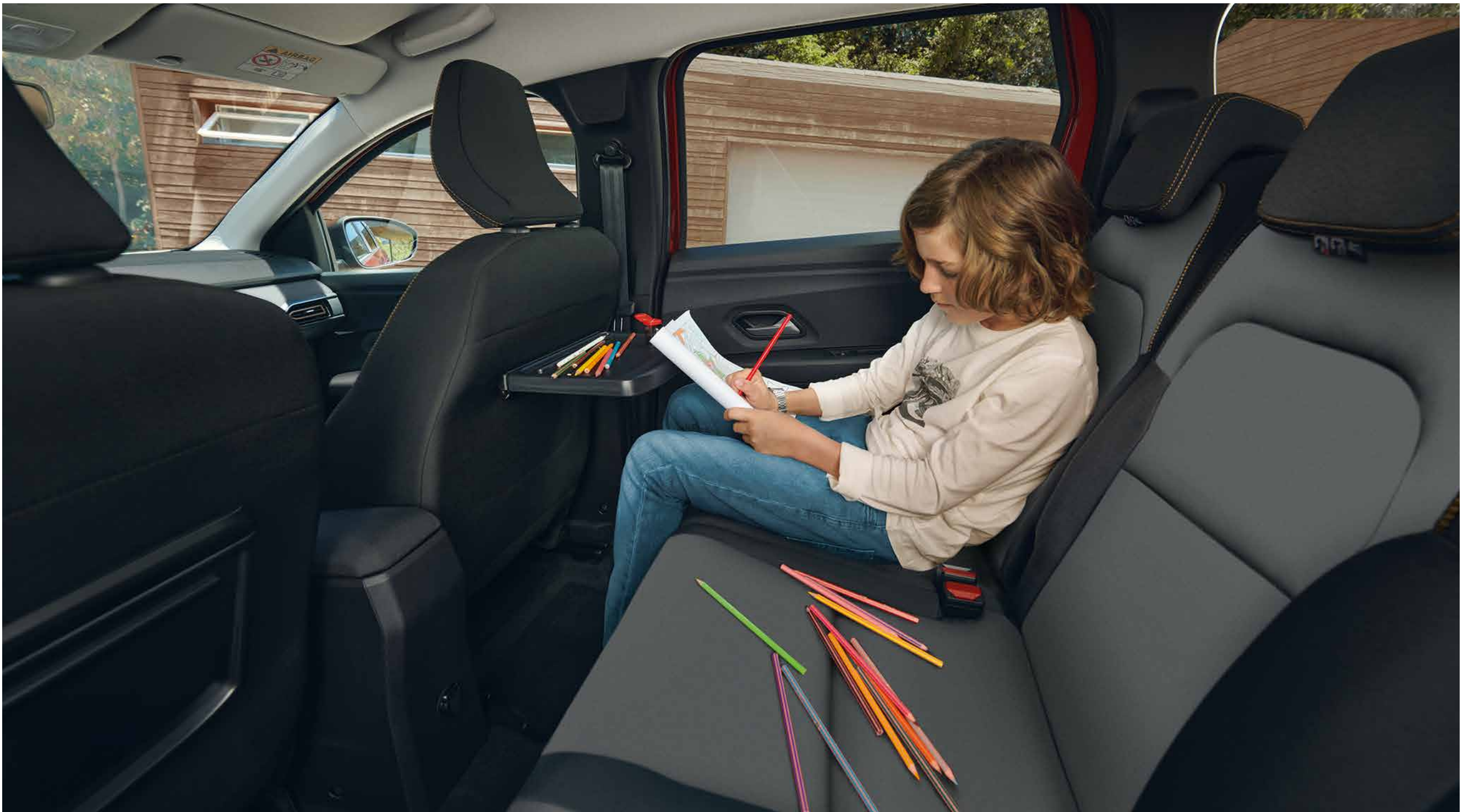

ÖN KOLTUK ARKALARINDA AYARLANABİLİR UÇAK TİPİ SERVİS MASALARI



HER PLAN İÇİN UYGUN

Üçüncü koltuk sırası kolayca çıkarılabilir. İkinci koltuk sırası 1/3-2/3 oranında katlanabilir ve uçak tipi servis masaları kaydırılabilir. Tavan barları dikey ya da yatay olacak şekilde ayarlanabilir. Planınız ne olursa olsun, Yeni Jogger size uyum sağlayabilir. Yeni Dacia Jogger, çok yönlülüğü ile ailenin her ihtiyacına cevap vermek için 1.807 litreye varan yükleme hacmiyle hep yanınızda.

İster şehirde ister çok uzaklarda olun, Yeni Dacia Jogger size maksimum konfor, rahatlık ve kolaylık sağlamak için yanınızda.





ONA BAĞLANMAKTAN KEYİF ALACAKSINIZ

Yeni Dacia Jogger'da üç farklı multimedya paketi yer alıyor. Media Control ile akıllı telefonunuzu ekrana dönüştürebilir, Media Display ile 8" dokunmatik ekrana sahip olabilir ya da Media Nav multimedya sisteminde yer alan müzik, Bluetooth ve USB bağlantıları, ses tanıma, telefon ve navigasyon özellikleriyle sürüşü daha eğlenceli hale getirebilirsiniz.



MEDIA CONTROL



8" DOKUNMATİK MULTİMEDYA EKRANI

YOLCULUĞUN EN ÖNEMLİ PARÇASI: GÜVENLİK



Kör nokta uyarı sistemi



Hız sabitleyici



Ön ve arka park sensörleri

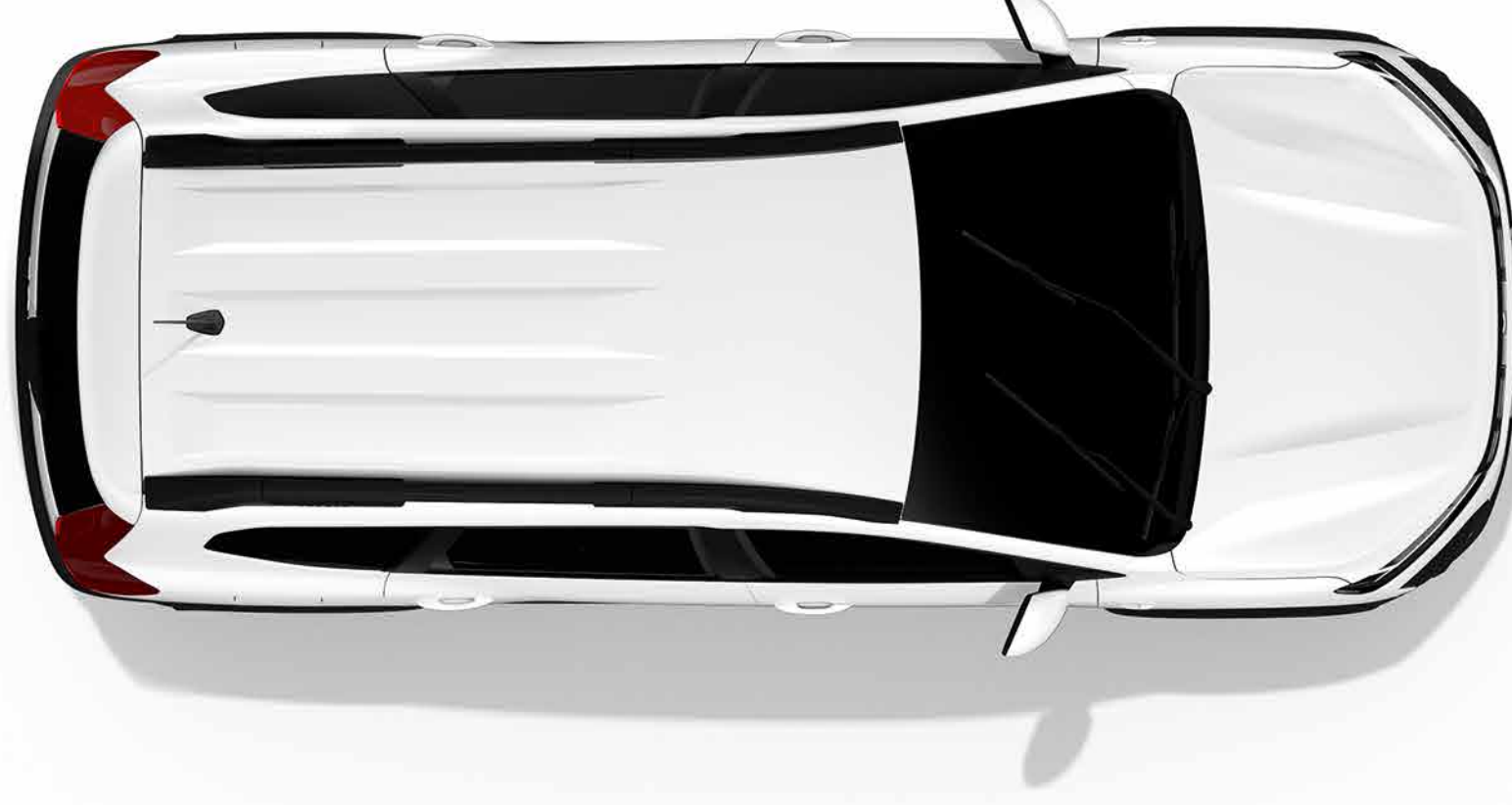

Yol tutuş desteği



Yokuş kalkış yardımı



Hız sınırlayıcı

Güvenlik, Dacia'nın her zaman en önem verdiği konulardan biri olmuştur. Araçlarımız için tasarlanan en yeni platform üzerine inşa edilen yepyeni Dacia Jogger, güçlendirilmiş bir gövde yapısına ve sürüşü kolaylaştıran yeni nesil ileri sürüş destek sistemlerine sahiptir. Böylece ailece güvenli yolculukların keyfini çıkarabilirsiniz.

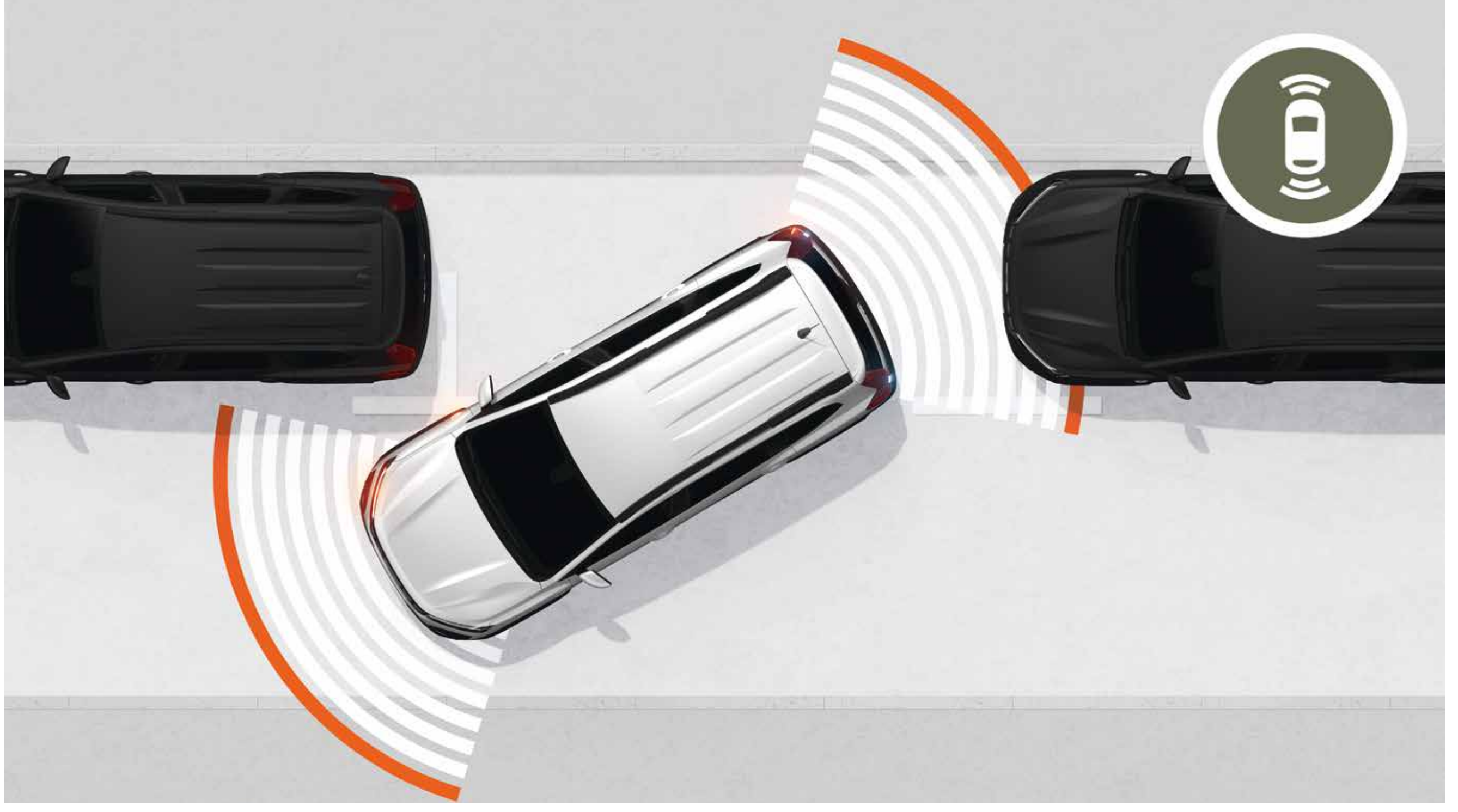

ÖN, ARKA PARK SENSÖRÜ VE GERİ GÖRÜŞ KAMERASI

Aracın arkasını ve yönergeleri, doğrudan multimedya ekranında görerek stressiz park etmenin keyfini çıkarın. Ses sinyalleri engelleri ve mesafesini belirtir. Engele yaklaştıkça ses daha sık hâle gelir ve engel aracınızın 20 veya 30 santimetre yakınına geldiğinde kesintisiz bir sese dönüşür.

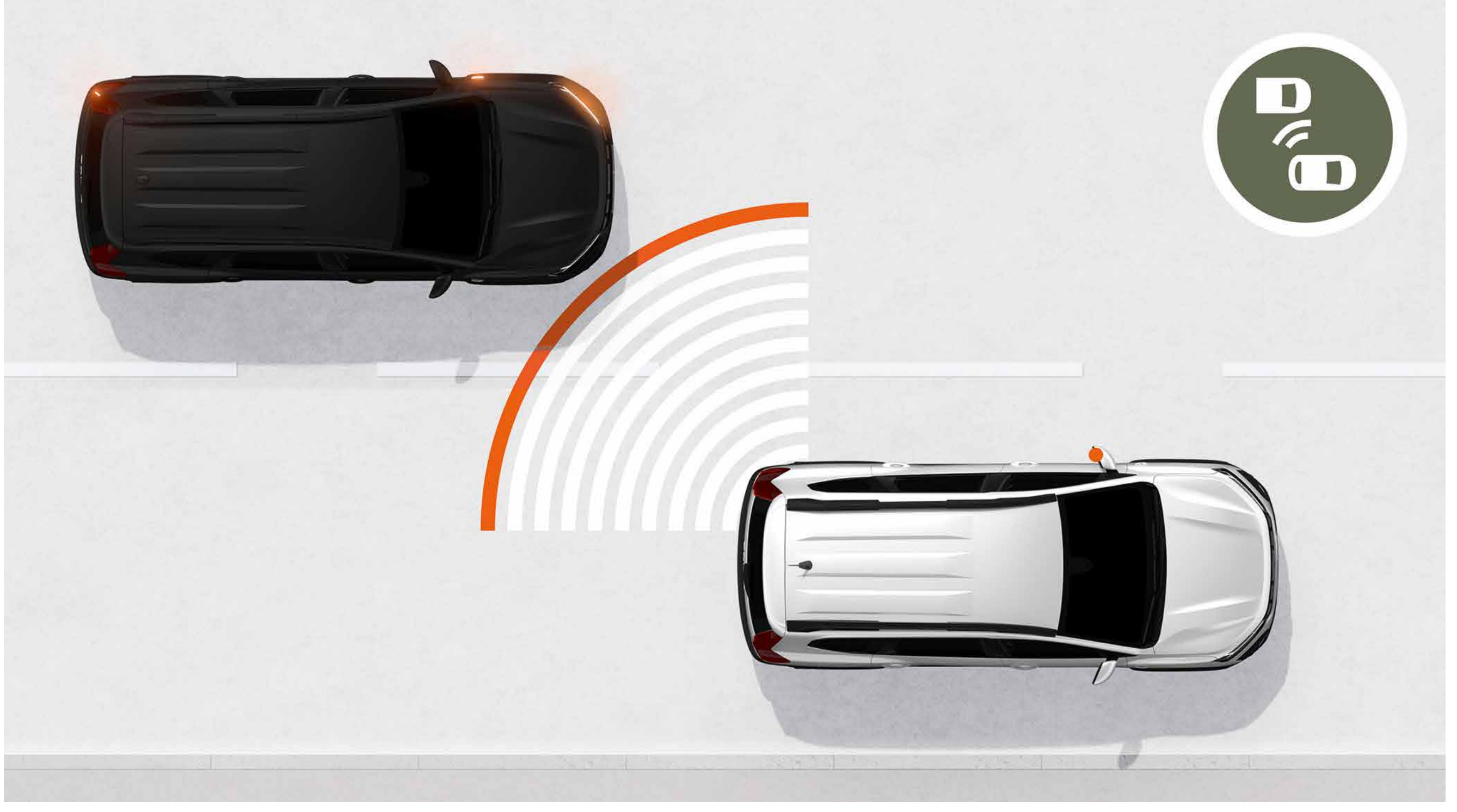

KÖR NOKTA UYARI SİSTEMİ

30 km/s'ten itibaren aktif olan bu sistem, kapı aynalarındaki uyarı ışıkları aracılığıyla kör noktanızdaki araçların varlığı konusunda sizi otomatik olarak uyarır.

TIKLAYIN VE YAPILANDIRIN

İÇİNDEKİLERE GERİ DÖN

DONANIMLARI KEŞFEDİN

RENK



AMBIYANSLAR



AKSESUARLAR



MOTOR ÖZELLİKLERİ



DONANIMLAR VE SEÇENEKLER



BOYUTLAR



RENKLER

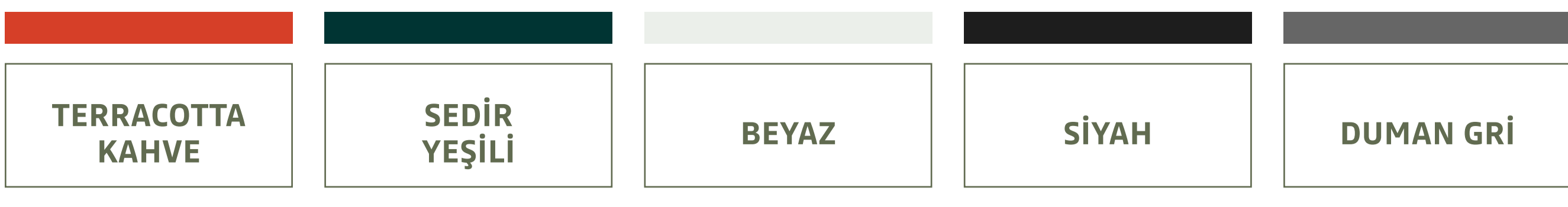

TERRACOTTA KAHVE⁽¹⁾



SEDİR YEŞİLİ^{(1)*}



BEYAZ⁽²⁾



SİYAH⁽¹⁾



DUMAN GRİ⁽¹⁾



HAKİ⁽¹⁾



MİNERAL GRİ⁽¹⁾

(1) Metalik renk (2) Opak renk
*Sadece EXTREME versiyonda mevcuttur.

DACIA AR'I İNDİR

AMBIYANSLAR

ESSENTIAL

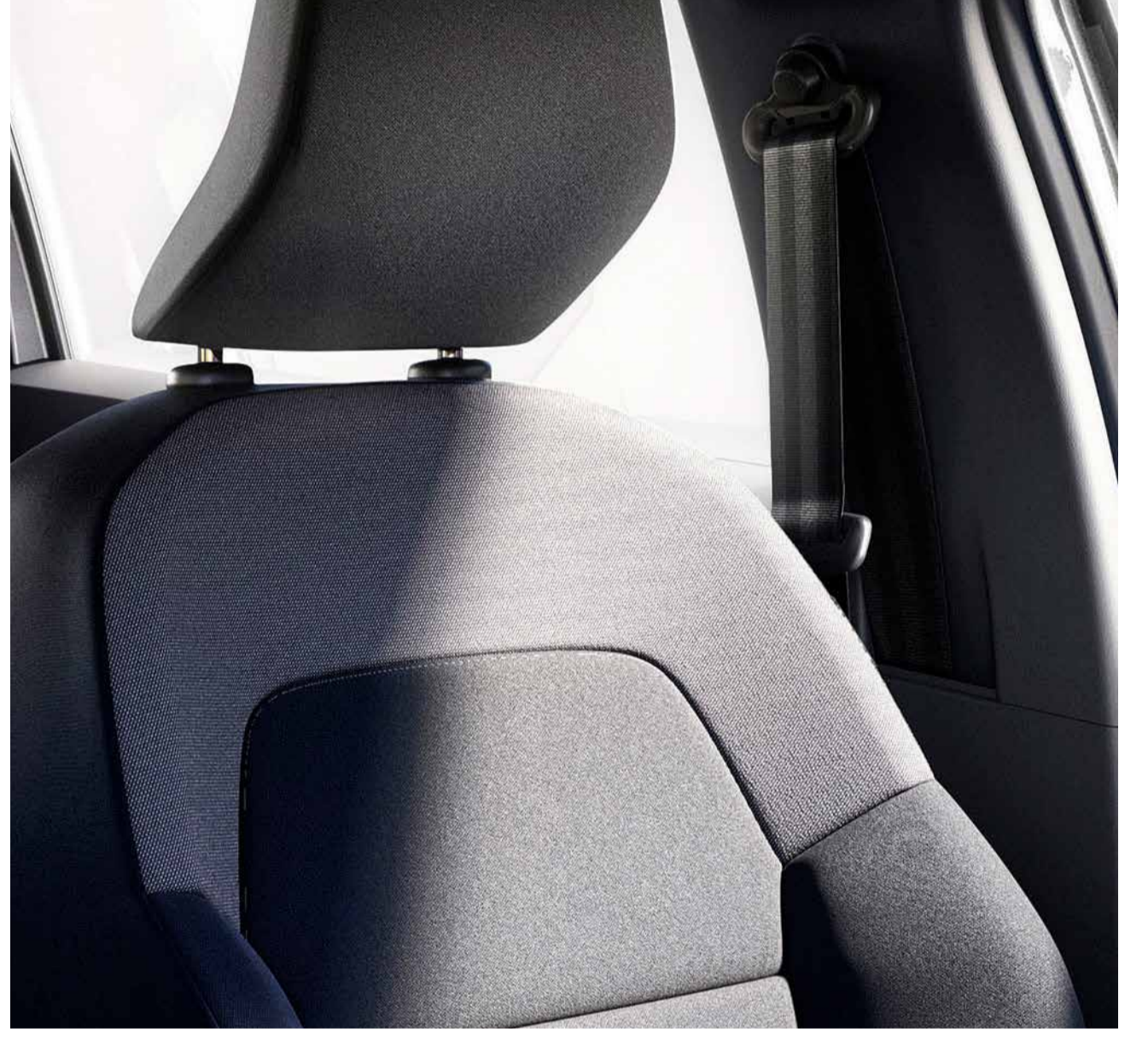

ANA EKİPMANLAR

DIŞ TASARIM

- Yeni amblemlili ve çift sıra beyaz detaylı ızgara
- Y imzalı LED ve otomatik farlar
- Siyah dış kapı kolları
- Siyah dikiz aynası gövdeleri
- Siyah tavan barları
- Ön ve arka tampon koruma kızakları
- 16" Flex jant kapakları

İÇ TASARIM

- Duman gri si havalandırma ızgaraları
- 1/3 ve 2/3 oranlarında katlanabilir arka koltuklar(koltuk ve sırt kısımları)
- Siyah iç kapı kolları
- Essential kumaş döşeme
- Araç dışına çıkarılabilir 3. sıra koltuk

SÜRÜŞ VE KONTROLLER

- Yokuş kalkış yardımı
- Eco modu
- Hız sınırlayıcı

AYDINLATMA

- Otomatik yanan farlar
- LED gündüz farları

KONFOR

- Manuel klima
- Hareket hâlinde otomatik kilitlenen kapılar
- Uzaktan kapı kilitleme özelliği
- Elektrikli ön camlar
- Ön tarafta USB bağlantı noktası, ön taraf ve 3. sırada 12 V priz
- Yüksekliği ayarlanabilir direksiyon simidi ve yüksekliği ayarlanabilir sürücü koltuğu
- Manuel ayarlanabilen yan aynalar
- Derinlik ve yükseklik ayarlı direksiyon

MULTİMEDYA

- Media Control: USB kablosu kullanılarak senkronize edilen akıllı telefon ile radyo, araç bilgileri ve akıllı telefon özelliklerine erişim.

OPSİYONLAR

- Yedek lastik*
- Arka park sensörü

*ECO-G versiyonlarında yedek lastik yerine lastik tamir kiti bulunmaktadır.

EXPRESSION

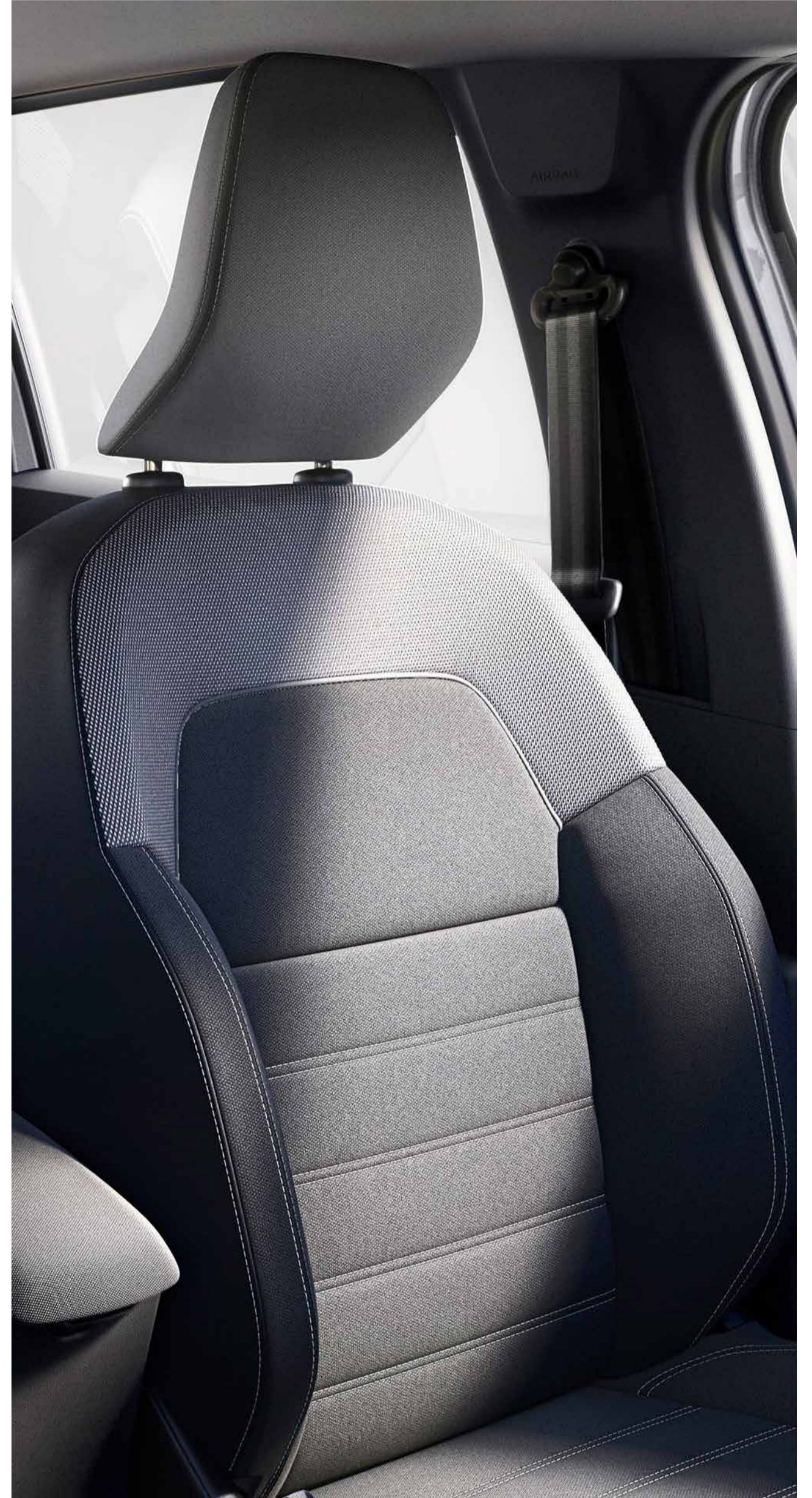

Opsiyonel 16" alüminyum jantlar

EXPRESSION = ESSENTIAL +

DIŞ TASARIM

- Gövde renginde kapı kolları
- Elektrikli, ısıtmalı ve gövde rengi yan aynalar
- Modüler siyah tavan barları
- Karartılmış arka yan camlar

İÇ TASARIM

- Deri direksiyon
- Duman grisi havalandırma ızgaraları
- Entegre ön kol dayama
- Megalit görünümlü iç kapı kolları
- Expression kumaş döşeme
- Ön konsol ve ön kapı-kol dayanaklarında kumaş dekoratif parçalar

SÜRÜŞ VE KONTROLLER

- Hız ayarlayıcı ve sınırlayıcı (Cruise Control)
- Yağmur sensörü

AYDINLATMA

- Ön sis farları

KONFOR

- Elektrikli arka camlar
- Orta konsolda 12V priz
- Otomatik klima
- Arka park sensörleri
- Geri görüş kamerası

MULTİMEDYA

- Media Display: USB kablosu üzerinden akıllı telefon entegrasyonu ile Apple CarPlay™ uyumluluğu (8" dokunmatik ekranlı ve 4 hoparlörlü radyo)

OPSİYONLAR

- Sürüş destek paketi: Kör nokta uyarı sistemi, ön ve arka park sensörü
- Teknoloji paketi: Yüksek konsol ve elektrikli park freni
- 16" alüminyum jantlar
- Yedek lastik*
- Eller serbest Dacia kart sistemi
- Navigasyon paketi: Navigasyon sistemi ve 2 adet USB girişi

*ECO-G versiyonlarında yedek lastik yerine lastik tamir kiti bulunmaktadır.
Android Auto™, bir Google Inc. markasıdır. Apple CarPlay™, bir Apple Inc. markasıdır.

EXTREME



EXTREME = EXPRESSION +

DIŐ TASARIM

- 16" siyah alüminyum alařım jantlar
- Bakır rengi yan aynalar
- Tavan barlarında bakır rengi "JOGGER" yazısı
- Topoğrafik tasarımlı araç yanı çıkartmaları
- Sis farı üzerinde bakır rengi dekoratif parça
- Bakır rengi Dacia amblemlı jant göbeđi
- Parlak siyah köpekbalıđı anteni
- Bagaj kapađında bakır rengi Dacia logosu

İÇ TASARIM

- Ön koltukta Dacia amblemlı ve bakır rengi dikiřli yıkanabilir yeni gri kumařlı Extreme döřemeler
- Ön koltuk arkalarında ayarlanabilir uçak tipi servis masası
- Topoğrafik tasarımlı, kauçuk ön, arka ve 3. sıra paspaslar ve ön kapı eřikleri

- Bakır rengi dekoratif parçalı yıkanabilir yeni gri kumařlı ön kapı içi kol dayamalar
- Yıkanabilir yeni gri kumařlı Extreme ön panel tasarımı
- Bakır rengi detaylı havalandırma ızgaraları

SÜRÜŐ VE KONTROLLER

- Yol tutuő desteđi (Extended Grip)

KONFOR

- Eller serbest Dacia kart sistemi

OPSIYONLAR

- Konfor paketi: Yüksek konsol, kör nokta uyarı sistemi, elektrikli park freni, ön & arka park sensörü
- Isıtmalı ön koltuklar
- Yedek lastik*
- Navigasyon paketi: Navigasyon sistemi, 1 adet USB giriři, 2 adet hoparlör ve kablosuz akıllı telefon bađlantı özelliđi

*ECO-G versiyonlarında yedek lastik yerine lastik tamir kiti bulunmaktadır.

AKSESUARLAR

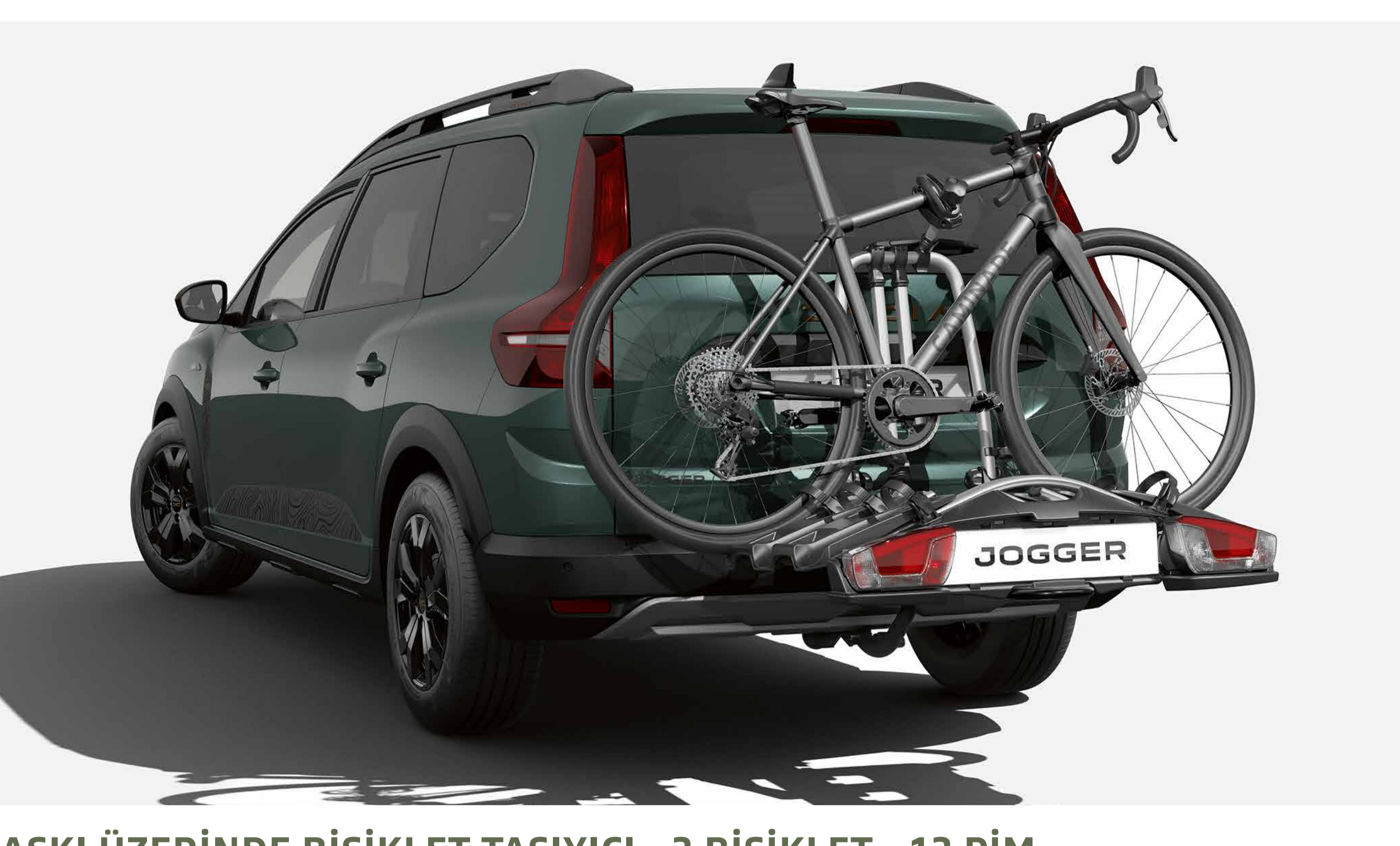

ASKI ÜZERİNDE BİSİKLET TAŞIYICI - 3 BİSİKLET - 13 PİM

Üç bisiklete kadar taşıyabilen bu bisiklet taşıyıcı ile her şey çok kolay. Bağlantıya hızlıca takılır ve herhangi bir ayar gerektirmez, sık kullanım için ideal çözümdür.



MODÜLER TAVAN BARLARINDA BİSİKLET TAŞIYICI

Tavan barlarına hızlı takılır. Bu, bisikletinizi taşımak için en uygun ve en güvenli yoldur. İyi bir geri görüş sağlamak ve bagajla bağlantıya serbest erişim sağlamak için idealdir.



RÜZGARLIK

Aracınızın sportif karakterini öne çıkarın.



YAN KORUMALAR

Aracınızın alt kasasını su, çamur ve kumdan koruyun. 2 takım koruyucu kapak.



SAKLAMA ALANI VE BARDAK TUTUCU DÜZENLEYİCİLİ KOL DAYAMA

Yüksekliği ayarlanabilen bu kolçakla ekstra konforun ve saklama alanının keyfini çıkarın.



ÜÇÜNCÜ SIRA KOLTUK SAKLAMA ÇANTASI

İlave 3. sıra koltuk için özel olarak tasarlanmıştır. Kullanılmadığı zamanlarda saklamanıza ve korumanıza, aynı zamanda kolayca taşımanıza veya depolamanıza olanak tanır.



ÖN KAPI EŞİKLERİ VE PREMIUM HALI PASPASLAR

Jogger imzalı bu siyah kaplamalı eşiklerle araca hoş geldiniz deyin ve koruyun. Sadece iki güvenli klipse takılan ve pedallara müdahale etmeyen özel bir paspas seti ile tamamlayın.



EASYFLEX MODÜLER BAGAJ KORUMASI

Büyük ve dağınık eşyaları taşıırken bagajınızın tamamını örtün. Kaymaz koruma, koltukların konumuna uyacak şekilde katlanır ve açılır.

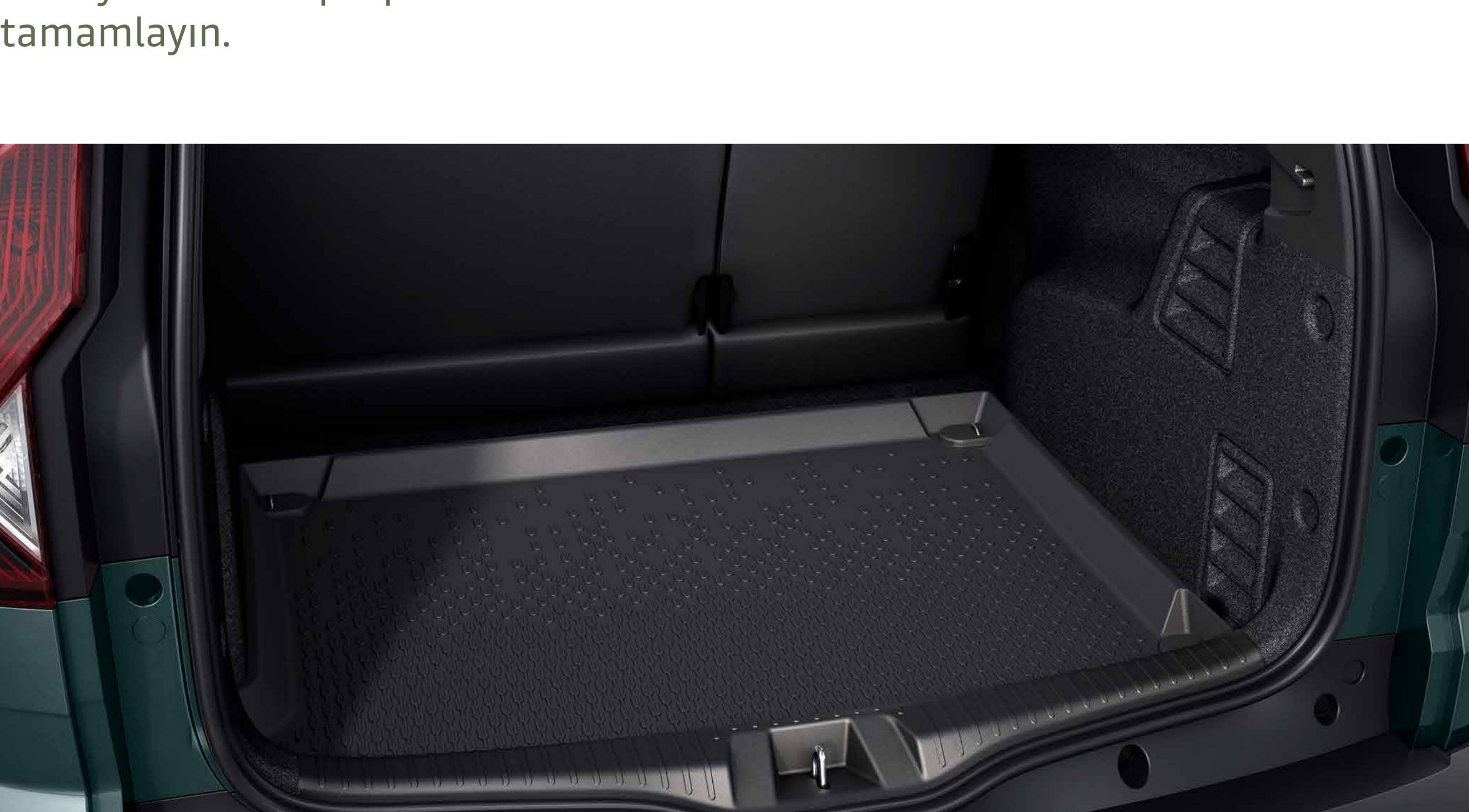

TERMOFORM BAGAJ HAVUZU

Su geçirmez ve bagajınızın şekline mükemmel uyum sağlayan bu ürün, orijinal halıyı korurken çamurlu veya ıslak nesnelere taşımanıza olanak tanır. Yüksek kenarları ve kolay temizlenebilirliği ile ustaca, göz açıp kapayıncaya kadar kurulabilir.

[AKSESUAR BROŞÜRÜNÜ İNDİRİN](#)

TEKNİK ÖZELLİKLER

YENİ JOGGER	BENZİN	BENZİN+LPG
MOTOR TİPİ	1.0 Tce 110 bg	1.0 Tce 110 bg
Silindir hacmi (cm ³)	999	999
Çap x Strok (mm)	72,2 x 81,34	72,2 x 81,34
Silindir/supap adedi	3 / 12	3 / 12
Maksimum güç (bg/dd)	110 / 5.000 - 5.250	100 / 4.600 - 5.000 (LPG) 90 / 4.800 - 5.000 (benzinli)
Maksimum tork (Nm/dd)	200 / 2.900 - 3.500	170 / 2.000 - 3.500 (LPG) 160 / 2.100 - 3.750 (benzinli)
Emisyon normu	Euro 6	Euro 6
AKTARMA ORGANLARI		
Vites kutusu tipi	6 ileri/manuel	6 ileri/manuel
PERFORMANS		
Maksimum hız (km/s)	174	174 (LPG)-172 (benzinli)
0-100 km/s hızlanma (sn)	11,2	13,0 (LPG)-13,2 (benzinli)
TÜKETİM DEĞERLERİ		
Yakıt deposu (lt)	50	50 (benzinli), LPG: 50/40 (toplam kapasite/ doldurulabilir kapasite)
Üre deposu (lt)	-	-
Birleşik WLTP CO ₂ emisyonu (g/km)*	129-130	119-120 (LPG) / 136-137 (benzinli)
WLTP yakıt tüketimi (l/100km)*:		
Düşük	6,6	9,4 (LPG) / 7,4-7,5 (benzinli)
Orta	5,2-5,3	7,2 (LPG) / 5,6 (benzinli)
Yüksek	4,9	6,7-6,8 (LPG) / 5,2 (benzinli)
Çok Yüksek	6,4	8,3-8,4 (LPG) / 6,5-6,6 (benzinli)
Birleşik	5,7-5,8	7,7-7,8 (LPG) / 6,0-6,1 (benzinli)
AĞIRLIK		
Aracın yürür vaziyette ağırlığı (sürücü dâhil) (kg)***	1.280	1.327
BOYUTLAR		
Uzunluk (mm)	4547	
Genişlik (mm) (dikiz aynaları hariç/dâhil)	1.848/2.007	
Yükseklik (mm) (tavan barları hariç/dâhil)	1.629/1.674	
Bagaj hacmi (lt)	212	
Maksimum bagaj hacmi (lt) (3. sıra koltuklar katlandığında)	631	
Maksimum bagaj hacmi (lt) (2. sıra koltuklar yatırıldığında+ 3. sıra koltuklar çıkarıldığında)	2.085	
GARANTİ		
Garanti süresi	3 yıl/100.000 km	

*CO₂ karma salım değerleridir.

**Yakıt tüketim ve CO₂ emisyonu değerleri, 715/2007 mevzuatının güncel seviyesine göre ölçülmüş WLTP (Dünya Çapında Uyumlaştırılmış Hafif Araçlar Test Prosedürü) verileridir. Bu değerler sürüş şekli, kullanım şartları, yol durumu, donanım, araçtaki yük vb. şartlara göre farklılık gösterebilir.

***Ağırlık değerleri standart olarak sunulan ekipmanlara göre ifade edilmiştir. Opsiyonel ekipmanlar dâhil edilmemiştir.

Tabloda yer alan ağırlık değerleri ilave donanımsız standart araca ait veriler olup, bu veriler üretim toleransları ve araçtaki donanım seçeneklerine göre değişiklik gösterebilir.

[TIKLAYIN VE YAPILANDIRIN](#)

[İÇİNDEKİLERE GERİ DÖN](#)

EKİPMANLAR VE OPSİYONLAR

YENİ JOGGER	ESSENTIAL	EXPRESSION	EXTREME
GÜVENLİK VE SÜRÜŞ DESTEK SİSTEMLERİ			
Acil fren destek sistemi (AFUAFD)	S	S	S
Hız sınırlayıcı (Speed Limiter)	S	-	-
Hız ayar ve sınırlayıcı (Cruise Control)	-	S	S
Anti Blokaj Fren Sistemi (ABS)	S	S	S
Yol Tutuş Desteği (Extended Grip)	-	-	S
Merkezi kilit sistemi	S	S	S
Ön sis farları	-	S	S
Sürücü ve yolcu ön hava yastığı	S	S	S
Yan hava yastıkları	S	S	S
Y ışık imzalı LED farlar	S	S	S
Lastik basıncı gösterge sistemi	S	S	S
Elektronik Denge Programı (ESPHSA)	S	S	S
Elektronik park freni	-	Teknoloji Paketi	Konfor Paketi
Otomatik yanan farlar	S	S	S
Yağmur sensörü	-	S	S
Eller serbest Dacia kart sistemi	-	0	S
Hareket halinde otomatik kilitlenen kapılar	S	S	S
Sürücü, yolcu ve arka koltuk emniyet kemer ikazı	S	S	S
3 noktalı arka emniyet kemerleri	S	S	S
Çocuk koltuğu sabitleyici (ISOFIX)	S	S	S
Yüksek konsol	-	Teknoloji Paketi	Konfor Paketi
Ön yolcu hava yastığı iptal kilidi	S	S	S
LED gündüz farları	S	S	S
Acil durum çağırısı	S	S	S
Kör nokta uyarı sistemi	-	Sürüş Destek Paketi	Konfor Paketi
Arka park sensörü	0	S	S
Ön ve arka park sensörü	-	Sürüş Destek Paketi	Konfor Paketi
Geri görüş kamerası	-	S	S
KONFOR			
Manuel klima	S	-	-
Otomatik klima	-	S	S
Manuel ayarlanabilen yan aynalar	S	-	-
Elektrikli ve ısıtılmalı yan aynalar	-	S	S
Sürücü koltuğuna entegre ön kol dayama	-	S	S
Yükseklik ayarlı sürücü koltuğu	S	S	S
Isıtılmalı ön koltuklar	-	-	0
Ön koltuk arkalarında ayarlanabilir uçak tipi servis masası	-	-	S
Arka orta koltuk başlığı	S	S	S
Arka koltuk sırtlığı 1/3-2/3 katlanma özelliği	S	S	S
Bagaj halısı	S	S	S
Sürücü tarafı tek dokunuşlu elektrikli ön camlar	-	S	S
Elektrikli ön camlar	S	S	S
Elektrikli arka camlar	-	S	S
Manuel arka camlar	S	-	-
Lastik tamir kiti	S	S	S
Yedek lastik	0*	0*	0*
Derinlik ve yükseklik ayarlı direksiyon	S	S	S
Bagaj aydınlatması	S	S	S
Yol bilgisayarı	S	S	S
3,5" TFT gösterge paneli	S	S	S
ECO Mode	S	S	S
DIŞ TASARIM			
Siyah tavan barları	S	-	-
Modüler siyah tavan barları	-	S	S
Bakır rengi yan aynalar	-	-	S
Bakır rengi ve topografik detaylı Extreme dış tasarım	-	-	S
16" siyah alüminyum jantlar	-	-	S
16" alüminyum jantlar	-	0	-
16" Flex jant kapakları	S	S	-
Siyah dış dikiz aynaları	S	-	-
Karartılmış arka yan camlar	-	S	S
Gövde rengi yan aynalar	-	S	-
Köpekbalığı anten	-	-	S
İÇ TASARIM			
Kumaş döşeme	S	S	-
Extreme tasarımlı kumaş döşeme	-	-	S
Suni deri direksiyon	-	S	S
Topoğrafik detaylı Extreme tasarım kauçuk ön ve arka paspaslar	-	-	S
MULTİMEDYA			
USB ve Bluetooth bağlantılı radyo sistemi	S	-	-
Akıllı telefon sabitleme alanı	S	-	-
Media Display (8" Multimedya sistemi, Bluetooth, Apple CarPlay)	-	S	S
(Navigasyon sistemi, 1 adet USB girişi, 2 adet hoparlör ve kablosuz akıllı telefon bağlantı özelliği)	-	Navigasyon Paketi	Navigasyon Paketi
PAKETLER			
Navigasyon Paketi (Navigasyon sistemi, 1 adet USB girişi, 2 adet hoparlör ve kablosuz akıllı telefon bağlantı özelliği)	-	0	0
Sürüş Destek Paketi (Kör nokta uyarı sistemi ve ön park sensörü)	-	0	-
Teknoloji Paketi (Yüksek konsol ve elektrikli park freni)	-	0	-
Konfor Paketi (Yüksek konsol, kör nokta uyarı sistemi, elektrikli park freni, ön park sensörü)	-	-	0

*ECO-G versiyonlarında yedek lastik yerine lastik tamir kiti bulunmaktadır.

S: Standart

0: Opsiyonel

-: Mevcut değil

[TIKLAYIN VE YAPILANDIRIN](#)

[İÇİNDEKİLERE GERİ DÖN](#)

BOYUTLAR

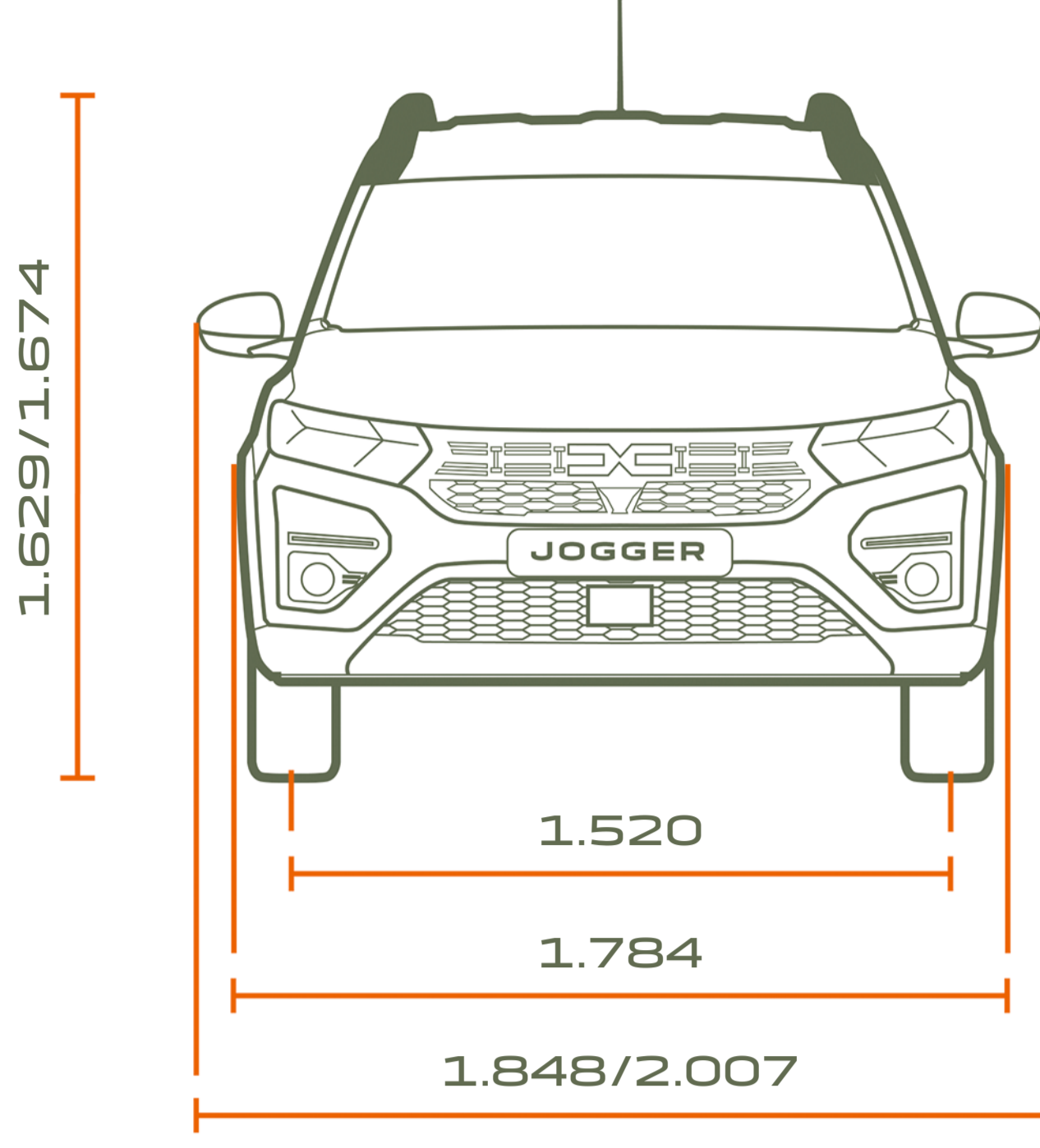

ÖNDEN GÖRÜNÜM

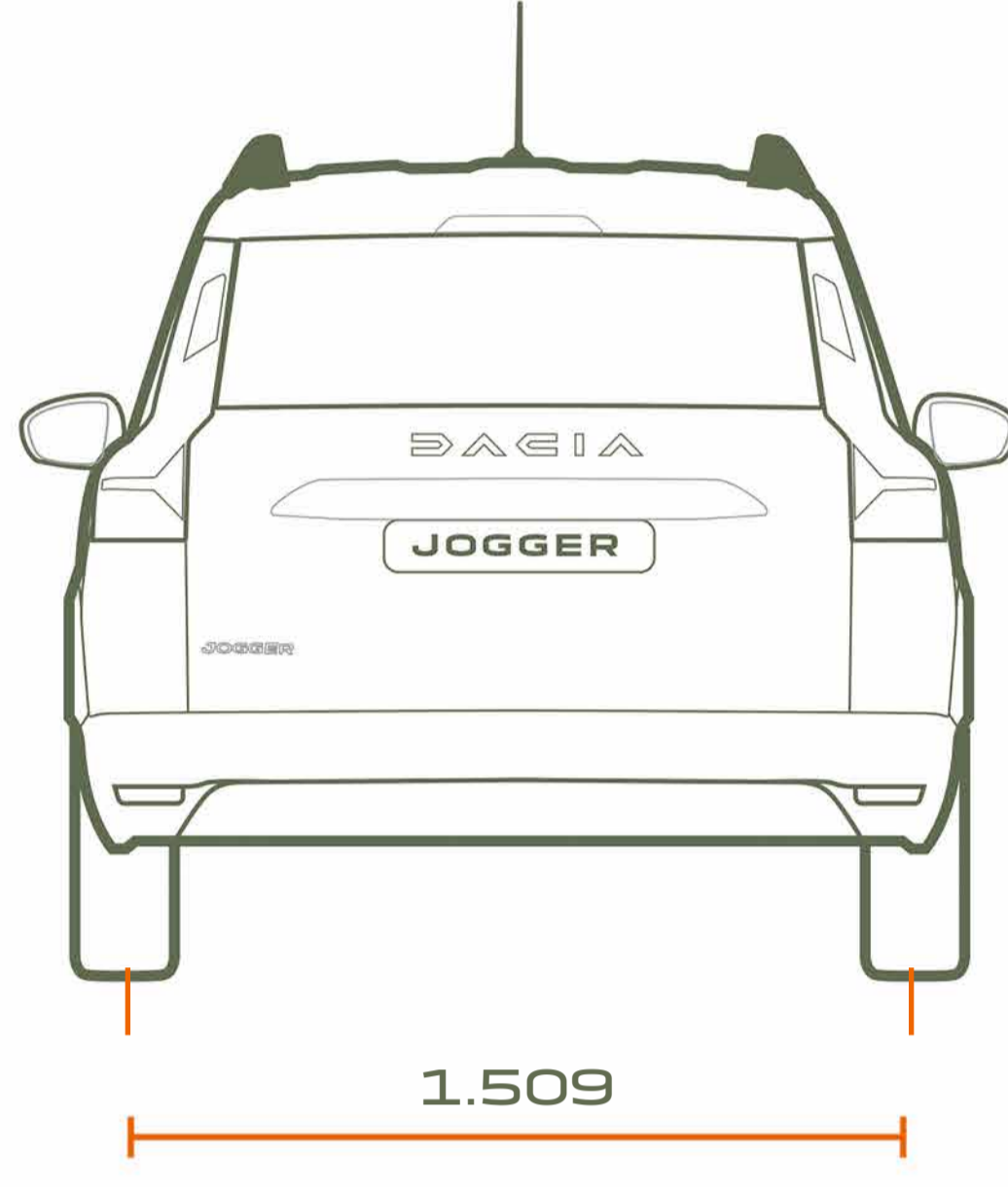

ARKADAN GÖRÜNÜM

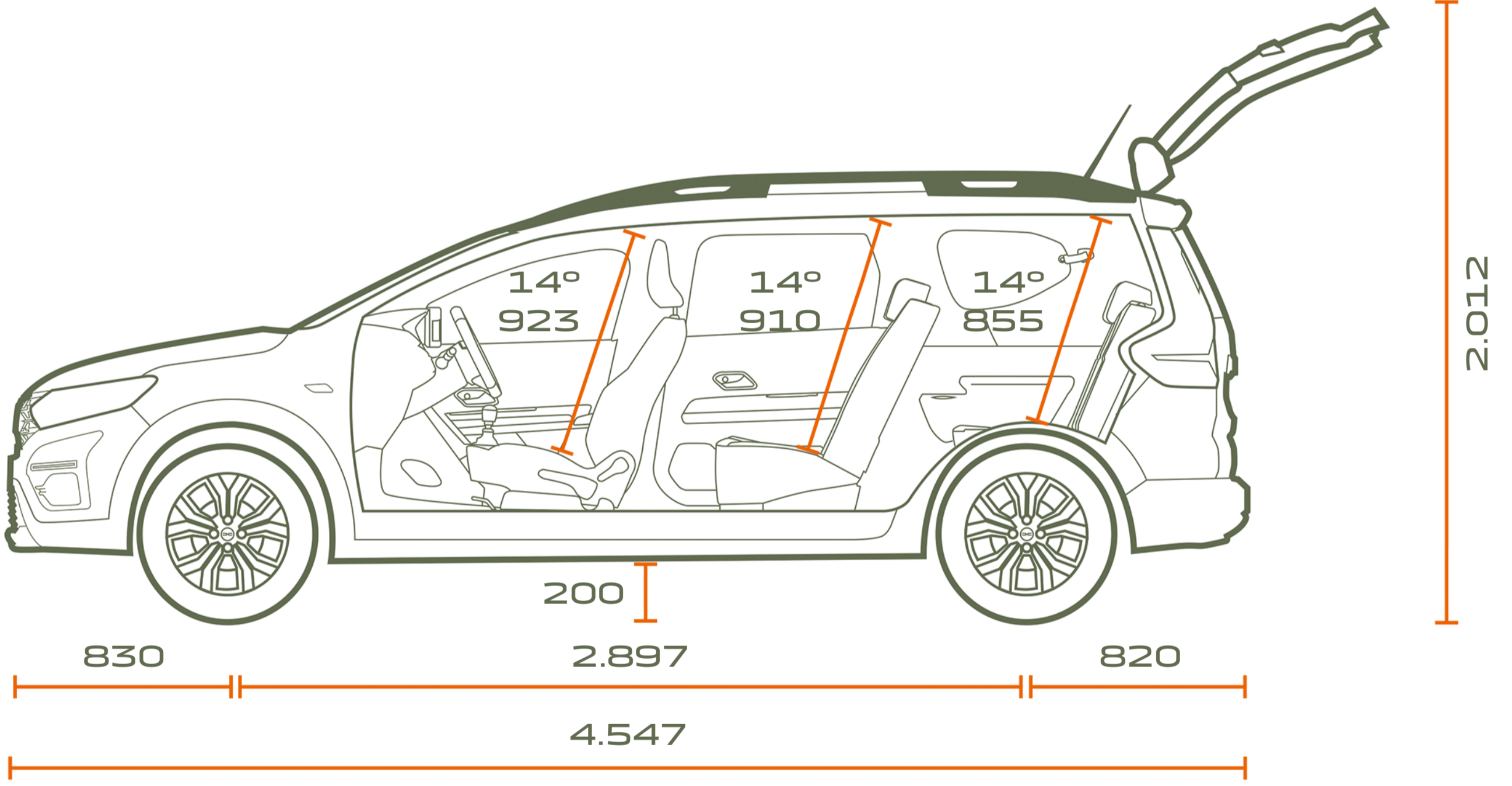

YANDAN GÖRÜNÜM

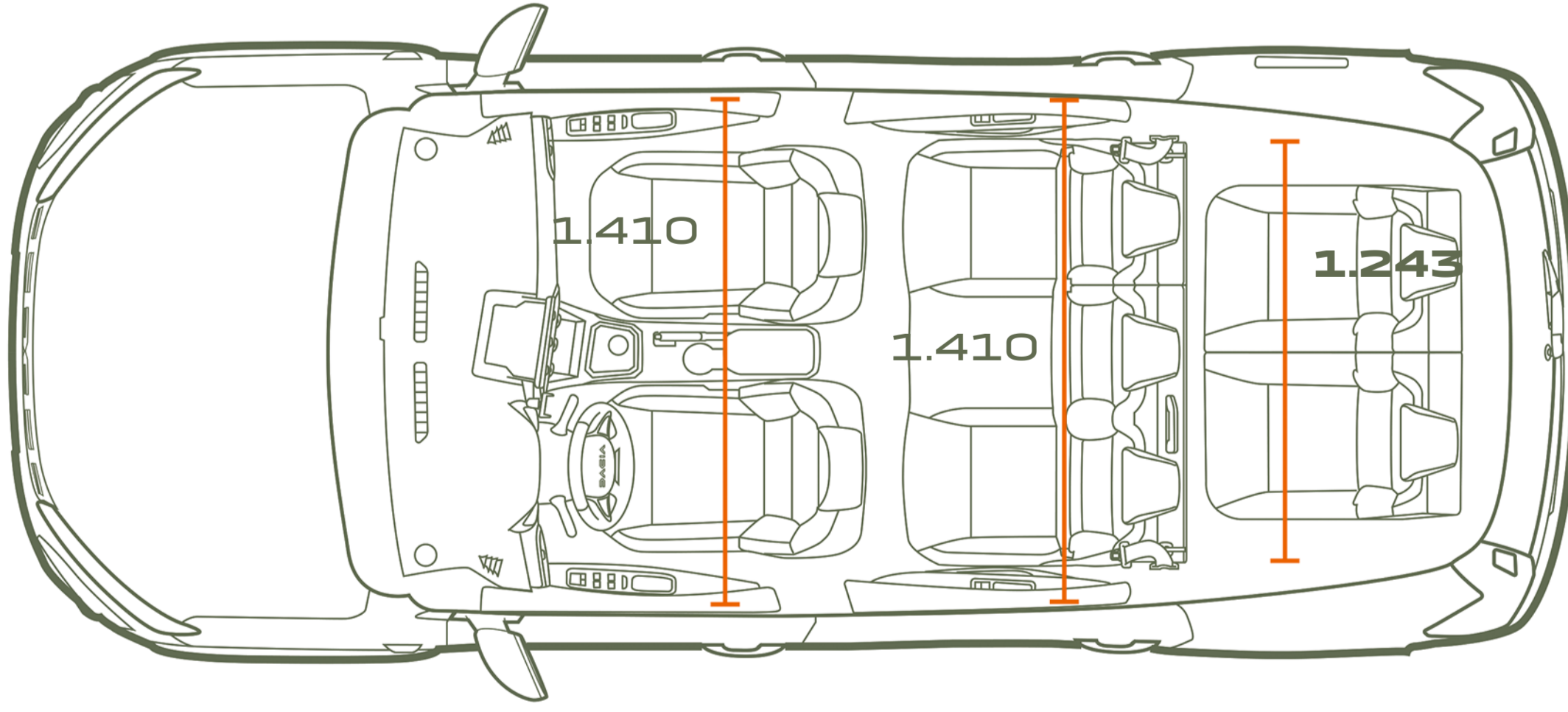

ÜSTTEN GÖRÜNÜM

BAGAJ HACMİ (DM ³ - VDA STANDARDI / LİTRE)	7 KOLTUKLU
Minimum bagaj hacmi (ISO 3832 standardı)	160 / 212
Maksimum bagaj hacmi (ISO 3832 standardı)	1.807 / 2.085
2. sıra koltuklar yerindeyken ve 3. sıra koltuklar katlanmışken	565 / 699
2. sıra koltuklar yerindeyken ve 3. sıra koltuklar çıkarılmışken	696 / 820

Keşfet, öğren, tadını çıkar...

İŞTE BU, DACIA RUHU!

Marka felsefemizin temelinde, ihtiyacınız olan tüm özelliklere sahip, modern, teknolojik araçlar sunmak yer alıyor. Sizin ihtiyaçlarınıza en uygun şekilde cevap verebilecek tasarımı, donanımı, performansı bir araya getirerek en iyi fiyat fayda oranıyla size sunmak için çalışıyoruz. 15 yıldır bu sayede farklılaşıyor, dinamikleri değiştiriyoruz. Sadelik, şeffaflık ve erişilebilirlik... Bunlar bizim başarımızın temellerini oluşturuyor.

Dacia kullandığınızda, doğru seçimi yaptığınızdan emin olursunuz. Tüm birikiminizi otomobile yatırmak yerine daha uygun bir şekilde özgürce seyahat etme imkânını sunuyoruz. Böylece hayallerinize, hobilerinize, ailenizle yaşayacağınız deneyimlere daha fazla odaklanabilir, hayatın keyfini çıkarabilirsiniz.



DAHA FAZLASI İÇİN

TIKLAYIN VE YAPILANDIRIN

BİR TEST SÜRÜŞÜ REZERVASYONU YAPIN

BAYİNİZİ BULUN



DACIA Facebook hesabına erişin



DACIA Twitter hesabına erişin



DACIA Instagram hesabına erişin

Bu belgenin içeriğinin, basıldığı tarih itibarıyla doğru ve güncel olması için gerekli tüm çalışmalar yapılmıştır. Bu belge, ön seri veya prototipler kullanılarak oluşturulmuştur. Dacia, gerektiğinde, tanımlanan ve sunulan ürün ve araç özelliklerinde değişiklik yapma hakkını saklı tutar. Bu değişiklikler, en kısa süre içerisinde Dacia bayilerine bildirilecektir. Aracın satışa sunulduğu ülkeye bağlı olarak, versiyonlar farklılık gösterebilir, bazı ekipmanlar (standart, isteğe bağlı veya aksesuar) mevcut olmayabilir. En güncel bilgileri edinmek için, lütfen Dacia marka temsilcinizle iletişim kurun. Baskı ile ilgili teknik sınırlamalardan dolayı, bu belgede kopyalanan renkler, gerçek araç boya veya iç kaplama renkleriyle küçük farklılıklar gösterebilir. Her hakkı saklıdır. Bu belgenin herhangi bir form altında veya herhangi bir yöntemle tamamının veya bir kısmının Dacia'nın yazılı ön izni olmaksızın kopya edilmesi yasaktır.

Dacia tavsiye ediyor



PUBLICIS-CRÉDITS PHOTO: BAM (Ben & Martin) ; A. Bernier ; P. Curtet ; Getty images ; Shutterstock; © RENAULT MARKETING
3D-COMMERCE-MAYIS 2023