

# Mercedes-Maybach S-Serisi



Bu gösterim, pazar lansmanında henüz sunulmamış olan donanımlar içermektedir.

Mercedes-Benz



## Modern lüksün en sofistike hali.

Birinci sınıf lüks otomobiller için efsanevi marka geleneklerini sürdürmek, paha biçilmez bir tutkudur. Lükste en üst noktayı yeniden tanımlıyor, çıtayı hiç olmadığı kadar yükseğe çıkarıyoruz. Sizi, Mercedes-Maybach S-Serisi ile seçkinliğin, inovasyonun ve mükemmelliğin yeni formunu keşfetmeye davet ediyoruz.



Bu gösterim, pazar lansmanında henüz sunulmamış olan donanımlar içermektedir.

## Modern lüksün zirvesi, estetik ve konforun simgesi.

Mercedes-Maybach S-Serisi'nde, tasarımda üstünlük ve benzersizlik ön plandadır. Bu eşsiz tasarım, "Maybach" yazılı çarpıcı krom radyatör ızgarası ve ön kısımdaki motor kaputu süsleme çitası ile vurgulanır. Aracın her tarafında, istek üzerine efsanevi iki renkli boya ile tamamlanan çok daha fazla sayıda krom ayrıntılar mevcuttur.



Bu gösterim, pazar lansmanında henüz sunulmamış olan donanımlar içermektedir.



Rahatınız, hep aklımızın  
bir köşesinde.

Arka bölümde yenilikçi ve seçkin konfor için her zaman yeni fikirlerimiz var. Örneğin; tek tuşla rahatça açılan konforlu kapılar. Ya da size yaklaşan kemer uzatıcı Ayrıca uzun yolculuklarda baldır masajı ve arkada boyun ve omuz ısıtma minderleri size büyük bir mutluluk yaşatır.

## Her an size yardımcı olmaya hazır.

Aracınız çevresini, artık çok daha ön görülü ve hassas bir şekilde algılar. Böylece olası çok sayıdaki tehlike durumunu ortadan kaldırabilir. Ayrıca yeni nesil DIGITAL LIGHT far teknolojisi ve sürüş yardım paketinden arka bölüm hava yastıklarına kadar ikinci bir güvenlik avantajı sunar.





## Bir konfor merkezi, arka koltuklar.

Yönetici koltuğunuzu rahat bir konuma getirin. Elektrikli orta konsoldan ve MBUX iç mekan yardımcısından ilham alarak konfor ile eğlence fonksiyonlarını kontrol edin. Yüksek kaliteli MBUX arka bölüm eğlence sisteminin çok yönlülüğü sayesinde ister eğlenin ister rahatça çalışın.



## Onu herkes tanır: Eşsiz arka görünüm.

Animasyonlu fonksiyonlara sahip iki parçalı arka lambalar yeni bir tasarım özelliği olarak herkesi büyülüyor. Ayrıca yüksek değer algısına ve benzersiz gece tasarımına katkıda bulunuyor. Mercedes-Benz binek araç ailesinin en üst modeli, arka ve yan görünümünün birbirleriyle uyumlu olması sayesinde mükemmel bir şekilde tamamlanmış bir şaheser olarak karşımıza çıkıyor.



## Aktif sürüş sesi dengelemesi.

Yenilikçi yol gürültüsü engelleme sistemleri, rahatsız edici sürüş seslerini geride bırakır ve Mercedes-Maybach S-Serisi'ni bir dinlenme cennetine dönüştürür. İster şehirde olsun ister uzun mesafelerde; dış dünya ile bağlantınızı tamamen kesmeden, Burmester® Yüksek Kalite 4D surround ses sistemi üzerinden gerçekten dinlemek istediğiniz şeyi duyarsınız.

## Arkada MBUX iç mekan yardımcısı.

Akıllı ve sezgisel bir deneyim. Arka bölümdeki MBUX iç mekan yardımcısının gözleri yalnızca sizdedir ve birçok isteğinizi hareketlerinizden dahi algılar. Rahatça arkanıza yaslanın ve yalnızca el hareketlerinizle birçok şeyi kontrol altında tutabileceğiniz birinci sınıf bir sürüş deneyimi yaşayın.

## designo ahşap sırt dayanağı kaplaması.

Ön koltukların arka kısımları, iç mekanın geri kalanıyla uyumlu bir renkte designo ahşap kaplamaya sahiptir. Ayrıca arka bölümdeki ambiyansı daha da zenginleştiren ve aracın el yapımı karakterini görsel olarak vurgulayan "Maybach" amblemlili designo ahşap süslemeler bulunur.

## Mükemmel bir ambiyansın keyfini çıkarın.

İç mekan, özel malzemeler ve yüksek kalite ile ön plan çıkar. Burada markaya özgü donanıma göre farklılaşan kontrast renkli şeritlere sahip Nappa deri döşeme önemli bir bileşendir. Bu sıra dışı kalite, konfigürasyona göre deriyle döşenmiş olan diğer iç mekan yüzeyleri ile tamamlanır.



## Ambiyans aydınlatması.

İç mekanı kendi tercihlerinize veya o anki modunuza göre aydınlatın. Ambiyans aydınlatmasının 64 rengiyle dinamik bir şekilde değişen ışık renkleri ile iç mekanda etkileyici renk dünyaları oluşur.



## Burmester® Yüksek Kalite 4D surround ses sistemi.

Müziğin keyfini benzersiz bir 4D deneyimi ile çıkarın. Bu yeni ses boyutu, bir sesli masaj ile hoparlöre benzer uyarıcılar yayar. Koltuklara entegre edilmiş 30 adet yüksek kaliteli Surround hoparlör ve bir subwoofer, oda sesini azami 1750 W'lık toplam güç ile optimize eder.



## MBUX artırılmış gerçekliğe sahip sanal gösterge paneli.

MBUX artırılmış gerçekliğe sahip sanal gösterge paneli, ön camı dijital ön konsolun bir parçası haline getirir. Ön cama yansıtılan şeffaf projeksiyonlar sayesinde görüş alanına güncel sürüş durumu ile ilgili bilgiler yansıtılır.



## Sezgisel kumanda konforu çağını keşfedin.

3D görünümüne sahip ön konsol ekranından, ön camda MBUX artırılmış gerçekliğe sahip sanal gösterge panelinden ve merkezi OLED dokunmatik ekrandan oluşan kombinasyon, yenilikçi ve sezgisel bir kumanda konseptini temsil eder. MBUX sesli kumanda sayesinde aracınız, ihtiyaçlarınızı karşılayabilir ve sizi destekleyebilir.

## Exclusive Paketi.

Exclusive paketi ile fantastik bir ambiyansın keyfini çıkarın. Neredeyse tüm yüzeyler zarif Nappa deri, tavan ise yüksek kaliteli DINAMICA mikrofiber ile döşenmiştir. Bu sıra dışı görünümü ilave süslemeler mükemmel bir şekilde tamamlar.



## Park Paketi, 360° kamera ile

Çepeçevre görüşlü özel park hizmeti: PARKTRONIC ve 360° kameralı aktif park yardımcısı, yanından geçilen park boşluklarını ve işaretlenmiş park alanlarını algılar. Park alanı seçiminden sonra dinamik görselleştirme ve sesli geri bildirim sayesinde kusursuz bir şekilde park edebilirsiniz veya yardım olarak aracın park etmesini sağlayabilirsiniz.



## Arka Koltuk Konfor Paketi

Arka bölümde olası en iyi koltuk konforu: Ergonomik koltuklar yalnızca ideal bir koltuk pozisyonu ile etkilemez. Farklı masaj programları ile canlandırıcı veya rahatlatıcı bir etki de sağlar. İlave minderlere entegre edilmiş ense ve omuz ısıtması da gerçek bir rahatlıktır.





## AIRMATIC, havalı süspansiyon sistemi.

AIRMATIC, birden fazla yürüyen aksamın avantajlarını birleştirir; böylece konfor ve dinamizm arasında seçim yapabilirsiniz. Havalı süspansiyon zorlu zeminde de mükemmel bir hareket konforu veya güçlü ve sportif bir performans sunar.



## Sadece arka yolcular için olan eşsiz bir sürüş programı.

COMFORT sürüş programı ön ve arka yolcular için dengeli bir sürüş konforu sunar. Özel olarak geliştirilmiş sürüş programı “Maybach” tamamen arka yolcuların sürüş konforuna odaklanmıştır. “Maybach” programında arka koltuklardaki üstyapı hareketlerinin en düşük seviyede olması sağlanır. Diğer ayarlar ise şoför modunda karakteristik ekstra düz bir gaz pedalı eğrisi, daha az vites değişimi içeren şanzıman uyarlaması ve ikinci viteste hareket etme özelliklerini kapsamaktadır.

## Teknik değerler.

	<b>Benzinli motorlar</b>
	<b>Mercedes-Maybach S 580 4MATIC</b>
Silindir hacmi (cm <sup>3</sup> )	3.982
Nominal güç <sup>1</sup> (kW [BG] d/dk.'da)	370 [503]/5.500 - 5.500 kW
0-100 km/saat hızlanma (sn.)	4,8
Azami hız (km/saat)	250
Yakıt tüketimi <sup>4</sup> (l/100 km)	
Şehir içi	15,7-15,2 l/100
Şehir dışı	8,1-7,3 l/100
Karma	10,9-10,2 l/100
Karma CO <sub>2</sub> emisyonları <sup>4</sup> (g/km)	248-233
Emisyon sınıfı <sup>5</sup> /Verimlilik sınıfı <sup>6</sup>	E - D

**Motor için en iyisi:**  
**Mercedes-Benz orijinal motor yağları.**

<sup>1</sup> Şu anda geçerli olan versiyonda (EG) 715/2007 sayılı yönetmeliğe göre nominal güç verileri. <sup>2</sup> Kısa bir süreliğine mevcut. <sup>3</sup> Elektronik olarak sınırlandırılmıştır. <sup>4</sup> Belirtilen değerler, öngörülen ölçme yöntemine göre belirlenmiştir. (AB) 2017/1153 sayılı uygulama direktifinin 2. maddesinin 1 numaralı hükmüne göre belirlenen "NEFZ-CO<sub>2</sub> değerleri" söz konusudur. Yakıt tüketim değerleri bu değerler temel alınarak hesaplanmıştır. Yeni otomobillerin resmi yakıt tüketimi ve resmi spesifik CO<sub>2</sub> emisyonları hakkında ayrıntılı bilgiler tüm satış noktalarından ve [www.dat.de](http://www.dat.de) üzerinden Automobil Treuhand GmbH'dan ücretsiz olarak temin edilebilen "Yeni otomobillerin yakıt tüketimi, CO<sub>2</sub> emisyonları ve akım tüketimi ile ilgili kılavuz" dan öğrenilebilir. Bilgiler, münferit bir araç ile ilgili olmayıp, bir teklifin parçası değildir; sadece çeşitli araç tipleri arasında karşılaştırma yapma amacına hizmet ederler. Değerler, seçilen özel donanımlara göre farklılık göstermektedir. <sup>5</sup> Bu değer sadece Avrupa Birliği içerisinde geçerlidir. Ülkelere özgü farklılıklar olması mümkündür. <sup>6</sup> Ölçülmüş CO<sub>2</sub> emisyonlarına dayanarak, aracın kütlesi dikkate alınarak belirlenmiştir. Yalnızca Almanya için geçerlidir. Ayrıntılı teknik değerleri [www.mercedes-benz.com.tr](http://www.mercedes-benz.com.tr) adresinde bulabilirsiniz.

## Ölçüler.

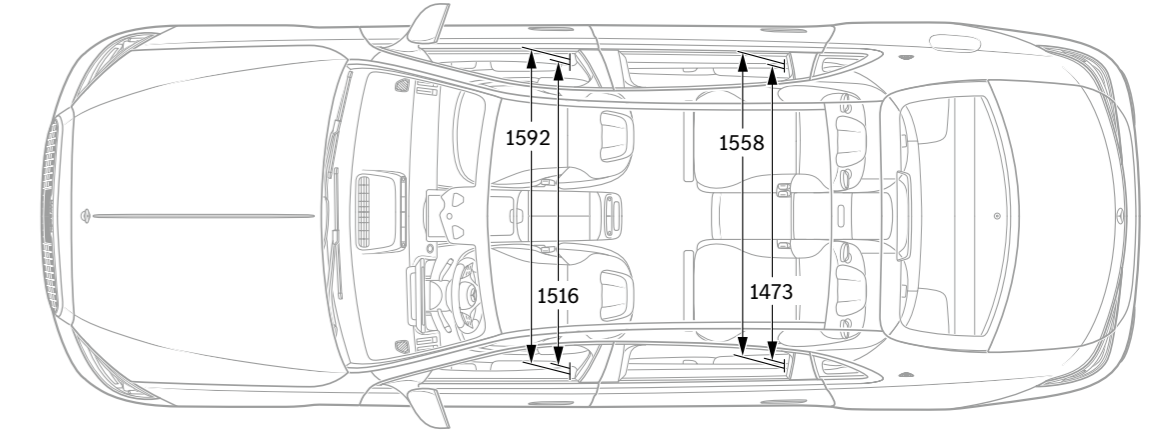
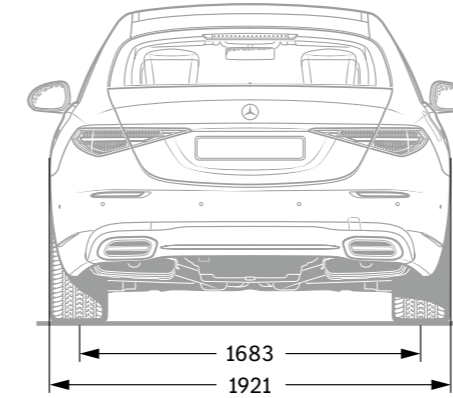
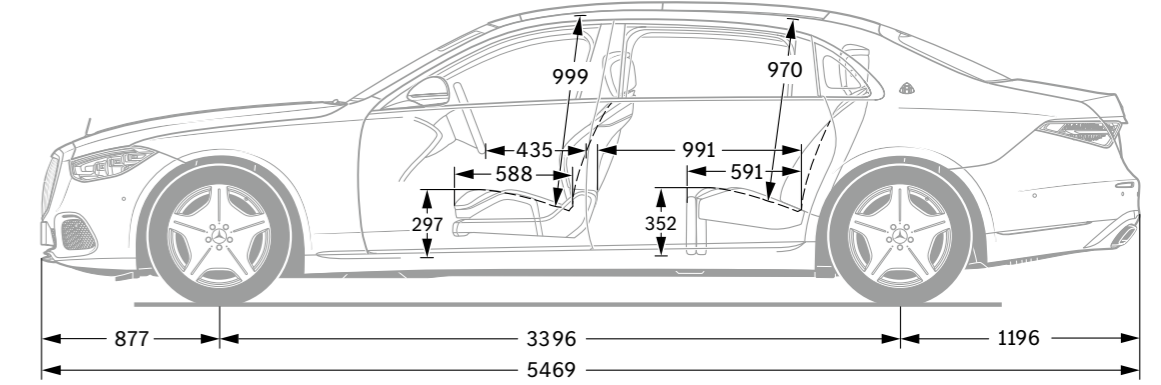
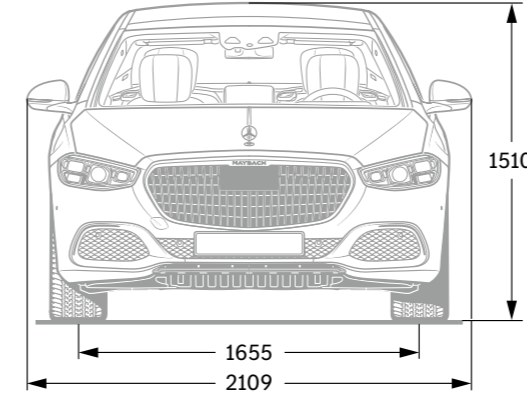

Tüm veriler milimetre cinsindedir. Verilen ölçüler ortalama değerlerdir. Temel donanıma sahip ve yüksüz durumdaki araçlar için geçerlidir.