

日本原裝 柴油 3.2L

# PAJERO

—— 強悍な本格 ——





# 達卡

神話を確立し

達卡，是勇者的遊戲、世上最艱苦的拉力，  
而能在此之中締造唯一七連霸不敗神話的，唯PAJERO。





LED日間行車燈



HID頭燈/智慧型遠光燈輔助系統

# 剽悍

の本色

強勁操控，制霸群輪。  
更有翻山越嶺的強悍本事！



3.2L DI-D渦輪增壓柴油引擎  
最大馬力200ps / 最大扭矩45kgf·m 榮獲一級油耗



INVECS-II 5速  
SPORTS MODE手自排變速系統



6-SRS環艙輔助氣囊

\*本圖為氣囊位置示意圖，其他配備以實車為主

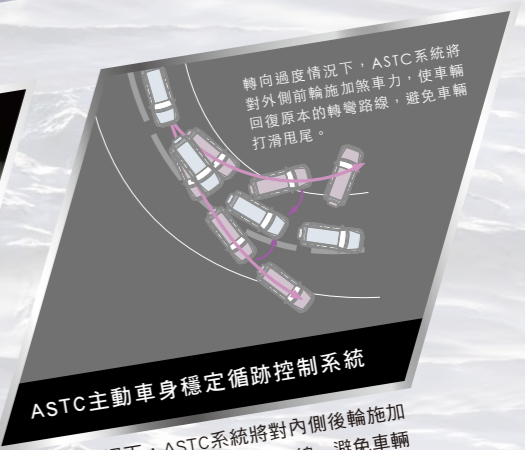

ASTC主動車身穩定循跡控制系統

轉向過度情況下，ASTC系統將對外側前輪施加煞車力，使車輛回復原本的轉彎路線，避免車輛打滑甩尾。

轉彎不足情況下，ASTC系統將對內側後輪施加煞車力，使車輛回復原本的轉彎路線，避免車輛衝出路面。



AWC全輪控制系統/後差速器鎖定功能  
整合中置引擎車體設計、SS4-II四輪傳動系統、  
四輪獨立懸吊系統、ASTC主動車身穩定循跡控制  
系統，創造PAJERO優異的駕駛操控表現。  
\*本圖片為AWC全輪控制系統示意圖，其他配備請以規配  
表為準



# 遠見

の視野

無時無刻拓寬自我視野，  
因為世界會向那些有目標和遠見的人讓路！

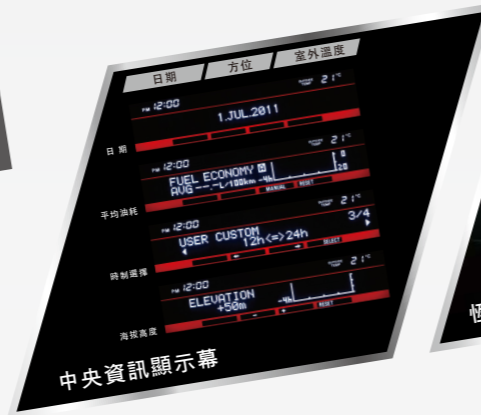

中央資訊顯示幕



恆溫空調



TPMS胎壓偵測警示系統



駕駛座十向電動調整座椅/  
前座座椅電熱功能



摺疊式晶片鑰匙



# 先驅者

の質感

領先者的風範，自尊不是自傲；自信不是自滿；獨立不是孤立。  
俯拾之間皆散發曖曖內含光的迷人本色

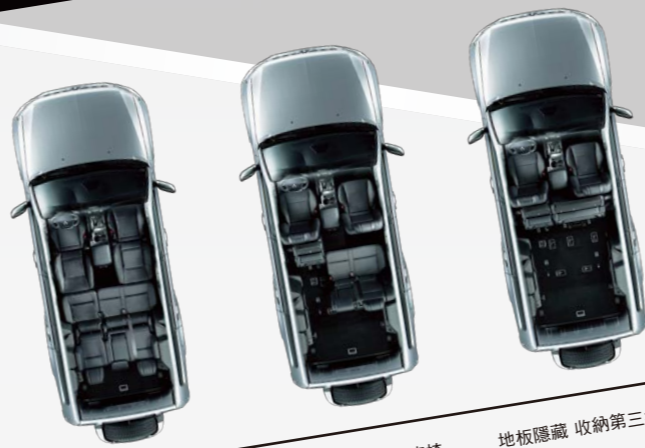

座椅空間變化

一二排座椅 完全平躺

六四分離 第二排座椅

地板隱藏 收納第三排座椅

大型電動天窗

後座獨立空調

Rockford Fosgate 觸控式 CD/MP3 頂級音響



獵豹棕(C18)



冰耀銀(U25)



霸氣黑(X37)



霧濺白(W37)

型 式	PAJERO 3.2	
生產地	日本	
規 格	全長 / 全寬 / 全高	mm 4,900 / 1,875 / 1,890
	軸距	mm 2,780
	前輪距 / 後輪距	mm 1,570 / 1,570
	最小迴轉半徑	M 5.7
	空車重	kg 2,370
尺 寸	油箱容量	L 88
	乘坐人數	7人
引 擎	引擎型式	DOHC 16 汽門 直列 4 缸 DI-D 渦輪增壓柴油引擎附柴油微粒過濾器 (Diesel Particulate Filter)與旋風式空氣過濾器
	排氣量	c.c. 3,200
	缸徑 x 衝程	mm 98.5 x 105.0
	壓縮比	16
	適用燃油	柴油
	燃油噴射系統	共軌缸內直噴系統 (Common-Rail direct injection)
	最大馬力	ps / rpm 200 / 3,800
	最大扭力	kgf·m / rpm 45 / 2,000
	變速系統	INVECS-II 5 速 SPORTS-MODE 手自排
	系 統	齒輪比
加力箱齒比：高 / 低		1.000 / 1.900
最終傳動比		3.692
結 構	傳動系統	SUPER-SELECT 4WD-II (SS4-II)
	SUPER-SELECT 4WD-II 模式	2H 後輪驅動 / 4H 四輪驅動 / 4HLc 四輪驅動中央差速器鎖定 4LLc 加力檔四輪驅動中央差速器鎖定
主 動 安 全	後輪差速器	後輪差速器鎖定功能 ※
	轉向系統	齒棒小齒輪式動力輔助
	前懸吊系統	獨立雙 A 臂式附防傾桿
	後懸吊系統	獨立多連桿式附防傾桿
	煞車系統	前：對向四活塞卡鉗 / 通風碟 後：單活塞卡鉗 / 外碟內鼓通風碟
越 野 性 能	最大進坡角 / 離坡角 / 過坡角 / 側傾角	34.5° / 24.5° / 22.2° / 45.0°
	最大爬坡角	35°
	最大涉水深度	mm 700
最低離地高	mm 210	
主 動 安 全	ABS 防鎖死煞車系統 ※	●
	EBC 電子煞車力分配系統	●
	ASTC 主動車身穩定循跡控制系統 ※	●
	BOS 煞車優先系統	●
	電動收折除霧後視鏡 (附照地燈)	●
	雨滴感應式雨刷	●
	LED日間行車燈	●
	智慧型遠光燈輔助系統 ※	●
	HID 氣體放電式頭燈 (附頭燈清洗裝置)	●
	光感應啟閉式頭尾燈	●
全 被 動 安 全	晶鑽式前霧燈 / 整合式中置後霧燈	● / ●
	晶片防盜系統	●
	TPMS胎壓偵測警示系統	●
	倒車雷達 (四眼式)※	●
	倒車顯影系統	●
	雙前座 SRS 氣囊 (兩段式充氣)※	●
	雙前座側 SRS 氣囊 ※	●
	雙車側簾幕式 SRS 氣囊 ※	●
	前座預縮式高度可調安全帶 ※	●
	後座 ISO-FIX 兒童安全座椅固定機構	●

型 式	PAJERO 3.2	
外 觀	金色三菱車徽	●
	大型鍍鉻水箱護罩	●
	鍍鉻照後鏡 / 車門把手	●
	LED 鑽帶方向燈	●
	大型車側登車踏板 / 大型車側飾板	● / ●
	車頂造型架	●
	流線型後擾流尾翼	●
	全尺寸後掛式備胎附造型飾蓋	● (豪華造型)
	鋁合金輪圈	18 吋十二幅造型
	輪胎規格	265 / 60R18
內 裝	定速巡航系統 ※	●
	大型電動天窗 ※	●
	防夾電動窗	×4
	高質感方向盤	尊貴木紋及皮質
	高質感皮質包覆排檔頭 / 加力箱排檔頭	● / ●
	環艙飾板	尊貴木紋及類金屬
	前後滑動式中央扶手 (附雙層置物盒)	●
	12V 電源插座 (中控台 / 前中央扶手內 / 行李廂)	×3
	自動防眩後視鏡	●
	高質感皮質座椅	●
座 椅	駕駛座十向電動調整座椅	●
	副駕駛座八向電動調整座椅	●
	前座座椅電熱功能	●
	車室座椅平躺功能	一、二排椅完全平躺功能
	二排座椅六四分離附可調式三頭枕	●
椅 架	二排椅中央扶手 (附雙層杯架)	●
	可拆卸式地板隱藏收納第三排座椅 (附雙頭枕)	●
	高反差儀錶板	●
儀 錶 板	多功能行車資訊液晶顯示幕	里程表 / 傳動模式 / 定期保養提醒 / 車門開啟狀況
	中央資訊顯示幕 ※	環境資訊 (車外氣溫、海拔高度、大氣壓力、方位) 行車資訊 (平均車速、平均油耗、可行駛里程) 時間顯示 (年、月、日、時間) 具環境 / 行車資訊繪圖功能
音 響 系 統	音響系統 (支援 CD/MP3/WMA 讀取、USB、iPod/iPhone 連結)	● Rockford Fosgate 觸控式 CD / MP3 頂級音響
	音響喇叭	5.1 聲道 860W 獨立擴大機 + 12 支喇叭 (含後行李廂 10 吋重低音單體)
音 響 配 置	多功能方向盤 (音響 / 定速控制鍵)	●
	恆溫空調	●
	後座獨立空調控制	●
能 源 效 率	後座環艙空調出風口	●
	年耗油量 (註1)	L 1,376
	測試值 (註2)	km/L 10.9
能源效率等級 (註3)	1	

註 1. 以年平均行駛 15,000 公里除以外耗測試值計算。本車型油耗測試值採用歐盟 1999/100/EC 指令及其後續修正指令油耗測試方法。  
 註 2. 本型號所標示之平均油耗測試值係在控制溫度及濕度的實驗室，不受外界天候及路況的影響，並依規定的行車型態在車壇、車上空調系統及音響不啟動情況下，於車體動力計上由專業人員行駛測得。故單車油耗值相對而言較為客觀。民眾在道路開車時，因受天候、路況、車重、使用車上空調、甚至駕駛者開車習慣等因素影響，實際每公升柴油於道路上行駛的公里數一般會低於本型號所登錄之測試值。  
 註 3. 能源等級共分為 5 級，於該認證車型同排氣量等級下之相對比較結果，1 級耗油較少，5 級耗油較多。  
 4. 能源效率排氣量等級範圍為超過 3,000cc 至 3,600cc。  
 5. ● 標準配備  
 6. 本車全車新車保固期為 3 年或 10 萬公里，視何者先到為準。  
 7. 本型號內容僅供參考，如與實車不符，請以實車為準，本公司保留規格配備變更或停用之權利。  
 8. 車列數值僅為參考值，未含稅費。  
 9. 標註※之配備作動條件可能因環境狀況有所限制，詳細說明以及其他產品訊息可查詢官網或車主手冊





 **MITSUBISHI MOTORS**

服務專線: 0800-030580

[www.mitsubishi-motors.com.tw](http://www.mitsubishi-motors.com.tw)

總經銷: 順益汽車 0800-030530

經銷店清單 | 賽力斯汽車

關係企業 | 02-26095230 [www.mpb.com.tw](http://www.mpb.com.tw)

